

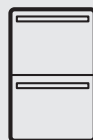

Thinking of you
Electrolux



EN REFRIGERATED DRAWERS
FR TIROIRS RÉFRIGÉRÉS
ES CAJONES REFRIGERADOS

USE AND CARE GUIDE
GUIDE D'UTILISATION ET D'ENTRETIEN
GUÍA DE USO Y CUIDADO



2 Búsqueda de información

Lea y guarde esta guía

Gracias por elegir Electrolux, la nueva marca premium de electrodomésticos. Esta Guía de uso y cuidado forma parte de nuestro compromiso con la satisfacción del cliente y la calidad del producto durante la vida útil de sus nuevos cajones refrigerados.

Consideramos su compra como el comienzo de una relación. Para garantizar que podamos continuar atendiéndolo, utilice esta página para anotar información importante sobre el producto.



IMPORTANTE

LEA todas las instrucciones de principio a fin antes de proceder a instalar o manejar el producto.

Todos los cajones refrigerados deben conectarse a una toma de corriente. Si no se conectan correctamente puede poner en peligro su seguridad y causar daños al producto o su contenido. La responsabilidad de instalar correctamente el producto, siguiendo las indicaciones del fabricante y las normas eléctricas locales, recae únicamente en el consumidor. El fabricante no se hará responsable de los gastos de instalación en los que incurra o los daños que sufra debido a la instalación incorrecta del producto. Si no está seguro de que sea capaz de conectar el producto a la corriente de forma segura, deje el trabajo en manos de un electricista profesional con licencia y seguro.

Una vez instalado el electrodoméstico, le sugerimos que guarde este manual a buen recaudo para futuras consultas. En caso de que tuviese algún problema, consulte la sección "Resolución de problemas" de este manual. La información de esta sección le ayudará a identificar el problema de forma rápida y solucionarlo. En caso de que necesite asistencia, póngase en contacto con el distribuidor que le vendió el electrodoméstico.

Anote los datos para poder consultarlos en cualquier momento

Cuando llame para solicitar información o una reparación, deberá conocer el número del modelo y el número de serie. Estos datos se hallan en la placa del número de serie situada en la esquina inferior izquierda del electrodoméstico y en la tarjeta de registro del producto.

Tarjeta de registro del producto

El paquete que contiene este manual también contiene información de registro del producto. El período de garantía comienza en el momento de la compra de los cajones refrigerados de Electrolux.



NOTA

Si registra el producto, Electrolux podrá atenderle mejor. Puede registrarlo por Internet en www.electroluxappliances.com o enviando la tarjeta de registro del producto por correo postal. Rellene la tarjeta de registro del producto y envíela lo antes posible para validar la fecha de registro.

Se recomienda que anote la fecha de compra del electrodoméstico de Electrolux y el nombre, la dirección y el número de teléfono de su distribuidor.

Fecha de compra

Número del modelo de Electrolux

Número de serie de Electrolux

Nombre del distribuidor

Dirección del distribuidor

Número de teléfono del distribuidor

Guarde este manual y el recibo de compra juntos y a buen recaudo para futuras consultas.

Preguntas

Si desea obtener asistencia telefónica gratuita en EE. UU. o Canadá, llame al 1-877-4ELECTROLUX (1-877-435-3287).

Si desea obtener asistencia e información sobre el producto en Internet, visite www.electroluxappliances.com.

Índice

Búsqueda de información	2
Lea y guarde esta guía	2
Anote los datos para poder consultarlos en cualquier momento	2
Tarjeta de registro del producto	2
Preguntas	2
Seguridad	4
Instrucciones importantes para la seguridad	4
Medidas de seguridad	4
Definiciones	4
Medidas de precaución generales	4
Instalación	5
Instalación de los cajones refrigerados	5
Preparación del lugar que ocupará el electrodoméstico	6
Instalación del soporte antivuelco	6
Nivelación	8
Nivelación del electrodoméstico	8
Funcionamiento	9
Modo temperatura	10
Alarmas	11
Modo de vacaciones/Sabbath	12
Cómo quitar el cajón	13
Consejos para la limpieza y mantenimiento y el ahorro de energía	14
Mantenimiento	15
Mantenimiento de los cajones refrigerados	15
Limpieza exterior del modelo en acero inoxidable	15
Limpieza interior	15
Resolución de problemas	17
Antes de llamar al servicio técnico	17
Recurrir al servicio técnico	17
Información de la garantía	18

4 Seguridad

Instrucciones importantes para la seguridad

Medidas de seguridad

No intente instalar o manejar el electrodoméstico hasta que haya leído las medidas de seguridad de este manual. En este manual, los puntos sobre seguridad están identificados con las palabras "peligro", "advertencia" o "atención", según el tipo de riesgo que representen.

Definiciones

 Este es el símbolo de las alertas de seguridad. Se usa para advertirle sobre posibles riesgos de lesiones. Obedezca todos los mensajes de seguridad que lleven este símbolo para evitar posibles lesiones o la muerte.



PELIGRO

Una indicación de PELIGRO representa una situación inminentemente peligrosa que, si no se evita, tendrá como resultado una lesión grave o la muerte.



ADVERTENCIA

Una indicación de ADVERTENCIA representa una situación potencialmente peligrosa que, si no se evita, podría tener como resultado una lesión grave o la muerte.



PRECAUCIÓN

Una indicación de PRECAUCIÓN representa una situación potencialmente peligrosa que, si no se evita, puede tener como resultado una lesión leve o moderada.



IMPORTANTE

Indica información de instalación, funcionamiento o mantenimiento que es importante, pero no está relacionada con ningún peligro.

Medidas de precaución generales



ADVERTENCIA

RIESGO DE QUE LOS NIÑOS SE QUEDEN ATRAPADOS. Antes de deshacerse de su viejo electrodoméstico, retire los cajones y deje los estantes para impedir que los niños trepen y se introduzcan en ellos fácilmente.



ADVERTENCIA

- No intente reparar o llevar a cabo tareas de mantenimiento del electrodoméstico antes de haber desconectado la corriente eléctrica.
- Alterar, cortar o retirar el cable eléctrico o retirar el enchufe o cableado directo puede provocar lesiones graves, un incendio, daños materiales o la muerte, e invalidará la garantía.
- No levante el electrodoméstico por el tirador de los cajones.



PRECAUCIÓN

- Tenga cuidado al mover el electrodoméstico, ya que algunos bordes cortan y podría lesionarse. Use guantes al mover o cambiar el electrodoméstico de lugar.
- No coloque el electrodoméstico detrás de cajones cerrados. Asegúrese de que la rejilla frontal no quede obstruida, ya que obstruir la circulación de aire puede provocar que no funcione correctamente e invalidar la garantía.
- Deje transcurrir un período de 24 horas antes de usar el electrodoméstico para que la temperatura se estabilice.



PRECAUCIÓN

Solo utilice piezas de recambio originales, ya que las piezas que no sean de Electrolux puede dañar el electrodoméstico e invalidar la garantía.

Instalación de los cajones refrigerados

Los cajones refrigerados de Electrolux están diseñados para ser instalados de forma libre o empotrados. En caso de ir empotrados, no requieren espacio adicional para su ventilación ni por la parte superior, ni por la parte posterior, ni a los laterales. En ambos casos, NO se debe obstruir la rejilla frontal.



NOTA

Para facilitar el montaje y desmontaje, recomendamos añadir a las medidas aproximadas del cajón abierto al menos 0,25 pulgada más con respecto a las medidas del electrodoméstico indicadas.



NOTA

No es preciso dejar huelgo si se nivelan los cajones con armarios o una pared. Los modelos en acero inoxidable de Electrolux requieren un mínimo de 2 7/8 pulgadas de espacio para el tirador si se instalan contra una pared o un armario que sobrepasa la parte frontal del electrodoméstico.

Dimensiones del producto

Anchura	Altura	Profundidad
23 ⁷ / ₈ pulgadas	33 ³ / ₄ -34 ³ / ₄ pulgadas	26 ⁵ / ₈ pulgadas

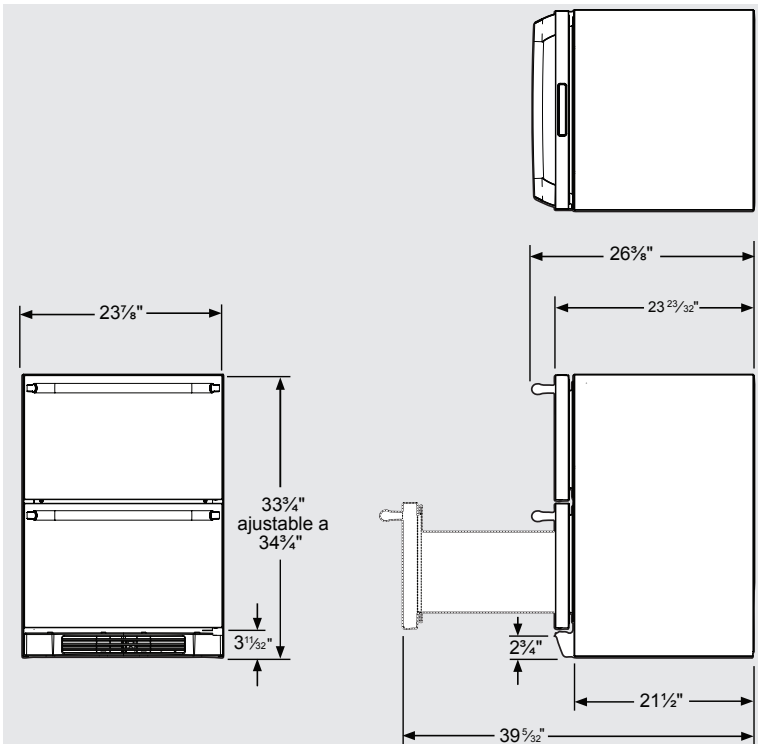

Dimensiones del producto

6 Instalación

Preparación del lugar que ocupará el electrodoméstico

- 1 Sitúe los cajones en una superficie lisa y llana, que pueda soportar todo el peso del electrodoméstico. Recuerde que el peso del electrodoméstico aumentará significativamente cuando esté a su máxima capacidad.
- 2 Este electrodoméstico requiere un circuito polarizado conectado a tierra de 115 V de corriente alterna, 60 Hz y 15 A (la corriente normal en los hogares).
- 3 Evite conectar el electrodoméstico a un circuito interruptor de falla a tierra (GFI, por sus siglas en inglés). Los circuitos GFI son propensos a interrupciones indeseadas que pueden provocar que el electrodoméstico deje de funcionar. Normalmente no se usa este tipo de circuitos para alimentar equipos que funcionan sin intervención durante largos periodos de tiempo.
- 4 El electrodoméstico debe instalarse siguiendo la legislación y normativa local y nacional.



ADVERTENCIA

PELIGRO DE ELECTROCUCIÓN

Se requiere la conexión a tierra. Este electrodoméstico está equipado con un enchufe polarizado (conexión a tierra) de tres dientes para protegerlo contra posibles riesgos de descarga eléctrica.

- NO retire el diente redondo de toma a tierra del enchufe.
- NO utilice un adaptador de toma a tierra de dos dientes.
- NO utilice un cable alargador para conectar el electrodoméstico a la corriente.

En caso de que la pared presente tomas de dos dientes o necesite un cable de alimentación más largo, póngase en contacto con un electricista profesional para que lo cambie siguiendo las normas eléctricas aplicables.

- 5 Posicione el cajón de manera que el aire circule libremente por la rejilla frontal.

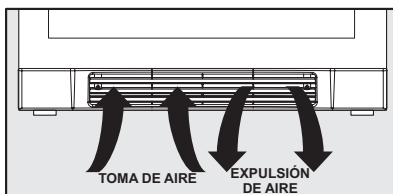

- 6 Pase un paño húmedo por la parte interior del electrodoméstico.

- 7 No se olvide de instalar el soporte antivuelco. Siga las instrucciones que acompañan al kit antivuelco.

Instalación del soporte antivuelco



ADVERTENCIA

No superponga dos electrodomésticos como se muestra en la imagen, ya que esto podría causarles lesiones graves.

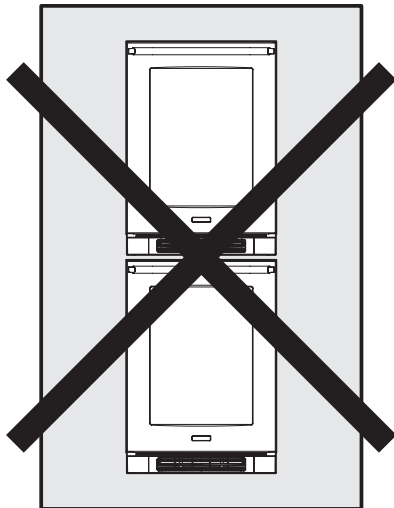

PRECAUCIÓN

Si los cajones refrigerados no están situados bajo una encimera, sino que constituyen una unidad independiente, debe seguir estas instrucciones para instalar el soporte antivuelco. Si, por la razón que sea, necesita retirar los cajones refrigerados, asegúrese de que cuando los vuelva a colocar en su sitio, el soporte encaje correctamente. Si el soporte no encaja correctamente, se corre el riesgo de que los cajones refrigerados vuelquen, lo cual, a su vez, podría provocar daños materiales o lesiones, si usted o un niño se sientan, apoyan o se ponen de pie en un cajón abierto.



NOTA

Si lo instala en un suelo de cemento, necesita tornillos adaptados (no se incluyen en el kit antivuelco).



PRECAUCIÓN

Los suelos barnizados deben protegerse con el material apropiado para evitar que se dañen cuando mueva el electrodoméstico.



WARNING

- TODOS LOS CAJONES PUEDEN VOLCAR
- RIESGO DE LESIONES
- INSTALE EL SOPORTE ANTIVUELCO QUE ESTÁ ENVUELTO CON EL ELECTRODOMÉSTICO
- CONSULTE LAS INSTRUCCIONES

Instalación sobre el suelo

El soporte antivuelco debe situarse en el suelo, en la esquina trasera (izquierda o derecha) de los cajones refrigerados tal como muestra la figura 6.

Instrucciones paso a paso para localizar la posición del soporte

- 1 Decida en qué lugar desea colocar los cajones refrigerados. Deslícelos hasta el lugar elegido, teniendo cuidado de no dañar el suelo. Deje 2,5 cm (1") de espacio con respecto a la pared trasera para poder instalar el soporte antivuelco.
- 2 Ajuste las patas traseras regulables a 6 mm (0,25") aproximadamente para que encajen en el soporte antivuelco. Nivele los cajones ajustando todas las patas regulables hasta conseguir la posición deseada. Girar una pata regulable en sentido de las agujas del reloj rebajará el electrodoméstico y viceversa, girarla en sentido contrario, lo elevará.
- 3 Asegúrese de que los cajones refrigerados están en la posición deseada;

a continuación, marque en el suelo la esquina lateral trasera del armazón, donde irá instalado el soporte antivuelco. Si, por la forma en la que va instalado el electrodoméstico, no puede marcar la esquina posterior, trace líneas temporales en el suelo para indicar la esquina frontal del armazón, esto es, excluyendo los cajones. Deslice los cajones refrigerados hasta un lugar donde no le estorben. Tomando la línea temporal que trazó como punto de partida, trace una línea lateral de 54,6 cm (21,5") hacia atrás, tal como muestra la figura 7.

- 4 Sitúe el soporte antivuelco sobre las marcas que trazó en el suelo de manera que el lateral del soporte esté alineado con la línea lateral del armazón, y que las muescas en forma de "V" del soporte antivuelco estén alineadas con el extremo de la línea de 54,6 cm (21,5") (la línea que marca la parte posterior del armazón).
- 5 Fije el soporte antivuelco al suelo usando el tornillo que viene con el kit antivuelco (ver la figura 7).
- 6 Deslice el aparato de nuevo a su posición y asegúrese de que la pata regulable trasera encaje debajo del hueco del soporte antivuelco.



Figura 6



ADVERTENCIA

PELIGRO DE VUELCO: una de las patas regulables traseras del armazón debe ir encajada debajo del soporte antivuelco.

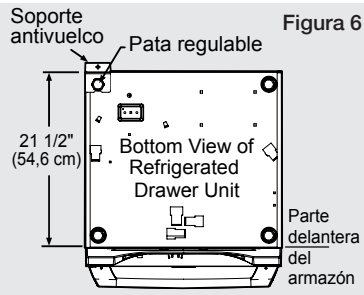
8 Nivelación

Nivelación del electrodoméstico

Sitúe el electrodoméstico en una superficie lisa y llana, que pueda soportar todo el peso de los cajones cuando estén llenos.

Patas regulables

Se deben ajustar las patas de las esquinas delanteras y traseras de manera que el electrodoméstico esté apoyado firmemente en el suelo y esté nivelado de delante a atrás y de lado a lado. La altura total de este electrodoméstico de Electrolux se puede regular desde un mínimo de 85,7 cm

(33,75) hasta un máximo de 88,3 cm (34,75), girando las patas. Ver la figura 2 y 2a.

Para regular las patas, sitúe el electrodoméstico en una superficie sólida y proteja el suelo para evitar rayarlo con las patas. Con ayuda de otra persona, incline el electrodoméstico hacia atrás para poder acceder a las patas delanteras. Gire las patas para levantarlas o rebajarlas a la altura que desea. Repita esta operación en las patas traseras inclinando el electrodoméstico hacia adelante con cuidado. En una superficie llana, compruebe que el electrodoméstico está nivelado, y, en caso contrario, ajústelo adecuadamente.

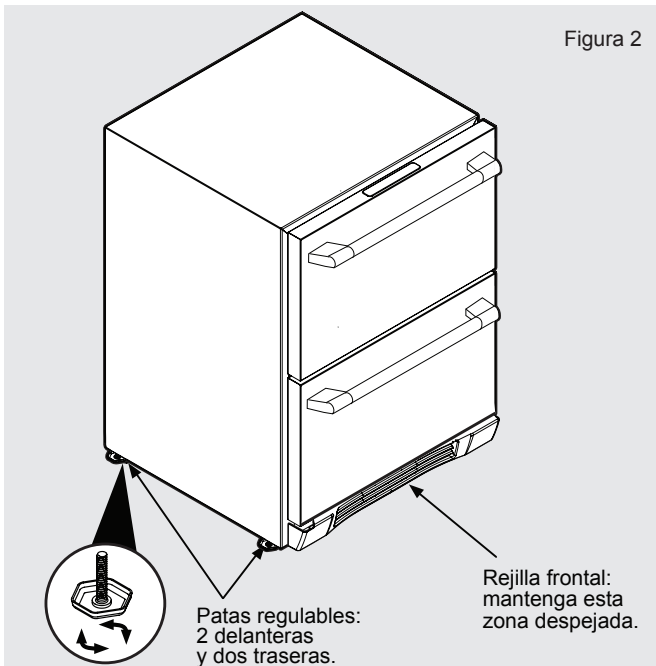

Tecla «menos» de temperatura Tecla «más» de temperatura Pantalla Tecla de bloqueo Indicadores del estado del sistema



Pantalla de control electrónico



Para que el panel salga del modo de suspensión, pulse cualquier tecla. A continuación, oír una señal sonora y se mostrará la temperatura actual del compartimento de almacenamiento.

Puesta en marcha del electrodoméstico

Enchufe el cable del electrodoméstico a una toma de corriente de 115 voltios en la pared. El electrodoméstico viene con el modo "On" preseleccionado de fábrica, por lo que empezará a refrigerar tan pronto como le llegue la corriente. Si el electrodoméstico no empieza a refrigerar, compruebe que al enchufe de la pared le llega la corriente y que el panel está en modo "On". Consulte el apartado "Encender y apagar el electrodoméstico".

El panel de control está cubierto por un plástico transparente, que puede retirar levantándolo con cuidado por una esquina.

Cuando encienda el aparato por primera vez, el panel de control mostrará la alarma "Power failure". Esto es normal ya que el electrodoméstico se encendió en la fábrica para realizar un control de calidad y a continuación se desconectó. Al pulsar la tecla "On-off" durante unos segundos, se reiniciará esta alarma. Consulte la sección "Alarmas".



Si prefiere que el panel esté encendido en todo momento, puede desactivar el modo de suspensión manteniendo pulsada la tecla "Lock" hasta que la pantalla pase de mostrar "Loc" a mostrar "nSL". Para activar el modo de suspensión, repita la operación anterior, hasta que el panel pase de mostrar "Loc" a mostrar "SLP".



Encender y apagar el electrodoméstico

Si el electrodoméstico está encendido (y no está en modo de suspensión) se mostrará la temperatura en la pantalla del panel de control. Para apagar el electrodoméstico, mantenga pulsada la tecla "On-off" durante cuatro segundos, tras los cuales verá la palabra "OFF" en el panel de control.



Modo suspensión

Si no pulsa ninguna tecla durante 60 segundos, la pantalla entrará en el modo de suspensión para ahorrar energía. El panel de control se volverá oscuro, a excepción del indicador de estado del sistema "OK", que permanecerá iluminado. Las alarmas harán que el panel salga del modo de suspensión (consulte la sección "Alarmas").

El panel no puede estar en modo de suspensión para realizar los siguientes cambios en la configuración: encender y apagar el electrodoméstico, regular la temperatura, cambiar la iluminación interior y activar el modo de vacaciones.



Para encender el electrodoméstico, mantenga pulsada la tecla "On-off" durante cuatro segundos.

10 Funcionamiento



Regular la temperatura

Para programar o comprobar la temperatura programada, pulse la tecla “-” o “+” (siempre que el panel no esté en modo de suspensión). A continuación, se mostrará la palabra “SET” en la interfaz de usuario del panel y la temperatura programada en ese momento parpadeará. Cada vez que pulse la tecla “-” o “+” la temperatura descenderá o ascenderá, respectivamente. Cuando llegue a la temperatura que desea, pulse la tecla “On-off” para aceptar. Si no pulsa ninguna tecla, el modo “Set” se desactivará a los 10 segundos y se aceptará la temperatura que se muestre en ese momento como temperatura programada.

El rango de temperaturas programables en este electrodoméstico oscila entre 1,1°C (34°F) y 5,6°C (42°F). Si intenta seleccionar una temperatura fuera de este rango oírás una señal acústica.

Cuando cargue el electrodoméstico por primera vez con productos que no estén refrigerados puede que la temperatura del compartimento tarde hasta 48 horas en estabilizarse.

Cuando cambie la temperatura programada, es posible que los productos que haya almacenados tarden hasta 24 en estabilizarse en la nueva temperatura.

Factores que incluyen en la estabilización de la temperatura:

- Cambios en la temperatura configurada.
- Cambios en la temperatura ambiente.
- Temperatura de los productos almacenados.
 - Introducir productos que no están refrigerados.
 - Introducir productos refrigerados retrasará el cambio a una temperatura programada más elevada.
 - Introducir productos no refrigerados retrasará el cambio a una temperatura programada más baja.
- Uso (número de veces que se abre el cajón y tiempo que permanece abierto).
- Uso del panel de iluminación del compartimento de almacenamiento.

- Exposición directa del electrodoméstico a la luz del sol o cerca de una fuente de calor.



Modo temperatura

El modo temperatura viene preconfigurado de fábrica en grados Fahrenheit (°F), pero tiene la opción de cambiarlo a grados centígrados (°C). Para cambiar el modo, mantenga pulsada la tecla “-” a la vez que pulsa la tecla “+” y, a continuación, suelte la tecla “-”.

A partir de entonces, la temperatura se mostrará en grados centígrados (°C).

Siga los mismos pasos para cambiar el modo temperatura a grados Fahrenheit (°F).



Bloqueo del panel de control

Se puede bloquear el panel de control para evitar realizar cambios de forma accidental. Si desea bloquear el panel, mantenga pulsada la tecla “Lock” hasta que muestre las letras “Loc”. El icono de bloqueo parpadeará tres veces y, a continuación, permanecerá iluminado. Cuando el panel de control está bloqueado, solo la tecla de bloqueo, el indicador del estado del sistema “OK” y el indicador de alarmas estarán activos. Si desea desbloquear el panel, siga las instrucciones anteriores hasta que muestre las letras “nLc”.

Alarmas

El panel de control le avisará cuando se den circunstancias que podrían afectar al rendimiento del electrodoméstico.



Door Ajar



on-off
alarm reset

Puerta entreabierta : si el cajón permanece abierto, o no está bien cerrado, durante más de cinco minutos, el indicador de estado del sistema pasará de "OK" a "Door Ajar", parpadeará y emitirá una señal sonora cada sesenta segundos. Además, se mostrará el indicador "ALARM RESET" debajo de la tecla "On-off". La alarma se puede reiniciar cerrando el cajón o pulsando la tecla "On-off" durante unos segundos; por ejemplo, si está limpiando el compartimento de almacenamiento. La alarma sonará cada cinco minutos si las circunstancias que la activaron persisten.



Power Failure



on-off
alarm reset

Corte de electricidad : si se produce un corte de electricidad, el indicador de estado del sistema mostrará un indicador parpadearante que dice "Power Failure". Además, se mostrará el indicador "ALARM RESET" debajo de la tecla "On-off". No se activará ninguna señal sonora. La alarma se puede reiniciar pulsando la tecla "On-off" durante unos segundos. Si se activase esta alarma, le recomendamos que compruebe las condiciones de los productos perecederos, aunque el electrodoméstico funcione normalmente y la temperatura se haya regulado. Los apagones prolongados pueden resultar en oscilaciones extremas de las temperaturas, lo cual puede hacer que se estropeen los productos perecederos.



Temp



on-off
alarm reset

Alarma de temperatura : si la temperatura del compartimento de almacenamiento supera en 10°F la temperatura programada durante más de una hora, el indicador de estado del sistema mostrará un indicador parpadearante que dice "Temp" y se emitirá una señal sonora cada 60 segundos. Además, se mostrará el indicador "ALARM RESET" debajo de la tecla "On-off". La alarma se puede reiniciar pulsando la tecla "On-off" durante unos segundos. Si se activa esta alarma, le recomendamos que compruebe las condiciones de los productos almacenados en los cajones. Aunque el electrodoméstico funcione normalmente y la temperatura se haya regulado, las oscilaciones de temperatura durante períodos prolongados pueden hacer que se estropeen los productos perecederos.



NOTA

Es posible que se activen varias alarmas a la vez; por ejemplo, si se suena la alarma "Door Ajar" durante un período de tiempo prolongado, esta puede, a su vez, activar la alarma "Temp", en cuyo caso se activarían los dos indicadores luminosos correspondientes.



Door Ajar

Temp



NOTA

El indicador de estado del sistema "OK" (el punto azul de la parte superior de la alarma) permanecerá encendido siempre que electrodoméstico funcione correctamente.



12 Funcionamiento

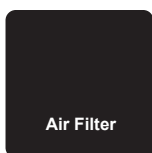

Filtro de aire : el panel de control le notificará cuando llegue el momento de reemplazar el filtro de aire (cada seis meses). El indicador de estado del sistema mostrará un indicador parpadeante que dice "Air Filter". Además, se mostrará el indicador "ALARM RESET" debajo de la tecla "On-off". No se activará ninguna señal sonora. La alarma del filtro del aire se puede reiniciar pulsando la tecla "On-off" durante unos segundos de manera que se vuelva a mostrar al cabo de seis meses.

Modo de vacaciones/Sabbath

Este modo de funcionamiento se puede usar para ahorrar energía durante los períodos en los que el coste de la electricidad es más elevado o cuando no use el electrodoméstico durante un período de tiempo prolongado. El modo de vacaciones también se puede usar como modo sabático, lo cual desactiva las funciones y sus controles de acuerdo con el descanso sabático y las festividades religiosas de la comunidad judía ortodoxa. Cuando lo usa en modo sabático, puede abrir y cerrar la puerta las veces que quiera para acceder a los productos sin miedo a que se activen o desactiven las luces, lectores digitales, solenoides, ventiladores, válvulas, compresores, iconos, sonidos o alarmas.

Cuando esté activado, la pantalla, los indicadores de alarma y las señales auditivas, el sonido de las teclas, las luces interiores y todas las opciones estarán desactivadas.

Todas las funciones de las teclas estarán desactivadas, excepto la tecla "On-off", que es necesaria para salir del modo vacaciones/sabático. La temperatura de los compartimentos de almacenamiento se regula en los ajustes antes de entrar en el modo vacaciones/sabático. Si necesita más ayuda, pautas para el uso adecuado y una lista completa de modelos con la función sabática, visite la página web <http://www.star-k.org>.

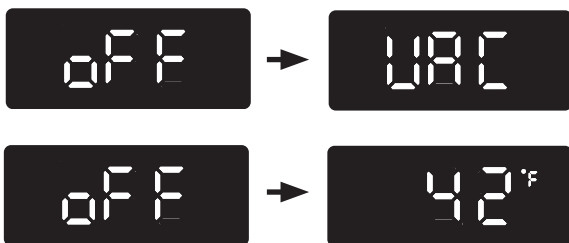

Para entrar en el modo vacaciones/sabático (siempre que el panel no esté en modo de suspensión), mantenga pulsada la tecla "On-off" hasta que la pantalla pase de mostrar "OFF" a mostrar "VAC". Las letras "VAC" parpadearán tres veces para confirmar su selección y, a continuación, se mostrarán permanentemente hasta que salga del modo vacaciones/sabático. Aunque se produzca un apagón, el electrodoméstico no saldrá del modo vacaciones/sabático; solo se puede salir de él de forma manual. Para salir del modo vacaciones/sabático y volver al modo normal, mantenga pulsada la tecla "On-off" hasta que el panel de control muestre la temperatura.



ADVERTENCIA

PELIGRO DE ELECTROCUCIÓN

- No intente reparar o llevar a cabo tareas de mantenimiento del electrodoméstico sin antes haber desconectado la fuente de electricidad principal. Apagar el electrodoméstico no impide el paso de la corriente en su cableado.
- Vuelva a colocar todas las piezas y paneles antes de utilizarlo.

Retirar los cajones del electrodoméstico

En primer lugar, extraiga el cajón superior (ver la figura 9). Afloje los tornillos, retirelos y sujete el cajón para que no se salga de las guías (ver la figura 10). Tire del cajón hacia sí, hacia arriba y hacia afuera para que se suelten los clips de la parte trasera del cajón. Mueva el cajón hacia sí 2,5 cm (1") aproximadamente y colóquelo sobre las guías. Desconecte el haz de cables de la pantalla en la esquina posterior derecha del cajón (ver figura 9a). Para retirar el cajón, levántelo y sáquelo de las guías. Repita la operación con el cajón inferior, excepto las instrucciones sobre el haz de cables, ya que no hay cableado en el cajón inferior.



Figura 10



Figura 9
Mantenga presionada esta pestaña del conector de cables y tire hasta separar el conector.

Sustituir el filtro de aire

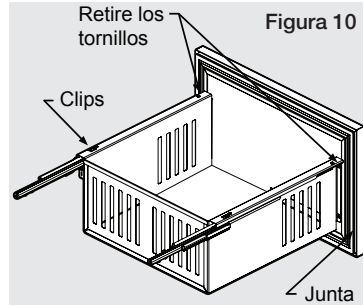
Abra el cajón inferior completamente. El filtro de aire está ubicado en la pared inferior izquierda del armazón interior. Retire el filtro de aire usado y reemplácelo por uno nuevo (ver la Figura 11).

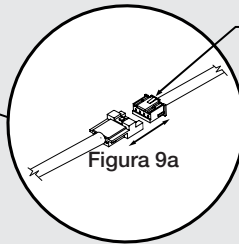
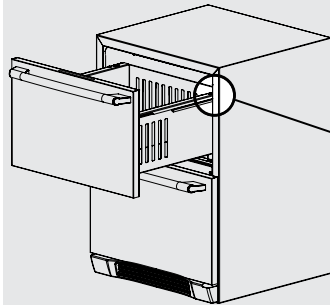

Figura 11

Separador del cajón inferior

El cajón inferior dispone de un separador que se puede colocar en posición vertical u horizontal según como prefiera. El separador dispone de tres posiciones:

VERTICAL: se usa para crear una partición entre la parte frontal y la parte trasera del cajón.

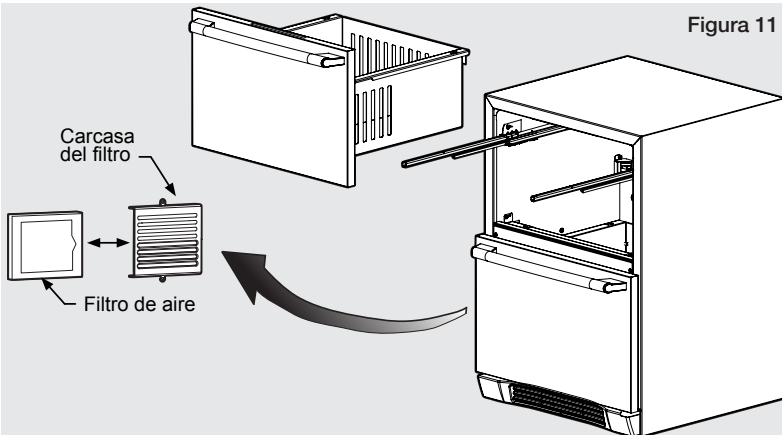
HORIZONTAL: se usa para extender la parte trasera del fondo del cajón.

PLEGADA: se usa para combinar la parte delantera y trasera del cajón.

Mueva los pasadores exteriores de resorte hacia el centro del cajón y suéltelos para que se coloquen en otra posición.

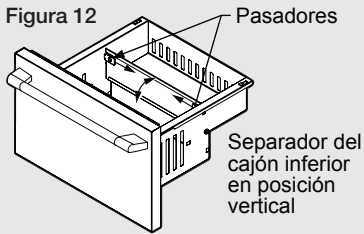

Limpeza y mantenimiento

Rejilla frontal

Asegúrese de que las hendiduras que permiten la circulación de aire en la parte delantera del electrodoméstico no estén obstruidas. Retire las pelusas y la suciedad de la rejilla frontal con un cepillo o aspiradora por lo menos una o dos veces al año.

Armazón exterior

El armazón exterior pintado se puede lavar con un jabón suave y agua y, a continuación, enjuagar bien con agua limpia. NO lo friegue con productos abrasivos.

Interior

Lave el compartimento interior con jabón suave y agua. NO use productos abrasivos, disolventes, abrillantadores o detergentes sin diluir.

Mantenimiento del electrodoméstico

1. No se apoye en los cajones, ya que podría doblar las guías o hacer que el electrodoméstico vuelque.
2. Tenga cuidado al barrer, pasar la aspiradora o la mopa cerca de la parte frontal del electrodoméstico, ya que se podrían producir daños en la rejilla.
3. Limpie el interior del electrodoméstico periódicamente (las veces que sean necesarias).
4. Compruebe periódicamente que la rejilla frontal esté limpia y, en caso contrario, límpiela.

Cortes de electricidad

En caso de que se produzca un corte de electricidad, intente solucionarlo lo antes posible. Intente abrir los cajones lo mínimo posible mientras la corriente esté cortada para no afectar negativamente a la temperatura del electrodoméstico.

Reemplazo del montaje de la luz

Todos los modelos utilizan diodos LED para iluminar el interior del electrodoméstico.

No suelen fallar, pero en el caso de que fallaran, póngase en contacto con un técnico profesional para que los cambie.

Sugerencias para minimizar el coste de funcionamiento de los cajones

1. No instale el electrodoméstico junto a un electrodoméstico que genere calor (cocina, lavavajillas, etc.), conducto de calefacción u otras fuentes de calor.
2. Instale el electrodoméstico en un lugar alejado de la luz solar directa.
3. Asegúrese de que los conductos de ventilación de la rejilla frontal, situada en la parte inferior de los cajones, no estén obstruidos y estén limpios para permitir la ventilación y que el sistema de refrigeración expulse aire caliente.
4. Enchufe el electrodoméstico a la red eléctrica por separado (no en el mismo enchufe que otros electrodomésticos).
5. Cuando introduzca productos por primera vez o cuando introduzca grandes cantidades de productos que no han sido refrigerados en el compartimento de almacenamiento, intente abrir los cajones lo menos posible durante 12 horas para permitir que los productos enfrién hasta llegar a la temperatura programada del compartimento.
6. Al mantener el compartimento de almacenamiento relativamente lleno se requiere menos tiempo de ejecución que para un compartimento vacío.
7. Asegúrese de los productos almacenados no impidan que los cajones se cierren correctamente.
8. Deje que los artículos calientes alcancen la temperatura ambiente antes de introducirlos en los cajones.
9. Minimice el número de veces que abre el cajón y el tiempo que permanece abierto.
10. Regule el termostato a la temperatura más elevada que pueda en función de sus preferencias y, a la vez, aquella que permita la conservación adecuada de los productos que haya almacenado.
11. Cuando se encuentre de vacaciones o fuera de casa durante un período de tiempo prolongado, configure el electrodoméstico en la temperatura más elevada posible en función de los productos que haya almacenado.
12. Configure el panel de control en el modo "off" si la limpieza del electrodoméstico requiere que los cajones estén abiertos durante un largo período de tiempo.

Mantenimiento de los cajones refrigerados

La limpieza periódica y el mantenimiento adecuado de los cajones garantizará su eficacia, máximo rendimiento y una larga vida útil. La periodicidad de las tareas de mantenimiento que se indica se basa en condiciones normales. Se recomienda que las realice a intervalos más cortos si tiene mascotas o en otras circunstancias especiales.

Limpieza exterior del modelo en acero inoxidable

- Puede que el modelo en acero inoxidable se descolore si está expuesto a gas de cloro, productos químicos para la limpieza de piscinas, agua salada o productos de limpieza que contienen lejía.
- Mantenga su electrodoméstico en acero inoxidable como nuevo limpiándolo una vez al mes con un producto limpiador/abrillantador multiusos para acero inoxidable de calidad. Además, límpielo regularmente para retirar la suciedad superficial que podría provocar oxidación. Algunos modelos, por el lugar donde están instalados, requieren una limpieza semanal.
- **NO LIMPIE CON ESTROPAJO DE FIBRAS DE ACERO.**
- **NO USE PRODUCTOS DE LIMPIEZA QUE NO SEAN ESPECÍFICOS PARA ACERO INOXIDABLE**, tales como productos para vidrio, baldosas o encimeras.
- Si la superficie pierde color o nota la presencia de óxido, límpiela cuanto antes con el producto de Bon-Ami o Barkeepers Friend y un paño no abrasivo. Limpie siempre en el sentido de las vetas. Termine siempre por limpiar la superficie con un producto limpiador/abrillantador multiusos para acero inoxidable de calidad para evitar que el problema se extienda.
- **EL USO DE ESTROPALAJOS ABRASIVOS COMO SCOTCHBRITE PUEDE PROVOCAR QUE LAS VETAS DEL ACERO SE DIFUMINEN.**
- Si deja que el óxido se acumule puede penetrar en la superficie del acero inoxidable. Una vez que penetre, le resultará imposible deshacerse de él.



PRECAUCIÓN

- Los modelos en acero inoxidable que estén expuestos a gas de cloro y humedad; por ejemplo, cerca de un spa o piscina podrían sufrir decoloración. La decoloración por exposición a gas de cloro es normal. Siga las instrucciones de limpieza del exterior.
- **NO USE CLORURO O PRODUCTOS QUE CONTENGAN LEJÍA PARA LIMPIAR EL ACERO INOXIDABLE.**

Limpieza interior (las veces que sea necesario)

- 1 Desconecte los cajones refrigerados de la toma de corriente.
- 2 Retire las rejillas si lo desea. Consulte "MONTAR/DESMONTAR LAS REJILLAS PARA BOTELLAS".
- 3 Limpie el interior con una bayeta y una solución de detergente suave no abrasivo y agua tibia.
- 4 Enjuague con agua limpia.
- 5 Vuelva a conectar el electrodoméstico a la corriente.

Filtro de aire

Coloque el filtro de aire estático, que se halla junto con la documentación, en su carcasa correspondiente.

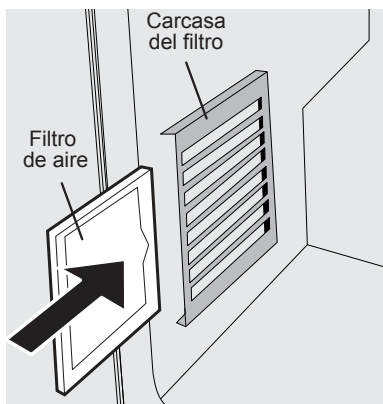

Pedido de filtros de repuesto

Para realizar su pedido de filtros nuevos, llame por teléfono al número gratuito 1-877-808-4195, visite www.electroluxappliances.com, o consulte al distribuidor que le vendió los cajones refrigerados. Electrolux recomienda que solicite filtros adicionales cuando instale los cajones por primera vez y que los reemplace al menos una vez cada seis meses.

Cuando realice su pedido, indique el número de producto de los filtros, que es el siguiente:

Filtro de aire PureAdvantage™,
Pieza n.º EAFCBF

16 Mantenimiento

Instalar y retirar la rejilla

Abra el cajón, apriete la rejilla (la parte superior e inferior), lo cual soltará las pestañas, y empújela hacia sí para retirarla del armazón. Repita la operación a la inversa para instalar la rejilla.

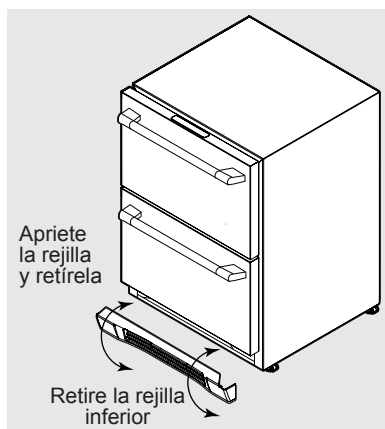

Ubicación de la ficha de servicio técnico

La ficha de servicio técnico se halla en una bolsa transparente pegada con cinta adhesiva a la parte trasera del armazón exterior.

Recurrir al servicio técnico

- Si el producto se halla en el primer año del período de garantía, póngase en contacto con su distribuidor o llame al servicio de atención al cliente de Electrolux al 877.435.3287 para obtener más información sobre la cobertura de la garantía en su zona.
- Si ha transcurrido el primer año de garantía del producto, el servicio de atención al cliente de Electrolux le puede recomendar centros de servicio técnico en su zona.
- Asegúrese de aportar el número del modelo, el número de serie y la prueba de compra en toda la correspondencia relacionada con el servicio técnico.
- Intente dar información o una descripción del carácter del problema, el tiempo que el electrodoméstico lleva funcionando, la temperatura ambiente y toda información adicional que pueda resultar útil para resolver el problema de forma rápida.

Antes de llamar al servicio técnico

Si cree que la unidad no funciona correctamente, lea este manual primero. Si el problema persiste, consulte la Guía de resolución de problemas que viene a continuación. Localice el problema, la causa y el remedio en el cuadro antes de llamar al servicio técnico. Es posible que el problema sea de fácil solución y pueda resolverse sin llamar al servicio técnico. Tal vez resulte necesario consultar o contratar a un técnico cualificado.

Recurrir al servicio técnico

Póngase en contacto con el distribuidor que le vendió el electrodoméstico si necesita servicio técnico. Indique el modelo y el número de serie y explique el problema. El modelo y la placa de número de serie se hallan en el techo del electrodoméstico. Si desconoce el nombre del distribuidor que le vendió el aparato o el servicio técnico más cercano, puede buscarlos en línea en la dirección www.electroluxappliances.com o llamar al 1-877-435-3287.



ADVERTENCIA

PELIGRO DE ELECTROCUCIÓN

NO intente reparar o llevar a cabo tareas de mantenimiento del electrodoméstico antes de haber desconectado la fuente de electricidad principal.

Problema	Posible causa	Remedio
El electrodoméstico no está lo suficientemente frío. Ajuste la temperatura (consulte "Ajustar la temperatura" en la sección "Puesta en marcha y control de la temperatura").	<ul style="list-style-type: none"> La temperatura está demasiado alta. La luz está encendida. La rejilla frontal está bloqueada y el aire no circula libremente. La junta del cajón no está sellada correctamente. 	<ul style="list-style-type: none"> Baje la temperatura. Deje transcurrir un período de 24 horas para que la temperatura se establezca. Desactive el panel de control manual de la iluminación. Consulte la sección "Funcionamiento". El aire debe circular libremente a través de la rejilla frontal. Consulte la sección "Instalación". Ajuste la junta del cajón.
El electrodoméstico está demasiado frío. El contenido del electrodoméstico está demasiado frío o congelado. Ajuste la temperatura (consulte "Ajustar la temperatura" en la sección "Puesta en marcha y control de la temperatura").	<ul style="list-style-type: none"> La temperatura está demasiado baja. La junta del cajón no está sellada correctamente. 	<ul style="list-style-type: none"> Suba la temperatura. Deje transcurrir un período de 24 horas para que la temperatura se establezca.
La luz interior no funciona.	<ul style="list-style-type: none"> Falla la conexión del indicador LED. 	<ul style="list-style-type: none"> Póngase en contacto con el servicio técnico de Electrolux.
La luz se queda encendida al cerrar el cajón.	<ul style="list-style-type: none"> El panel de control manual de la luz está encendido. El interruptor del cajón no hace contacto. 	<ul style="list-style-type: none"> Desactive el panel de control manual de la iluminación. Consulte la sección "Funcionamiento". Compruebe que el cajón está alineado correctamente.
La(s) alarma(s) no deja(n) de sonar.	<ul style="list-style-type: none"> El cajón está entreabierto. Se ha producido un corte de energía. La temperatura interna está demasiado alta. 	<ul style="list-style-type: none"> Pulse la tecla "Power" para silenciar la alarma. Asegúrese de que el cajón esté bien cerrado. Deje transcurrir un período de 24 horas para que la temperatura se establezca.
La corriente no ha vuelto al cajón tras el corte de electricidad.	<ul style="list-style-type: none"> Se ha disparado el disyuntor. 	<ul style="list-style-type: none"> Compruebe que se ha restablecido el suministro eléctrico. Consulte la sección "Instalación".

18 Información de la garantía

Información sobre la garantía principal del electrodoméstico

Su electrodoméstico cuenta con un año de garantía limitada. Durante un año, a contar desde la fecha original de compra, Electrolux reparará o reemplazará cualquier pieza de este electrodoméstico cuando se compruebe que los materiales o la mano de obra estén defectuosos siempre que se instale, utilice y mantenga dicho electrodoméstico según las instrucciones proporcionadas. Además, el revestimiento del armazón y el sistema de refrigeración sellado (compresor, condensador, evaporador, secador o tuberías) de su electrodoméstico tiene un período de garantía limitada de dos a cinco años. Del segundo al quinto año desde la fecha original de compra, Electrolux reparará o reemplazará cualquier pieza del revestimiento del armazón y del sistema de refrigeración sellado cuando se compruebe que los materiales o la mano de obra estén defectuosos siempre que se instale, utilice y mantenga según las instrucciones proporcionadas.

Exclusiones - La presente garantía no cubre lo siguiente:

1. Los productos a los que se haya borrado o alterado el número de serie original o este no se pueda determinar fácilmente.
2. Los productos que se hayan transferido de su dueño original a otra persona o trasladado fuera de EE. UU. o Canadá.
3. Los productos que presenten oxidación en su interior o exterior.
4. Los productos comprados "en su estado actual" no están cubiertos por esta garantía.
5. La pérdida de alimentos debido a un fallo del refrigerador o congelador.
6. Los productos utilizados en un entorno comercial.
7. Las llamadas al servicio técnico que no impliquen funcionamiento incorrecto o defectos en los materiales o la mano de obra, o para los electrodomésticos que no se encuentren en uso doméstico habitual o utilizados de otra forma que no sea de acuerdo con las instrucciones proporcionadas.
8. Las llamadas al servicio técnico para corregir la instalación de su electrodoméstico o aprender cómo se utiliza su electrodoméstico.
9. Los gastos incurridos para que el servicio técnico pueda acceder al electrodoméstico, tales como extracción de adornos, armarios, estantes, etc., que no forman parte del electrodoméstico cuando se envía de fábrica.
10. Las llamadas al servicio técnico para reparar o reemplazar lámparas, filtros de aire, filtros de agua, otros insumos del electrodoméstico o perillas, manijas u otras piezas decorativas.
11. Los costos por la recogida y la entrega del electrodoméstico; este está diseñado para ser reparado en el hogar.
12. Los sobrecargos que incluyen, entre otros, todo servicio técnico fuera de horario, durante feriados o fines de semana, peajes, cargos de viaje en transbordador o gastos de kilometraje del servicio técnico en áreas remotas, incluido el Estado de Alaska.
13. Los daños en el acabado del electrodoméstico o en el hogar producidos durante el traslado o la instalación, que incluyen, entre otros, suelo, armarios, paredes, etc.
14. Los daños provocados por: servicios técnicos realizados por empresas de servicio técnico no autorizadas, uso de piezas que no sean las piezas originales de Electrolux o piezas obtenidas de personas que no sean las empresas de servicio técnico autorizadas, o causas externas como uso indebido o incorrecto, suministro de alimentación inadecuado, accidentes, incendios o casos fortuitos.

EXENCIÓN DE RESPONSABILIDAD DE LAS GARANTÍAS IMPLÍCITAS. LIMITACIÓN DE LOS RECURSOS

EL RECURSO ÚNICO Y EXCLUSIVO DEL CLIENTE EN VIRTUD DE ESTA GARANTÍA LIMITADA SERÁ LA REPARACIÓN O EL REEMPLAZO DEL PRODUCTO COMO SE ESTABLECE EN LA PRESENTE. LOS RECLAMOS BASADOS EN GARANTÍAS IMPLÍCITAS, INCLUSO GARANTÍAS DE COMERCIALIZACIÓN O APTITUD PARA UN FIN EN PARTICULAR, SE LIMITAN A UN AÑO O EL PERÍODO DE TIEMPO MÍNIMO PERMITIDO POR LA LEY, PERO NO INFERIOR A UN AÑO. ELECTROLUX NO SE HARÁ RESPONSABLE DE DAÑOS IMPORTANTES O INCIDENTALES COMO DAÑOS MATERIALES Y GASTOS INCIDENTALES QUE RESULTEN DE CUALQUIER INCUMPLIMIENTO DE ESTA GARANTÍA LIMITADA POR ESCRITO O CUALQUIER GARANTÍA IMPLÍCITA. ALGUNOS ESTADOS Y PROVINCIAS NO PERMITEN LA EXCLUSIÓN O LIMITACIÓN DE DAÑOS INCIDENTALES O IMPORTANTES, O LAS LIMITACIONES EN LA DURACIÓN DE LAS GARANTÍAS IMPLÍCITAS, DE MANERA QUE ESTAS LIMITACIONES O EXCLUSIONES PUEDEN NO APLICARSE EN SU CASO. LA PRESENTE GARANTÍA POR ESCRITO LE OTORGA DERECHOS LEGALES ESPECÍFICOS. ES POSIBLE QUE TENGA OTROS DERECHOS Y QUE VARIEN DE UN ESTADO A OTRO.

Si necesita servicio técnico

Conservar su recibo, recibo de entrega u otro registro de pago adecuado para establecer el período de garantía en caso de que se requiera servicio técnico. Si se realizara un servicio técnico, es conveniente que obtenga y conserve todos los recibos. Para solicitar servicio técnico bajo esta garantía, debe ponerse en contacto con Electrolux, cuyas direcciones y números de teléfono que figuran a continuación.

La presente garantía sólo se aplica en EE. UU., Puerto Rico y Canadá. En EE. UU. y Puerto Rico, su electrodoméstico cuenta con garantía de Electrolux Major Appliances North America, una división de Electrolux Home Products, Inc. En Canadá, su electrodoméstico cuenta con garantía de Electrolux Canada Corp. Electrolux no autoriza a ninguna persona a cambiar ni agregar ninguna obligación bajo esta garantía. Las obligaciones por servicio técnico y piezas bajo esta garantía deben ser realizadas por Electrolux o una empresa de servicio técnico autorizada. Las características o las especificaciones de los productos según lo descrito o ilustrado están sujetas a cambio sin previo aviso.

EE. UU.
1-877-435-3287
Electrolux Major Appliances North America
10200 David Taylor Drive
Charlotte, NC 28262

Canadá
1-800-265-8352
Electrolux Canada Corp.
5855 Terry Fox Way
Mississauga, Ontario,
Canada L5V 3E4

www.electrolux-store.com

