

Four mural double FGET3065P D/F



Caractéristiques exclusives



Préchauffage rapide

Préchauffage en quelques minutes seulement!



Convection véritable

Le ventilateur à convection unique fait circuler l'air chaud dans la cavité du four pour une cuisson à grilles multiples plus rapide et plus uniforme.



Grillage puissant

Plus de puissance signifie que vous pouvez griller des aliments plus rapidement.



Convection Effortless^{MC}

Élimine la confusion entourant la cuisson par convection : nos fours ajustent automatiquement les températures de cuisson standard aux températures par convection pour des résultats réguliers.

Électrique de 30"

Dimensions du produit

Hauteur	50 7/16"
Largeur	30"
Profondeur	24 3/4"

Autres caractéristiques faciles d'emploi

Technologie de cuisson uniforme

Notre technologie de cuisson uniforme assure une cuisson uniforme à tout coup.

Sonde de température Effortless^{MC}

Vous n'aurez plus à deviner la cuisson de vos aliments avec la sonde de température Effortless qui vérifiera la température interne des aliments pour vous. Vous pouvez régler la température désirée et le four vous signale lorsque cette dernière a été atteinte.

Nettoyage à la vapeur

Un léger nettoyage du four sans produits chimiques ni odeurs et rapide.

Acier inoxydable antitaches

Smudge-Proof^{MC}

Minimise les empreintes digitales et les taches afin de faciliter le nettoyage.

Commandes Express-Select^{MD}

Réglez la température de cuisson ou choisissez les options de cuisson grâce aux touches simples.

Option de réchaud à touche simple

La simple pression d'un bouton garde les aliments chauds, jusqu'à ce que tout et tous soient prêts.

Arrêt automatique du four

Par mesure de sécurité supplémentaire, le four s'arrête automatiquement au bout de six heures.

Mode Shabbath (homologué Star-K^{MD})

Offert en :



Inox Noir
(D)



Acier
inoxydable
(F)

D'après le rendement de la cuisson à grille unique, non le réglage de température, à l'aide du préchauffage rapide.

Caractéristiques	
Système de commande/minutage du four	Express-Select ^{MD}
Hublots	Très grand
Finition extérieure de la porte	Acier inoxydable antitaches Smudge-Proof ^{MC}
Conception de la poignée	Acier inoxydable
Système de nettoyage du four	Nettoyage automatique avec option de nettoyage à la vapeur
Commandes du four	
Cuisson/grillage	Oui/variable (400 à 550 °F ou 200 à 260 °C)
Conversion à la convection Effortless ^{MC}	Oui
Cuisson/grillage/rôtissage par convection	Oui/oui/oui
Préchauffage du four	Rapide
Mon favori	
Slow Cook (cuisson lente)	
Sonde de température Effortless ^{MC}	Oui (four supérieur)
Bouton Pépites de poulet	
Bouton Pizza	
Réchaud	Oui
Ajouter une minute	
Démarrage différé	Oui
Autonettoyage / Options de nettoyage	Oui / 2, 3, 4 heures
Nettoyage à la vapeur	Oui
Nettoyage différé	Oui
Minuterie/option de cuisson minutée	Oui/oui
Verrouillage des commandes	Oui
Arrêt automatique du four	6 heures
Verrouillage du four	Oui
Caractéristiques du four supérieur	
Capacité (pi ³)	4,6
Système de convection	Convection véritable
Lampe de four	2 halogènes
Élément de cuisson dissimulé	Oui
Configuration des grilles	2 grilles robustes, 1 grille décalée
Système de cuisson	Technologie de cuisson uniforme
Système de grillage	Grillage puissant
Élément de cuisson / de grillage (watts)	2 000 / 3 400
Caractéristiques du four inférieur	
Capacité (pi ³)	4,6
Système de convection	Convection véritable
Lampe de four	2 halogènes
Élément de cuisson dissimulé	Oui
Configuration des grilles	2 grilles robustes, 1 grille décalée
Système de cuisson	Technologie de cuisson uniforme
Système de grillage	Grillage puissant
Élément de cuisson / de grillage (watts)	2 000 / 3 400
Accessoires en option	
Garniture inférieure de 3" de hauteur en Inox Noir (D) / Acier inoxydable (F)	(D) PN# A10788801 (F) PN# 318903519
Câble d'alimentation blindé de 10 pi de long	903056-9010
Homologations	
Mode Shabbath (homologué Star-K ^{MD})	Oui
Caractéristiques techniques	
Intérieur du four (H x L x P)	17 1/2" x 24 1/8" x 18 3/4"
Emplacement du point de raccordement de l'alimentation électrique	À l'arrière, en bas à gauche
Tension	240 V / 208 V / 60 Hz
Puissance raccordée (kW) à 240/208 volts ¹	7,4 / 5,6
Intensité à 240/208 volts (ampères)	30,8 / 26,9
Circuit minimal exigé (ampères)	40
Poids à l'expédition (approx.)	280 lb

¹Câble monophasé à 3 ou 4 conducteurs de 120/240 ou 120/208 volts et 60 hertz AC seulement; alimentation électrique avec mise à la terre sur un circuit séparé fusionné des deux côtés de la ligne.

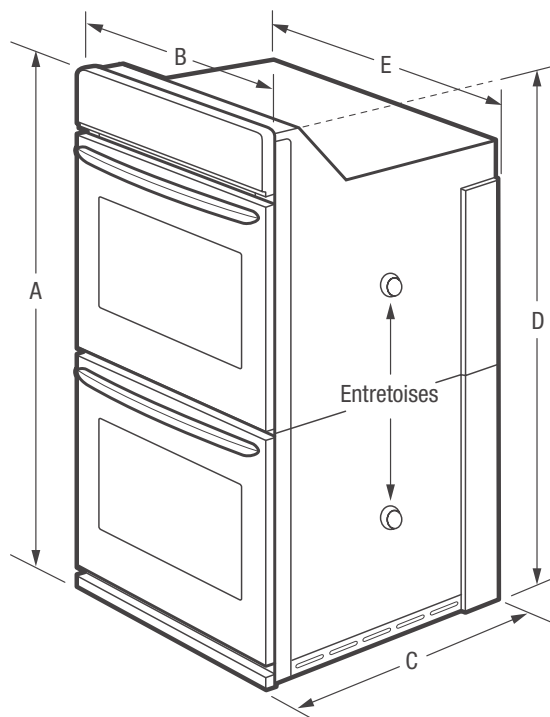

REMARQUE : Ce document n'est destiné qu'à la planification. Toujours consulter les codes d'électricité locaux et nationaux. Consulter le guide d'installation du produit à frigidaire.ca pour obtenir des instructions détaillées sur l'installation.



Dimensions du produit	
A : Hauteur	50 7/16"
B : Largeur	30"
C : Profondeur	24 3/4"
D : Hauteur (emballage)	48 5/8"
E : Largeur (emballage)	28 1/4"
Profondeur (avec porte ouverte à 90°)	45 3/4"

Dimensions de la découpe	
Hauteur (Min.)/(Max.)	48 7/8" / 49 7/8"
Largeur (Min.)/(Max.)	28 1/2" / 29"
Profondeur (Min.)	24"

Obtenez des renseignements sur les accessoires à frigidaire.ca