

USE & CARE

Built-In Dishwashers



Introduction

Your new Monogram dishwasher makes an eloquent statement of style, convenience and kitchen planning flexibility. Whether you chose it for its purity of design, practical features or attention to detail—or for all of these reasons—you'll find that your Monogram dishwasher's superior blend of form and function will delight you for years to come.

The information on the following pages will help you operate and maintain your dishwasher properly.

If you have any other questions, visit our Website at: monogram.com

Contents

Appliance Registration	27
Care and Cleaning	15-17
Consumer Services	3, 24
Dishwasher Parts	8
Fault Codes	20
Controls/Features	9-12
Baskets/Racks	9
Control Panel	10
Control Panel Operation	10, 11
Detergents	14
Lighting Features	12
Loading	13
Rinse Agent	12
Water Temperature	12
Model and Serial Number Location	3
Problem Solver	21-23
Registration Card	26, 27
Safety Instructions	4-7
Settings	18, 19
Technical Information	8
Warranty	25

Before using your dishwasher

Read this manual carefully. It is intended to help you operate and maintain your new dishwasher properly.
Keep it handy for answers to your questions.

If you don't understand something or need more help, there is a list of toll-free consumer service numbers included on the Consumer Services page in the back section of this manual.

OR

Visit our Website at: monogram.com

Write down the model & serial numbers

You can locate your model and serial numbers on the tub wall just inside the door.

Before sending in the card, please write these numbers here:

Model Number

Serial Number

Use these numbers in any correspondence or service calls concerning your dishwasher.

If you received a damaged dishwasher

Immediately contact the dealer (or builder) that sold you the dishwasher.

Save time & money

Before you request service, check the Problem Solver in the back of this manual.

It lists causes of minor operating problems that you can correct yourself.

If you need service

To obtain service, see the Consumer Services page in the back of this manual.
We're proud of our service and want you to be pleased. If for some reason you are not happy with the service you receive, here are steps to follow for further help.

For customers in the USA:

FIRST, contact the people who serviced your appliance. Explain why you are not pleased. In most cases, this will solve the problem.

NEXT, if you are still not pleased, contact us on our website, write all the details—including your phone number—or write to:

Manager, Customer Relations
GE Appliances
Appliance Park
Louisville, KY 40225

For customers in Canada:

FIRST, contact the people who serviced your appliance. Explain why you are not pleased. In most cases, this will solve the problem.

NEXT, if you are still not pleased, write all the details—including your phone number—to:

Manager, Consumer Relations
Mabe Canada Inc.
1 Factory Lane, Suite 310
Moncton, N.B. E1C 9M3

IMPORTANT SAFETY INSTRUCTIONS

READ ALL INSTRUCTIONS BEFORE USE

SAVE THESE INSTRUCTIONS

⚠ WARNING! For your safety, the information in this manual must be followed to minimize the risk of fire or explosion, electric shock, and to prevent property damage, personal injury, or death.

⚠ ¡ADVERTENCIA! Para su seguridad, debe cumplirse con la información de este manual a fin de minimizar el riesgo de incendio o explosión, descarga eléctrica y para prevenir daños a la propiedad, lesiones personales o la muerte.

⚠ WARNING! WATER HEATER SAFETY

*Under certain conditions, hydrogen gas may be produced in a water heater that has not been used for two weeks or more. **HYDROGEN GAS IS EXPLOSIVE.***

If the hot water has not been used for two weeks or more, prevent the possibility of damage or injury by turning on all hot water faucets and allow them

to run for several minutes. Do this before using any electrical appliance which is connected to the hot water system. This simple procedure will allow any built-up hydrogen gas to escape. Since the gas is flammable, do not smoke or use an open flame or appliance during this process.

⚠ ¡ADVERTENCIA! SEGURIDAD DEL CALENTADOR DE AGUA

*Bajo ciertas condiciones, puede producirse gas de hidrógeno en un sistema de agua caliente que no se ha usado durante dos semanas o más. **EL GAS DE HIDRÓGENO ES EXPLOSIVO.***

Si el agua caliente no se ha utilizado por dos semanas o más, evite la posibilidad de daños o lesiones abriendo todos los grifos de agua caliente y dejándolos correr durante varios minutos. Haga

esto antes de utilizar cualquier aparato eléctrico que se encuentre conectado al sistema de agua caliente. Este simple procedimiento permitirá que se libere cualquier clase de acumulación de gas de hidrógeno. Ya que el gas es inflamable, no fume o utilice una llama abierta o un aparato durante este proceso.

PROPER INSTALLATION AND MAINTENANCE

This dishwasher must be properly installed and located in accordance with the Installation Instructions before it is used. If you did not receive an Installation Instructions sheet with your dishwasher, you can receive one by visiting our website at monogram.com.

- Connect to a grounded metal, permanent wiring system; or run an equipment-grounding conductor with the circuit conductors and connect to the equipment-grounding terminal or lead of the appliance.
- Improper connection of the equipment-grounding conductor can result in a risk of electric shock. Check with a qualified electrician or service representative if you are in doubt whether the appliance is properly grounded.
- Dispose of discarded appliances and shipping or packing material properly.
- Do not attempt to repair or replace any part of your dishwasher unless it is specifically recommended in this manual. All other servicing should be referred to a qualified technician.
- To minimize the possibility of electric shock, disconnect this appliance from the power supply before attempting any maintenance.
NOTE: *Turning the dishwasher off does not disconnect the appliance from the power supply. We recommend having a qualified technician service your appliance.*
- Refer to installation instructions for proper grounding.
- Consulte las instrucciones de instalación para efectuar una adecuada conexión a **tierra**.

⚠ WARNING! Do not touch the heating element during or immediately after use.

⚠ ¡ADVERTENCIA! No toque el elemento calentador durante el uso o inmediatamente después de finalizar el uso.

IMPORTANT SAFETY INSTRUCTIONS

READ ALL INSTRUCTIONS BEFORE USE

SAVE THESE INSTRUCTIONS

⚠ CAUTION: *To prevent minor injury or property damage*

- Using a detergent that is not specifically designed for dishwashers will cause the dishwasher to fill with suds.

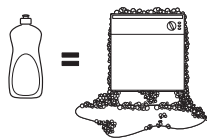

- If your dishwasher is connected to a wall switch, ensure that the switch is on prior to use.
- On dishwashers with electronic controls, if you choose to turn the wall switch off between wash cycles, allow 5–10 seconds after turning the switch on before touching **START/RESET** to allow the control to initialize.

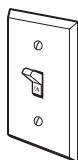

- Non-Dishware Items: Do not wash items such as electronic air cleaner filters, furnace filters and paint brushes in your dishwasher. Damage to dishwasher and discoloration or staining of dishwasher may result.
- Close supervision is necessary if this appliance is used by or near children.
- Load light, plastic items so they will not become dislodged and drop to the bottom of the dishwasher.

⚠ PRECAUCIÓN: *PARA EVITAR LESIONES MENORES Y DAÑOS A LA PROPIEDAD*

- Utilizar un detergente no diseñado específicamente para lavaplatos provocará que el aparato se llene de espuma.

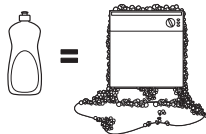

- Si su lavaplatos se encuentra conectado a un interruptor de pared, verifique que el interruptor se encuentre encendido antes del uso.
- On dishwashers with electronic controls, if you choose to turn the wall switch off between wash cycles, allow 5–10 seconds after turning the switch on before touching **START/RESET** to allow the control to initialize.

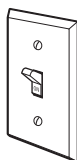

- En lavavajillas con controles electrónicos, si usted elige apagar el interruptor de pared entre ciclos de lavado, deje pasar 5-10 segundos después de encender el interruptor antes de presionar **START/RESET** para permitir que el control se inicie.

- Elementos no aptos para lavaplatos: No lave elementos como filtros de limpiadores de aire electrónicos, filtros de hornos y pinceles de pintura en su lavaplatos. Pueden producirse daños en el lavaplatos y decoloración o manchas en el aparato.
- Se requiere una supervisión estricta si este aparato es utilizado por niños o en su cercanía.
- Cargue elementos livianos y plásticos de modo que no se desplacen y caigan al fondo del lavaplatos, ya que pueden entrar en contacto con el elemento calentador y dañarse.

IMPORTANT SAFETY INSTRUCTIONS READ ALL INSTRUCTIONS BEFORE USE SAVE THESE INSTRUCTIONS

⚠ WARNING! RISK OF CHILD ENTRAPMENT

PROPER DISPOSAL OF THE DISHWASHER

Junked or abandoned dishwashers are dangerous...even if they will sit for "just a few days." If you are getting rid of your old dishwasher, please follow the instructions below to help prevent accidents.

Before You Throw Away Your Old Dishwasher:

- Take off the door of the washing compartment or remove the door latch keeper (as shown).

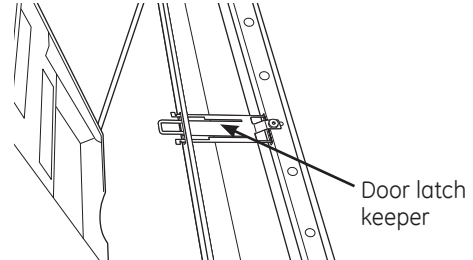

⚠ ¡ADVERTENCIA! RIESGO DE ENCIERRO PARA NIÑOS

ELIMINACIÓN CORRECTA DEL LAVAPLATOS

Un lavaplatos desechado o abandonado resulta peligroso... aún si quedará en un lugar por "sólo unos días". Si va a desechar su viejo lavaplatos, siga las siguientes instrucciones para prevenir accidentes

Antes de desechar su viejo lavaplatos:

- Quite la puerta del compartimento de lavado o saque la traba de la puerta (como puede verse).

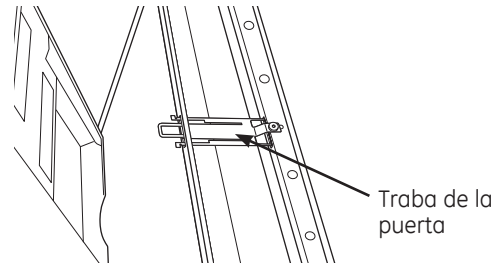

IMPORTANT SAFETY INSTRUCTIONS

READ ALL INSTRUCTIONS BEFORE USE

SAVE THESE INSTRUCTIONS

⚠️ WARNING! *When using your dishwasher, follow basic precautions, including the following:*

- Use this appliance only for its intended purpose as described in this Owner's Manual.
- Use only powder, tabs, liquid detergents or rinse agents recommended for use in a dishwasher and keep them out of the reach of children. **Cascade®**, **Cascade® Complete** Automatic Dishwashing Detergents, and **Cascade Crystal Clear®** rinse agent have been approved for use in all GE dishwashers.
- Locate sharp items so that they are not likely to damage the door seal.
- Load sharp knives with the handles up to reduce the risk of cut-type injuries.
- Do not wash plastic items unless marked dishwasher safe or the equivalent. For plastic items not so marked, check the manufacturer's recommendations.
- Do not operate your dishwasher unless all enclosure panels are properly in place.
- Do not tamper with controls.
- Do not abuse, sit on or stand on the door or dish rack of the dishwasher.
- Do not allow children to play around dishwasher when opening or closing door due to the possibility of small fingers being pinched in the door.
- Do not discard a dishwasher without first removing the door or the door latch keeper of the washing compartment.
- Do not store or use combustible materials, gasoline or other flammable vapors and liquids in the vicinity of this or any other appliance.
- Do not allow children to play with, on or inside this appliance or any discarded appliance.

⚠️ ¡ADVERTENCIA! *Cuando use su lavaplatos, siga precauciones básicas de seguridad, incluyendo las siguientes:*

- Use este aparato sólo con el objetivo para el que fue creado, como se describe en este Manual del Propietario.
- Utilice sólo detergentes en polvo, líquido o tabletas o agentes de enjuague recomendados para uso en lavaplatos y manténgalos alejados del alcance de los niños. Los detergentes para lavaplatos automáticos Cascade® y Cascade® Complete, y el agente de enjuague Cascade Crystal Clear® han sido aprobados para el uso en todos los lavaplatos GE.
- Ubique los elementos filosos de modo que no dañen el sellado de la puerta.
- Cargue cuchillos filosos con los mangos hacia arriba para reducir el riesgo de un corte.
- No lave elementos plásticos a menos que estén marcados como aptos para lavaplatos o equivalente. En el caso de elementos plásticos que no estén marcados así, verifique las recomendaciones del fabricante.
- No haga funcionar el lavaplatos a menos que todos los paneles del recinto se encuentren en su lugar.
- No altere o modifique los controles.
- No maltrate, ni se siente o se pare sobre la puerta o bandejas de los platos del lavaplatos.
- No permita que los niños jueguen alrededor del lavaplatos cuando abra o cierre la puerta debido a la posibilidad de pellizcar sus dedos con la puerta.
- No deseche el lavaplatos sin antes quitar la puerta del compartimento de lavado o la traba de la puerta.
- No almacene o use materiales combustibles, gasolina u otros vapores o líquidos inflamables cerca de este o cualquier otro aparato.
- No permita que los niños jueguen sobre, con o dentro de este o cualquier otro aparato descartado.

READ AND FOLLOW THIS SAFETY INFORMATION CAREFULLY.
SAVE THESE INSTRUCTIONS

Dishwasher Parts

Dishwasher

Parts of the Dishwasher

1. Upper basket
2. Spray arms
3. Lamp
4. Cutlery basket
5. Lower basket
6. Dishwasher detergent compartment
7. Main power switch
8. Rinse Aid Compartment
9. Filter
10. Rating plate
11. Knife Tray

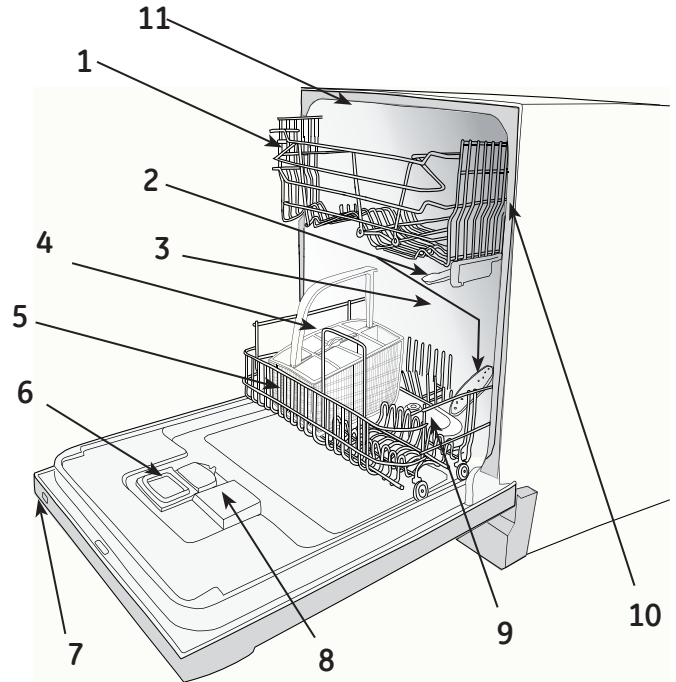

Technical Information

Height	33-7/8" - 36"
Width	23 5/8"
Depth	22 7/8" (without door)
Weight	101 lbs
Water pressure	4.2 - 140 psi 0.03 - 1.0 MPa 0.3-10 Bar
Connection	Single phase, 120 V, 60 Hz, 15 A
Max output	1200 W

Upper Basket

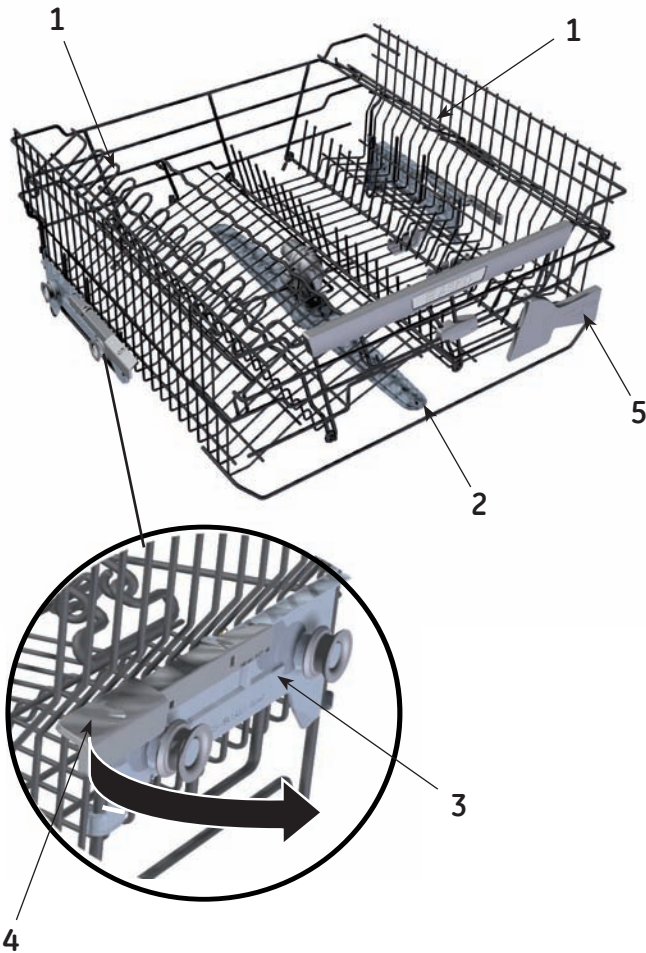

1. Wine glass shelf
2. Upper spray arm
3. Runner for adjusting basket height
4. Catch
5. Knife Stop

Raising/lowering the upper basket

- Pull out the upper basket.
- Pull out the catches (4) on either side of the upper basket and lift or raise the upper basket at the same time.
- Release the catches once the basket is in the desired position.

Lower Basket



Cutlery Basket

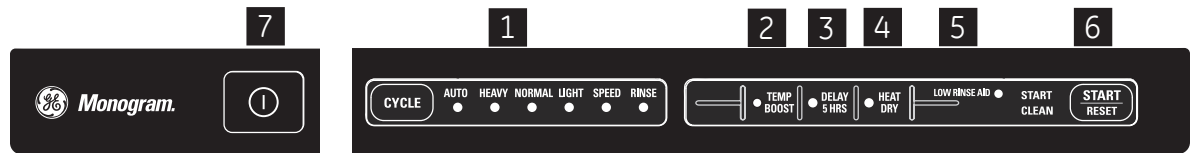

Control
Panel

Select a cycle by pressing the CYCLE button until the required option is selected.

1	AUTO WASH	The dishwasher detects how soiled the dishes are and adjusts water consumption and temperature accordingly.
	HEAVY WASH	The HEAVY WASH program should be used for heavily soiled dishes, e.g. saucepans, pots and gratin dishes. If there is still space in the machine after loading such items, you can add plates etc.
	NORMAL WASH	Used for washing normally soiled dishes such as plates, serving dishes, cups and glasses, etc.
	LIGHT WASH	If the dishes are not heavily soiled, you can select the Light Wash cycle. This cycle is intended for glass and china which has just been used and therefore does not need a more powerful cycle.
	SPEED WASH	Select SPEED WASH if the dishes are very lightly soiled. This program is used for very lightly soiled glass and china, e.g. coffee cups.
	RINSE ONLY	For rinsing partial loads that will be washed later. Do not use detergent with this cycle.
2	TEMP BOOST	When selected, the cycle will run with a heating element on longer and may increase cycle time to improve both wash and dry performance.
3	DELAY START	If you want the machine to start later, press the DELAY START option button. The clock symbol on the button lights up. Then press the START/RESET button and the machine will start the program 5 hours later. To cancel DELAY START , hold down the START/RESET button for three seconds.
4	HEAT DRY	When selected, the temperature of the last rinse cycle is increased to improve dry performance. This may increase cycle time.
5	LOW RINSE AID	Displayed when the Rinse Adgent dispenser needs to be refilled.

6	START/RESET	<p>After selecting the cycle and desired enhancements, press the START/RESET pad one time to ready the dishwasher to begin the cycle. Close the door to start the cycle or begin the DELAY HOURS countdown. When the cycle starts, the water fill begins and approximately 60 seconds later the wash action begins.</p> <p>The dishwasher will always display your last selection and enhancements. If you don't want to change the settings, simply press the START/RESET pad one time to ready the dishwasher and close the door to begin the cycle.</p> <p>If you wish to change the program after starting the machine, press and hold the START/PAUSE button for 3 seconds. Select a new program and press START/RESET. Make sure there is detergent in the dispenser.</p>
7	POWER	<p>Once the dishwasher has finished, it only draws standby current. Should you wish to disconnect power, just switch off at the main power switch. (The overflow function in the dishwasher remains active.).</p>

Lighting Features

Interior Lights

The interior **Halogen** lights provide better visibility for loading and unloading. They turn on when the door is opened and turn off when the door is latched.

Do not attempt to replace the bulbs. If light bulb replacement is necessary, please contact the GE Answer Center for service by calling 1.800.626.2000.

Water Temperature

This dishwasher can be plumbed to either a hot or cold water line.

Hot water line connection: For effective cleaning and to prevent dish damage, the entering water supply should be at least 120°F (49°C) and not more than 140°F (60°C). You can check the water temperature with a candy or meat thermometer. Turn on the hot water faucet nearest the dishwasher, place the thermometer in a glass and let the water run continuously into the glass until the temperature ceases to rise.

Cold water line connection: The dishwasher's water heater will bring the water temperature to the appropriate level for cleaning.

NOTE: Most cycle times will increase when plumbed to a cold water line.

Use a Rinse Agent

A rinse agent improves dry performance, reduces spots and prevents new film buildup on your dishes, glasses, flatware, cookware and plastic. Cascade Crystal Clear® is the recommended rinse agent for Monogram Dishwashers.

The rinse agent dispenser holds 4.7 oz. of rinse agent. Under normal conditions, this will last approximately one month. Try to keep it full, but do not overfill.

To fill the rinse agent dispenser, make sure the dishwasher door is fully open.

Rotate the dispenser cap counterclockwise and lift it out. Add rinse agent until the indicator window shows full.

Clean up any spilled rinse agent with a damp cloth. Replace the dispenser cap.

The amount of rinse agent released into the final wash can be adjusted. The factory setting is at the midpoint. If there are rings of calcium (hard water) spots on dishes, try a higher setting. If there is foaming, use a lower setting.

To adjust the setting, remove the dispenser cap; then turn the adjuster counterclockwise to increase the amount of rinse agent or clockwise to decrease the amount of rinse agent dispensed.

1. Compartment for main wash dishwasher detergent
2. Compartment for pre-wash detergent
3. Rinse aid cover
4. Detergent compartment cover

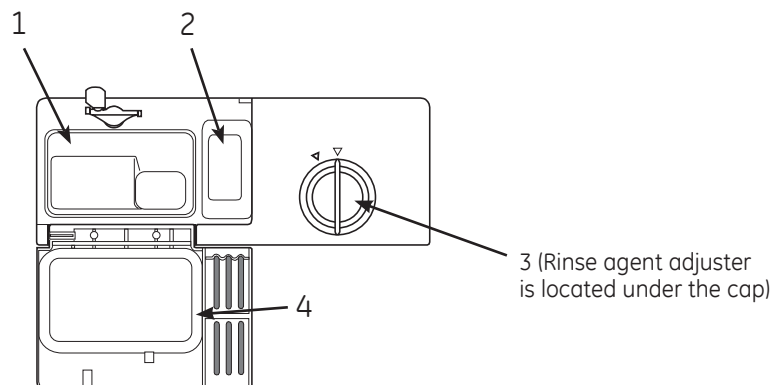

Using the Dishwasher

Dishwasher

Load the machine

You do not need to rinse the dishes under running water. Scrape off large food particles before loading the machine.

Place glasses, cups, bowls, side plates and saucers in the upper basket, wine glasses should be placed on the wine glass shelf, and knives in the knife stand if present.

NOTE:

Ensure that all soiled surfaces face inwards or downwards!

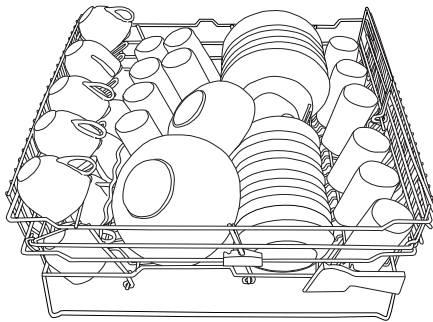

Place dinner plates, side plates, serving dishes, saucepans and cutlery (in the cutlery basket) in the lower basket.

Stand the cutlery with handles downward and as spread out as possible. Ensure that spoons are not resting inside each other.

Do not put cutlery made of different materials, e.g. silver and stainless steel, in the same compartment (risk of stains).

Check that the spray arms are able to move freely.

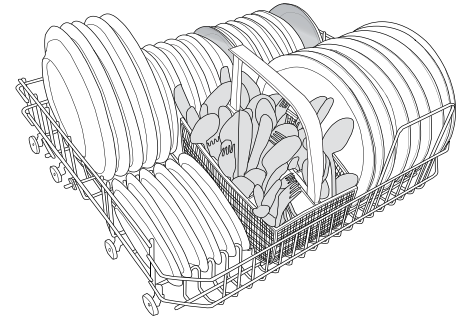

Detergent dosage

Detergent should be dispensed in accordance with the water's hardness level.

Follow the dosage instructions on the detergent package.

Pour the dishwasher detergent into the dishwasher detergent compartment. There is one compartment for pre-wash and one for main wash, see Dispenser. Phone the dishwasher detergent manufacturer if you have any questions regarding the detergent.

Dishwasher tablets

Halve the tablet if it is difficult to close the dispenser cover.

3in1/ Combined detergent

NOTE:

Read through the directions for these products carefully. If anything is unclear, contact the dishwasher detergent manufacturer.

DO NOT USE HAND DISH DETERGENT

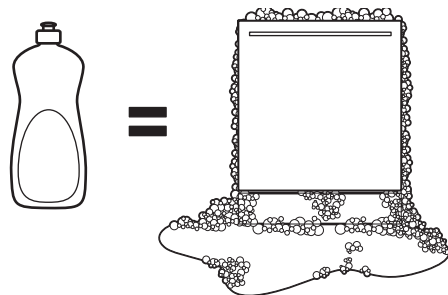

NOTE: Using a detergent that is not specifically designed for dishwashers will cause the dishwasher to fill with suds. During operation, these suds will spill out of the dishwasher vents, covering the kitchen floor and making the floor wet. **Hand and Clothes** washing detergent cannot be used as the build-up of foam may damage or impede the machine's performance.

Because so many detergent containers look alike, store the dishwasher detergent in a separate space from all other cleaners. Show anyone who may use the dishwasher the correct detergent and where it is stored.

⚠ CAUTION

Protect your children!
- Dishwasher detergent is corrosive!

⚠ CAUTION

Proteja a sus niños!
- El detergente para lavavajillas es corrosivo!

Recommended detergent amounts based on water hardness

Water hardness	Detergent amounts
Soft (0-3 grains per gallon)	Prewash 1 teaspoon Main wash 1 to 1-1/2 tablespoons
Medium (4-8 grains per gallon)	Prewash 1 teaspoon Main wash 1 to 2 tablespoons
hard (9+ grains*)	Prewash 1 teaspoon Main wash 2 to 3 tablespoons
* 12 grains and higher is extremely hard water.	

The dishwasher's inner container is made of stainless steel and is kept clean through normal use. However, if you have calciferous (hard) water, lime deposits can form in the dishwasher. In this case, run a normal wash program with two tablespoons of citric acid in the dishwasher detergent compartment.

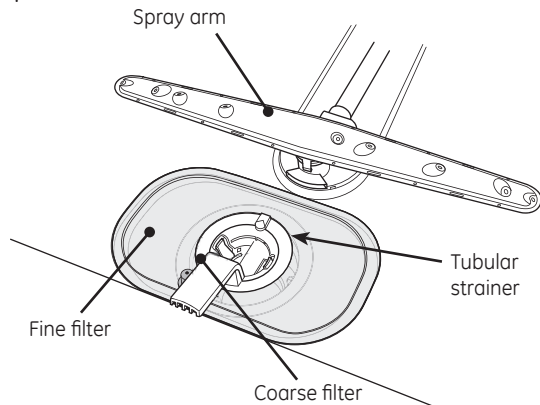

Coarse filter

The coarse filter traps larger food particles, which cannot get past the drain pump.

Empty the coarse filter as necessary.

1. Lift the coarse filter by the handle.
2. Empty the coarse filter. Don't forget to replace it!

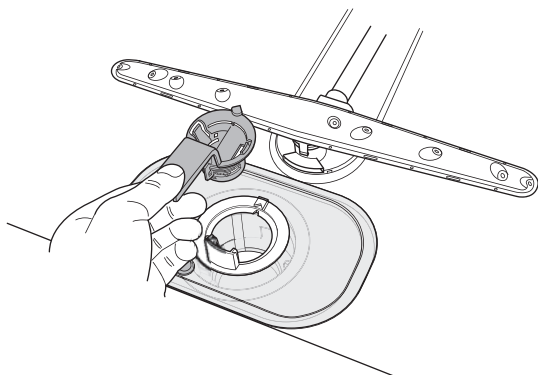

Fine filter

Debris that collects on the fine filter is automatically rinsed away during each wash. However, the fine filter and its pipe section should be cleaned once or twice a year.

1. Turn the handle once counter-clockwise.
2. Lift the pipe section straight up by the handle. Free the coarse filter to clean the pipe section.

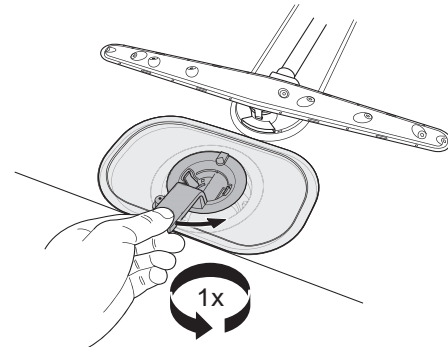

3. Remove and clean the fine filter.
4. Replace in reverse order. Ensure that the edges are properly sealed when replacing the fine filter.

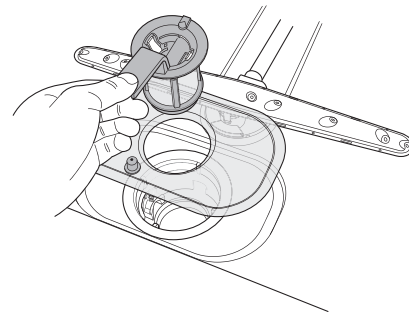

5. Lock the filter in place by turning the handle clockwise to the stop position: the handle should point out from the dishwasher.

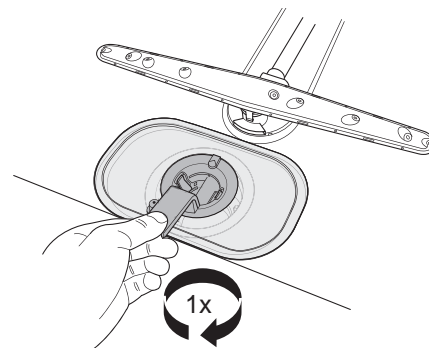

Note: The dishwasher must not be used without the filter in place!
An improperly fitted coarse filter may affect the dish-washing result!

Drain pump

The pump can be accessed from inside the machine.

⚠ WARNING!

Disconnect the power from the machine

Desconecte la energía eléctrica de la máquina.

1. Remove the coarse filter and pipe section.
2. Remove the small fitted piece at the left of

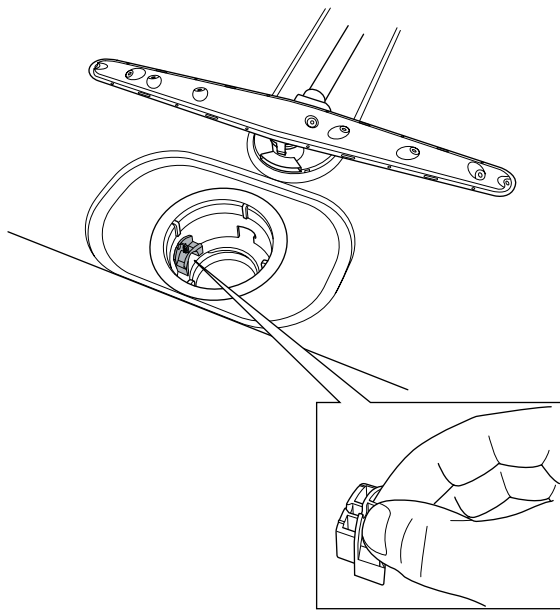

- the bottom drain (see the image below).
3. You can release and turn the pump blade by inserting your finger into the hole and release anything blocking it.
 4. Reinstall the fitted piece and filters.
 5. Plug the plug into the wall socket.

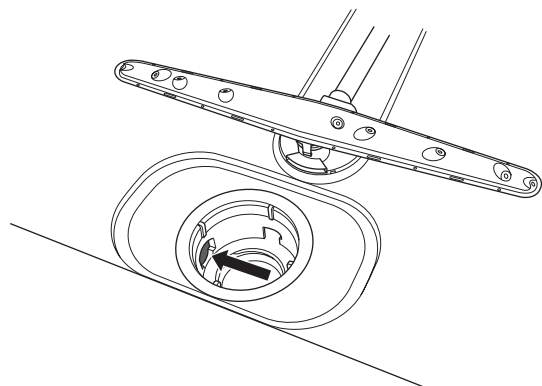

If the machine still does not start and a buzzing sound is heard, the overflow guard has been activated.

- Shut off the water.
- Pull the plug out from the wall socket.
- Call the service division.

Note: Do not forget to reinstall the fitted piece.

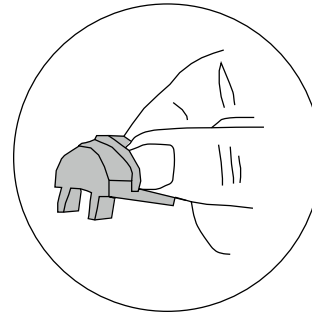

The spray arms

Holes and bearings can sometimes become blocked.

1. Pull the lower washer arm straight up to release it.
2. Remove any deposits using a needle or similar.

The washer arms also have holes underneath.

3. Reassemble washer arm before using the dishwasher.

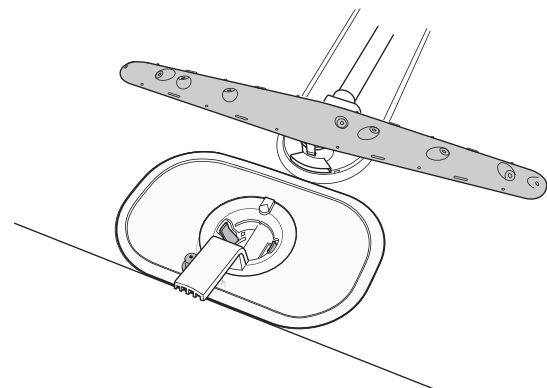

Cleaning

Dishwasher

To release the upper spray arm, the upper basket must be removed.

1. Pull out the basket.
2. Remove the upper spray arm by unscrewing it counter-clockwise from the basket and clean it.
3. Screw the spray arm back into place.

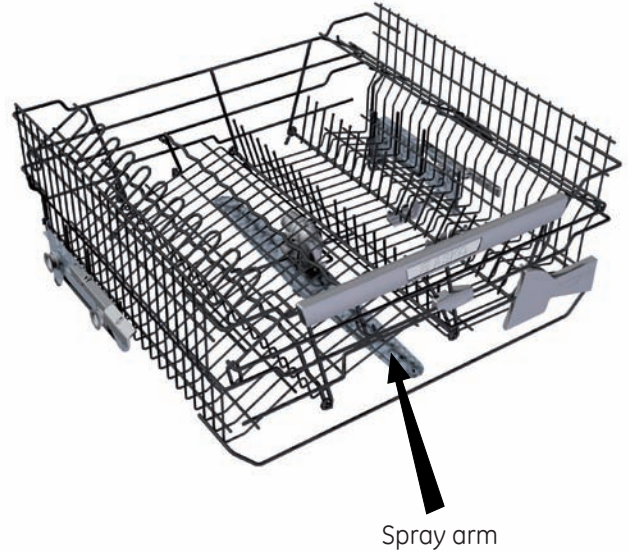

Door

When cleaning the edge around the door, use only a slightly damp cloth, possibly with a little detergent. Do not use a spray bottle or similar around the door catch. This is to ensure that water does not penetrate into the door catch and come into contact with the electrical components.

⚠ CAUTION

Do not use a spray bottle or similar around the door catch.

No utilice una botella pulverizadora o un elemento similar alrededor de la traba de la puerta.

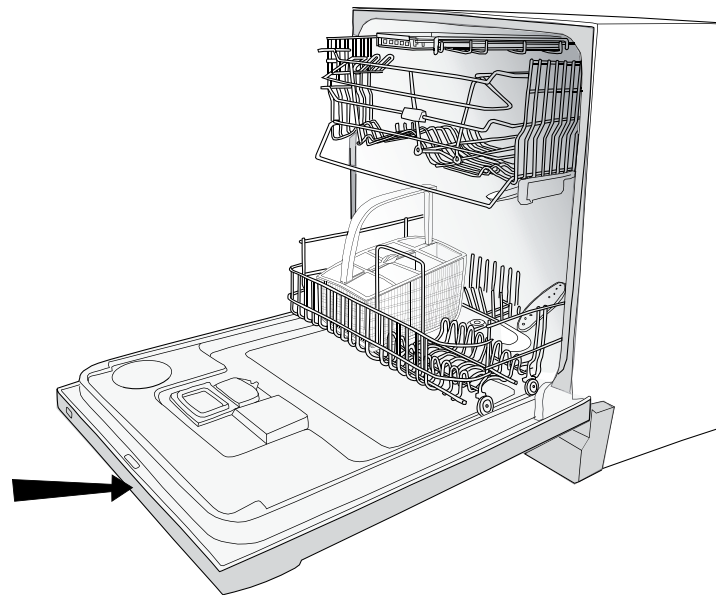

Reprogramming

Some of the machine's functions can be reprogrammed. You can change the dishwasher's programming by using the keypad. The selection will be retained until the next time you reset this function.

Even if the machine is turned off at the main switch or loses power for any other reason, all selections registered before the interruption of power will be retained.

Child-safe button lock

You can prevent a child starting the machine by accident or changing the settings by programming the machine with a button lock, which requires the Temperature and Drying buttons to be pressed simultaneously to start up the machine. The button lock will automatically be reactivated after three minutes.



1. Switch off the dishwasher with the main switch.



2. Hold in the **TEMP BOOST** and **HEAT DRY** buttons while pressing the main switch. The Temperature, Drying and start symbols will flash. Release the Temperature and Drying buttons.



3. Press the **CYCLE** button – when the Auto wash symbol is lit, the button lock has been activated.



4. Then press the **START/RESET** button to store the setting.

or **Reset:**



1. Switch off the dishwasher with the main switch.



2. Hold in the **TEMP BOOST** and **HEAT DRY** buttons at the same time as pressing the main switch



3. Press the **CYCLE** – when the Auto wash symbol goes out, the button lock has been deactivated



4. Then press the **START/RESET** button to confirm the setting.

Setting a signal

If you want the machine to signal when the wash is complete, you can program it to do this. The machine is set without a signal by default.



1. Switch off the dishwasher at the main switch.



2. Hold in the **DELAY** start button at the same time as you press the main switch. The button flashes. Release the button.



3. Press the **CYCLE** button – when the Auto wash symbol lights, the signal is activated.



4. Press the **START/RESET** button and the setting will be stored until next time you want to make a change.

or Reset



1. Switch off the dishwasher with the main switch.



2. Hold in the **DELAY** start button at the same time as you press the main switch. The button flashes. Release the button.



3. Press the **CYCLE** button – when the Auto wash symbol goes out, the signal is deactivated.



4. Press the **START/RESET** button and the setting will be stored until next time you want to make a change.

Fault Codes

Dishwasher

Display Flashes	Type of fault	Action
HEAVY NORMAL LIGHT SPEED RINSE	Too much water in the dishwasher	Phone service
LIGHT	Fault with water inlet	Check that the water tap is open
SPEED	Valve leak	Shut off the water tap and contact service
AUTO HEAVY	Blocked drain	See 'Possible causes' in chapter Trouble shooting
AUTO NORMAL	Clogged filter	Clean the filters, see chapter on cleaning

To remove the fault indications from the display, turn off the main switch and then turn it back on again.

Problems	Possible cause	Action
The dishes are not clean	<ul style="list-style-type: none"> • The spray arms are not rotating • Old dishwasher detergent. Note: Detergent is a perishable • Incorrect dosage of detergent • Insufficiently powerful dishwashing program • Incorrect program chosen • Incorrect loading of the dishwasher • Glasses and cups have tipped over during the wash 	<ul style="list-style-type: none"> • Lift off the arms and clean • Avoid large packs • Dispense according to the level of water hardness • Select the TEMP BOOST or switch to a more powerful wash setting • Change to a more powerful wash setting • Do not cover china with large bowls or similar • Avoid placing very tall glasses in the corners of baskets • Load the china securely
Stains or a film on the china	<ul style="list-style-type: none"> • Dishwasher fitted with water softener is leaking salt • Incorrectly set rinse aid dispenser • Phosphate-free detergent in combination with hard water • Too high a temperature and/or too much detergent can cause etching on (crystal) glass. Unfortunately this cannot be remedied, only prevented! 	<ul style="list-style-type: none"> • Check that the cover of the salt compartment is properly screwed on. Otherwise phone for Service • See the chapter on rinse aid • Change detergent • Wash (crystal) glass at a low temperature and dispense dishwasher detergent with care. Contact the dishwasher detergent manufacturer.
The china has a whitish-blue sticky film	<ul style="list-style-type: none"> • Too high dosage of rinse aid 	<ul style="list-style-type: none"> • Reduce dosage. See the chapter on rinse aid. If the water is very soft, you could try diluting the rinse aid (1 part rinse aid, 1 part water).

Before You Call for Service

Dishwasher

Problems	Possible cause	Action
Stains on stainless steel or silver	<ul style="list-style-type: none"> • Certain food remnants such as mustard, mayonnaise, lemon, vinegar, salt and dressings can cause stains on stainless steel if allowed to remain for any length of time. All stainless steel can mark silver if allowed to come into contact during the dishwashing process. Aluminium can also cause stains on dishes. 	<ul style="list-style-type: none"> • Rinse off food residue of this type if you do not intend to start the dishwasher immediately. • Separate your cutlery into the various compartments in the basket. Make sure silver and stainless steel are not together.
Stains which remain after dishwashing	<ul style="list-style-type: none"> • Lipstick and tea can be difficult to remove. 	<ul style="list-style-type: none"> • Change to a detergent with chlorine. • More powerful wash settings are longer and use higher temperatures for dirtier loads. Use a more powerful wash setting suited for the load.
Rattling sound during dishwashing	<ul style="list-style-type: none"> • The dishes are not properly loaded or the spray arms are not rotating. 	<ul style="list-style-type: none"> • Check that the china is loaded securely. Spin the spray arms to make sure that they rotate.
The machine will not start	<ul style="list-style-type: none"> • You have forgotten to switch on the main switch. • The door is not properly closed. • A fuse has blown. • The drain pump plug is not in place. • The water tap is off. • Overfilling/leakage. • A droning sound (drainage pump) can be heard from the machine, this will stop when the power is switched off using the main power switch. 	<ul style="list-style-type: none"> • Check • Check • Check • Check • Check • Contact our customer care center. <ol style="list-style-type: none"> 1. Close the water tap 2. Disconnect power 3. Call a service engineer

Problems	Possible cause	Action
Water remains in the machine	<ul style="list-style-type: none"> • Obstruction in the drain hose • Kinks in the drain hose • The filters are clogged • Items in the drain pump 	<ul style="list-style-type: none"> • Disconnect the drain hose where it is connected to the sink's water trap. Check that no debris has become stuck. Is the cone-shaped part of the pipe cut so that the diameter is at least 16 mm? • Check that the hose is free from kinks or sharp bends • Clean out the coarse filter, the fine filter and the filter • Clean out the drain pump. See chapter on cleaning
Bad odor in the machine	<ul style="list-style-type: none"> • Dirt along the strips and in corners 	<ul style="list-style-type: none"> • Clean with a dish brush and low-lather detergent.
The dishes are not sufficiently dry	<ul style="list-style-type: none"> • Dirt along the strips and in corners • The HEAT DRY button has not been selected • The machine is not fully loaded • The rinse aid has run out or the set dose is too low 	<ul style="list-style-type: none"> • Clean with a dish brush and low-lather detergent. • Select the HEAT DRY option. • Fully load the machine • Replenish rinse aid or increase the dose of rinse aid if required • Open door slightly when all cycles have completed
Door will not close	<ul style="list-style-type: none"> • The baskets are not correctly placed 	<ul style="list-style-type: none"> • Make sure all baskets are in the horizontal position. Check that the basket water connector is aligned with the spray pipe

With the purchase of your new Monogram appliance, receive the assurance that if you ever need information or assistance from GE, we'll be there. All you have to do is call—toll-free!

GE Answer Center®
In the USA:
800.626.2000

Whatever your question about any Monogram major appliance, GE Answer Center® information service is available to help. Your call—and your question—will be answered promptly and courteously. Call the GE Answer Center® Monday to Friday, 8:00 a.m. to 10 p.m. EST, and Saturday, 8 a.m. to 7 p.m. EST.

OR

Visit our Website at: monogram.com

In Canada, call 800.561.3344.

Repair Service
In the USA:
800.444.1845
In Canada:
800.561.3344

A GE consumer service professional will provide expert repair service, scheduled at a time that's convenient for you. To schedule service, call Monday to Friday, 7:00 a.m. to 10:00 p.m. EST, or Saturday and Sunday, 8:00 a.m. to 6:00 p.m. EST. Many GE Consumer Service company-operated locations offer you service today or tomorrow, or at your convenience. Our factory-trained technicians know your appliance inside and out—so most repairs can be handled in just one visit. In Canada: Monday to Friday, 7:00 a.m. to 8:00 p.m. and Saturday, 8:00 a.m. to 5:00 p.m. EDT.

For Customers With
Special Needs...
In the USA:
800.626.2000

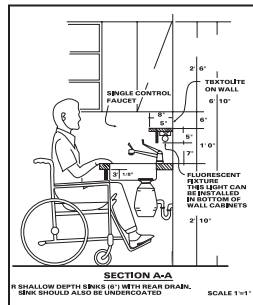

GE offers, free of charge, a brochure to assist in planning a barrier-free kitchen for persons with limited mobility.

Consumers with impaired hearing or speech who have access to a TDD or a conventional teletypewriter may call 800.TDD.GEAC (800.833.4322) to request information or service.

Service Contracts
In the USA:
800.626.2224
In Canada:
800.561.3344

You can have the secure feeling that GE Consumer Service will still be there after your warranty expires. Purchase a GE contract while your warranty is still in effect and you'll receive a substantial discount. With a multiple-year contract, you're assured of future service at today's prices.

Parts and
Accessories
In the USA:
800.626.2002
In Canada:
800.561.3344

Individuals qualified to service their own appliances can have parts or accessories sent directly to their home. The GE parts system provides access to over 47,000 parts...and all GE Genuine Renewal Parts are fully warranted. VISA, MasterCard and Discover cards...are accepted.

User maintenance instructions contained in this manual cover procedures intended to be performed by any user. Other servicing generally should be referred to qualified service personnel. Caution must be exercised, since improper servicing may cause unsafe operation.

YOUR MONOGRAM DISHWASHER WARRANTY

Staple sales slip or cancelled check here. Proof of original purchase date is needed to obtain service under warranty.

WHAT IS COVERED

From the Date of the Original Purchase

ONE-YEAR

Any part of the dishwasher which fails due to a defect in materials or workmanship. During this limited one-year warranty, GE will also provide, free of charge, all labor and in-home service to replace the defective part.

Five Years

The dishwasher rack and/or the electronic control module, if these should fail due to a defect in materials or workmanship. During this five-year limited warranty, you will be responsible for any labor or in-home service costs.

Lifetime

The stainless steel tub or door liner, if it fails to contain water due to a defect in materials or workmanship. During this limited lifetime warranty, GE will also provide, free of charge, all labor and in-home service to replace the defective part.



This warranty is extended to the original purchaser and any succeeding owner for the products purchased for ordinary home use in the 48 mainland states, Hawaii or Washington, D.C. If the product is located in an area where service by a GE Authorized Servicer is not available, you may be responsible for a trip charge or you may be required to bring the product to an Authorized GE Service location for service. In Alaska the warranty is the same except that it is LIMITED because you must pay to ship the product to the service shop or for the service technician's travel cost to your home.

All warranty service will be provided by our Factory Service Centers or by our authorized Customer Care® servicers during normal working hours.

Should your appliance need service, during warranty period or beyond, call 800.444.1845. Please have serial number and model number available when calling for service.

WHAT IS NOT COVERED

- Service trips to your home to teach you how to use the product.
- Improper installation, delivery or maintenance.
- Replacement of house fuses or resetting of circuit breakers.
- Failure of the product if it is abused, misused, or used for other than the intended purpose or used commercially.
- Damage to the product caused by accident, fire, floods or acts of God.
- Incidental or consequential damage caused by possible defects with this appliance.
- Cleaning or servicing of the air gap device in the drain line.
- Damage caused after delivery, including damage from items dropped on the door.
- Product not accessible to provide required service.

EXCLUSION OF IMPLIED WARRANTIES—Your sole and exclusive remedy is product repair as provided in this Limited Warranty. Any implied warranties, including the implied warranties of merchantability or fitness for a particular purpose, are limited to one year or the shortest period allowed by law.

Some states do not allow the exclusion or limitation of incidental or consequential damages, so the above limitation or exclusion may not apply to you. This warranty gives you specific legal rights, and you may also have other rights which vary from state to state. To know what your legal rights are in your state, consult your local or state consumer affairs office or your state's Attorney General.

Warrantor: General Electric Company,
Louisville, KY 40225

Consumer Product Ownership Registration

Important Mail Today

GE Appliances



Place
1st Class
Letter
Stamp
Here

General Electric Company
Warranty Registration Department
P.O. Box 34980
Louisville, KY 40232-2150

Consumer Product Ownership Registration

Dear Customer:

Thank you for purchasing our product and thank you for placing your confidence in us. We are proud to have you as a customer!

Follow these three steps to protect your new appliance investment:

1

Complete and mail your Consumer Product Ownership Registration today. Have the peace of mind of knowing we can contact you in the unlikely event of a safety modification.

2

After completing this registration, write your model and serial numbers in this manual and store this document in a safe place. You will need this information should you require service. The service number in the USA: 800.444.1845. In Canada: 1.888.880.3030.

3

Read your "Owner's Manual" carefully. It will help you operate your new appliance properly.

Important: If you did not get a registration card with your product, detach and return the form below to ensure that your product is registered, or register online at monogram.com.

FOLD HERE

Consumer Product Ownership Registration

**Important
Mail
Today!**

Product
Dishwasher

Model Number

Serial Number

Mr. Mrs.
Ms. Miss

First Name _____ Last Name _____

Street Address _____

Apt. # _____ E-mail Address* _____

City _____ State _____ Zip Code _____

Date Placed In Use Month _____ Day _____ Year _____ Phone Number _____-_____-_____

* Please provide your e-mail address to receive, via e-mail, discounts, special offers and other important communications from GE Appliances (GEA).
 Check here if you do not want to receive communications from GEA's carefully selected partners.
FAILURE TO COMPLETE AND RETURN THIS CARD DOES NOT DIMINISH YOUR WARRANTY RIGHTS.
 For information about GEA's privacy and data usage policy, go to monogram.com and click on "Privacy Policy" or call 800.626.2224.

TAPE CLOSED

MANUEL D'UTILISATION ET D'ENTRETIEN

Lave-vaisselle encastrés



Introduction

Votre nouveau lave-vaisselle Monogram est un symbole éloquent de style, de confort et de souplesse dans votre cuisine. Que vous le choisissiez pour sa pureté de ligne, pour ses caractéristiques techniques ou pour sa recherche approfondie du détail, ou pour toutes ces raisons réunies, vous trouverez que la combinaison hors pair de formes et de fonctions de votre lave-vaisselle Monogram fera votre bonheur pendant des années.

Vous trouverez dans les pages suivantes des renseignements qui vous aideront à bien faire fonctionner et à bien entretenir votre lave-vaisselle.

En cas de questions supplémentaires, consultez notre site internet : monogram.com

Table des matières

Inscription de votre appareil 27

Entretien et nettoyage.....15-17

Service à la clientèle.....3, 24

Pièces du lave-vaisselle 8

Codes d'erreur 20

Commandes/Fonctions9-12

 Paniers/Égouttoirs 9

 Tableau de commandes 10

 Fonctionnement du tableau de commandes10, 11

 Détergents..... 14

 Éclairage..... 12

 Chargement 13

 Agent de rinçage..... 12

 Température de l'eau..... 12

Emplacement des numéros de modèle et de série . 3

En cas de problème21-23

Fiche d'inscription.....26, 27

Consignes de sécurité 4-7

Réglages.....18, 19

Information techniques..... 8

Garantie 25

Avant d'utiliser votre lave-vaisselle

Lisez soigneusement ce manuel. Il a pour objet de vous aider à bien faire fonctionner et entretenir votre lave-vaisselle.

Conservez-le à portée de main. Vous y trouverez des réponses à vos questions.

Si vous ne comprenez pas bien ce qui est écrit ou avez besoin d'une aide supplémentaire, vous trouverez une liste de numéros de service à la clientèle dans la dernière section de ce manuel.

ou

Consultez notre site Internet à l'adresse monogram.com

Écrivez les numéros de modèle et de série

Vous trouverez vos numéros de modèle et de série sur la paroi de la cuve juste à l'intérieur de la porte.

Avant d'envoyer la carte, veuillez écrire ces numéros ici :

Numéro du modèle

Numéro de Série

Utilisez ces numéros dans toute correspondance ou dans tous vos appels de service relatifs à votre lave-vaisselle.

Si vous avez reçu un lave-vaisselle endommagé

Contactez immédiatement votre revendeur (ou le fabricant) qui vous a vendu votre lave-vaisselle.

Economisez votre temps et votre argent !

Avant d'appeler un dépanneur, vérifiez la section de résolution des problèmes à la fin de ce manuel.

Vous y trouverez les causes de problèmes de fonctionnement mineurs que vous pourrez régler vous-même.

Si vous devez appeler un technicien

Pour joindre un technicien, consultez la page de service à la clientèle à la fin de ce manuel.

Nous sommes fiers de notre service et tenons à ce que vous soyez satisfaits. Si, pour quelque raison que ce soit, vous n'êtes pas heureux du service que vous recevez, voici quelques mesures à prendre pour obtenir davantage d'aide.

Pour les clients aux U.S.A. :

Pour commencer, appelez les gens qui ont fait l'entretien de votre appareil électroménager. Dites-leur pourquoi vous n'êtes pas satisfait. Dans la plupart des cas, cela suffira à régler votre problème.

Ensuite, si vous n'êtes toujours pas satisfait, contactez-nous par notre site internet en donnant vos coordonnées, y compris votre numéro de téléphone, ou écrivez à l'adresse suivante :

Directeur, Relations Clientèle
GE Appliances
Appliance Park
Louisville, KY 40225

Pour les clients au Canada :

Pour commencer, appelez les gens qui ont fait l'entretien de votre appareil électroménager. Dites-leur pourquoi vous n'êtes pas satisfaits. Dans la plupart des cas, cela suffira à régler votre problème.

Ensuite, si vous n'êtes toujours pas satisfait, écrivez tous les détails, y compris votre numéro de téléphone, à l'adresse suivante :

Directeur, Relations Clientèle
Mabe Canada Inc.
1 Factory Lane, Suite 310
Moncton, N.B. E1C 9M3

IMPORTANTES CONSIGNES DE SÉCURITÉ

VEUILLEZ LIRE TOUTES LES CONSIGNES AVANT UTILISATION

CONSERVEZ CES INSTRUCTIONS

⚠ AVERTISSEMENT! Pour votre sécurité, les informations contenues dans ce manuel doivent être suivies afin de minimiser les risques d'incendie ou d'explosion, de chocs électriques et d'éviter les dommages matériels, les blessures corporelles voire la mort.

⚠ AVERTISSEMENT ! SÉCURITÉ DU CHAUFFE-EAU

Dans certaines conditions, de l'hydrogène gazeux peut être produit dans un chauffe-eau lorsque ce dernier n'a pas été utilisé pendant deux semaines ou plus. L'HYDROGÈNE EST UN GAZ EXPLOSIF.

Si vous n'avez pas utilisé l'eau chaude depuis plus de deux semaines, évitez tout dommage ou blessure en ouvrant tous les robinets d'eau

chaude et en les laissant couler pendant quelques minutes. Effectuez ce geste avant d'utiliser tout appareil électroménager branché au système d'eau chaude. Cette procédure simple permet à toute accumulation d'hydrogène gazeux de s'échapper. Comme ce gaz est inflammable, ne fumez pas, n'utilisez pas de flamme vive ou d'appareil électroménager pendant cette procédure.

CONFORMITÉ DE L'INSTALLATION ET DE L'ENTRETIEN

Ce lave-vaisselle doit être correctement installé dans un emplacement approprié conformément aux instructions d'installation avant toute utilisation. Si vous n'avez pas reçu les instructions d'installation avec ce lave-vaisselle, vous pouvez vous en procurer en allant sur notre site internet à monogram.com

- Raccordez l'appareil à un système électrique permanent et mis à la terre ou installez un fil de mise à la terre des appareils avec les fils d'alimentation et raccordez-le à la borne ou au fil de mise à la terre de l'appareil.
- Une connexion incorrecte de ce fil de terre pourrait provoquer un risque de choc électrique. Vérifiez auprès d'un électricien qualifié ou d'un technicien si vous n'êtes pas sûr que votre appareil soit correctement mis à la terre.
- Mettez au rebut les appareils électriques hors service et les matériaux d'emballage ou d'expédition correctement.
- N'essayez pas de réparer ou de remplacer une pièce de l'appareil, à moins d'une recommandation précise à cet effet dans ce manuel. Tout autre entretien doit être effectué par un technicien qualifié.
- Pour minimiser la possibilité d'électrocution, débranchez l'appareil du circuit d'alimentation avant tout entretien.

REMARQUE: L'arrêt du lave-vaisselle ne met pas l'appareil hors tension. Nous recommandons qu'un technicien compétent répare votre appareil.

- Référez-vous aux instructions d'installation pour une mise à la terre correcte.

⚠ AVERTISSEMENT! Ne touchez pas les éléments chauffants pendant ou immédiatement après leur utilisation.

IMPORTANTES CONSIGNES DE SÉCURITÉ

VEUILLEZ LIRE TOUTES LES CONSIGNES AVANT UTILISATION

CONSERVEZ CES INSTRUCTIONS

▲ MISE EN GARDE : POUR ÉVITER LES BLESSURES MINEURES OU LES DOMMAGES MATÉRIELS

- L'utilisation d'un détergent qui n'est pas conçu spécifiquement pour le lave-vaisselle remplira celui-ci de mousse.

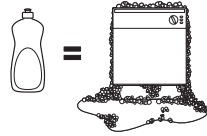

- Si le lave-vaisselle est raccordé à un interrupteur mural, assurez-vous que l'interrupteur de celui-ci soit sur ON avant d'utiliser cet appareil.
- Sur les lave-vaisselle dotés de commandes électroniques et si vous préférez fermer l'interrupteur mural entre les cycles de lavage, attendez de 5 à 10 secondes après avoir remis l'interrupteur sur ON avant de toucher au bouton START/RESET (Marche/réinitialisation) pour permettre aux commandes de se réinitialiser..

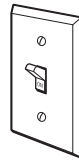

- Articles autres que la vaisselle : Ne lavez pas des articles comme les filtres de purificateur d'air, filtres de chaudières ou pinceaux dans le lave-vaisselle. Le lave-vaisselle pourrait être endommagé et une décoloration ou des taches pourraient en résulter.
- Une surveillance accrue est nécessaire lors de l'utilisation de cet appareil en présence d'enfants.
- Chargez les articles légers en plastique de manière à ce qu'ils ne se déplacent pas et ne tombent pas au fond du lave-vaisselle.

▲ PRECAUCIÓN: PARA EVITAR LESIONES MENORES Y DAÑOS A LA PROPIEDAD

- Utilizar un detergente no diseñado específicamente para lavaplatos provocará que el aparato se llene de espuma.

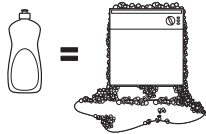

- Si su lavaplatos se encuentra conectado a un interruptor de pared, verifique que el interruptor se encuentre encendido antes del uso.
- En lavavajillas con controles electrónicos, si usted elige apagar el interruptor de pared entre ciclos de lavado, deje pasar 5-10 segundos después de encender el interruptor antes de presionar START/RESET para permitir que el control se inicie.

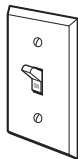

- Elementos no aptos para lavaplatos: No lave elementos como filtros de limpiadores de aire electrónicos, filtros de hornos y pinceles de pintura en su lavaplatos. Pueden producirse daños en el lavaplatos y decoloración o manchas en el aparato.
- Se requiere una supervisión estricta si este aparato es utilizado por niños o en su cercanía.
- Cargue elementos livianos y plásticos de modo que no se desplacen y caigan al fondo del lavaplatos, ya que pueden entrar en contacto con el elemento calentador y dañarse.

IMPORTANTES CONSIGNES DE SÉCURITÉ

VEUILLEZ LIRE TOUTES LES CONSIGNES AVANT UTILISATION

CONSERVEZ CES INSTRUCTIONS

⚠️ AVERTISSEMENT! RISQUE DE PIÈGE POUR LES ENFANTS

MISE AU REBUT CORRECTE DE VOTRE LAVE-VAISSELLE

Les lave-vaisselle jetés ou abandonnés sont dangereux même si vous ne les laissez au rebut que pour « quelques jours ». Si vous voulez jeter votre vieux lave-vaisselle, suivez les instructions suivantes pour empêcher les accidents.

Avant de jeter votre vieux lave-vaisselle :

- Enlevez la porte du compartiment de lavage ou enlevez le verrou de la porte (comme le montre l'illustration).

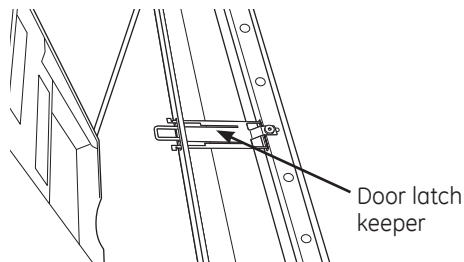

⚠️ ¡ADVERTENCIA! RIESGO DE ENCIERRO PARA NIÑOS

ELIMINACIÓN CORRECTA DEL LAVAPLATOS

Un lavaplatos desechado o abandonado resulta peligroso... aún si quedará en un lugar por "sólo unos días". Si va a desechar su viejo lavaplatos, siga las siguientes instrucciones para prevenir accidentes.

Antes de desechar su viejo lavaplatos:

- Quite la puerta del compartimento de lavado o saque la traba de la puerta (como puede verse).

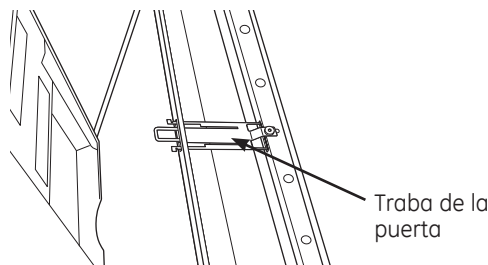

IMPORTANTES CONSIGNES DE SÉCURITÉ

VEUILLEZ LIRE TOUTES LES CONSIGNES AVANT UTILISATION

CONSERVEZ CES INSTRUCTIONS

⚠️ AVERTISSEMENT! *Lors du fonctionnement, suivez les précautions de base dont celles-ci :*

- N'utilisez cet appareil qu'aux fins prévues décrites dans le manuel d'utilisation.
- N'utilisez que les détergents et agents de rinçage liquides, en poudre ou en tablette, recommandés pour les lave-vaisselle et gardez-les hors de la portée des enfants. Les détergents pour lave-vaisselle Cascade® et Cascade® Complete et les agents de rinçage Cascade Crystal Clear® sont approuvés avec les lave-vaisselle GE.
- Placez les articles coupants de manière à ce qu'ils n'abîment pas le joint de la porte.
- Placez les couteaux avec le manche vers le haut pour réduire les risques de coupures.
- Ne lavez pas les articles en plastique à moins qu'ils n'aient au lave-vaisselle ou l'équivalent. Si les articles en plastique ne sont pas marqués en ce sens, voyez les recommandations du fabricant.
- Ne faites pas fonctionner le lave-vaisselle si les panneaux de l'enceinte ne sont pas installés.
- Ne modifiez jamais les commandes.
- Ne maltraitez pas, ne vous asseyez pas et ne montez pas sur la porte ou sur le panier.
- Ne laissez pas les enfants jouer autour du lave-vaisselle lorsque vous ouvrez et fermez la porte pour éviter que leurs petits doigts ne se coincent dans la porte.
- Ne jetez pas un lave-vaisselle sans d'abord enlever la porte du compartiment de lavage ou le verrou de la porte.
- Ne stockez pas et n'utilisez pas d'essence ou d'autres vapeurs et liquides inflammables dans les parages de cet appareil ou de tout autre appareil.
- Ne laissez pas les enfants s'amuser avec ou dans cet appareil ou avec tout appareil mis au rebut.

⚠️ ¡ADVERTENCIA! *Cuando use su lavaplatos, siga precauciones básicas de seguridad, incluyendo las siguientes:*

- Use este aparato sólo con el objetivo para el que fue creado, como se describe en este Manual del Propietario.
- Utilice sólo detergentes en polvo, líquido o tabletas o agentes de enjuague recomendados para uso en lavaplatos y manténgalos alejados del alcance de los niños. Los detergentes para lavaplatos automáticos Cascade® y Cascade® Complete, y el agente de enjuague Cascade Crystal Clear® han sido aprobados para el uso en todos los lavaplatos GE.
- Ubique los elementos filosos de modo que no dañen el sellado de la puerta.
- Cargue cuchillos filosos con los mangos hacia arriba para reducir el riesgo de un corte.
- No lave elementos plásticos a menos que estén marcados como aptos para lavaplatos o equivalente. En el caso de elementos plásticos que no estén marcados así, verifique las recomendaciones del fabricante.
- No haga funcionar el lavaplatos a menos que todos los paneles del recinto se encuentren en su lugar.
- No altere o modifique los controles.
- No maltrate, ni se siente o se pare sobre la puerta o bandejas de los platos del lavaplatos.
- No permita que los niños jueguen alrededor del lavaplatos cuando abra o cierre la puerta debido a la posibilidad de pellizcar sus dedos con la puerta.
- No deseche el lavaplatos sin antes quitar la puerta del compartimento de lavado o la traba de la puerta.
- No almacene o use materiales combustibles, gasolina u otros vapores o líquidos inflamables cerca de este o cualquier otro aparato.
- No permita que los niños jueguen sobre, con o dentro de este o cualquier otro aparato descartado.

READ AND FOLLOW THIS SAFETY INFORMATION CAREFULLY.
SAVE THESE INSTRUCTIONS

Pièces du lave-vaisselle

Lave-vaisselle

Pièces du lave- vaisselle

1. Panier supérieur
2. Bras gicleurs
3. Lumière
4. Panier à couverts
5. Panier inférieur
6. Compartiment de détergent
7. Interrupteur principal
8. Compartiment d'agent de rinçage
9. Filtre
10. Plaque signalétique
11. Tiroir à coutellerie

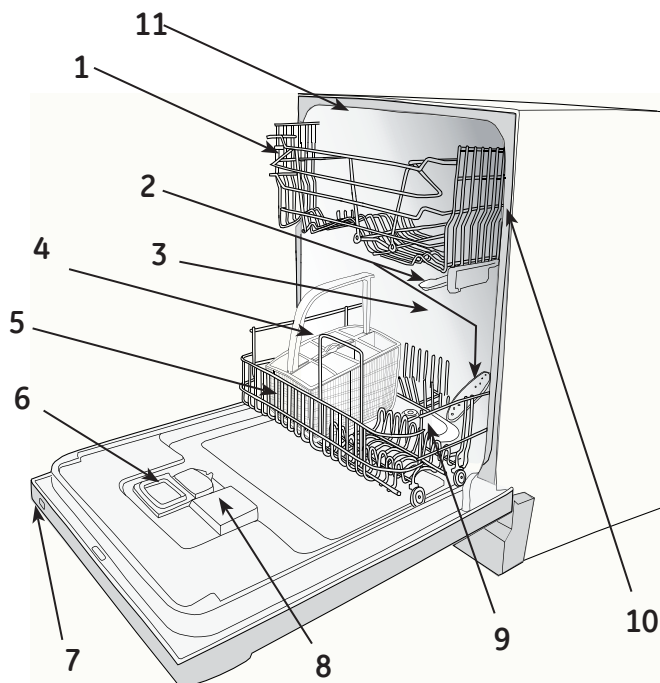

Information technique

Hauteur	33-7/8po - 36po
Largeur	23 5/8po
Profondeur	22 7/8po (without door)
Poids	101 lbs
Pression d'eau	4.2 - 140 psi 0.03 - 1.0 MPa 0.3-10 Bar
Connexion	monophasé 120 V, 60 Hz, 15 A
Puissance max.	1200 W

Panier supérieur

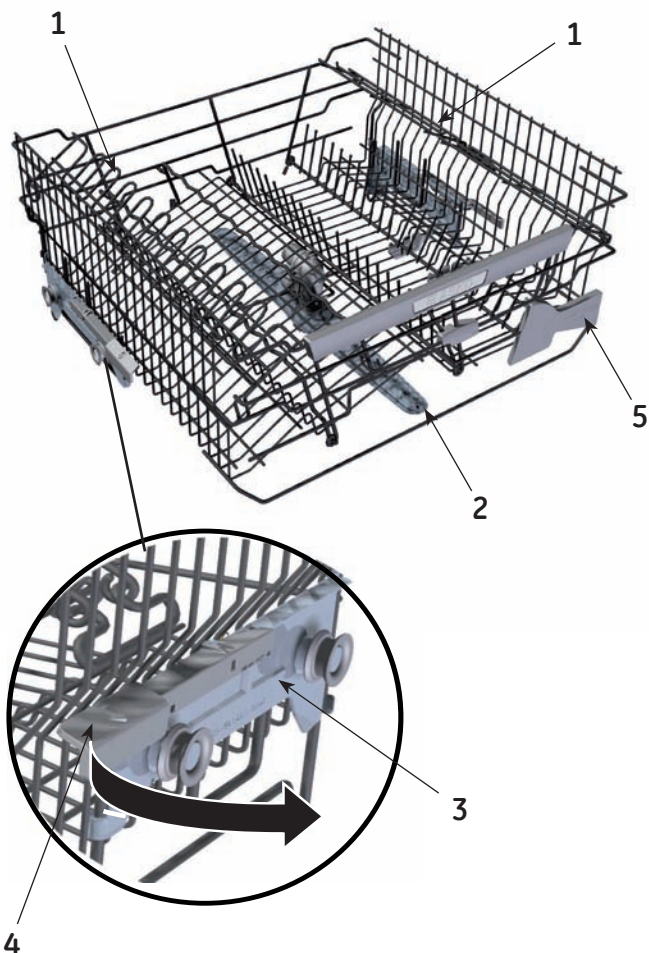

1. Support de verres à vin
2. Bras gicleur supérieur
3. Rail pour le réglage de la hauteur du panier
4. Loquet
5. Butée pour couteaux

Pour monter ou descendre le panier supérieur

- Tirez sur le panier supérieur pour le sortir du lave-vaisselle.
- Tirez sur les loquets (4) de chaque côté du panier supérieur tout en soulevant le panier au même moment.
- Relâchez les loquets lorsque le panier est dans la position souhaitée.

Panier inférieur

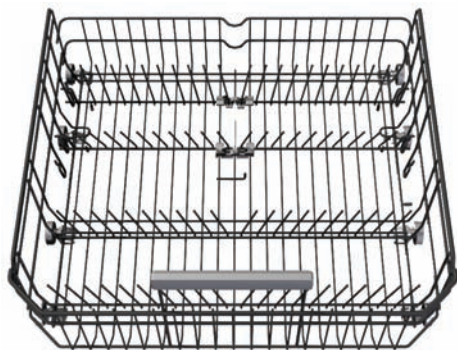

Panier à couverts



Tableau de commandes

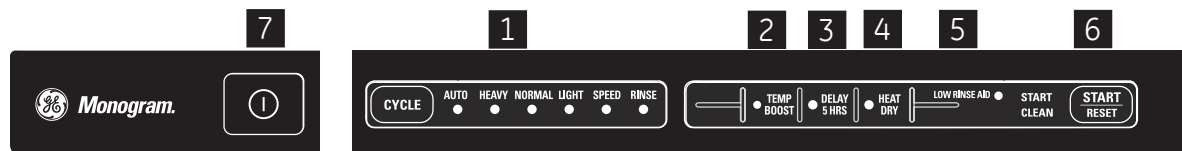

Choisissez un programme en appuyant sur le bouton CYCLE (Programme) jusqu'à ce que le programme requis soit sélectionné.

1	Lavage automatique	Le lave-vaisselle détecte le niveau de saleté de la vaisselle et ajuste la consommation d'eau et la température en fonction.
	Lavage intensif	Le mode HEAVY WASH (Lavage intensif) est utilisé pour la vaisselle très sale, par exemple, les casseroles, les poêles et les plats à gratin. Si votre lave-vaisselle n'est pas plein, vous pouvez ajouter des assiettes, etc.
	Lavage normal	Ce programme est conçu pour laver la vaisselle normalement sale, telle que les assiettes, les plats de service, les tasses et les verres, etc.
	Lavage Léger	Si les ustensiles ne sont pas très sales, vous pouvez sélectionner le programme Light Wash (Lavage léger). Ce programme est conçu pour les verres et la porcelaine récemment utilisés qui ne demandent pas un programme puissant.
	Lavage rapide	Sélectionnez le programme SPEED WASH (Lavage rapide) si la vaisselle est très peu sale. Ce programme est conçu pour les verres et la porcelaine très peu sales, par exemple, des tasses à café.
	Rinçage uniquement	Pour rincer les charges partielles qui seront lavées plus tard. N'utilisez pas de détergent avec ce programme.
2	Augmentation de la chaleur	Lorsque cette option est sélectionnée, l'élément chauffant fonctionne pendant plus longtemps et la durée du programme peut être augmentée pour améliorer l'efficacité du lavage et du séchage.
3	Départ différé	Si vous souhaitez que le lave-vaisselle se mette en marche plus tard, appuyez sur la touche DELAY START (Départ différé). Le symbole de l'horloge s'allumera. Appuyez ensuite sur le bouton START/RESET (Marche/réinitialisation) Pour annuler la fonction DELAY START (Départ différé), maintenez le bouton START/RESET (Marche/réinitialisation) appuyé pendant 3 secondes.
4	Chaleur sèche	Lorsque cette option est sélectionnée, la température de la dernière programme de rinçage est augmentée pour améliorer l'efficacité du séchage. La durée du programme peut être augmentée.
5	Niveau d'agent de rinçage bas	S'affiche lorsque le distributeur d'agent de rinçage doit être rempli.

Fonctions d'éclairage

Eclairage intérieur
Les lampes à halogène intérieures permettent une meilleure visibilité pour le chargement et le déchargement du lave-vaisselle. Elles s'allument à l'ouverture de la porte et s'éteignent au verrouillage de la porte.

N'essayez pas de remplacer ces ampoules. Si une ampoule doit être remplacée, veuillez contacter le service d'information GE Answer Center® en composant le 1.800.626.2000.

Température de l'eau

Le lave-vaisselle peut être branché au circuit d'eau chaude ou froide.
Branchement au circuit d'eau chaude : Pour un lavage efficace et pour éviter d'endommager la vaisselle, la température de l'eau entrant dans le lave-vaisselle doit être supérieure à 120°F (49°C) et inférieure à 140°F (60°C). Vous pouvez vérifier la température à l'aide d'un thermomètre à sirop ou à viande. Ouvrez le robinet d'eau chaude le plus proche du lave-vaisselle, placez le thermomètre dans un verre et laissez l'eau couler

sur le thermomètre jusqu'à stabilisation de la température.

Branchement au circuit d'eau froide : Le chauffe-eau du lave-vaisselle amènera l'eau à la température requise pour le lavage.

REMARQUE: La durée de la majorité des programmes augmentera si le lave-vaisselle est branché au circuit d'eau froide.

Utilisation d'un agent de rinçage

Un agent de rinçage améliore le séchage, réduit les taches et empêche la formation d'une pellicule sur vos assiettes, vos verres, votre argenterie, vos ustensiles de cuisine et vos matières plastiques. L'agent de rinçage Cascade Crystal Clear® est recommandé pour les lave-vaisselle Monogram.

Le distributeur d'agent de rinçage contient 4,7 onces d'agent de rinçage. Dans des conditions normales, cette quantité dure environ un mois. Essayez de le maintenir plein, mais ne le remplissez pas trop.

Pour remplir le distributeur d'agent de rinçage, assurez-vous que la porte du lave-vaisselle est bien ouverte.

Tournez le capuchon du distributeur dans le sens inverse des aiguilles d'une montre et retirez-le en le soulevant. Ajoutez l'agent de rinçage jusqu'à ce que la fenêtre indicatrice indique que le distributeur est plein.

Nettoyez tout agent de rinçage qui a coulé à l'aide d'un linge humide. Remettez en place le capuchon du distributeur.

Vous pouvez ajuster la quantité d'agent de rinçage qui s'écoule au moment du lavage final. Le réglage d'usine est moyen. En cas de traces de calcium (eau dure) sur les ustensiles, essayez d'utiliser un réglage à une valeur plus élevée. En cas de moussage, utilisez une valeur plus basse. Pour ajuster le réglage, enlevez le capuchon du distributeur; tournez ensuite la mollette de réglage dans le sens inverse des aiguilles d'une montre pour augmenter la quantité d'agent de rinçage distribué ou dans le sens des aiguilles d'une montre pour diminuer le volume d'agent de rinçage distribué.

1. Compartiment pour le détergent principal
2. Compartiment pour le détergent de pré-lavage
3. Capuchon pour le distributeur d'agent de rinçage
4. Capuchon pour le compartiment de détergent

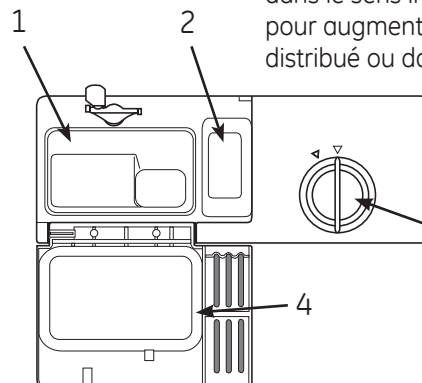

3 (Mollette de réglage du volume d'agent de rinçage distribué situé sous le capuchon)

Chargement du lave-vaisselle Il n'est pas nécessaire de rincer la vaisselle avant de la mettre dans le lave-vaisselle. Enlevez simplement les saletés importantes.

Placez les verres, les tasses, les bols, les petites assiettes et les soucoupes dans le panier supérieur, les verres à vins doivent être placés dans le support à verres à vin, les couteaux dans le tiroir à coutellerie, le cas échéant.

REMARQUE:

Assurez-vous que les surfaces sales soient orientées vers l'intérieur ou vers le bas!

Vérifiez que les bras gicleurs peuvent tourner librement.

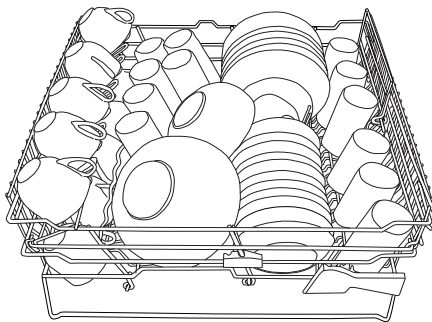
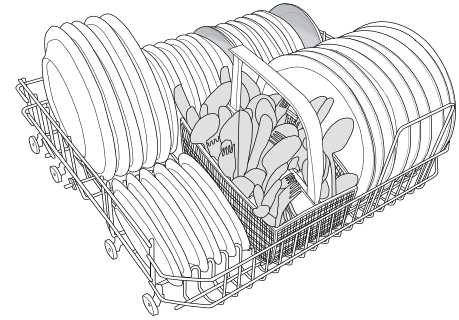

Placez les grandes et petites assiettes, les plats de service, les casseroles et les couverts (dans le panier à couverts) dans le panier inférieur.

Placez les couverts avec le manche vers le haut en les répartissant le plus possible. Assurez-vous que les cuillères ne sont pas imbriquées les unes dans les autres. Ne mélangez les couverts en différents métaux dans le même compartiment (par exemple l'argent et l'inox sous peine de d'apparition de tâches).

Dosage de détergent

La quantité de détergent à utiliser dépend de la dureté de l'eau.

Veillez suivre les instructions de dosage données sur le paquet de détergent.

Versez le détergent à lave-vaisselle dans le compartiment destiné à cet effet. Il y a un compartiment pour le pré-lavage et un compartiment pour le lavage principal. Voir la section Distributeur. Appelez le fabricant de détergent si vous avez des questions concernant votre détergent.

Tablettes de détergent pour lave-vaisselle

Coupez la tablette en deux si le couvercle du distributeur est difficile à fermer.

Détergent 3 en 1**REMARQUE:**

Veillez lire attentivement les instructions pour ces produits. Si vous n'êtes pas sûr, contactez le fabricant de détergent

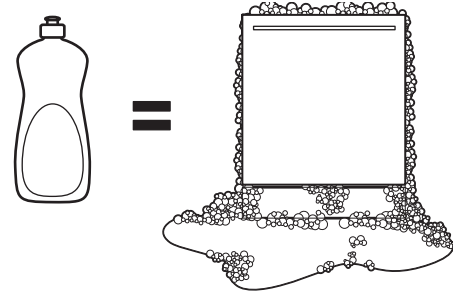
N'UTILISEZ PAS DE DÉTERGENT POUR LE LAVAGE DE LA VAISSELLE À LA MAIN

REMARQUE: L'utilisation d'un détergent qui n'est pas conçu spécifiquement pour le lave-vaisselle remplira celui-ci de mousse. Pendant le fonctionnement, cette eau savonneuse sortira des évents de votre lave-vaisselle, en couvrant et mouillant le sol de la cuisine. Le détergent pour le lavage de la vaisselle à la main ainsi que la lessive ne peuvent être utilisés dans un lave-vaisselle. L'accumulation de mousse pourrait endommager le lave-vaisselle ou l'empêcher de fonctionner.

Comme toutes les boîtes de détergent se ressemblent, gardez votre détergent pour lave-vaisselle à part de tous vos autres produits nettoyants. Indiquez le bon détergent et l'endroit où vous le gardez à toute personne qui risque d'utiliser votre lave-vaisselle.

▲ MISE EN GARDE

Protégez vos enfants !

- Le détergent pour lave-vaisselle est corrosif !!

détergent recommandé des montants fondés sur la dureté de l'eau

ListenRead phonetically

Dictionnaire - Voir le dictionnaire détaillé

Dureté de l'eau	Quantités de détergent
Douce (0-3 grains per gallon)	Prélavage 1 cuillère à café Lavage principal 1 à 1 ½ cuillère à soupe
Moyenne (4-8 grains per gallon)	Prélavage 1 cuillère à café Lavage principal 1 à 2 cuillères à soupe
Dure (9+ grains*)	Prélavage 1 cuillère à café Lavage principal 2 à 3 cuillères à soupe
* Une eau à 12 grains et plus est extrêmement dure.	

La cuve interne du lave-vaisselle est en acier inoxydable et reste propre par l'utilisation du lave-vaisselle. Toutefois, si votre eau est calcaire (dure), des dépôts peuvent apparaître dans le lave-vaisselle. Dans ce cas, lancez un programme de lavage avec deux cuillères à soupe d'acide citrique dans le compartiment de détergent.

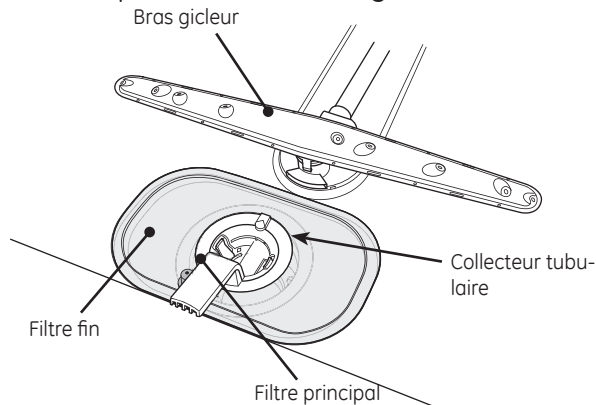

Filtre principal

Le filtre principal permet de collecter les plus grosses particules qui ne peuvent pas passer par la pompe de vidange.

Videz le filtre principal aussi souvent que nécessaire.

1. Soulevez le filtre principal par la poignée.
2. Videz-le. N'oubliez pas de le remettre en place!

Filtre fin

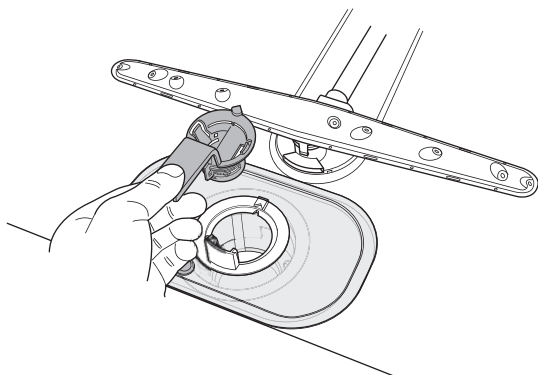

Les débris qui s'accumulent sur le filtre fin sont automatiquement rincés à chaque lavage. Toutefois, le filtre fin et sa tuyauterie doivent être nettoyés une ou deux fois par an.

1. Tournez la poignée d'un tour dans le sens inverse des aiguilles d'une montre.
2. Sortez la tuyauterie en tirant vers le haut à l'aide de la poignée. Libérez le filtre principal pour nettoyer cette partie de tuyauterie.

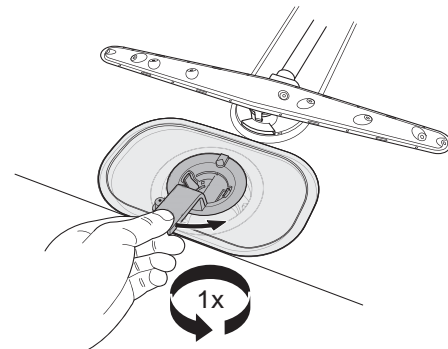

3. Retirez et nettoyez le filtre fin.
4. Remontez les différents éléments dans le sens inverse du démontage. Assurez-vous que les bords sont fermés hermétiquement lors du remontage

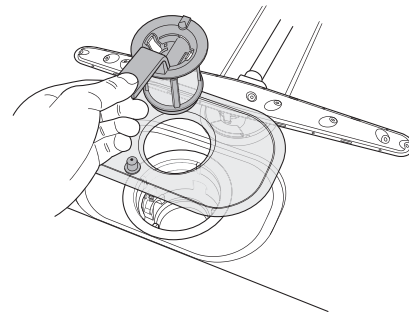

5. Verrouillez le filtre en tournant la poignée d'un tour dans le sens des aiguilles d'une montre jusqu'à

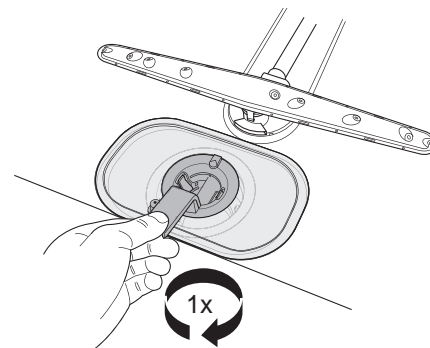

la butée : La poignée doit être dirigée vers la porte du lave-vaisselle.

Remarque: *Le lave-vaisselle ne doit pas être utilisé sans filtre!*

Si le filtre principal est mal remis, l'efficacité du lave-vaisselle risque d'en pâtir !

Pompe de vidange

Il est possible d'accéder à la pompe de l'intérieur du lave-vaisselle

⚠ AVERTISSEMENT!

Débranchez le lave-vaisselle.

1. Retirez le filtre principal et la tuyauterie associée.
2. Retirez la petite pièce encastrée sur la gauche du système de vidange inférieur (voir schéma ci-dessous).

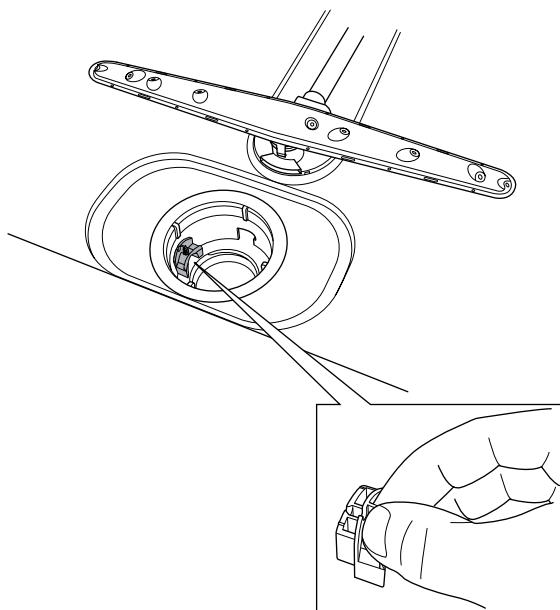

3. Vous pouvez libérer et faire tourner le rotor de la pompe en insérant votre doigt dans l'ouverture et en libérant tout ce qui pourrait le bloquer.
4. Réinstallez la pièce encastrée et les filtres.
5. Rebranchez la fiche dans la prise du mur.

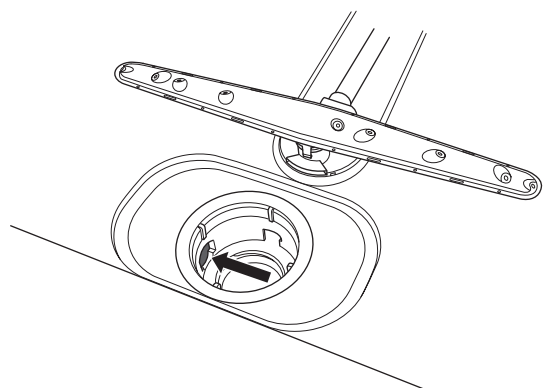

Si le lave-vaisselle ne marche toujours pas et que vous entendez un bourdonnement, la protection de trop-plein s'est activée.

- Fermez le robinet d'eau.
- Débranchez la fiche du mur.
- Appelez le service technique.

Remarque: N'oubliez pas de réinstallez la pièce encastrée.

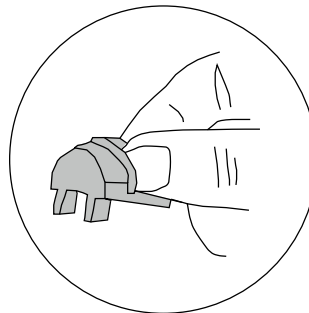

Bras gicleurs

Les orifices et les roulements peuvent parfois être bouchés/bloqués.

1. Tirez le bras gicleur inférieur vers le haut pour le relâcher.
2. Retirez tous les dépôts à l'aide d'une aiguille ou tout outil similaire.

Les bras gicleurs sont également équipés d'orifices sur le dessous.

3. Réinstallez le bras gicleur avant d'utiliser le lave-vaisselle.

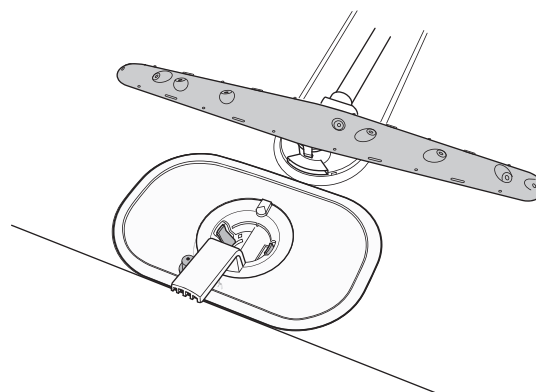

Pour libérer le bras gicleur supérieur, il est nécessaire de retirer le panier supérieur.

1. Sortez le panier.
2. Retirez le bras gicleur supérieur en le dévissant du panier dans le sens inverse des aiguilles d'une montre et nettoyez-le.
3. Revissez le bras gicleur.

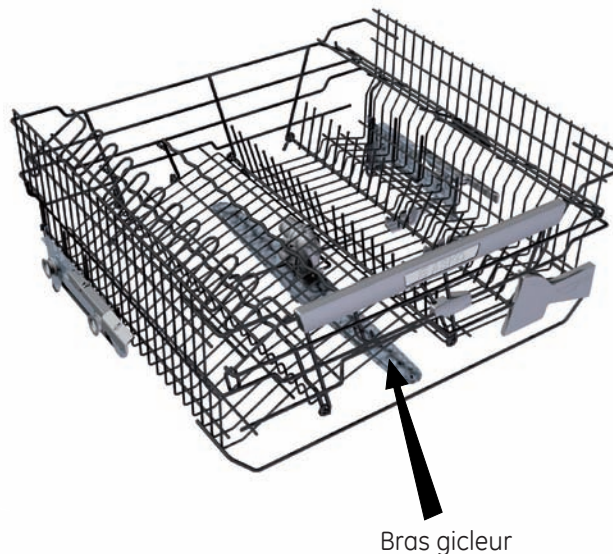

Porte

Lorsque vous nettoyez le tour de la porte, utilisez uniquement un chiffon légèrement humide, si nécessaire avec un peu de détergent. N'utilisez pas de vaporisateur ou autre produit similaire autour du loquet de la porte. Ceci évite que de l'eau ne pénètre dans le loquet et ne vienne en contact avec des composants électriques.

▲ MISE EN GARDE

N'utilisez pas de vaporisateur ou autre produit similaire autour du loquet de la porte.

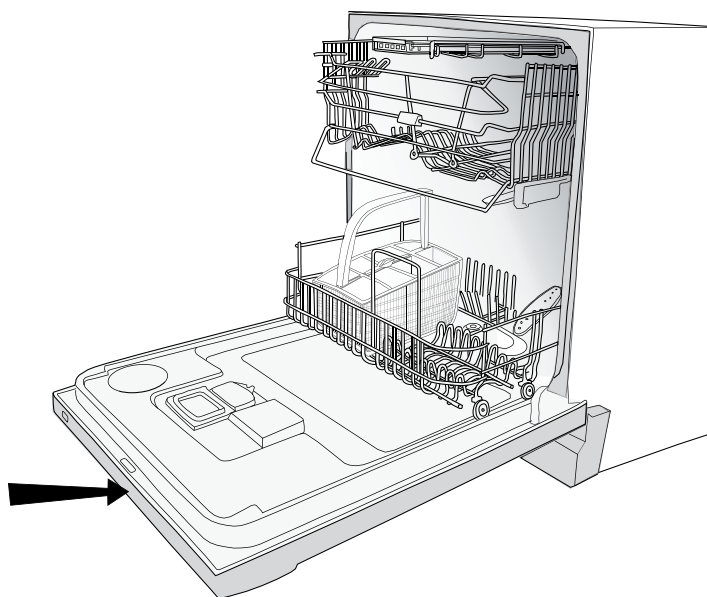

Reprogrammation

Certaines des fonctions du lave-vaisselle peuvent être reprogrammées. Vous pouvez modifier la programmation du lave-vaisselle en utilisant le clavier. Votre sélection sera conservé jusqu'à la prochaine fois que vous réinitialisez cette fonction.

Même si l'appareil est éteint/débranché ou en cas de panne d'électricité, pour quelque raison que ce soit, toutes les sélections enregistrées avant l'interruption seront conservées.

Verrouillage des touches pour la protection des enfants

Vous pouvez empêcher un enfant de mettre accidentellement le lave-vaisselle en marche ou de modifier les réglages à l'aide d'un verrouillage des touches. Il est alors nécessaire d'appuyer simultanément sur les boutons Temperature (Température) et Drying (Séchage) pour mettre l'appareil en marche. Le verrouillage des touches sera automatiquement réactivé au bout de trois minutes.



1. Eteignez le lave-vaisselle au niveau de l'interrupteur principal.

2. Appuyez sur les touches TEMP BOOST (Augmentation de la chaleur) et HEAT DRY (Chaleur sèche) tout en appuyant sur l'interrupteur principal. Les symboles Temperature (Température), Drying (Séchage) et Start (Marche) se mettront à clignoter. Relâchez les touches Temperature (Température) et Drying (Séchage).



3. Appuyez sur la touche CYCLE (Programme), lorsque le symbole Auto Wash s'allume, le verrouillage des touches est alors activé.

4. Puis, appuyez sur START/RESET (Marche/Réinitialiser) pour enregistrer les réglages.



Ou RÉINITIALISER:



1. Eteignez le lave-vaisselle au niveau de l'interrupteur principal.

2. Appuyez sur les touches TEMP BOOST (Augmentation de la chaleur) et HEAT DRY (Chaleur sèche) tout en appuyant sur l'interrupteur principal.



3. Appuyez sur la touche CYCLE (Programme), lorsque le symbole Auto Wash s'éteint, le verrouillage des touches est alors désactivé

4. Puis, appuyez sur START/RESET (Marche/Réinitialiser) pour confirmer les réglages.

Programmation d'un signal

Si vous souhaitez que votre lave-vaisselle émette un signal à la fin d'un programme, il est possible d'en programmer un. Par défaut, le lave-vaisselle est réglé sans signal.



1. Eteignez le lave-vaisselle au niveau de l'interrupteur principal.



2. Maintenez la touche DELAY START (Départ différé) enfoncée tout en appuyant l'interrupteur principal. La touche clignote. Relâchez.



3. Appuyez sur la touche CYCLE (Programme), lorsque le symbole Auto Wash s'allume, le signal est alors activé.



4. Appuyez sur la touche START/RESET (Marche/réinitialisation) et le réglage sera enregistré jusqu'à la prochaine modification.

Ou Réinitialiser



1. . Eteignez le lave-vaisselle au niveau de l'interrupteur principal.



2. Maintenez la touche DELAY START (Départ différé) enfoncée tout en appuyant l'interrupteur principal. La touche clignote. Relâchez.



3. Appuyez sur la touche CYCLE (Programme), lorsque le symbole Auto Wash s'éteint, le signal est alors désactivé.



4. Appuyez sur la touche START/RESET (Marche/réinitialisation) et le réglage sera enregistré jusqu'à la prochaine modification.

Codes d'erreur

Lave-vaisselle

L'affichage clignote	Type de panne	Action
<i>Lavage intensif</i> <i>Lavage normal</i> <i>Lavage léger</i> <i>Lavage rapide</i> <i>Rinçage</i>	Trop d'eau dans le lave-vaisselle	Appelez le technicien
<i>Lavage léger</i>	Panne au niveau de l'alimentation en eau	Vérifiez que le robinet est ouvert
<i>Lavage rapide</i>	Fuite au niveau du robinet	Fermez le robinet d'eau et appeler le technicien
<i>Automatique</i> <i>Lavage intensif</i>	Tuyau de vidange bouché	Voir « Causes possibles » dans le chapitre « Diagnostic des pannes »
<i>Automatique</i> <i>Lavage normal</i>	Filtre sale	Nettoyez les filtres, voir le chapitre « Nettoyage »

Pour annuler l'affichage des codes d'erreur, éteignez et rallumez le lave-vaisselle à l'interrupteur principal.

Problèmes	Cause possible	Action
La vaisselle n'est pas propre	<ul style="list-style-type: none"> • Les bras gicleurs ne tournent pas • Le détergent est trop vieux. Remarque: Le détergent est périssable • Mauvais dosage de détergent • Le programme de lavage n'est assez puissant. • Mauvais choix de programme • Le lave-vaisselle est mal chargé • Des verres ou des tasses se sont renversés pendant le lavage 	<ul style="list-style-type: none"> • Retirez les bras gicleurs et nettoyez-les • Evitez les paquets trop volumineux • Utilisez une dose de détergent appropriée à la dureté de votre eau • Sélectionnez la fonction TEMP BOOST (Augmentation de la chaleur) ou passez à un programme de lavage plus puissant • Passez à un programme de lavage plus puissant • Ne couvrez pas la verrerie avec des bols plus grands • Evitez de placez des verres très hauts dans les coins des paniers • Placez la verrerie dans le lave-vaisselle de façon à ce qu'elle ne bouge pas
Des taches ou une pellicule sur la verrerie	<ul style="list-style-type: none"> • Le lave-vaisselle est équipé d'un adoucisseur d'où fuit du sel. • Le distributeur d'agent de rinçage est mal réglé. • Utilisation d'un détergent sans phosphate avec une eau dure • Une température trop élevée et/ou trop de détergent qui provoquent des rayures sur les verres (cristal). Malheureusement, ceci ne peut être réparé, seulement évité ! 	<ul style="list-style-type: none"> • Vérifiez que le couvercle du compartiment à sel est correctement vissé. Sinon appelez le technicien • Voir le chapitre sur l'agent de rinçage • Changez de détergent • Lavez les verres (cristal) à basse température et n'utilisez pas trop de détergent. Contactez le fabricant du détergent pour lave-vaisselle.
Un film bleuté et légèrement collant s'est déposé sur la verrerie	<ul style="list-style-type: none"> • Trop d'agent de rinçage 	<ul style="list-style-type: none"> • Réduisez la dose d'agent de rinçage. Voir le chapitre sur l'agent de rinçage. Si l'eau est très douce, vous pouvez diluer votre agent de rinçage (1 volume d'agent de rinçage pour 1 volume d'eau).

Problèmes	Cause possible	Action
Taches sur l'inox ou l'argent	<ul style="list-style-type: none"> Après un certain temps de contact, certains restes d'aliments, tels que la moutarde, la mayonnaise, le citron, le vinaigre, le sel et les sauces peuvent provoquer des taches sur l'inox. L'inox peut également provoquer des taches sur l'argent si ces deux métaux sont en contact pendant le processus de lavage. L'aluminium peut également provoquer des taches sur la vaisselle. 	<ul style="list-style-type: none"> Rincez les résidus d'aliments si vous n'avez pas l'intention de mettre le lave-vaisselle en marche immédiatement. Séparez vos couverts dans les différents compartiments du panier. Assurez-vous que l'argent et l'inox ne sont pas ensemble dans le même compartiment.
Il reste des taches après le lavage	<ul style="list-style-type: none"> Les taches de rouge à lèvres et de thé peuvent être difficiles à éliminer 	<ul style="list-style-type: none"> Passez à un détergent contenant du chlore. Les programmes de lavage plus puissants durent plus longtemps et utilisent des températures plus élevées pour une vaisselle plus sale. Utilisez un programme de lavage plus puissant adapté à la charge.
Cliquetis pendant le lavage	<ul style="list-style-type: none"> La vaisselle n'est pas correctement chargée ou les bras gicleurs ne tournent pas. 	<ul style="list-style-type: none"> Vérifiez que la verrerie est bien chargée et ne bouge pas. Faites tourner les bras gicleurs pour s'assurer qu'ils tournent correctement.
Le lave-vaisselle ne fonctionne pas	<ul style="list-style-type: none"> Vous avez oublié d'allumer l'interrupteur principal. La porte n'est pas correctement fermée. Un fusible a sauté. Il manque le bouchon de la pompe de vidange. Le robinet d'eau est fermé. Le lave-vaisselle se remplit trop/ fuites. Le lave-vaisselle émet un ronronnement (pompe de vidange), celui-ci s'arrête lorsque le lave-vaisselle est éteint à l'interrupteur principal. 	<ul style="list-style-type: none"> Vérifiez Vérifiez Vérifiez Vérifiez Vérifiez Contactez le centre de service à la clientèle. <ol style="list-style-type: none"> 1. Fermez le robinet d'eau 2. Débranchez l'appareil 3. Appelez un dépanneur

Problèmes	Cause possible	Action
Il reste de l'eau dans le lave-vaisselle	<ul style="list-style-type: none"> • Le tuyau de vidange est bouché • Le tuyau de vidange est plié • Les filtres sont bouchés • Des objets se sont glissés dans la pompe 	<ul style="list-style-type: none"> • Débranchez le tuyau de vidange au niveau du siphon de l'évier. Vérifiez l'absence de débris. La partie conique du tuyau est-elle coupée de façon à ce que le diamètre soit supérieur à 16 mm ? • Vérifiez que le tuyau n'est pas plié ou tordu • Nettoyez le filtre principal, le filtre fin et le filtre • Nettoyez la pompe de vidange. Voir chapitre sur le nettoyage
Mauvaise odeur dans le lave-vaisselle	<ul style="list-style-type: none"> • Il y a des saletés dans les coins et sur les bords 	<ul style="list-style-type: none"> • Nettoyez à l'aide d'une brosse de vaisselle et un détergent peu moussant.
La vaisselle n'est pas assez sèche	<ul style="list-style-type: none"> • Il y a des saletés dans les coins et sur les bords • La fonction HEAT DRY (Chaleur sèche) n'a pas été sélectionnée • Le lave-vaisselle n'est pas complètement chargé • Il n'y a plus d'agent de rinçage ou la dose est trop faible 	<ul style="list-style-type: none"> • Nettoyez à l'aide d'une brosse de vaisselle et un détergent peu moussant • Sélectionnez l'option HEAT DRY (Chaleur sèche). • Chargez complètement le lave-vaisselle • Rajoutez de l'agent de rinçage dans le compartiment ou augmentez la dose si nécessaire • Ouvrez légèrement la porte à la fin des programmes
La porte ne se ferme pas	<ul style="list-style-type: none"> • Les paniers ne sont pas correctement positionnés 	<ul style="list-style-type: none"> • Assurez-vous que les paniers sont bien horizontaux. Vérifiez que le raccord du panier est bien aligné avec le tuyau alimentant les bras gicleurs.

Avec l'achat de votre nouvel appareil Monogram, soyez assuré de recevoir toute l'information ou l'assistance dont vous pourriez avoir besoin, de la part de GE. Tout ce que vous avez à faire, c'est de nous appeler gratuitement !

Service d'information
GE Answer Center®

Aux États-Unis :
800.626.2000

Quelle que soit votre question sur les appareils Monogram, le service d'information GE Answer Center® est à votre disposition pour vous assister. Nous répondrons rapidement et courtoisement à votre appel — et à votre question. Appelez le service d'information GE Answer Center® du lundi au vendredi de 8h00 à 22h00 (Heure normale de l'Est) et le samedi de 8h00 à 19h00 (Heure normale de l'Est).

ou

Consultez notre site Internet à l'adresse monogram.com

Au Canada, appelez le 800.561.3344.

Service de réparations

Aux États-Unis :
800.444.1845

Au Canada:
800.561.3344

Un professionnel du service clientèle de GE vous offrira un service de réparation expert, prévu à une heure qui vous convient. Pour programmer une réparation, appelez du lundi au vendredi de 7h00 à 22h00 (Heure normale de l'Est) et le samedi et le dimanche de 8h00 à 18h00 (Heure normale de l'Est). Le Service à la Clientèle de GE, exploité par la compagnie dans de nombreuses localisations vous offre un service aujourd'hui, demain, ou quand cela vous convient. Nos techniciens, formés en usine, connaissent parfaitement votre appareil - la plupart des réparations peuvent être effectuées en une seule visite.

Au Canada: Du lundi au vendredi, de 7h00 à 20h00 et le samedi de 8h00 à 17h00 HAE.

Pour nos clients
qui ont des besoins
spécifiques...

Aux États-Unis :
800.626.2000

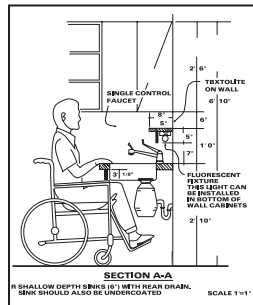

GE offre gratuitement une brochure pour aider à la planification d'une cuisine sans entrave pour les personnes à mobilité réduite.

Les consommateurs malentendants ou muets qui ont accès à un TDD ou à un télécriteur conventionnel peuvent appeler le 800.TDD.GEAC (800.833.4322) pour solliciter des informations ou un service

Contrats de service

Aux États-Unis :
800.626.2224

Au Canada:
800.561.3344

Vous pouvez être rassuré de savoir que le service GE sera toujours là après l'expiration de votre garantie. Souscrivez à un contrat GE pendant que votre garantie est toujours en vigueur et vous bénéficierez d'une ristourne importante. Avec un contrat sur plusieurs années, vous êtes assuré d'un futur service au prix d'aujourd'hui.

Pièces Détachées et
Accessoires

Aux États-Unis :
800.626.2002

Au Canada:
800.561.3344

Les personnes qualifiées pour réparer leurs propres appareils peuvent commander des pièces détachées et des accessoires et les faire envoyer directement à leur domicile. Le service de pièces détachées GE permet un accès rapide à plus de 47000 pièces ...et toutes les pièces GE sont sous garantie. Les cartes VISA, MasterCard et Discover sont acceptées.

Les instructions contenues dans ce manuel détaillent les procédures à utiliser pour n'importe quel utilisateur. Il est préférable que les autres réparations soient effectuées par un réparateur qualifié. La prudence doit être de mise, toute maintenance incorrecte peut entraîner un fonctionnement dangereux.

VOTRE GARANTIE DE LAVE-VAISSELLE MONOGRAM

Agrafez votre facture ou votre chèque annulé ici. Pour obtenir le service sous garantie, une preuve de la date d'achat initial est nécessaire.

CE QUI COUVERT

A compter de la date d'achat initial

UN AN

Toute pièce du lave-vaisselle qui s'avère défectueuse en raison d'un défaut de matériau ou de fabrication. Pendant la validité de la présente garantie limitée d'un an, GE fournira également gratuitement la main d'œuvre et le service sur place pour réparer la pièce défectueuse.

Cinq Ans

Les paniers/égouttoirs du lave-vaisselle et/ou le module de commande électronique si ceux-ci s'avèrent défectueux en raison d'un défaut de matériau ou de fabrication. Pendant cette garantie limitée de cinq ans, l'utilisateur est responsable des frais de main d'œuvre et de service associé.

À vie

La cuve en acier inoxydable ou le joint de porte, s'il fuit à cause d'un vice de matériau ou de main-d'œuvre. Pendant la validité de la présente garantie limitée à vie, GE fournira également gratuitement la main d'œuvre et le service sur place pour réparer la pièce défectueuse.



Cette garantie est étendue à l'acheteur d'origine et aux propriétaires suivants pour tout produit acheté pour une utilisation domestique dans les 48 états continentaux, à Hawaii ou à Washington D.C. Si le produit est installé dans une région où ne se trouve aucun réparateur autorisé GE, vous devrez peut-être assumer les frais de transport ou apporter l'appareil à un centre de service autorisé GE. En Alaska, cette garantie est équivalente à l'exception des frais d'expédition de l'appareil au centre de réparation ou des frais de transport du technicien pour un dépannage à domicile qui restent à la charge du propriétaire.

Tout le service en vertu de cette garantie sera fourni par nos centres de service de fabrique ou par nos techniciens autorisés du service à la clientèle Customer Care ® pendant les heures de travail normales.

Si votre appareil électroménager a besoin d'une réparation pendant la période de garantie ou après cette période, appelez le 1.800.444.1845. Veuillez avoir votre numéro de série et votre numéro de modèle à portée de main lorsque vous appelez pour obtenir un service.

CE QUI N'EST PAS COUVERT

- Les déplacements à votre domicile pour vous expliquer l'utilisation de ce produit
- Une installation, livraison ou maintenance défectueuse.
- Le remplacement des fusibles ou le réenclenchement du disjoncteur du domicile.
- Une panne du produit par abus d'utilisation, par mauvaise utilisation, par modification ou s'il a été utilisé dans un but autre que celui pour lequel il a été fabriqué, ou s'il a été utilisé à des fins commerciales.
- Tout dommage causé par accident, incendie, inondation ou catastrophe naturelle.
- Tout dommage fortuit ou indirect causé par des défauts éventuels de cet appareil.
- Tout nettoyage ou entretien siphon anti-retour dans la conduite de vidange.
- Tout dommage occasionné après livraison, y compris tout dommage occasionné par des articles tombant à terre.
- Le service s'il est impossible d'avoir accès au produit.

EXCLUSION DES GARANTIES TACITES —Votre recours exclusif est l'échange du produit suivant les modalités de la Garantie Limitée. Toutes garanties tacites, y compris les garanties de valeurs marchandes ou d'adéquation à des fins particulières, sont limitées à une durée d'un an ou à la durée la plus courte autorisée par la loi.

Certaines provinces n'acceptent pas d'exclusion ou de limites aux dommages indirects ou accessoires, cette exclusion ou restriction pourrait ne pas s'appliquer à vous. Certains droits particuliers vous sont dévolus en vertu de la présente garantie et peuvent s'accompagner d'autres droits qui varient selon votre lieu de résidence. Pour connaître vos droits juridiques, veuillez consulter le bureau local ou d'état des affaires aux consommateurs ou le Procureur Général de votre état.

Garant: General Electric Company,
Louisville, KY 40225

Inscription du propriétaire d'appareil électroménager Important A poster dès aujourd'hui!

GE Appliances



Utilisez un
timbre de
1ère classe

General Electric Company
Service d'enregistrement de garantie
Boîte Postale 34980
Louisville, KY 40232-2150

Inscription du propriétaire d'appareil électroménager

Cher client:

Merci de votre achat et de la confiance que vous avez mise en notre appareil. Nous sommes fiers de vous avoir pour client!

Veillez suivre les étapes suivantes pour protéger votre investissement:

1

Remplissez et envoyez votre fiche d'inscription du propriétaire d'appareil électroménager dès aujourd'hui. Vous aurez ainsi la tranquillité de savoir que nous pouvons vous contacter en cas de modification de sécurité.

2

Après avoir rempli cette fiche d'inscription, veuillez inscrire votre numéro de modèle et de série dans ce manuel et conservez ce document. Vous aurez besoin de ces informations si vous avez besoin de nos services. Les numéros de service sont aux USA : 800.444.1845 et au Canada : 1.888.880.3030.

3

Veillez lire attentivement votre manuel d'utilisation. Ceci vous permettra d'utiliser votre nouvel appareil correctement.

Important: Si vous n'avez pas reçu de fiche d'inscription avec votre appareil, détachez et envoyez le formulaire ou inscrivez-vous en ligne sur monogram.com.

PLIER

Inscription du propriétaire d'appareil électroménager

Important - A poster dès aujourd'hui

Produit
Dishwasher

Lave-vaisselle

Numéro de série

M. Mme.
Mme. Mlle

Prénom _____ Nom _____

Rue _____

N° . # _____ Adresse courriel* _____

Ville _____ État _____ Code postal _____

Date de mise en service
Mois _____ Jour _____ Année _____ Numéro de téléphone _____ - _____ - _____

* Veuillez fournir votre adresse courriel pour recevoir, par courrier électronique, les réductions, les offres spéciales et toutes autres communications importantes concernant les Electroménagers GE (GEA).

Cochez ici si vous ne souhaitez pas recevoir d'information des partenaires GEA soigneusement sélectionnés. E NON-RENOI DE CETTE FICHE N'AFFECTE PAS VOS DROITS À LA GARANTIE.

Pour toute information concernant la politique de GEA concernant l'utilisation des données personnelles, allez sur monogram.com et cliquez sur « Privacy Policy » ou appelez le 800.626.2224.

COLLER POUR FERMER