



Refrigerator user manual

Planet
First

100 %
Recycled Paper

This manual is made with 100 % recycled paper.



imagine the possibilities

Thank you for purchasing this Samsung product.



Free Standing Appliance



Contents

SAFETY INFORMATION.....	2
SETTING UP YOUR FRENCH DOOR REFRIGERATOR	11
OPERATING YOUR FRENCH DOOR REFRIGERATOR	21
TROUBLESHOOTING.....	109
SAMSUNG SMART HOME SETTING GUIDE.....	112



This smart refrigerator supports from Samsung Smart Home.
More detailed information, please visit www.samsung.com

Safety information

SAFETY INFORMATION

Before using your new Samsung French Door Refrigerator, please read this manual thoroughly to ensure that you know how to operate the features and functions that your new appliance offers safely and efficiently.

This appliance is not intended for use by persons (including children) with reduced physical, sensory, or mental capabilities, or those who lack experience and knowledge, unless they have been given supervision or instruction concerning the use of the appliance by a person responsible for their safety.

Because the following instructions cover various models, the characteristics of your refrigerator may differ slightly from the refrigerator described in this manual.

If you have any question, contact us at 1-800-SAMSUNG or find help and information online at www.samsung.com.









Important safety symbols and precautions:

WARNING

Hazards or unsafe practices that may result in severe personal injury or death.

CAUTION

Hazards or unsafe practices that may result in minor personal injury or property damage.

	Do NOT attempt.
	Do NOT disassemble.
	Do NOT touch.
	Follow directions carefully.
	Unplug the power plug from the wall socket.
	Make sure the refrigerator is grounded to prevent electric shock.
	Call the contact center for help.
	Note.

These warning symbols are here to prevent injury to you and others. Please follow them carefully. After reading this section, keep it in a safe place for future reference.

WARNING

CRITICAL INSTALLATION WARNINGS

-  • Do not install the refrigerator in a damp location or place where it may come in contact with water.
- Deteriorated insulation on electrical parts may cause an electric shock or fire.
- Do not place this refrigerator in direct sunlight or expose it to the heat from stoves, room heaters, or other appliances.
- Do not plug several appliances into the same multiple power strip.
The refrigerator should always be plugged into its own individual electrical outlet which has a voltage rating that matches the voltage listed on the refrigerator's rating plate.
- This provides the best performance and also prevents overloading of house wiring circuits, which could cause a fire hazard from overheated wires.
- If the wall socket is loose, do not insert the power plug.
- There is a risk of electric shock or fire.
- Do not use a power cord that has cracks or abrasion damage along its length or at either end.
- Do not bend the power cord excessively or place heavy objects on it.
- Do not twist or tie the power cord.
- Do not hook the power cord over a metal object, place a heavy object on the power cord, insert the power cord between objects, or push the power cord into the space behind the appliance.
- When moving the refrigerator, be careful not to roll over or damage the power cord.
- This may result in an electric shock or fire.
- Never unplug your refrigerator by pulling on the power cord.
Always grip the plug firmly and pull straight out from the outlet.
- Damage to the cord may cause a short-circuit, fire, and/or electric shock.
- Do not use aerosols near the refrigerator.
- Using aerosols near the refrigerator may cause an explosion or fire.
- Do not install this appliance near a heater or inflammable material.

- Do not install this appliance in a humid, oily, or dusty location, or in a location exposed to direct sunlight or water (rain, etc.).
- Do not install this appliance in a location where gas may leak.
- This may result in an electric shock or fire.



- This refrigerator must be properly located and installed in accordance with the instructions in this manual before you use it.
- Connect the power plug in the proper position with the cord hanging down.
- If you connect the power plug upside down, the wire can get cut off and cause a fire or electric shock.
- When moving the refrigerator, be careful not to roll over or damage the power cord.
- This constitutes a fire hazard.
- Make sure that the power plug is not crushed or damaged by the back of the refrigerator.
- Keep the packing materials out of reach of children.
- There is a risk of death from suffocation if a child puts the packing materials on his or her head.
- The appliance must be positioned so that the plug is accessible after installation.
- Failing to do so may result in an electric shock or fire due to electric leakage.
- You need to remove all the protective plastic film before you initially plug the product in.
- If your refrigerator comes with fasteners used to level the doors, keep them out of reach of children. Do not let children play with them.
- There is a risk of death from suffocation if a child swallows a fastener.



- The refrigerator must be safely grounded.
- Always make sure that you have grounded the refrigerator before attempting to investigate or repair any part of the appliance.
Power leakages can cause severe electric shock.
- Never use gas pipes, telephone lines, or other potential lightning attractors as an electrical ground.
- Improper use of the grounding plug can result in a risk of electric shock.
If it is necessary to use an extension cord, use only a 3-wire extension cord that has a 3-blade

grounding plug and a 3-slot receptacle that will accept the plug on the appliance.

The marked rating of the extension cord should be AC 115-120 V, 10 A, or more.

If a grounding adapter is used, make sure the receptacle box is fully grounded.

- Plug the power plug into the wall socket firmly. Do not use a damaged power plug, damaged power cord, or loose wall socket.
- This may result in an electric shock or fire.



- If the power cord is damaged, have it replaced immediately by the manufacturer or one of its service agents.

CAUTION

INSTALLATION CAUTIONS



- Allow sufficient space around the refrigerator and install it on a flat surface.
- If your refrigerator is not level, the internal cooling system may not work correctly.
- Keep the ventilation space in the appliance enclosure or mounting structure clear of obstructions.
- Allow the appliance to stand for 2 hours after installation.
- We strongly recommend you have a qualified technician or service company install the refrigerator.
- Failing to do so may result in an electric shock, fire, explosion, problems with the product, or injury.

WARNING

CRITICAL USAGE WARNINGS



- Do not insert the power plug into a wall socket with wet hands.
- Do not store articles on the top of the appliance.
- When you open or close the door, the articles may fall and cause personal injury and/or material damage.
- Do not insert hands, feet or metal objects (such as knives, etc.) into the bottom or the back of the refrigerator.
- This may result in an electric shock or injury.
- Any sharp edges may cause a personal injury
- Do not put a container filled with water on the refrigerator.
- If spilled, there is a risk of fire or electric shock.
- Children should be supervised to ensure that they do not play with the appliance.
- Keep fingers out of "pinch point" areas. Clearances between the doors and cabinet are necessarily small. Be careful when you open the doors if children are in the area.
- Do not let children hang on the door. A serious injury may occur.
- Do not let children go inside the refrigerator. They could become trapped.
- Do not insert your hands into the bottom area under the appliance.
- Any sharp edges may cause personal injury.
- Do not let children step on a drawer cover.
- The drawer may break and cause them to slip.
- Do not overfill the refrigerator with food.
- When you open the door, an item may fall out and cause personal injury or material damage.
- Do not touch the inside walls of the freezer or products stored in the freezer with wet hands.
- This may cause frostbite.
- Never put fingers or other objects into the water dispenser hole, ice chute, or ice maker bucket.
- It may cause personal injury or material damage.
- Do not use or place any substances sensitive to temperature such as inflammable sprays, inflammable objects, dry ice, medicine, or chemicals near or inside the refrigerator.
- Do not keep volatile or inflammable objects or substances (benzene, thinner, propane gas, alcohol, ether, LP gas, and other such

products) in the refrigerator.

- This refrigerator is for storing food only.
- This may result in fire or explosion.
- Do not store pharmaceutical products, scientific materials, or temperature sensitive products in the refrigerator.
- Products that require strict temperature controls must not be stored in the refrigerator.
- Do not place or use an electrical appliance inside the refrigerator, unless it is of a type recommended by the manufacturer.
- Do not stand on top of the appliance or place objects (such as laundry, lighted candles, lighted cigarettes, dishes, chemicals, metal objects, etc.) on the appliance.
This may result in an electric shock, fire, problems with the product, or injury.
Do not put a container filled with water on the appliance.
- If spilled, there is a risk of fire or electric shock.
- Do not use mechanical devices or any other means to accelerate the defrosting process, other than those recommended by the manufacturer.
- Do not damage the refrigerant circuit.
- Do not spray volatile material such as insecticide onto the surface of the appliance.
- As well as being harmful to humans, it may also result in an electric shock, fire, or problems with the product.
- Never stare directly at the UV LED lamp for long periods of time.
- This may result in eye strain due to the ultraviolet rays.



- Do not attempt to repair, disassemble, or modify the appliance yourself.
- Do not use any fuse (such as cooper, steel wire, etc.) other than a standard fuse.
- If your appliance needs to be repaired or reinstalled, contact your nearest service center.
- Failing to do so may result in an electric shock, fire, problems with the product, or injury.
- If the interior or exterior LED lamp has gone out, please contact your nearest service center.



- Children should be supervised to ensure that they do not play with the appliance.
- Keep fingers out of "pinch point" areas. : Clearances between the doors and cabinet are necessarily small.

Be careful when you open the doors if children are in the area.

- Do not let children hang on the door. A serious injury may occur.
- Do not let children go inside the refrigerator. They could become trapped.
- Bottles should be stored tightly together so that they do not fall out.
- This product is intended only for the storage of food in a domestic environment.
- If a gas leak is detected, avoid any naked flames or potential sources of ignition, and air the room in which the appliance is standing for several minutes.
- Do not touch the appliance or power cord.
- Do not use a ventilating fan.
- A spark may result in an explosion or fire.
- Use only the LED Lamps provided by the manufacturer or its service agents.



- If the refrigerator emits a burning smell or smoke, unplug the refrigerator immediately and contact your Samsung Electronics service center.
- If you experience difficulty changing a non-LED light, contact a Samsung service center.
- If the product is equipped with LED Lamps, do not disassemble the Lamp Covers and LED Lamps yourself.
- Please contact your service agents.
- If dust or water enters the refrigerator, unplug the refrigerator and contact your Samsung Electronics service center.
- There is a risk of fire.

CAUTION

USAGE CAUTIONS



- Do not re-freeze frozen foods that have thawed completely.
Do not place carbonated or fizzy drinks in the freezer compartment.
Do not put bottles or glass containers in the freezer.
- When the contents freeze, the glass may break and cause personal injury.
- Use only the ice maker provided with the refrigerator.
- Have the refrigerator's water supply installed by a suitably qualified person and connected only to a potable water supply.
To operate the ice maker properly, water pressure of 20 ~ 125 psi (138 ~ 862 kPa) is required.
If you will be away from home for a long period of time (on vacation, for example) and won't be using the water or ice dispensers, close the water valve.
- Otherwise, water leakage may occur.
- If you won't be using the refrigerator for a very long period of time, (3 weeks or more) empty the refrigerator, unplug it, close the water valve, wipe excess moisture from the inside walls, and leave the doors open to prevent odors and mold.



- Service Warranty and Modification.
- Any changes or modifications performed by a 3rd party on this finished appliance are not covered under Samsung warranty service, nor is Samsung responsible for safety issues that result from 3rd party modifications.
- Do not block the air vents inside the refrigerator.
- If the air vents are blocked, especially with a plastic bag, the refrigerator can be over cooled. If this cooling period lasts too long, the water filter may break and cause water leakage.
- If the refrigerator is disconnected from the power supply, you should wait for at least five minutes before plugging it back in.
- If you have a long vacation planned or do not intend to use the refrigerator for a long period of time, (3 weeks or more) empty the refrigerator, pull out the power plug, close the water valve, wipe excess moisture from the inside walls,

and leave the doors open to prevent odors and mold.



- Letting the refrigerator run long periods of time without using it can cause the insulation to deteriorate and may cause a fire.
- To get the best performance from the product:
- Do not place food too close to the vents at the rear of the appliance as it can obstruct free air circulation in the refrigerator compartment.
- Wrap food up properly or place it in airtight containers before putting it into the refrigerator.
- Do not place glasses, bottles, or carbonated beverages in the freezer.
These items may freeze and break.
Broken glasses, bottles, and beverage containers can cause injury.
- Please observe maximum storage times and expiration dates of frozen goods.
- There is no need to disconnect the refrigerator from the power supply if you will be away for less than three weeks.
However, if you will be away for more than three weeks, remove all the food, unplug the refrigerator, close the water valve, wipe excess moisture from the inside walls, and leave the doors open to prevent odors and mold.
- Fill the water tank and ice cube trays with potable water only (tap water, mineral water, or purified water).
- Do not fill the tank with tea or a Sports drink. This may damage the refrigerator.
- Do not strike or apply excessive force to any glass surface.
- Broken glass may result in a personal injury and/or property damage.



- If the product is flooded, make sure to contact your nearest service center.
- There is a risk of electric shock or fire.

CAUTION

CLEANING CAUTIONS

-  • Do not spray water directly on the inside or outside the refrigerator.
 - There is a risk of fire or electric shock.
 - Do not use a hair dryer to dry the inside of the refrigerator.
 - Do not place a lighted candle in the refrigerator to remove bad odors.
 - This may result in an electric shock or fire.
-
-  • Use a clean, dry cloth to remove any foreign matter or dust from the power plug blades.
Do not use a wet or damp cloth when cleaning the plug.
 - Otherwise, there is a risk of fire or electric shock.
-
-  • Before cleaning or performing maintenance, unplug the appliance from the wall socket.
 - Failing to do so may result in an electric shock or fire.

WARNING

- This product contains chemicals known to the State of California to cause cancer and reproductive toxicity.

WARNING

CRITICAL DISPOSAL WARNINGS

-  • **DANGER** : Risk of child entrapment. Before you throw away your old refrigerator or freezer:
 - Take off the doors and door latch.
 - Leave the shelves in place so that children cannot easily climb inside.
 - Children trapped inside a refrigerator can hurt themselves or suffocate to death.
- Please dispose of the packaging material from this product in an environmentally friendly manner.
- Ensure that none of the pipes on the back of the appliance are damaged prior to disposal.
- R-600a or R-134a is used as a refrigerant. Check the compressor label on the rear of the appliance or the rating label inside the fridge to see which refrigerant is used for your refrigerator.
If this product contains flammable gas (Refrigerant R-600a), contact your local authority in regard to safe disposal of this product.
- When disposing of this refrigerator, remove the door/door seals and door latch so that small children or animals cannot become trapped inside.
Children should be supervised to ensure that they do not play with the appliance.
If trapped inside, the child may get hurt or suffocate to death.
- Cyclopentane is used in the insulation. The gases in the insulation material require a special disposal procedure.
Please contact your local authorities in regard to the environmentally safe disposal of this product.
- Keep all packaging materials well out of the reach of children, as packaging materials can be dangerous to children.
- If a child places a bag over his or her head, the child could suffocate.



ADDITIONAL TIPS FOR PROPER USAGE

- In the event of a power failure, call the local office of your Electricity Company and ask how long it is going to last.
- Most power failures that are corrected in an hour or two will not affect your refrigerator temperatures.
However, you should minimize the number of door openings while the power is off.
- Should the power failure last more than 24 hours, remove and discard all frozen food.
- If a key is provided with refrigerator, the keys should be kept out of the reach of children and not be kept in the vicinity of the appliance.
- The appliance might not operate consistently (frozen contents can thaw or temperatures can become too warm in the frozen food compartment) when sited for an extended period of time in a location where ambient air temperatures are constantly below the temperatures for which the appliance is designed.
- Do not store food which goes bad easily at low temperature, such as bananas and melons.
- Your appliance is frost free, which means there is no need to manually defrost your appliance. This will be carried out automatically.
- Temperature rise during defrosting complies with ISO requirements.
But If you want to prevent an undue rise in the temperature of frozen food while the appliance defrosts, wrap the frozen food in several layers of newspaper.
- Any increase in the temperature of frozen food during defrosting can shorten its storage life.
- Do not re-freeze frozen foods that have thawed completely.

Saving Energy Tips

- Install the appliance in a cool, dry room with adequate ventilation.
Ensure that it is not exposed to direct sunlight and never put it near a direct source of heat (a radiator, for example).
- Never block any vents or grilles on the appliance.
- Allow warm food to cool down before placing it in the appliance.
- Put frozen food in the refrigerator to thaw.
You can then use the low temperatures of the frozen products to cool food in the refrigerator.
- Do not keep the door of the appliance open for too long when putting food in or taking food out.
The shorter the time the door is open, the less frost build-up you'll have in the freezer.
- Provide sufficient clearance to the right, left, back, and top for air circulation when installing the refrigerator.
This will help reduce power consumption and keep your energy bills lower.

1. Regulatory Notice

1.1 FCC Notice



FCC CAUTION:

Any changes or modifications not expressly approved by the party responsible for compliance could void the user's authority to operate the equipment.

Contains Transmitter Module FCC ID: A3LWIDT30Q

This device complies with Part 15 of FCC Rules. Operation is Subject to following two conditions:

- (1) This device may not cause harmful interference, and
- (2) This device must accept any interference received including interference that cause undesired operation.

For product available in the USA/Canada market, only channel 1~11 can be operated.
Selection of other channels is not possible.

FCC STATEMENT:

This equipment has been tested and found to comply within the limits for a Class B digital device, pursuant to part 15 of the FCC Rules. These limits are designed to provide reasonable protection against harmful interference in a residential installation.

This equipment generates, uses, and can radiate radio frequency energy and, if not installed and used in accordance with the instructions, may cause harmful interference to radio communications. However, there is no guarantee that interference will not occur in a particular installation. If this equipment does cause harmful interference to radio or television reception, which can be determined by turning the equipment off and on, the user is encouraged to try to correct the interference by one or more of the following measures:

- Reorient or relocate the receiving antenna
- Increase the separation between the equipment and receiver
- Connect the equipment into an outlet on a different circuit from that to which the receiver is connected
- Consult the dealer or an experienced radio/TV technician for help.

FCC RADIATION EXPOSURE STATEMENT:

This equipment complies with FCC radiation exposure limits set forth for an uncontrolled environment. This equipment should be installed and operated with a minimum distance of 20 cm(7.87 inch) between the radiator and your body. This device and its antenna(s) must not be co-located or operation in conjunction with any other antenna or transmitter.

Any changes or modifications not expressly approved by the manufacturer could void the user's authority to operate this equipment.

SAVE THESE INSTRUCTIONS

1. Regulatory Notice

1.2 IC Notice

Contains Transmitter Module IC: 649E-WIDT30Q

This device complies with Industry Canada licence-exempt RSS standard(s).

Operation is subject to the following two conditions :

(1) this device may not cause interference, and

(2) this device must accept any interference, including interference that may cause undesired operation of the device.

This Class B digital apparatus complies with Canadian ICES-003.

Cet appareil numérique de la classe B est conforme à la norme NMB-003 du Canada.

For product available in the USA/Canada market, only channel 1~11 can be operated.

Selection of other channels is not possible.

IC RADIATION EXPOSURE STATEMENT:

This equipment complies with IC RSS-102 radiation exposure limits set forth for an uncontrolled environment. This equipment should be installed and operated with minimum distance 20 cm(7.87 inch) between the radiator & your body. This device and its antenna(s) must not be co-located or operation in conjunction with any other antenna or transmitter.

SAVE THESE INSTRUCTIONS

English - 10

Setting up your French Door Refrigerator

GETTING READY TO INSTALL THE REFRIGERATOR

Congratulations on your purchase of this Samsung French Door Refrigerator.

We hope you enjoy the state-of-art features and efficiencies that this new appliance offers.

Selecting the best location for the refrigerator

Choose:

- A location with easy access to a water supply.
- A location without direct exposure to sunlight.
- A location with a level floor.
- A location with enough space for the refrigerator doors to open easily.
- A location that provides sufficient space to the right, left, back, and top for air circulation.
- A location that allows you to move the refrigerator easily if it needs maintenance or service.
- Do not install the refrigerator where the temperature will go below 50 °F (10 °C).
- Do not locate the refrigerator where it may become wet.

If the refrigerator does not have enough space, the internal cooling system may not work properly. If your refrigerator has an ice maker, allow extra space at the back for the water line connections.

Important: Make sure that you can easily move your refrigerator to its final location by measuring doorways (both width and height), thresholds, ceilings, stairways, etc.

The following chart details the exact height and depth of this Samsung French Door Refrigerator.

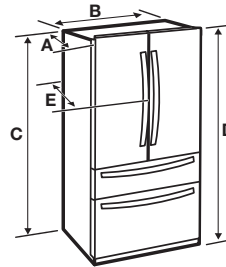

Model	RF28HM**
Depth "A"	34" (864 mm)
Width "B"	35 6/8" (908 mm)
Height "C"	68 7/8" (1749 mm)
Overall Height "D"	70" (1777 mm)
Depth "E"	36 1/2" (926 mm)

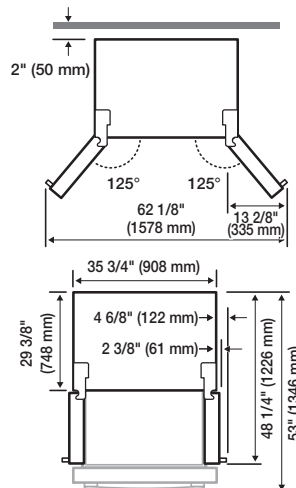

Each measurement based on the design dimension, so it may differ depending on the measuring method.

⚠ CAUTION

When moving your refrigerator

To prevent floor damage, be sure the front adjusting legs are in the up position (above the floor).

Refer to 'Adjusting the Level' on page 17.

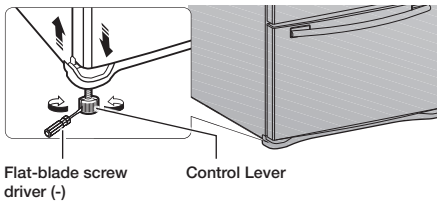

Flooring

For proper installation, you must place this refrigerator on a level, hard surface that is the same height as the rest of the floor. This surface should be strong enough to support a fully loaded refrigerator.

To protect the finish of the flooring, cut a large section of the cardboard carton and place it under the refrigerator where you are working.

When moving the refrigerator, you need to pull and push it straight forwards or back. Do not wiggle it from side to side.

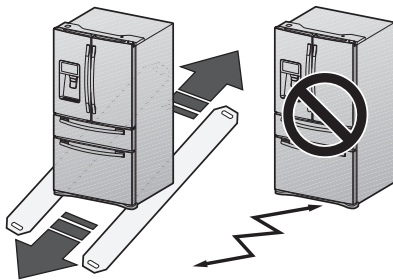

ACCESSORIES AND REQUIRED TOOLS

The following accessory is included with your refrigerator:



Fastener

Required Tools (Not provided)

You need the following tools to complete the installation of your refrigerator:

Phillips screwdriver (+)	Flat-blade screw driver (-)	Socket wrench (13/32") (10 mm)
Pliers	Allen wrench (3/16") (5 mm)	

REMOVING THE REFRIGERATOR DOORS

For some installations, you need to remove the fridge and freezer drawers so you can move the refrigerator to its final location.

Do not remove the doors/drawer if you don't need to.

If you do not need to remove the refrigerator doors or drawers, go to 'Leveling the Refrigerator' on page 17. If you need to remove the doors and drawers, continue below.

Before removing the doors or drawers, make sure you read the following warnings:

⚠ WARNING

Disconnect power to the refrigerator before removing the door or drawer.



- Be careful not to drop, damage or scratch the door / drawer while removing them.
- Be careful not to injure yourself while removing the doors/drawer.
- Reattach the door/drawer properly to avoid:
 - Moisture from air leakage.
 - Uneven door alignment.
 - Wasting energy due to improper door seal.

⚠ WARNING

Disassembling the refrigerator doors

Be careful not to drop and scratch the doors while removing them.

With the door opened

1. Remove 3 screws holding down the TOP TABLE (**1**) and separate the connected wires.

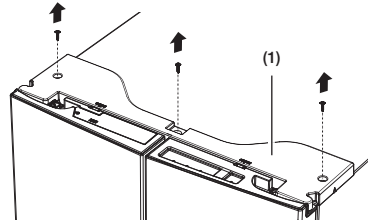

2. Disconnect two connectors (**2**) on the left side door. To remove the water coupler from the hinge, twist and pull it from the hinge. Remove the water line (**3**) while pressing the marked part (**4**) of the water line coupler.

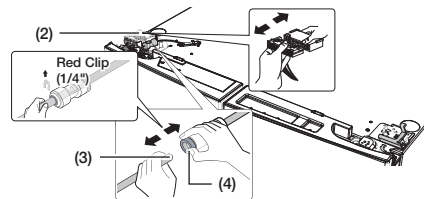

⚠ CAUTION

If a red clip is on the coupler, you must remove it before removing the tube.

3. Pull and remove the hinge lever (**5**). Remove the ground screw (**6**) attached to the upper left door hinges with a philips screwdriver (+). Remove the upper left and right door hinges (**7**).

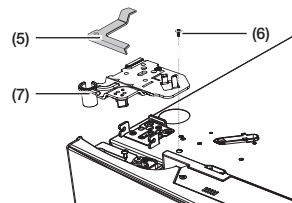

- Lift the door straight up to remove.

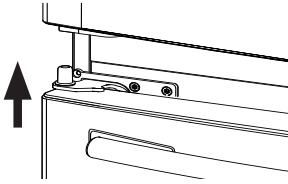

- Remove the screw (**8**) attached to the lower left and right door hinges with a philips screwdriver (+). Remove the 2 hex head bolts (**9**) attached to the lower left and right door hinges with an allen wrench (3/16"). Remove the lower left and right door hinges (**10**).

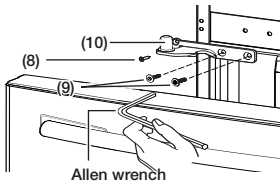

REATTACHING THE REFRIGERATOR DOORS

To reattach the fridge doors after you have moved the fridge to its final location, assemble the parts in reverse order.

- The Water Line must be fully inserted into the center of the transparent coupler (Type A) or the Guide Lines (Type B) to prevent water leakage from the dispenser.
- Insert the clip in the install pack and check that it holds the line firmly.

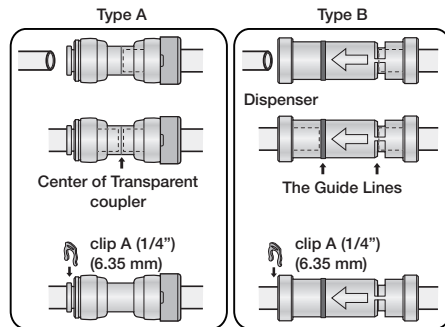

DISASSEMBLING THE FLEX DOOR

- Take out the Flex Zone (**1**) by lifting it up.

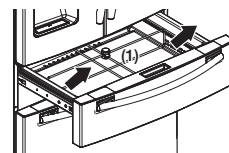

- Take off the cover (**2**) with the harness using a flat-blade screwdriver (-).

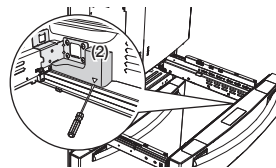

3. Press the locking tab and separate the Wire Connector.

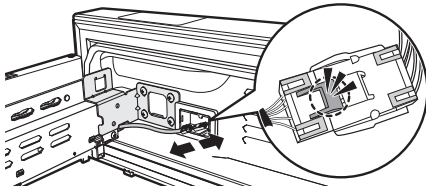

4. Remove 1 hex head bolt from each side with a socket wrench (10 mm).

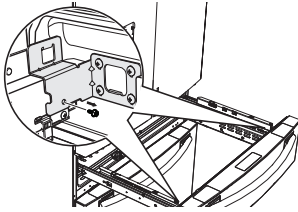

5. Lift up the Flex door from the rails.

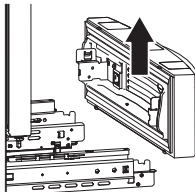

RE-ASSEMBLING THE FLEX DOOR

To reattach the Flex door after you have moved the fridge to its final location, assemble parts in reverse order.

⚠ CAUTION

Be sure to connect the Flex Door Wire Connector. If it is not connected, the Flex Room does not work.

DISASSEMBLING THE FREEZER DOOR

1. Take out the upper drawer by lifting it up.

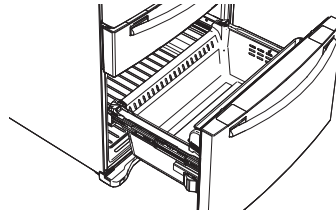

2. Remove the freeze room guard (1) by lifting the guard up.

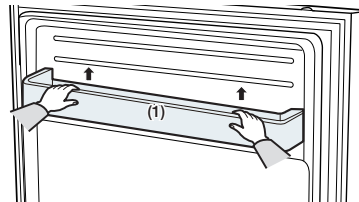

3. Take out the lower basket (2) by lifting the basket up from the rail system.

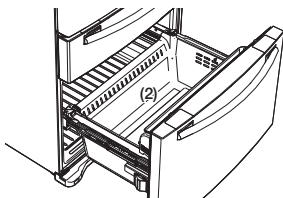

⚠ CAUTION

You can scratch the side of the bin if you twist it left or right when disassembling or re-assembling it.

4. Press the fixing hook of the rail system.

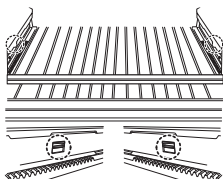

5. Holding the top of the Freezer Drawer, pull it out all the way, and then remove it from the rail system.

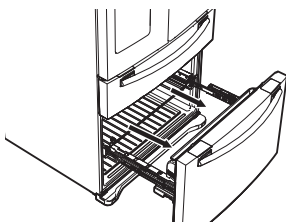

⚠ CAUTION

Be careful not to scratch or dent the sliding rail by letting it strike the floor.

⚠ CAUTION

Make sure that you mount the freezer basket in the right position when removing / installing the freezer door. Failing to do so may result in the door not opening or closing properly.

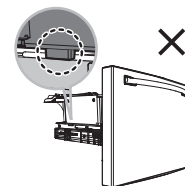
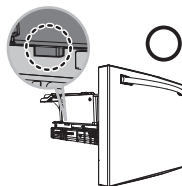
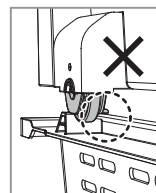
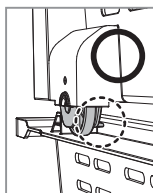

RE-ASSEMBLING THE FREEZER DOOR

To reattach the drawer after you have moved the fridge to its final location, assemble the parts in reverse order.

LEVELING THE REFRIGERATOR

Make sure the refrigerator is level so that you can make final adjustments.

Use a level to test if the refrigerator is level both side to side and back to front.

If the refrigerator is not level, you will not be able to get the doors perfectly even, which may cause moisture condensation and increased energy bills. Below is an example of how to level the refrigerator if the left side of the refrigerator is lower than the right side.

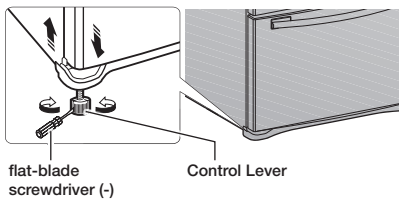

How to adjust the level

1. Open the freezer drawer and remove the lower basket.
2. Insert a flat-blade screwdriver (-) into the notch on the left control lever, and then turn it counter-clockwise to level the refrigerator. (You turn the lever clockwise to lower the refrigerator and counterclockwise to raise it.)



⚠ CAUTION

Both control levers must be touching the floor to avoid possible personal injury or property damage because of tipping.



- 
 If the right side is lower, perform the same procedure, but with the right control lever.
- 
 It is difficult to remove the cover leg front from the refrigerator, so we do not recommend making small adjustments with the control lever. Instead, refer to the next page for the best way to make minor adjustments to the doors.

MAKING MINOR ADJUSTMENTS TO THE DOORS

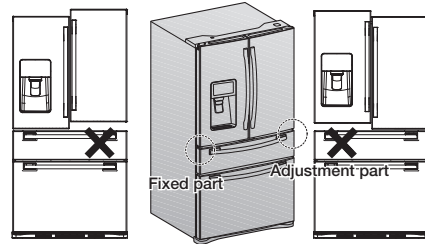

A leveled refrigerator is necessary for getting the doors perfectly even. For leveling instructions, review the previous section on leveling the refrigerator.

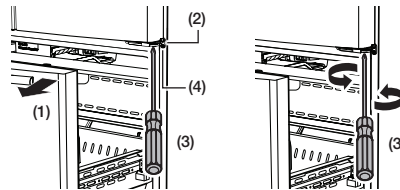

- 
 The left door is fixed. To make minor adjustments to the doors, adjust only the right door.

1. Pull out the Convertible door (**1**) to expose the lower hinge (**2**).
2. Insert a philips screwdriver (+) (**3**) into the shaft (**4**) of the lower hinge.
3. Adjust the height by turning a philips screwdriver (+) (**3**) clockwise () or counterclockwise ().



- 
 When you turn a philips screwdriver (+) counterclockwise (), the door will move up.

- After adjusting the doors, insert the supplied fastener (6) using a pliers (5) in the gap between the hinge-grommet (7) and the lower hinge (8). The number of fasteners you'll need to insert depends on the gap.

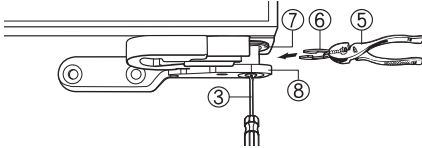

2 fasteners are enclosed with the refrigerator.
The thickness of each fastener is 0.04".

⚠ WARNING

- Children should be supervised to ensure that they do not play with the fastener.
- There is a risk of death from suffocation if a child swallows the fastener.
Pay special attention to children because it can be dangerous.
Keep the fastener out of reach of children.

INSTALLING THE WATER DISPENSER LINE

A water dispenser with a filter is one of the helpful features on your new refrigerator.

To help promote better health, the water filter removes unwanted particles from your water. However, it does not sterilize the water or destroy microorganisms. You may need to purchase a water purifying system to do that.

The water line also connects to the ice maker. For the ice maker to operate properly, water pressure of 20 ~ 125 psi (138 ~ 862 kPa) is required.

If the refrigerator is installed in an area with low water pressure (below 20 psi), you can install a booster pump to compensate for the low pressure. After you have connected the water line, make sure the water storage tank inside the refrigerator is properly filled.

To do this, press the water dispenser lever until the water runs from the water outlet.



Water line installation kits are available at extra cost from your dealer. We recommend using a water line installation kit that contains copper tubing and a 1/4" compression nut.

Connecting to the water supply line

- First, shut off the main water supply.



- Locate the nearest cold water drinking line and install the pipe clamp and shut off valve.

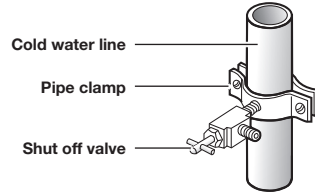

- Connect the water line installation kit to the shut off valve.

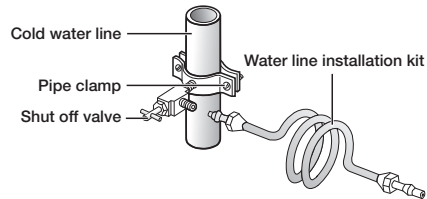

Connecting the water supply line to the refrigerator

There are several items that you need to purchase to complete this connection.

You may find these items sold as a kit at your local hardware store.

Use Copper Tubing	Use Plastic Tubing
<ul style="list-style-type: none"> • 1/4" copper tubing • 1/4" compression nut (1pc) • Ferrule (2pc) 	<ul style="list-style-type: none"> • 1/4" plastic tubing → Molded end (Bulb) • 1/4" compression nut (1pc)

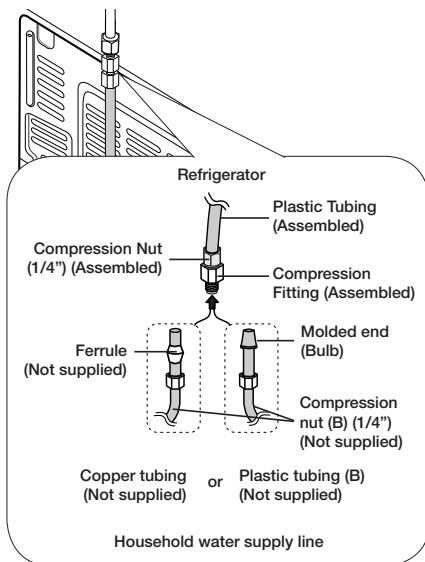

1. Connect the household water line to the assembled compression fitting.
 - If you are using copper tubing, slip the compression nut (**B**) (not supplied) and ferrule (not supplied) on the copper tubing (not supplied) as shown.
 - If you are using plastic tubing (**B**), insert the molded end (Bulb) of the plastic tubing (**B**) into the compression fitting.

⚠ CAUTION

Do not use without the molded end (Bulb) of the plastic tubing (**B**).

2. Tighten the compression nut (**B**) onto the compression fitting.
Do not over-tighten the compression nut (**B**).
3. Turn the water on and check for any leakage. If you find water drops or leakage in the connection areas, turn off the main water supply. Check the connections and, if necessary, tighten.
4. Flush 1 gallon of water through the filter before drinking or using the water from the refrigerator. (Flush approximately 6 minutes.)
To flush, press a large glass or cup against the water dispenser lever.
Fill the glass, empty it into the kitchen sink after it is filled, and then repeat.
5. After you turn on the refrigerator, let the ice maker make ice for 1 to 2 days.
Over that period of time, throw out the first 1 or 2 buckets of ice the freezer makes to ensure all impurities have been removed from the water line.



Only connect the water line to a drinkable water source.

If you have to repair or disassemble the water line, cut off 1/4" of the plastic tubing to make sure you get a snug, leak-free connection.



You can test the water line quickly using a paper cup. Under normal conditions, the water dispenser can fill a 5.75 oz. (170 cc) cup in about 10 seconds.

COMPLETING THE SET UP

Now that you have your new refrigerator installed in place, you are ready to set up and enjoy the features and functions of the appliance.

By completing the following steps, your refrigerator should be fully operational.

1. Make sure your refrigerator is in an appropriate location with reasonable clearance between it and the wall. Refer to installation instructions in this manual.
2. Once the refrigerator is plugged in, make sure the interior light comes on when you open the doors.
3. Set the Temperature control to the coldest temperature and wait for an hour. The freezer will get slightly chilled and the motor will run smoothly. Reset the refrigerator and freezer to the temperatures you want.
4. After you plug the refrigerator in, it will take a few hours to reach the appropriate temperature. You can store food and drinks in the refrigerator after the temperature is sufficiently cool.



If condensation or water drops appear on both sides of the fridge door's central part, turn the Energy Saver mode off after removing the condensation. (See the explanation of the Energy Saver button in "Using the Control Panel" on page 84.)

Operating your French Door Refrigerator

DISPLAY PANEL RESTRICTIONS AND ALERTS

1. English is a default language for the Display. Languages not supported are not displayed on the screen.
2. Periodic updates of Weather or News will cause network traffic even when you are not using the Display.
3. When software updates become available, Samsung automatically updates the refrigerator software and then issues an alert which appears on your Display.
4. Please note that the relevant licensor(contents provider) retains sole discretion as to what content is made available through the various refrigerator applications.
Furthermore, each licensor retains the sole right to remove any such content that the licensor may cease to offer through the refrigerator application. In such case, the licensor may send a written notice to the user with regards to the removal of content.

DIGITAL PANEL

CPU	freescala i.MX6 Solo	OS	Linux 3.0.35
RAM	DDR3 512MB	LCD	8" TFT-LCD (800x480)
ROM	eMMC 4GB	NETWORKS	IEEE802.11 a/b/g/n

USING FOR THE FIRST TIME

- When you use the product for the first time after installation, the Country-Language/Time Zone Setting screen appears on the Display Panel.
The Pandora service is available in the U.S. The TuneIn service is available in Canada and Australia.
You need to select your Time zone to use Google Calendar correctly.
- After you select the Time zone and press the [Next] button, the Home Screen appears on the Display Panel.
The Time Zone Setting screen may appear again after a software update.

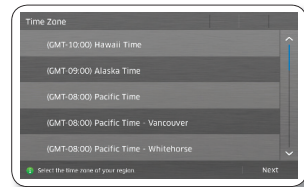

HOME SCREEN

- The Home screen is the starting point for all functions. In the center of the Home screen, basic refrigerator information such as Time, Date, Weather, Temperature, and Dispenser Selection appears. (The Home screen may differ depending on the layout of widgets)
- The indicator icons at the top left of the screen display information about the refrigerator's status.
- The Menu icons on the bottom of the screen start various applications or functions. When you select the (🏠) on any menu, the screen returns to the Home screen immediately.

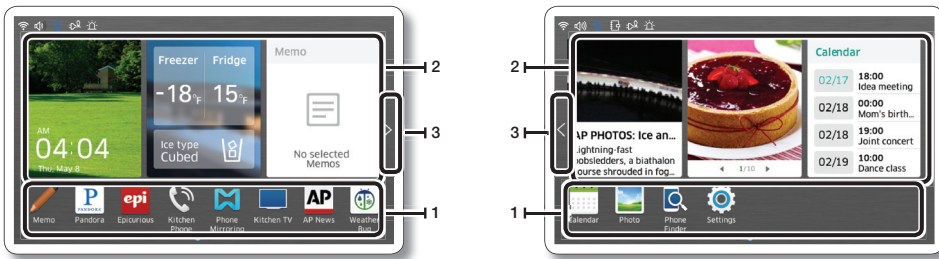

- The Home screen is the starting point for all functions.
- Tapping a newly added widget displays an overview of the associated application. In the Widgets menu under Settings, you can add, delete, or relocate widgets.
- Tap the arrow to move to the Home screen.

Indicator Icons (At the left-top of the Screen)

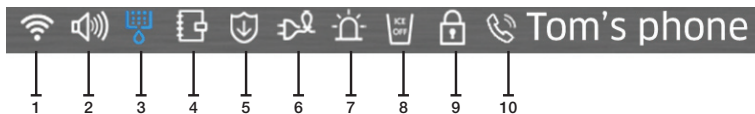

- Network Signal Strength: 5 levels (Off – 1- 2 – 3 -4)
- Volume Level: 5 levels (Off – 1- 2- 3- 4)
- Filter Status: 3 levels (blue – pink – red)
- Schedule Alarm
- S/W Update Notice
- Energy Saver
- Door Alarm
- Ice Making
- Dispenser Lock
- Kitchen Phone (if Kitchen Phone is activated, the connected smartphone's name appears as well)

At the bottom of the Screen : Menu Icons

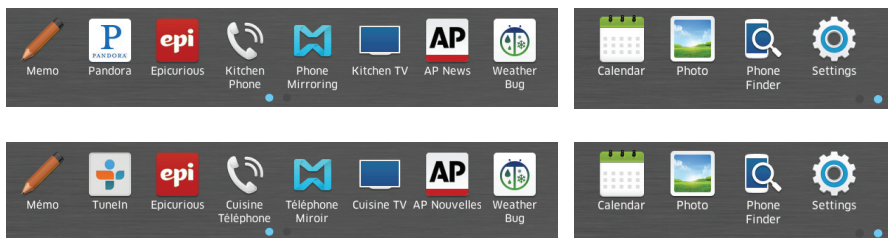

1. Memo : Lets you create, save, or check memos.
- 2-1. Pandora (USA only): Plays music provided by the Pandora Internet radio service.
- 2-2. Tunein (Canada and Australia only): You can enjoy your favorite songs free of charge.
3. Epicurious : Lets you view recipes and create shopping lists for the recipes you select.
4. Kitchen Phone : Connect to your smartphone using the Samsung Smart Home app and make or receive phone calls.
5. Phone Mirroring : Access the smartphone screen on the refrigerator, and control or change the settings on the phone.
6. Kitchen TV : Connect your Samsung TV to the same network as the refrigerator and watch TV on the refrigerator's screen.
7. AP News : Displays the news from one of 11 categories you select.
8. WeatherBug : Displays the current weather and weather forecast.
9. Calendar : Lets you view the schedule you stored in Google Calendar.
10. Photo : Lets you manage stored photos and import photos from external devices such as memory cards.
11. Phone Finder : Use Phone Finder to find a misplaced smartphone that has the Samsung Smart Home app installed and is connected to the same network as the refrigerator.
12. Settings : Lets you set the refrigerator's basic functions such as Energy Saver, Door Alarm, Time, etc.

SETTING THE FREEZER / FRIDGE TEMPERATURE

The temperature control allows you to set the freezer and the fridge temperatures.
To change and set the freezer and fridge temperatures, follow these steps:

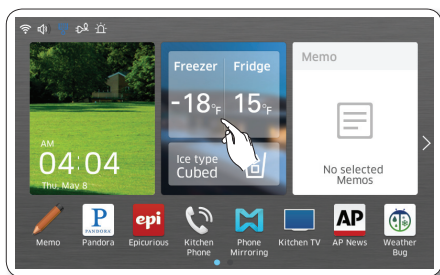



1. Select the Freezer/Fridge temperature control on the Home screen.

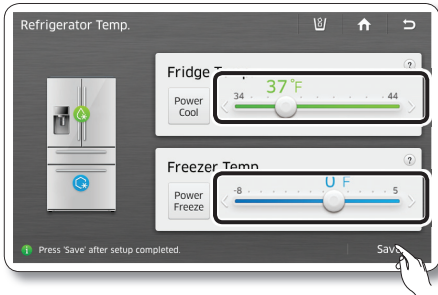

When you store ice cream at a temperature above 4 °F (-16 °C) in the freezer, it may melt.

- Choose a freezer and/or fridge temperature using the temperature buttons, and then select the [Save] button.



- 
 • Freezer : Fahrenheit : -8 °F ~ 5 °F (Default: 0 °F)
 Celsius : -23 °C ~ -15 °C (Default: -18 °C)
- Fridge : Fahrenheit : 34 °F ~ 44 °F (Default: 37 °F)
 Celsius : 1 °C ~ 7 °C (Default: 3 °C)
- Function Icons on the upper right of the Display function screen:

 : Press to set the ice dispenser type. (Cubed/Crushed)

 : Press to go to the Home screen.

 : Press to display the preview screen.

- 
 The freezer or fridge temperature may change depending on how often you open and close the door, the food quantity, the ambient temperature, etc.
 Temperatures vary in each food storage section in the freezer and fridge compartments. If the room temperature becomes unusually warm, it can cause temperatures in the Fridge and Freezer to rise abnormally. If this occurs, the screen will display the “Abnormally High Temperature” pop-up. When the temperatures return to normal, the pop-up will close automatically. If the room temperature returns to normal and the pop-up does not close automatically within a few hours, please contact your nearest repair center.

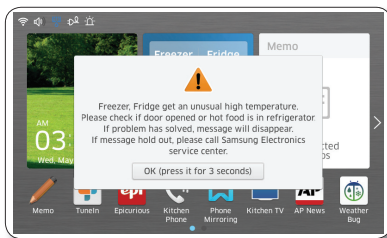

SETTING THE POWER FREEZE / POWER COOL FUNCTIONS

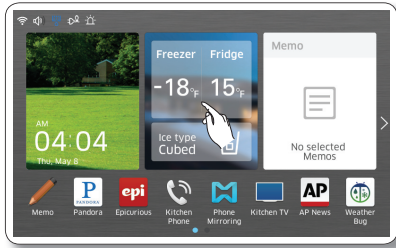

You can use the Power Freeze and Power Cool functions to lower the temperature of the freezer and fridge compartments quickly. To use the Power Freeze or Power Cool function, follow these steps:

1. Touch the Freezer/Fridge temperature on the Home screen.

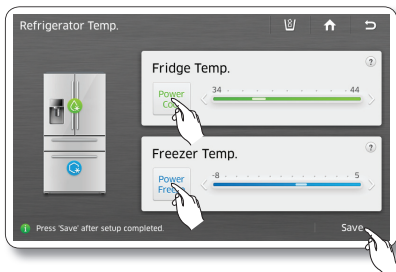

2. Select the Power Freeze () and/or Power Cool () button(s), and then Press the [Save] button.



-  • To cancel Power Freeze or Cool, tap the corresponding button once again.
- Energy consumption increases during Power Freeze and/or Power Cool usage.
- If you select the question icon (), the function description screen pops up. Press the [OK] button on the popup screen to re-display the Temperature Display Screen.
- When you turn on Power Freeze/Power Cool, the refrigerator's compressor speeds up and is louder than during normal operation.
-  • Power Freeze will turn off automatically after a certain period of time, and the freezer temperature will return to its previous setting.
- Power Cool will turn off automatically after a certain period of time, and the fridge temperature will return to its previous setting.

SETTING THE DISPENSER

To select the ice type, follow these steps:

1. Touch Dispenser Status on the Home screen. The Dispenser pop-up appears.



2. Touch the desired dispenser type, and then press the [Close] button.

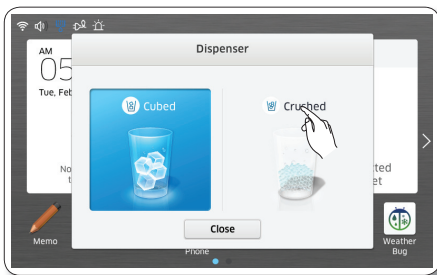

DOOR OPEN ALARM

If the fridge / freezer door remains open more than 3 minutes, a warning window pops up accompanied by alarm sounds. The alarm repeats every minute and only stops when you close both doors. If you set Door Alarm to OFF in the Settings menu, the alarm does not operate.

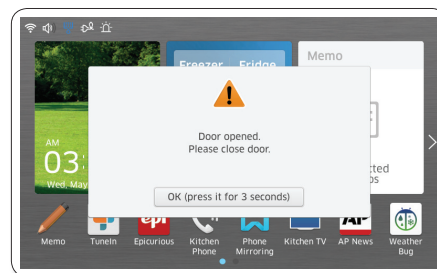

MEMO

You can use the Memo function to leave a memo for yourself or someone else.

How to leave a new memo.





1. Select the [Memo] button on the Home screen.

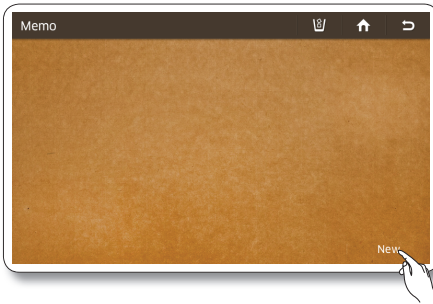

2. Select the [New] button.



3. Select the memo tools you want by touching the tool buttons above the memo entry area.
The tools are described below.

-  : Select to input a memo in pen mode.
Use your finger or a smooth-tipped stylus.
-  : Select to input a memo in keyboard mode.
-  : Select to erase a memo.
-  : Select pen or erase thickness.
-  : Select pen color.

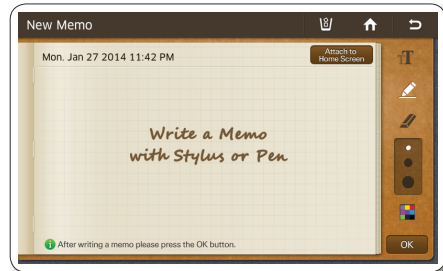



You can save up to 80 memos.

To use the Keyboard, press the Keyboard icon, and then touch where you want the memo to begin. The keyboard pops up on the Display. The number of characters you can input with the Keyboard is limited to the number of characters that will fit in the memo entry area.

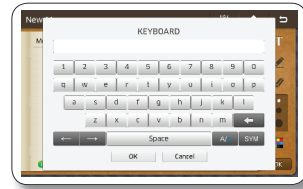

4. Press the [Save] button after you have completed your memo.

- If you want to display the memo on the Home screen, select the [Attach to Home Screen] button, and then select the [Save] button. See below.

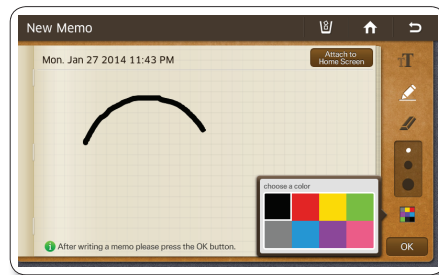

- Tap [Attach to Home Screen] to display the selected memo on the Memo widget of the Home screen.

How to display memos.

1. Select the Memo button on the Home screen.

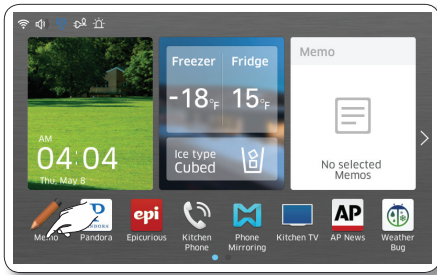

2. Select the memo you want to display.

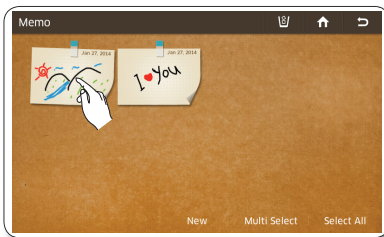



- When you select the [Select All] button, the Multi Selection screen appears.
- When there are multiple pages with many memos, there will be page number on the bottom of the screen. If you select a page number, the screen shifts to that page.

- The memo(s) being displayed on the Home screen is indicated by a red tack.
- The written memos appear as thumbnails. You can change the order of the written memos by dragging and dropping.

To view multiple memos, continue here.

2. To view multiple memos, press the [Multi Select] button.



- Multi-Select mode lets you select a number of memos and then view them one after another by pressing the  or  buttons.

3. View the saved memo.

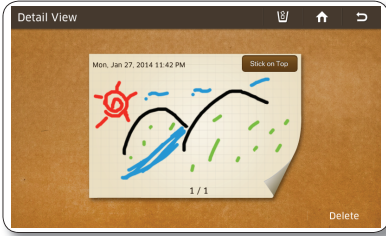

- In the Detail View screen, you can delete the memo or attach it to or detach it from the Home screen.

3. Select the memos you want to view.

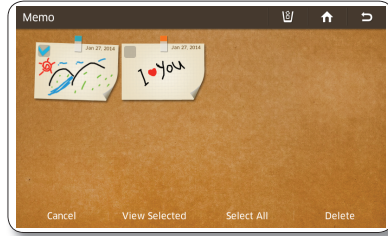

- When you select the [Select All] button, all the memos on the current page are selected and the [Select All] button converts to the [Unselect All] button.
- To exit the Multi Select screen, press the [Cancel] button.
- When there are multiple pages with many memos, there will be page numbers on the bottom of the screen. If you press a page number, the screen shifts to that page.

4. Select the [View Selected] button.

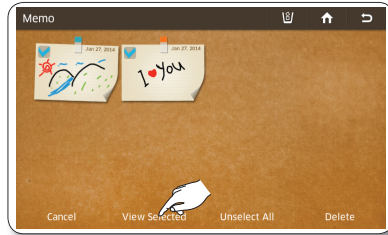

5. View the saved memos by touching the **<** and **>** buttons.
Each time you select the **<** or **>** button, the next menu in sequence appears.

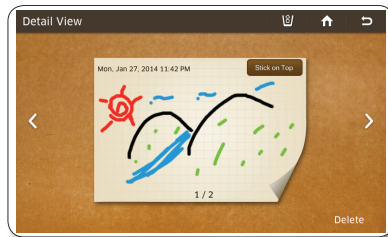

- In the Detail View screen, you can delete a memo or attach it to or detach it from the Home screen.

How to delete memos.

1. Select the [Memo] button on the Home screen.

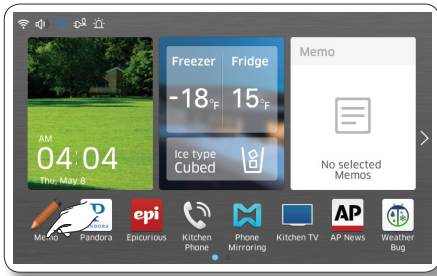

2. Select the memo you want to delete.

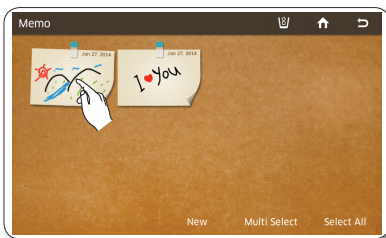

3. Press the [Delete] button.

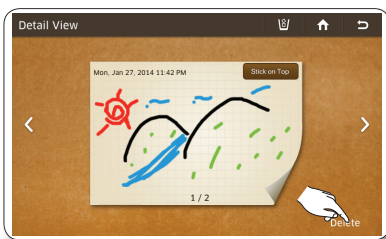

To delete multiple memos, continue here.

2. To delete multiple memos, select the [Multi Select] button.



3. Select the memos you want to delete.

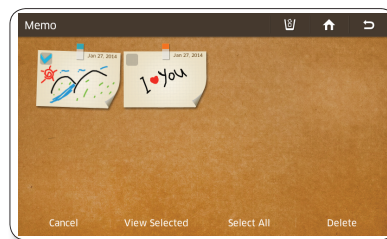

4. Press the [Yes] button.

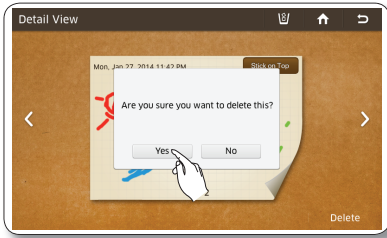

4. Press the [Delete] button.

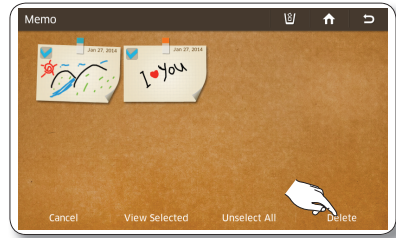

5. Press the [Yes] button.



PANDORA (USA ONLY)



This function is only available when the refrigerator is connected to your wireless network (Wi-Fi). For instructions explaining how to connect the refrigerator to your network, see page 79. Through the Pandora service, you can enjoy your favorite songs free of charge. The song selections are based on the analysis data collected by Pandora's Music Genome Project. Your individual song selections - used as feedback - can affect Pandora's next song selection.

How to Activate and Use Pandora Internet radio.

1. Select the [Pandora] button on the Home screen.

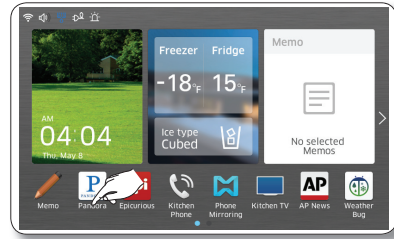

2. Select the 'I'm new to Pandora' text. An Activation Code screen pops up. On your PC, go to the web site listed in the pop-up, and then use the Code to set up and activate your Pandora account. When done, Select the [Continue] button.

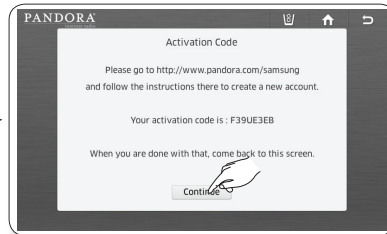
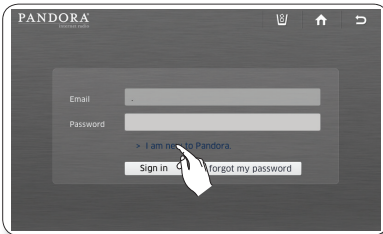

3. Select the Email input box. Enter your Pandora account ID using the on-screen keyboard. Select the Password input box. Enter your Pandora password using the on-screen keyboard.

- If you do not have a Pandora account, you can also create one at <http://www.pandora.com>.
- In the Email input box, enter your Pandora account ID, for example, UserID@gmail.com.

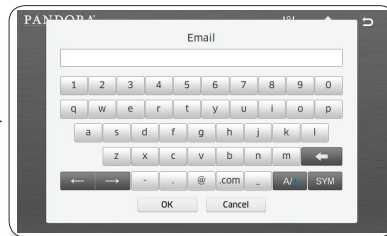

4. Press the [Sign in] button.



 If you forget your password, press the “I forgot my password” button to get an email with your password sent to the email address you registered with Pandora.

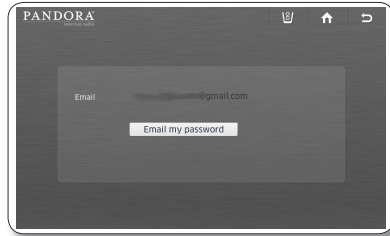

5. Select a station from the list on the left.



 Pandora supports up to 100 stations. You can create stations at www.pandora.com or through mobile devices that support Pandora. If you select other stations, you can play the selected songs on those stations.



6. When you select the Bookmark button () while playing a song, the song is added to the Song Bookmark List. You can view this list at the Pandora site.

 By bookmarking favorite songs, you can view the song list and purchase albums with those songs on the [Your Profile] page at www.pandora.com.



7. If you like a song that's playing, select the Thumb Up () button. Otherwise, select the Thumb Down () button.

 When you select the Thumb Up button, Pandora creates a station with songs similar to the song you approved.

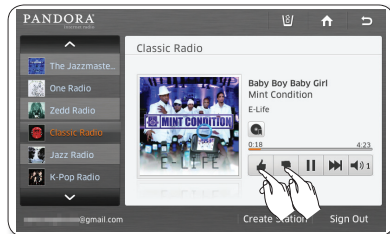

8. To put the currently playing song on hold, press the hold () button.



9. To play the next song, press the Next () button.

- Unfortunately, our music licenses force us to limit the number of songs you can skip in an hour.



10. Press the speaker () button to adjust the volume.

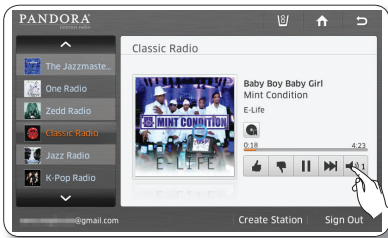

How to Create a Station in Pandora

1. Select the [Create Station] button at the bottom of the Pandora screen.



2. Select the entry field next to "Artist or Song" to bring up the Keyboard window. Enter the name of an artist or the name of a song.

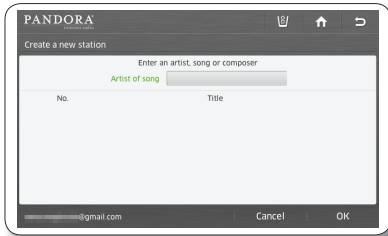

3. Select a station from the list that appears, and then press the [OK] button.

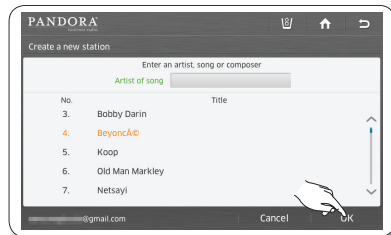

4. Confirm the newly added station on the left of the screen.

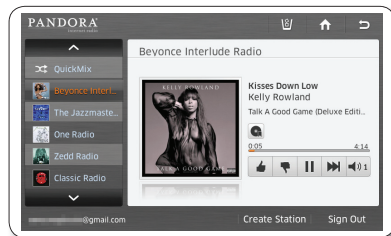

TUNEIN (CANADA AND AUSTRALIA ONLY)

- This function is only available when the refrigerator is connected to your wireless network (Wi-Fi).
- Through the TuneIn service, you can enjoy your favorite songs free of charge.
- Occasionally a station may become unavailable at the broadcaster's request, due to geographical restrictions, or otherwise.
- Compatible file formats are WMA and MP3.

How to run or use the TuneIn Internet radio

1. Select the [TuneIn] button on the Home screen.

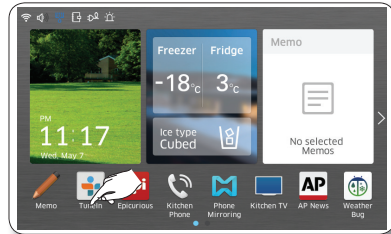

2. When running the TuneIn, the [Home] category will be run.
When each category is selected, you can see the list of all the available broadcasting stations.
When a broadcasting station is selected, it will move to the Play screen and it will run.

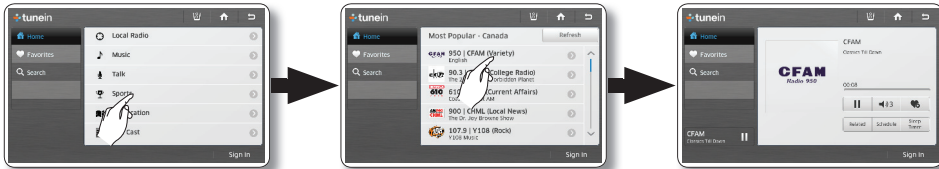

3. To check the list of the related broadcasting stations press the [Related] button.

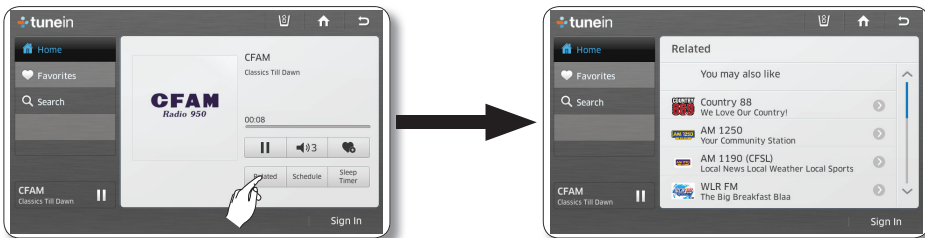

4. To check the schedule of the broadcasting Operator press the [Schedule] button.

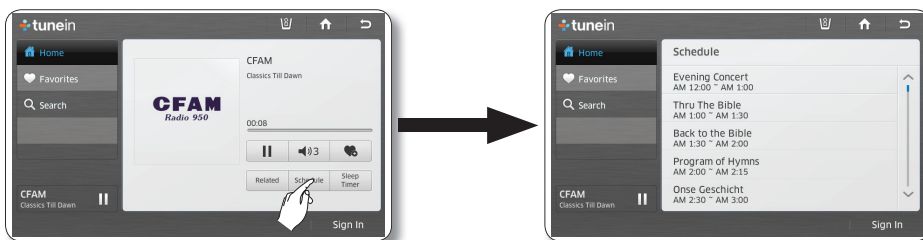

5. To adjust the volume, select the volume button.



6. With the Sleep Timer function, it can be automatically turned off after the set time. If the Sleep Timer is not set, it will stop in 60 minutes automatically.

- 6-1. To select the Sleep Timer, tap on the [Sleep Timer] button.

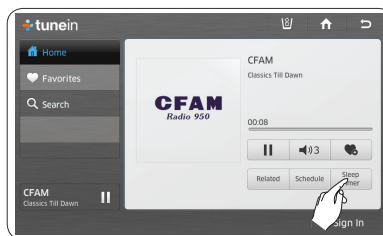

- 6-2. Set the desired time and tap on the [Start Timer] button.

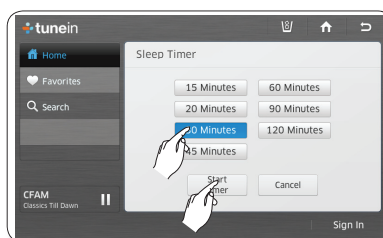

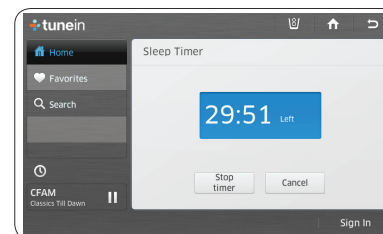

- 6-3. When selecting the [Sleep Timer] button again, it will show the remaining time to the target time. When the Sleep Timer is working, the Sleep Timer Icon (🕒) will be shown on the display.



My Presets

- If there are broadcasting stations to be added to the favorites, use the My Presets function. But, since those being registered in the My Presets while you are signed out will be deleted when finishing the TuneIn, register them while you are signed in with your TuneIn account if you want to use them later.

1. Select the Heart Icon button.

-  : In status to be added to My Presets
-  : In status to be removed from My Presets

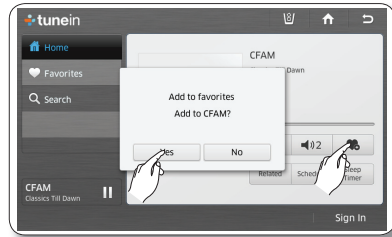

2. The list registered to My Presets will be shown when pressing the [My Presets] button on the left.



When there is no list registered in My Presets, an information page will show up.

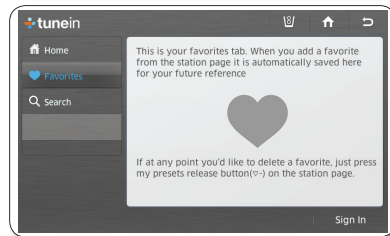
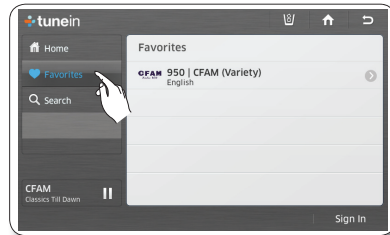

Search

- When using the Search button, you can refer to a list of broadcasting stations related to the search word.

1. Press the [Search] button.

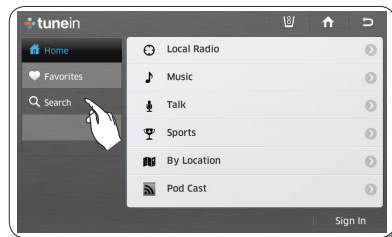

- When the keyboard pops up, enter the search word and press the [OK] button.



- When selecting a desired broadcasting station on the search results, you can listen to its broadcast radio. When wanting to search again, press the [Search] button or touch the Search bar. Then, the keyboard will show up.

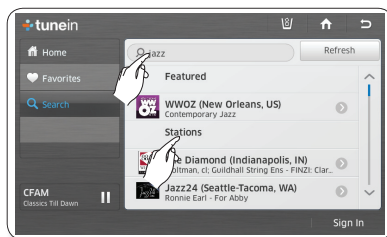

Sign In/Sign Out

- To log on to the TuneIn account, press the [Sign In] button. If you do not have a TuneIn account, create one at the www.tunein.com and use the program.

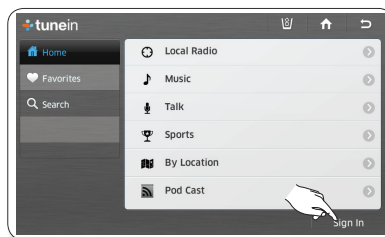

- To sign in automatically when playing the TuneIn, check in the [Stay signed in] checkbox.

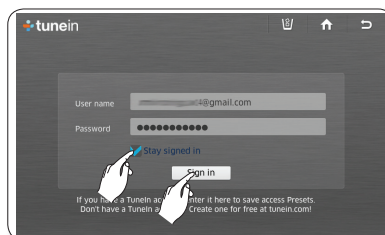

- To sign out, press the [Sign Out] button. When a pop-up screen appears, press the [Yes] button.



EPICURIOS

With the Epicurious service, you can easily find various recipes by ingredient, season, occasion, or category.

-  This function is only available when the refrigerator is connected to your wireless network (Wi-Fi). For instructions explaining how to connect the refrigerator to your network, see page 79.

How to use the Featured Recipes function

1. Select the [Epicurious] button on the Home screen
 - There will be a 4-second commercial when you start Epicurious.

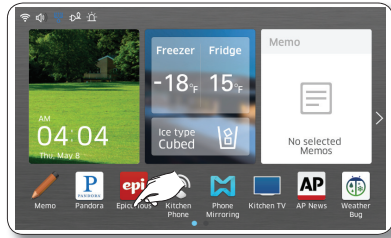

2. Select [Featured Recipes] on the Epicurious list.

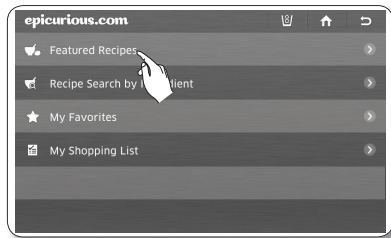

3. Select a Featured Recipes category.
The screen displays a list of recipes.

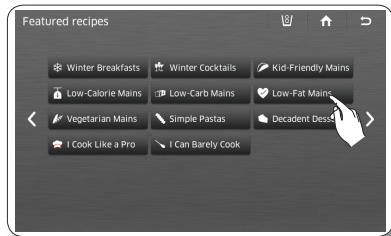

4. Select a recipe. The screen displays the recipe ingredients and other details.
The popularity of a recipe is indicated by the number of forks. Four forks is the highest.

- Newest** : Select to show recipes with the newest first.
- Photo** : Select to show in order of photo information.
- Rating** : Select to show recipes in order of popularity.
- A-Z** : Select to show recipes in alphabetical order.

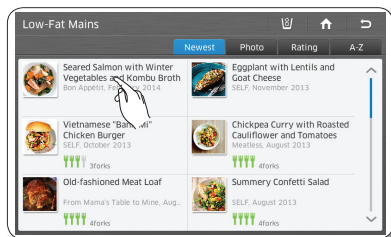

OPERATING

- Press the [Favorite] button to add a recipe to your favorite list.
Press the [Shopping List] button to make a shopping list for a recipe.

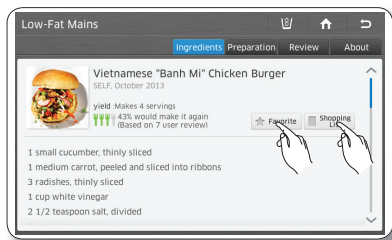

- Select the [Preparation] tab on the top of the page to view the recipe's step by step preparation instructions.

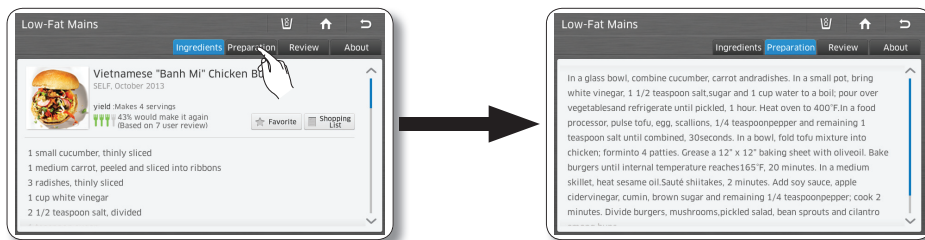

- Select the [Review] tab on the top of the page to see reviews of the recipe by other users.

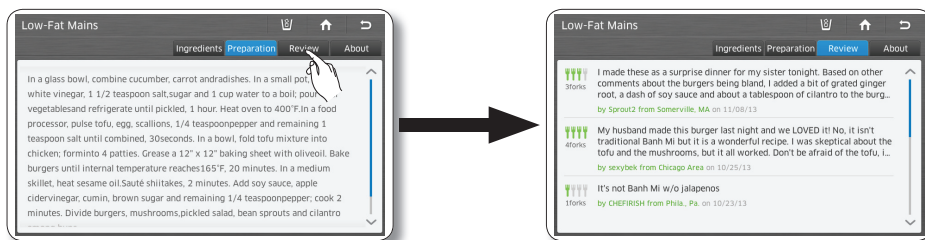

- Select the [About] tab on the top of the page to view information about the author of the recipe.

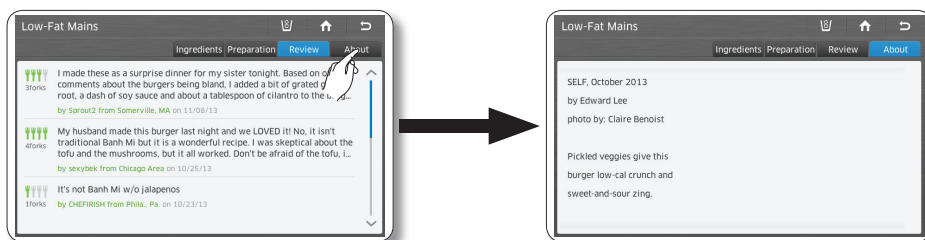

How to use Recipe Search by Ingredient.

1. Select [Recipe Search by Ingredient] on the Epicurious list.



2. Select the [Food] or [Drink] button, and then select the [Food]/[Drink] type on the left of screen. Next, select an ingredient icon on the right. When you select an ingredient icon, the number of recipes using that ingredient appears on the bottom of the page. You can select multiple ingredient icons.

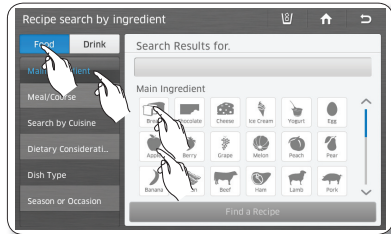

3. Select the [View Recipe Results] button.

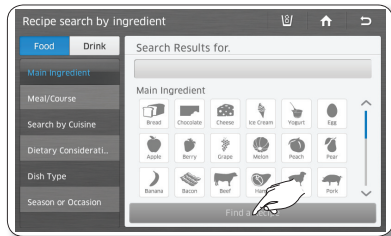

4. Select the recipe you want. The screen displays the ingredients and other detail information.
5. Select the [Favorite] button to add the recipe to your Favorites list. Select the [Shopping List] button to view a shopping list for the recipe.

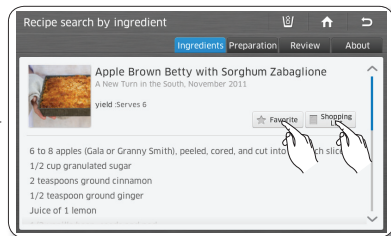
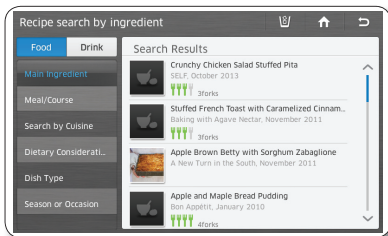

How to use My Favorites.

1. Select [My Favorites] on the Epicurious list.

- You can store up to 100 favorite recipes.



2. Select the recipe you want.

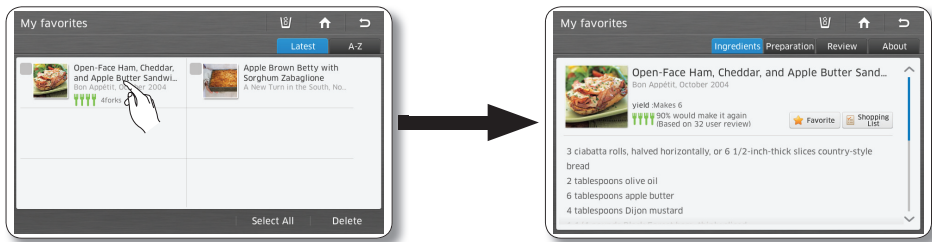

- Select the A-Z button on the right to arrange the favorites in the alphabetical order.
- To delete a recipe from your Favorites List, select a recipe, and then select the [Delete] button.

How to use My Shopping List.

1. Select [My Shopping List] on the Epicurious list.

- My Shopping List displays the ingredients for recipes you select so you can create shopping lists.
- You can store up to 100 shopping lists.



2. Select the recipe or recipes you want.

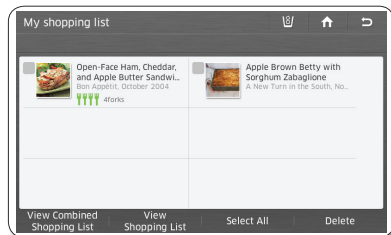

3. Select the [View Combined Shopping List] button.

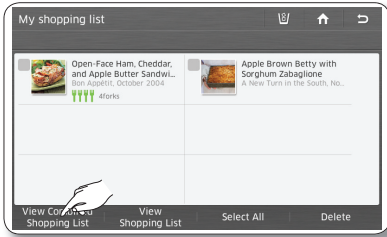

4. The screen displays the combined ingredient list for all the recipes you selected.

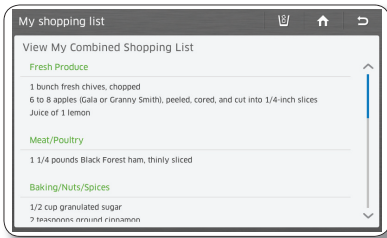

3. Select the [View Shopping List] button.

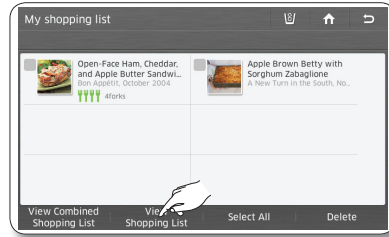

4. Select a recipe on the left of screen. The screen displays the ingredient list for the recipe you selected.

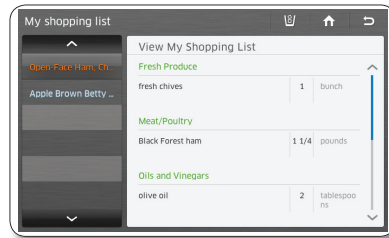

KITCHEN PHONE

The Kitchen Phone function lets you make and receive phone calls from the refrigerator via a Samsung smart phone that is connected to the same Wi-Fi network as the refrigerator and is running the Samsung Smart Home app.

For instructions explaining how to connect the refrigerator to your network, see page 79.



- Available on Galaxy S5 and Note3 or later running on Android OS 4.4 (Kitkat) or higher.
- The smartphone must be connected to the same network as the refrigerator.
- You must have installed the Samsung Smart Home app on the phone and Kitchen Phone must be activated on the phone.
- Be aware that hacking and privacy issues that apply to smartphones also apply to phone calls made using Kitchen Phone.

Before you begin:

1. Download the Samsung Smart Home App to your Samsung Smartphone. See page 112.
2. Run the Kitchen Phone App on your smart phone and create a password.

How to connect your smartphone to Kitchen Phone

1. Turn on your smartphone, launch the Kitchen Phone app, and then tap the Kitchen Phone icon on the Home screen of the refrigerator.

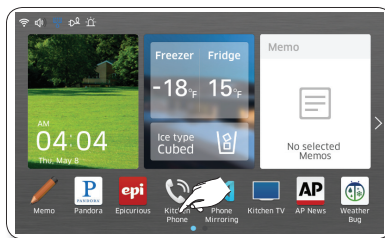

2. You will be provided with the connection steps along with the privacy notice.

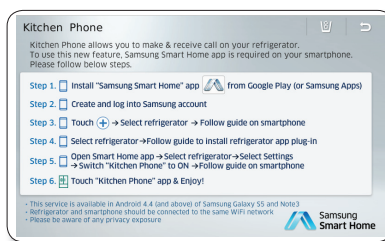

3. In a few moments, a list of available smartphones is displayed.



4. Select a smartphone. The Password Input screen appears.



5. Input a valid password. The "connected" message appears.

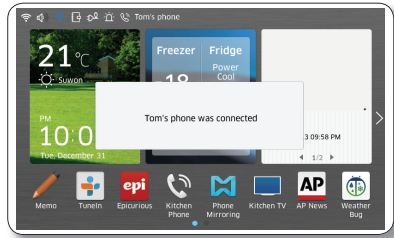

6. The name of the connected smartphone appears in the upper bar.

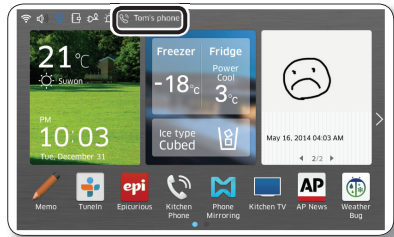

Placing a call (A smartphone must be connected to Kitchen Phone.)

1. Tap the Kitchen Phone icon on the Home screen.

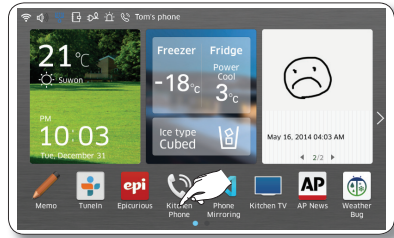

2. The name of the connected smartphone appears in the upper bar and a keypad appears in the center of the screen.

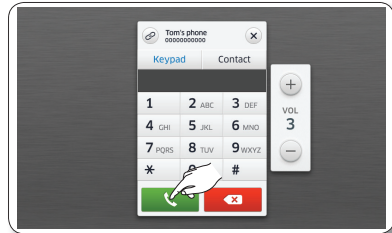

3. To use a different phone, tap the link icon in the top left corner to display a list of available smartphones. If you don't want to use a different smartphone, go to Step 5.



4. The currently connected smartphone is marked on the right with the link icon (). To use another smartphone on the list, tap it.

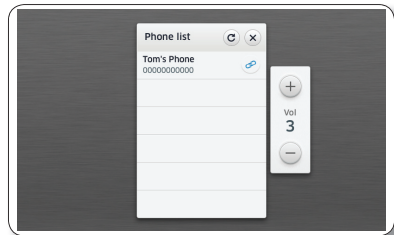

5. Enter a phone number on the key pad, and then touch the green Call button.

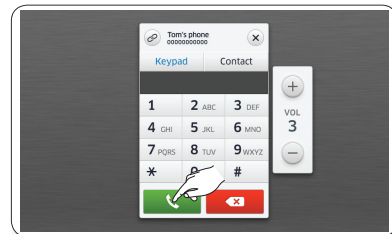

6. Alternately, tap Contact to display a list of contacts. Select one to place a call to that number.

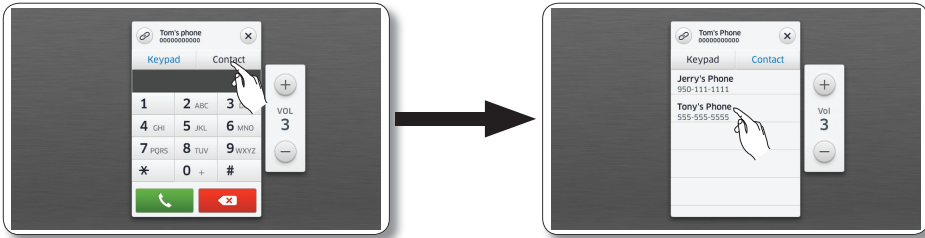

7. The Call Screen appears.

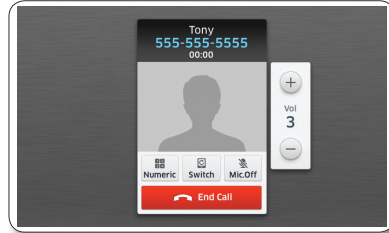

8. Use the volume control buttons on the right side of the screen to control the call volume. The default volume level is 3.

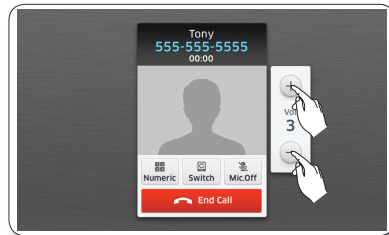

OPERATING

Answering a call (A smartphone must be connected to Kitchen Phone.)

1. When the smartphone is receiving a call, the Incoming Call screen appears.

Tap Accept to switch to Conversation mode.

Tap Reject to refuse the incoming call and to move to the Home screen.

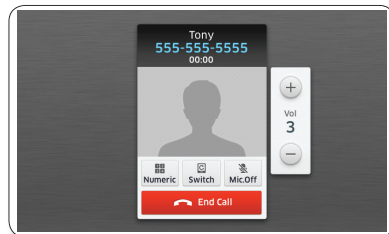
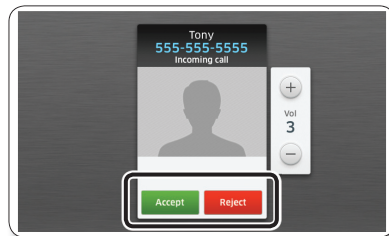

Conversation mode

(A smartphone must be connected to Kitchen Phone.)

1. When you place or receive a call, the Conversation screen appears.

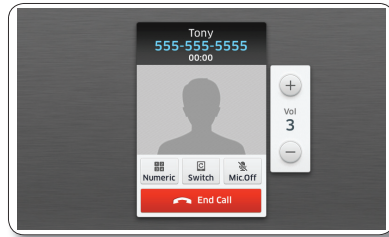

2. To display the Numeric keypad and enter a phone number, tap the Numeric button. You can also display the Numeric keypad when you need to enter numbers during a call. Tap hide to re-display the Conversation screen.

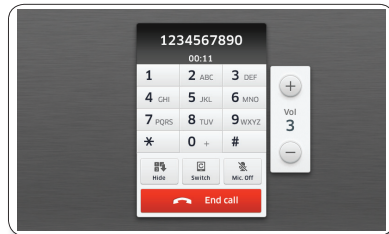

3. Tap Switch on the Conversation screen to transfer the call to the smartphone.

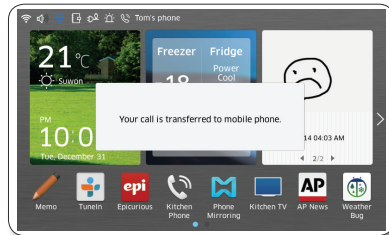

4. Tap Mic.Off on the Conversation screen to mute the voice signal. Tap Mic.On on the Conversation screen to unmute the voice signal.

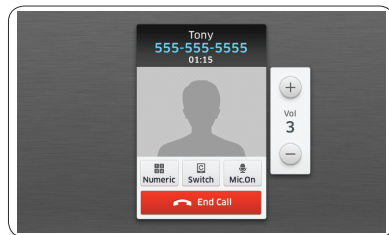

To terminate the connection between the smartphone and the Kitchen Phone

1. Exit the Smart Home app on the smartphone.
2. The connection is terminated and the disconnected message appears on the refrigerator.



PHONE MIRRORING

The Phone Mirroring function lets you display your smartphone's screen on the refrigerator.

- Available on Galaxy S5 and Note3 or later running on Android OS 4.4 (Kitkat) or higher.
- The smartphone must be connected to the same network as the refrigerator.
For instructions explaining how to connect the refrigerator to your network, see page 79.
- You must have installed the Samsung Smart Home app on the phone. See page 112.
Phone Mirroring must be activated on the phone.

1. Select the [Phone Mirroring] button on the Home screen.

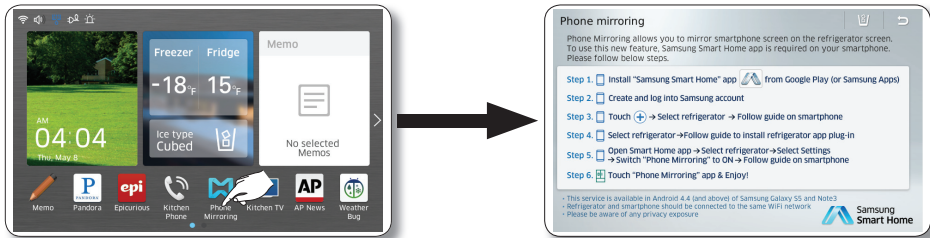

2. A list of smartphones available for mirroring appears. Select a smartphone from the list.

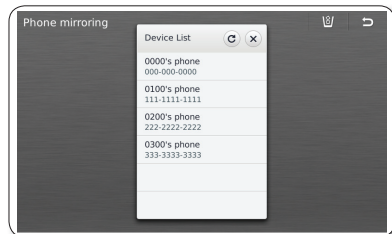

- On the smartphone you chose, bring up the password input screen.
Enter the password you have set in the Smart Home app.



- Read the privacy policies and the battery use instructions, and then select OK.

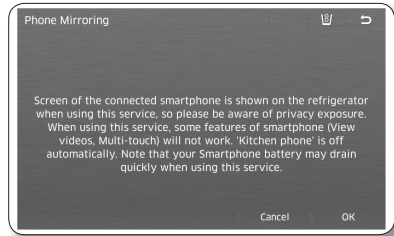

- The connection progress indicator appears.



The network connection may not operate smoothly depending on the network environment. If a connection is not established after an extended period of time, tap Cancel to exit the mirroring mode, and then try again.



- The refrigerator displays the smartphone's screen.



  : Adjust the volume.

 : Move to the Home menu of the smartphone.

 : Mute

 : Display the smartphone's menu.

 : Move to the previous screen of the smartphone.
The key may function differently depending on the model.



When the refrigerator is mirroring a smartphone, videos playing on the smartphone screen may not play properly. However, some videos from YouTube may play properly.

KITCHEN TV

Kitchen TV lets you watch TV on your refrigerator.

It is available only if the refrigerator is connected to the same network as a compatible Samsung TV. For instructions explaining how to connect the refrigerator to your network, see page 79.



Kitchen TV is available only with Samsung 6000 series Smart TVs released since 2013.

You can switch channels directly on the refrigerator. However, channel switching is enabled only if the TV's input is set to TV (Air/Cable). If the TV's input is set to AV or Component Mode, you can view the TV screen, but cannot switch channels.

The first connection requires authentication.

- For Samsung TV models released in 2013
At the first connection, you will see a window that asks you to allow external access to the TV.
- For TV models released in 2014
At the first connection, you will see a PIN code on the TV. At the same time, the refrigerator will display a PIN input screen. Enter the PIN code displayed on the TV into the refrigerator's PIN input screen.

1. Turn on the TV, and then select the [Kitchen TV] button on the Home screen.



2. The refrigerator scans for compatible TVs, and then displays a list of TVs available.

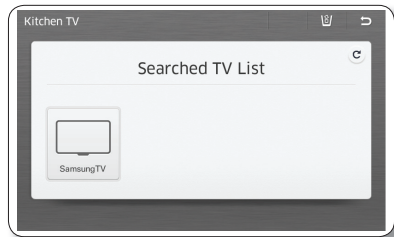

- 2-1. After scanning for available TVs, the refrigerator displays a guidance message if no TVs are found.



3. Select a TV in the Searched TV list to display the TV screen.







- 3-1. A number pad appears on the refrigerator and a PIN appears on the TV. Use the number pad to enter the PIN into the refrigerator, and then tap OK.



4. When the connection is complete, the refrigerator displays the TV screen.



- To switch the channel, tap  .
- To adjust the volume, tap   (The volume control on the TV is not available).
- There may be a timing difference between the video on the TV and the video on the refrigerator, depending on the network status.
- Video playback may terminate or the quality of the video may be degraded, depending on the network status. If this occurs, tap Exit in the top-right corner, and then run Kitchen TV again.

AP NEWS

The Internet news service provides current news in up to 11 categories.



This function is only available when the refrigerator is connected to your wireless network (Wi-Fi). For instructions explaining how to connect the refrigerator to your network, see page 79.

How to view news from AP News.

1. Select the [AP News] button on the Home screen.

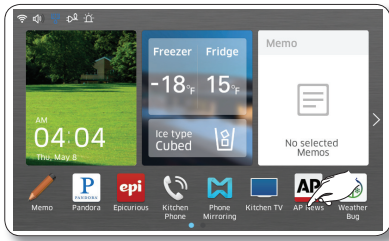

2. Select a news category.

- When you select a category on the left, the screen displays the major news for that category.

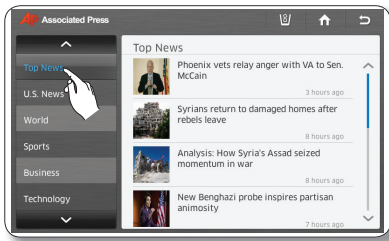

3. Select the desired article.

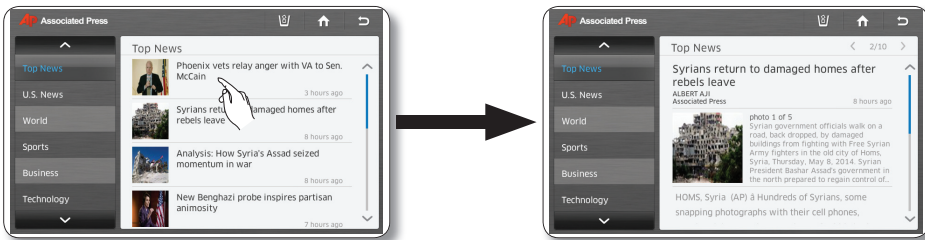



OPERATING



The news article on the preview page shows the first 2 lines of the entire article.
To view the article in detail, visit <http://www.ap.org> on your mobile phone or PC.

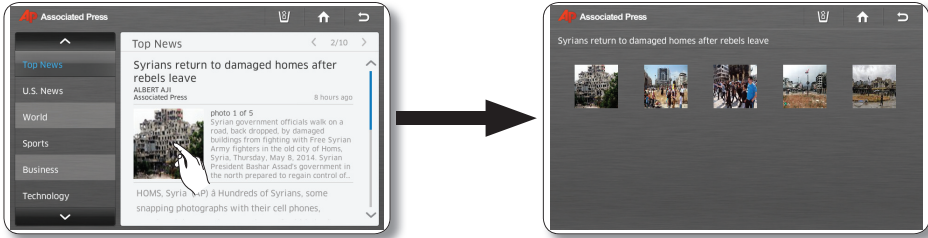

4. To see all the photos related to the article, select the main photo in the detail news article.

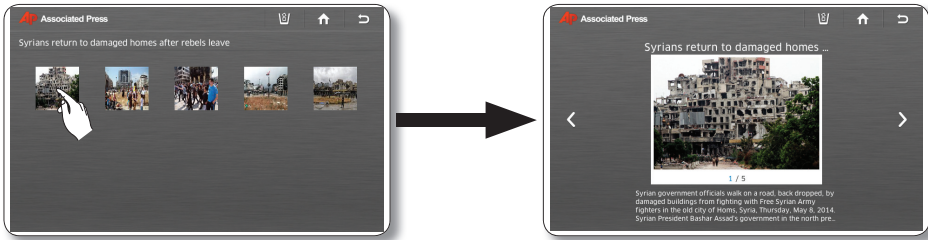

- Select the  and  buttons on the top right of the article to view other articles.

5. Select a photo to enlarge it.



- Press the  and  buttons to see other photos in enlarged view.

WEATHERBUG

The Internet weather service provides current and weekly weather information by region.



This function is only available when the refrigerator is connected to your wireless network (Wi-Fi). For instructions explaining how to connect the refrigerator to your network, see page 79.

How to add your Region to Weatherbug

1. Select the [WeatherBug] button on the Home screen.

- There will be a 4-second commercial ad when you start WeatherBug.

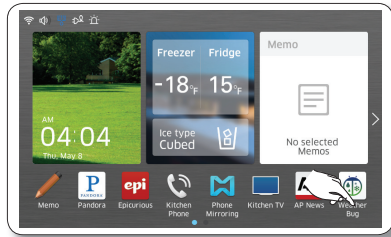

2. Select the region search bar on the top left of the screen.

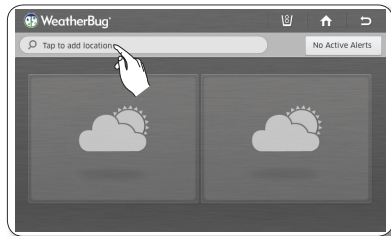

3. Select the [+] button in the upper right corner of screen.



4. Enter your location or zipcode (US Only) using the onscreen keyboard, and then press the [OK] button.

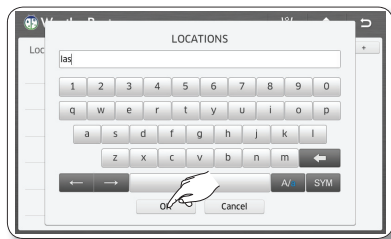

5. Select your location.

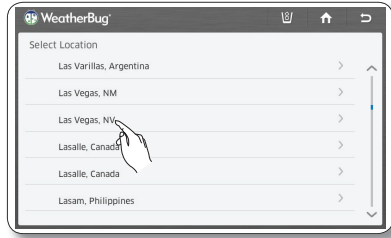

6. Select a local weather station.

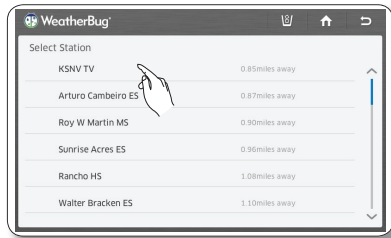

7. Select the "Done" button on the top right of the screen.



8. The display screen shows your local weather.

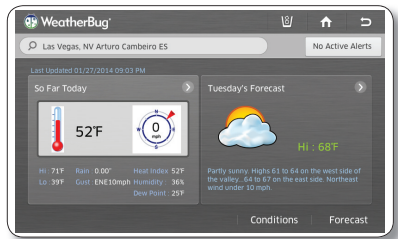

How to view today's weather.

1. Select the [WeatherBug] button on the Home screen.
There will be a 4-second commercial ad when you start WeatherBug.

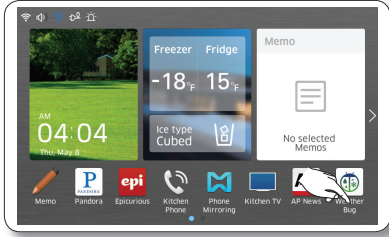

2. The Weatherbug screen appears displaying your local weather.
If you select Active Alerts, the screen displays weather alerts.

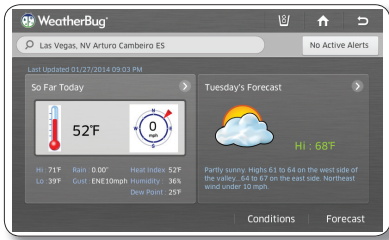

3. Select [So Far Today]. The screen displays the current weather detail information.



How to add other Regions to Weatherbug

1. Select the region search bar on the top left of the screen.

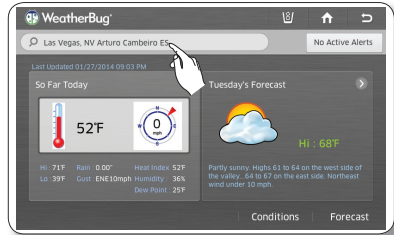

2. The current region information appears on the screen.

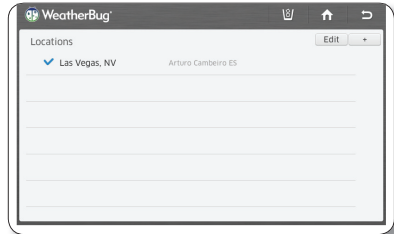

3. Select the [+] button in the upper right corner of the screen.

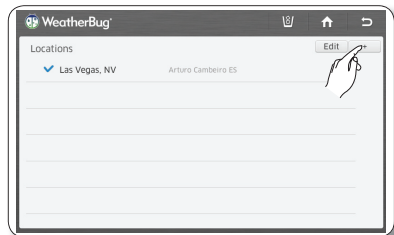

4. Enter the location name or zipcode (US Only) using the on-screen keyboard, and then press the [OK] button.



5. Select the desired location.

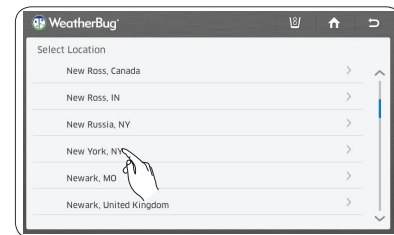

6. Select the desired local weather station.

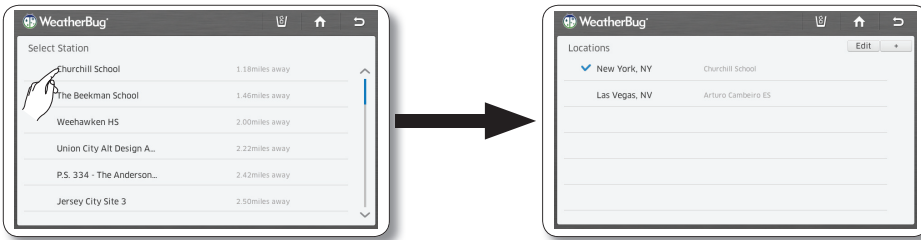



7. Press the “” button on the top right of the screen.

8. The screen displays the weather for the location you selected.

How to view Weather Information for a Region

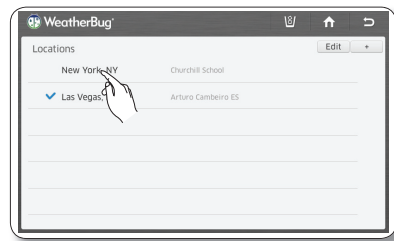
1. Select the desired location on the location list.



2. Press the back () button in the upper right corner. The screen displays the weather for the location you selected.

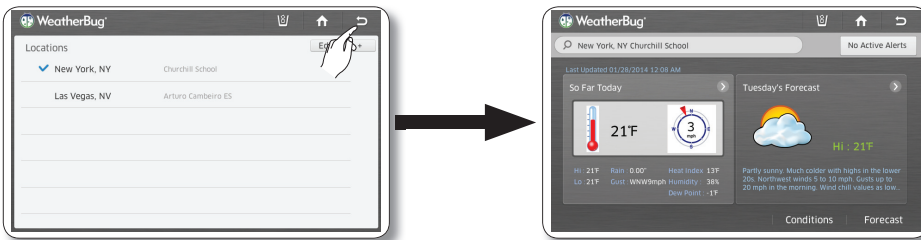

How to delete Regions from Weatherbug

1. Select the [Edit] button in the upper right corner of screen.

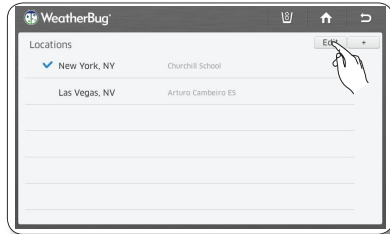

2. Select the check box on the left of the location you want to delete, and then then select the Delete button.

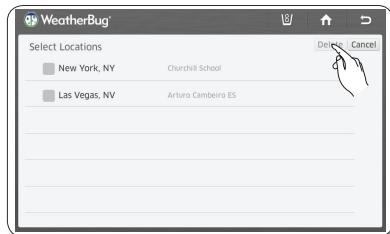

How to view weather forecasts.

1. Select [Forecast], or the Forecast pane.

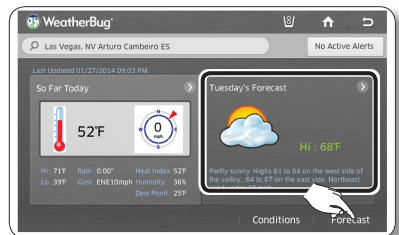

2. Select the desired forecast on the forecast list. The screen displays detailed forecast information.

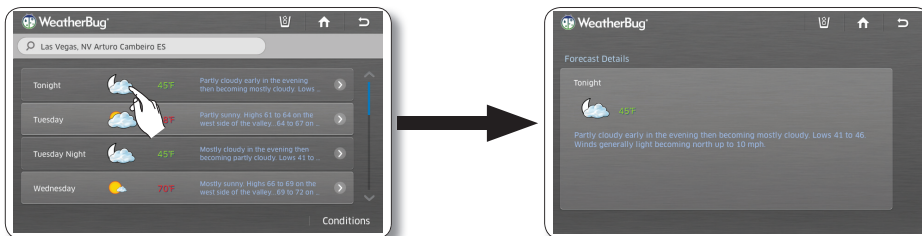

- The forecast screen lists weather forecasts for 7 days.
- It displays the day, the Day / Night weather (US weather only), the weather condition icon, the temperature, and the weather description.
- If you select the [Conditions] button on the lower right, the screen displays the current weather information.

CALENDAR

Displays the calendar from Google Calendar.



This function is only available when the refrigerator is connected to your wireless network (Wi-Fi). For instructions explaining how to connect the refrigerator to your network, see page 79. To use the Calendar function, you need a Google account. The Calendar schedule supports dates from Jan 1970 to Dec 2037.

How to view the Google Calendar.

1. Select the [Calendar] button on the Home screen.

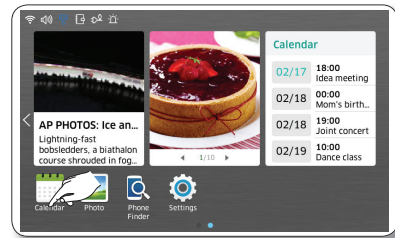

2. On your PC or smartphone, access the URL provided on the Calendar login screen. You will be asked to enter a user code for authentication. When authentication is successful, you will move to the Calendar schedule screen.

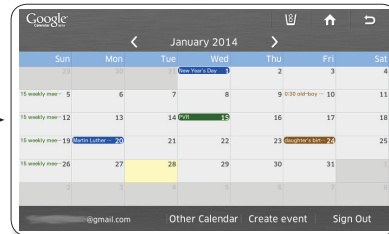
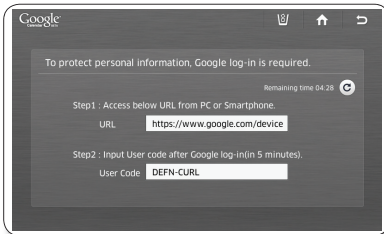

If you do not have a Google account, you can get one at <http://calendar.google.com>.

- To view your schedule, select a date. The screen displays the daily schedule for the date you selected.

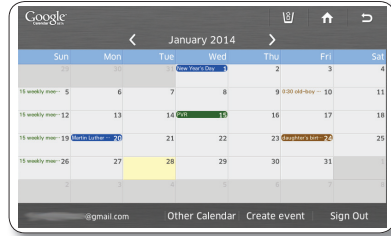

- You cannot modify or erase the Google Calendar schedule through the refrigerator display screen.
- The display color of each scheduled event is the same as that in the Google Calendar application.
- Press the left / right direction arrows to check the Monthly Schedule.
- When there are more than 4 events within a day, the calendar indicates the excess with "+1 more".
- The schedule updates every 30 minutes.

- Press the event you want to view. The event you selected appears on the screen.



How to manage a Shared Calendar

1. Select [Other Calendar].

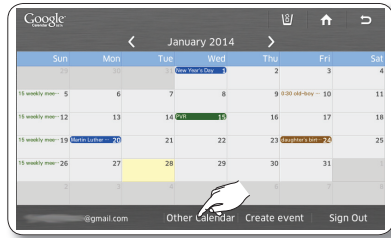

2. Select a [Show] or [Hide] button.

- You can show or hide schedules from your Google Web Calendar subscription list using the Other Calendar List screen.
- If you change the Show / Hide setting here, it does not change in the subscription list and does not change the Show / Hide setting on the Google Web Calendar.

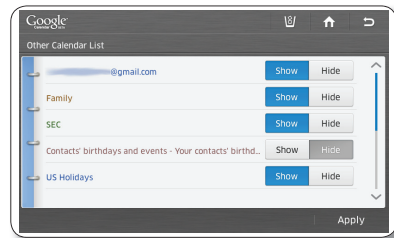

3. Select the [Apply] button.

The Google Calendar re-appears with the displayed schedule changed according to your selections.

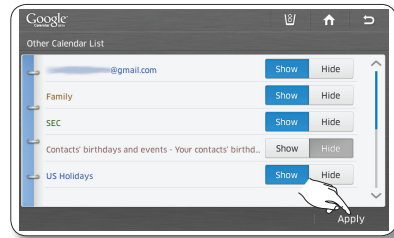

How to create an event

1. Select the [Create event] button on the Calendar screen.

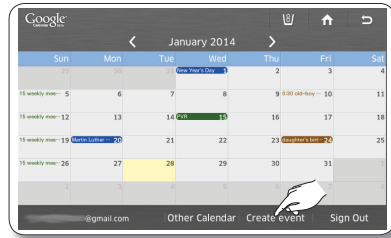

You must be logged in on your primary Gmail email address (**@gmail.com) to use the Create an event feature.

To view the primary email address:

1. Log in to www.google.com.
 2. Click the profile in the top right corner to display the dropdown list. (Note that the verification method of the primary Gmail account may differ according to the Gmail provider's policies.)
 3. Click Account.
 4. Look under [Email addresses and usernames] for the email address identified as the Primary Gmail.
2. Enter the Event Title, Date and Time, Location (Where), and Description in the corresponding entry fields using the screen keyboard.

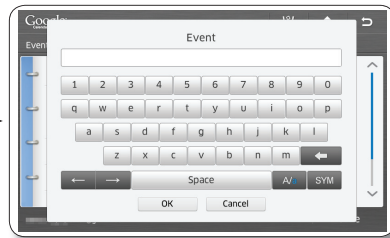
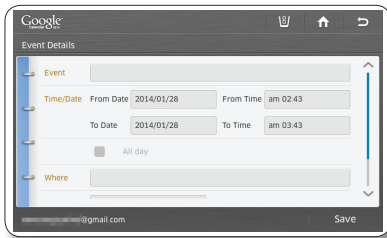

3. To set a reminder for a scheduled event, select the Reminders input box, and then select one of the Reminder options.

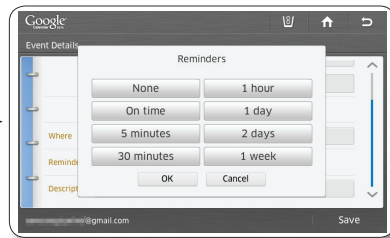
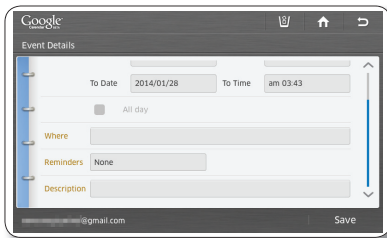

4. When all settings are complete, select [Save].

PHOTO

You can upload photos from a Memory Card into My Album on your refrigerator.

How to Copy Photos from a Memory Card to My Album

1. Pull out the cover over the card slot and move it to the side.
2. Insert the memory card (SD/SDHC/MMC/HS MMC) with saved images into the card slot in the right direction. The "A SD/MMC card is connected" message appears on the screen.

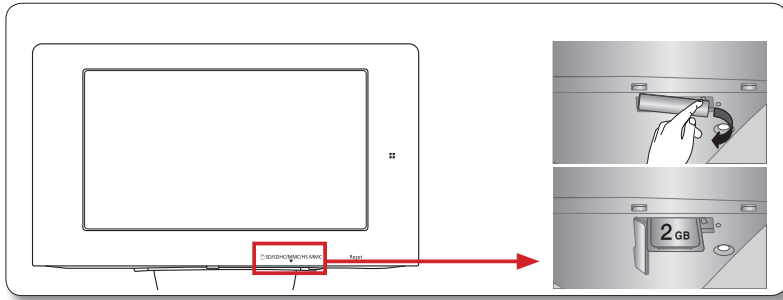

The Memory slot is compatible with SD/SDHC/MMC/HS MMC type memory cards only. The slot can read only JPEG(JPG) images. When saving photos from a memory card to My Album, the refrigerator automatically changes the photo size to 800 x 480 pixels, regardless of the original size. If there are many photos saved on the Memory card, it will take awhile for the preview function to load. If the Memory Card is removed while transferring images, My Album only shows the images that have transferred completely. If no images have completely transferred, the display returns to the Photos screen. The saved images are fit to the screen size. Depending on the size of an image, there may be black bars on the top or sides. Memory cards are not supplied with the refrigerator. The refrigerator may not be able to read your SD/SDHC/MMC/HS MMC memory card, depending on the type of card it is.

3. Select the [Photos] button on the Home screen.

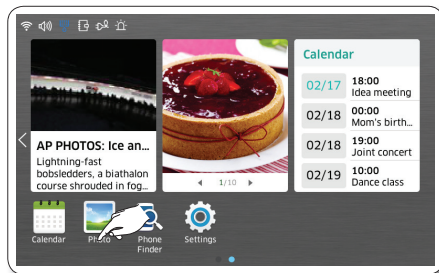

4. Select [Memory Card] on the Photos list.

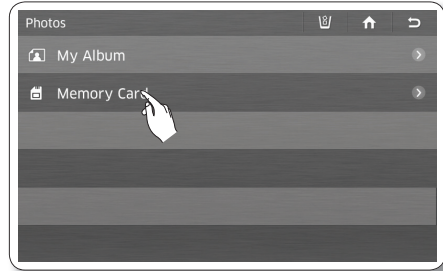

5. Select the photo you want to save to My Album.

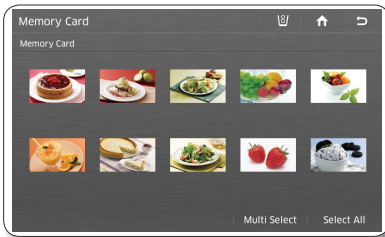

5. To store multiple photos, press the [Multi Select] button.



- When you select the [Select All] button, the Multi Selection screen appears.
- When there are multiple pages with many photos, there will be page numbers on the bottom of the screen. If you select the page number, the screen shifts to that page.
- When there are folders in the Memory Card, the folder icons will appear on the screen.
- When you select a folder, you will see the photos stored in it.
- When you are in a sub-folder, you can move up to the folder that contains sub-folder by selecting the icon on the sub-folder.



6. Press the [Save To My Album] button.



- When you select a photo, its detail information will appear.

6. Select all the photos you want to save to My Album.



- When you select the [Select All] button, all the photos on the current page are selected and the [Select All] button shifts to the [Unselect All] button.
- When you press the [View Selected] button, you will see a larger version of a selected photo.
- To exit the Multi Select screen, press the [Cancel] button.
- To delete the check mark on a selected photo, touch the photo again.
- When there are multiple pages with many photos, there will be page numbers on the bottom of the screen.
- If you have photos selected and move to another folder, the selected photos will be automatically unselected.
- When you touch the folder name above the thumb-nails (Preview Photos), the screen displays that folder.

7. While the photo uploads from the Memory Card, the "Save To My Album" popup appears on the screen.

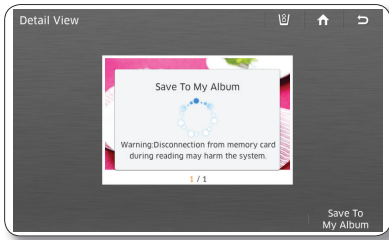

- Larger photo sizes will take longer to upload.

7. Press the [Save To My Album] button.



8. While the photos upload from the Memory Card, the "Save To My Album" popup appears on the screen.



- Larger photo sizes will take longer to upload.

9. When the upload is complete, take the memory card out of the slot.

How to run a slide show.

1. Select the [Photo] button on the Home screen.

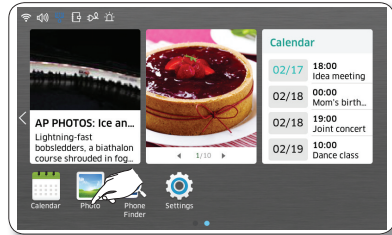

2. Select [My Album] in the Photos list.



3. Select the [Multi Select] button.



4. Select the photos you want for the slide show, and then press the [View Selected] button.
(Select more than two photos.)
- When you select a photo, its detail information will appear.



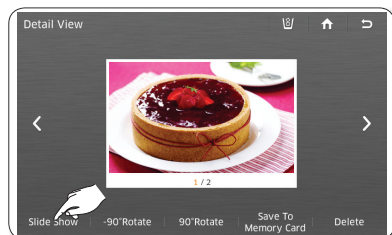

5. Select the [Slide Show] button.
- Depending on a photo's size (Width x Height), the screen may display blank bars on the top or sides of the image.

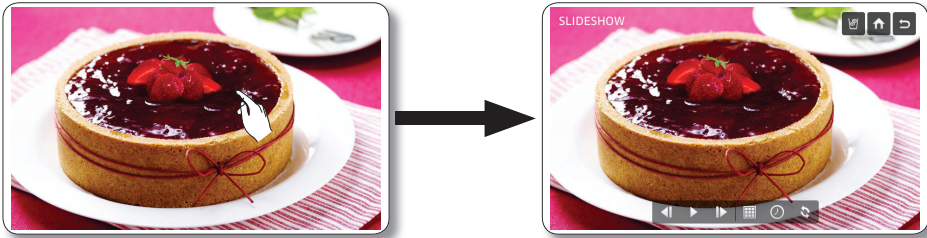

6. The slide show starts. Select the screen to change the view option.



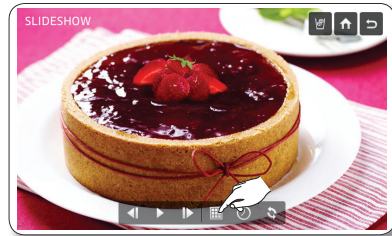

- The slide show runs once. When it finishes, the view options appear on the screen.
- By selecting the  or  button, you can move to the previous or next photo.
- Select the  button to run the slide show again.

7. To change the screen transition effect of the slide show, select the  button.



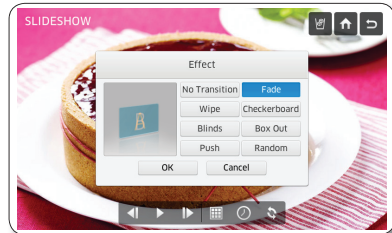

8. Select the desired slide show transition effects, and then press the [OK] button.
- You can preview the selected effect on the left side of the screen.
 - The Random effect runs the photos in a random order.



9. To change the screen transition time, select the  button.



10. Use the  and  buttons to change the slide show transition time, and then press the [OK] button.

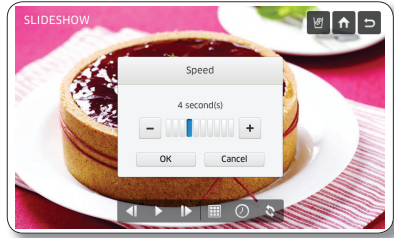

11. To change the order of the photos in the slide show, select the  button.



12. Select [Normal] or [Shuffle], and then press the [OK] button.

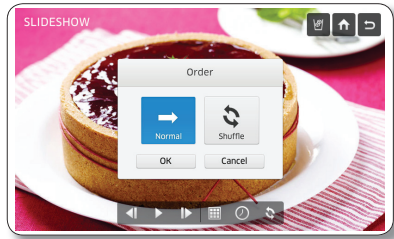

How to rotate photos.

1. Select [My Album] in the Photos list.



2. Select the photo you want to rotate.



3. Select the [-90° Rotate] or [90° Rotate] button.



2. Select the [Multi Select] button to rotate multiple photos.



3. Select the photos you want to rotate, and then press the [View Selected] button.



4. After selecting the photos you want to rotate, select the [-90° Rotate] or [90° Rotate] button.

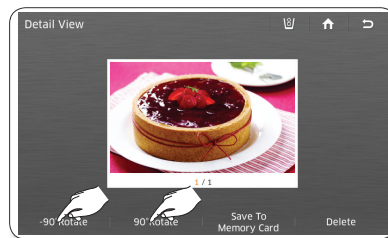

The system automatically stores the rotated photos, replacing the original photos.

Saving photos to a memory card.

1. Insert a memory card into the refrigerator's memory card slot.
2. Select [My Album] in the Photos list.



3. Select the photo you want to save.



3. To save multiple photos, select the [Multi Select] button.



4. Press the [Save To Memory Card] button.



4. Select the photos you want to save, and then press the [Save To Memory Card] button.



5. While the photos are being saved, "Save To Memory Card" appears on the screen.



You must insert a memory card into the memory card slot to use this function.

How to delete photos.

1. Select [My Album] in the Photos list.



2. Select the photo you want to delete.



2. To delete multiple photos, press the [Multi Select] button.



3. Press the [Delete] button.



3. Select the photos you want to delete, and then press the [Delete] button.



4. Press the [Yes] button.



4. Press the [Yes] button.

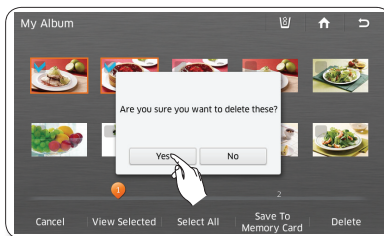

- There are 10 photos that have been pre-loaded by Samsung. These photos explain product features and cannot be deleted.

PHONE FINDER

Use Phone Finder to find a misplaced smartphone that is connected to the same network as the refrigerator. For instructions explaining how to connect the refrigerator to your network, see page 79.

 To use Phone Finder, the smartphone must be connected to the same network as the refrigerator and have the Samsung Smart Home app installed. See page 112. Kitchen Phone must be activated on the phone.

1. Select the [Phone Finder] button on the Home screen.

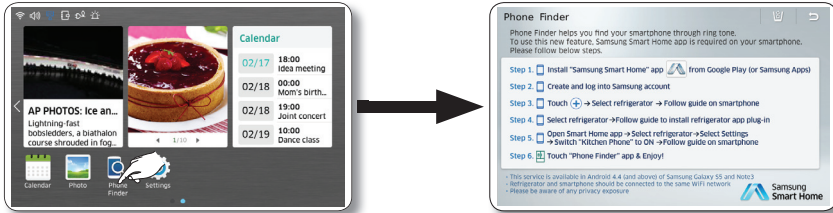

2. A list of smartphones available appears. Select a smartphone from the list.

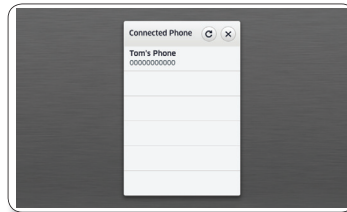

3. Select a smartphone. The Ringing screen appears and the smartphone rings or beeps for 1 minute. Follow the sound to find the phone.

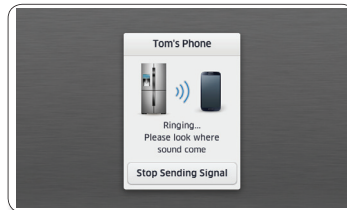

4. Tap Stop Sending Signal to display the Found screen. Tap OK to exit the Found screen and return to the Home screen.

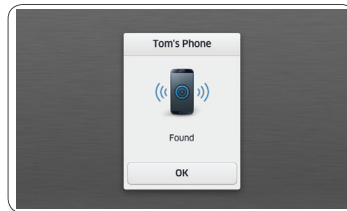

5. If the Ringing screen (Step 3) is displayed for more than one minute, the "Not found yet" screen appears. Tap Retry to display Ringing screen again, and then try to find your smartphone. Tap Cancel to return to the Home screen.

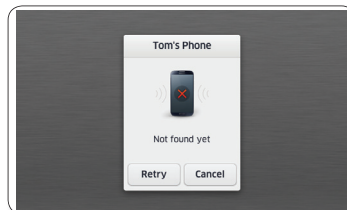

OPERATING

EASY CONNECTION

Easy Connection enables you to connect the refrigerator to the Samsung server via a Wi-Fi connection. Once the connection is established, you can check the status of the refrigerator and/or control its functionality on a mobile device. A mobile device is required to enable this feature. For instructions explaining how to connect the refrigerator to your network, see page 79.

1. In Settings, tap Connect next to the Easy Connection menu item.

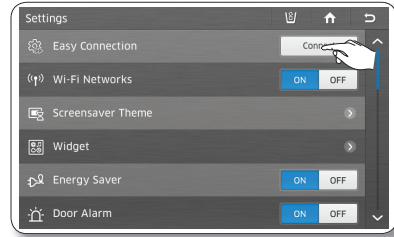

2. When the connection message appears on the refrigerator, a connection notification also appears on your mobile device. Proceed with the Easy Connection settings on the mobile device.

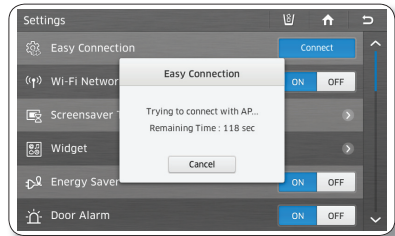

3. When the Wi-Fi connection is successfully established, Easy Connection between the refrigerator and the mobile device automatically starts.

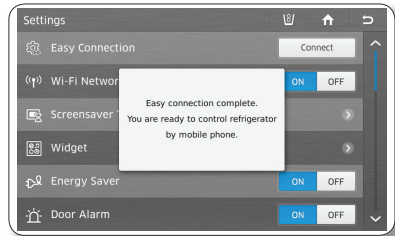

The refrigerator displays the results of the Wi-Fi connection. The status of the server registration or the connection between the two devices is available for review on the mobile device.

WI-FI NETWORKS

When you set Wi-Fi ON, the refrigerator's wireless network function searches for a wireless AP to connect to.

1. Select On or OFF.



OPERATING

Connecting to a Wi-Fi Network

⚠ CAUTION

- In addition to the router installed in your home, your refrigerator can detect other wireless routers installed in nearby houses or offices while connecting to your wireless network. It is illegal to use another's router without permission and can be subject to severe penalties. Consequently, you should connect the refrigerator only to your own wireless router or to routers for which you have permission.

1. Select [Wi-Fi Networks] in the Settings list.

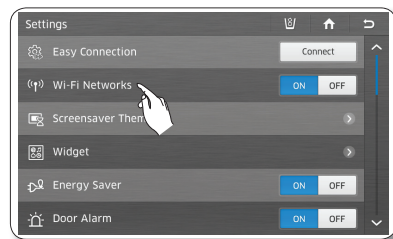

2. Select the wireless AP you want to connect to.

 : Locked with Security Code

 : Signal Strength



- You can check the MAC address of the Fridge on the bottom of the Screen.
- If there are no APs showing on the screen, press the [Search] menu at the bottom.
- Depending on the wireless AP type, the refrigerator may not make a connection. We recommended you use a wireless AP that supports IEEE802.11b/g/n.
- If you don't have a wireless router, please contact your Internet provider or purchase and install one yourself.
- If you can't remember the name of your wireless network system (SSID) or its security code, please see the user manual of your router.
- Radio frequency signals can interfere with any the wireless network system and they may affect the network performance of your refrigerator.
- Obstacles such as concrete walls and metallic doors and radio and microwave interference from devices such as microwave ovens can affect the operation of your wireless network system.
- Depending on the type and location of your wireless network system and the surrounding environment, the range and quality of your wireless network may vary.

3. If your wireless network has a security code enter the security code, and then press the [OK] button. In most cases, after you have entered the security code, the refrigerator acquires the Network addresses it needs (IP Address, Subnet Mask, Gateway, and DNS) to connect to the network. If it does not or you need to enter these values manually, go to Step 5.

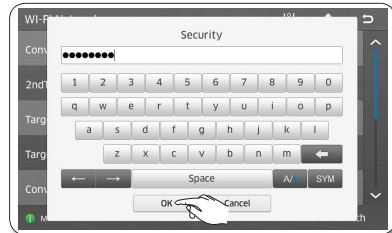

- After the refrigerator has connected to your network, you can select the [IP Address] button on the Wi-Fi Networks screen to view the current IP address and Gateway values.

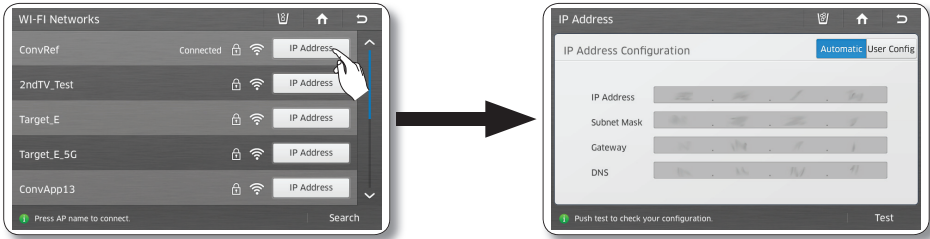

- If you need to enter the IP Address, Subnet Mask, Gateway, and DNS manually, press the [User Config] button on the IP Address screen. Then, select the [IP Address], [Subnet Mask], [Gateway], and [DNS] buttons in turn and, using the keypad, enter the appropriate values. When you are done with each entry, select the [OK] button on the keypad.

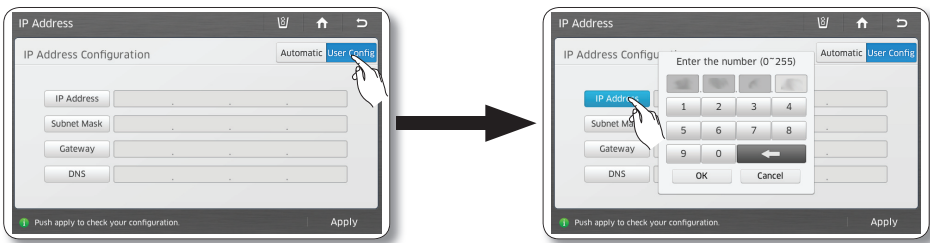

- After entering the values for all four User parameters, press the [Apply] button.

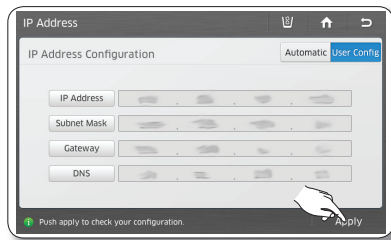

SCREENSAVER THEME

Select the themes for the Display screen screensaver.

1. Select the [Settings] button.
2. Select the [Screensaver Theme] on the Settings list.

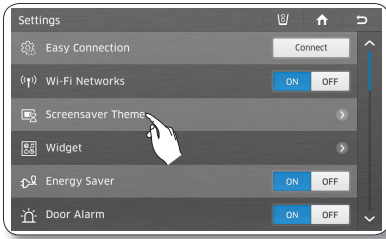

3. Select the theme(s) you want to use in the screensaver, and then press the [Save] button.

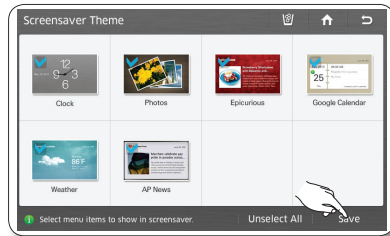

Select at least two screensaver themes.
The themes you select may not display if the data underlying them is not ready or unavailable.

WIDGET

Use WIDGET to add widgets to the Home screen.

1. Tap Widget in the Settings menu.

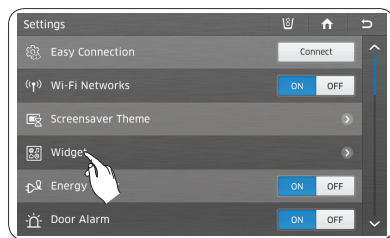

- Tap to delete the blue icon () in the upper corner of the widget.

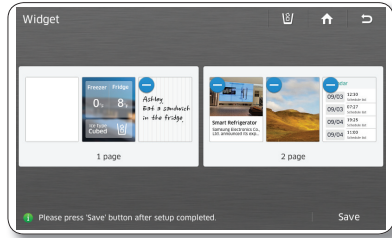
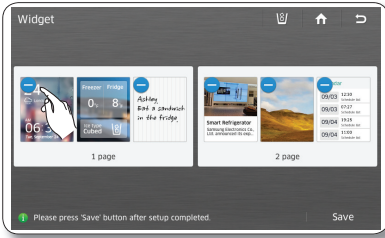

- Select an empty area to add a widget there.

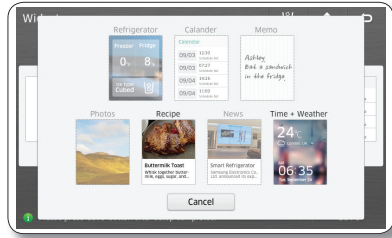
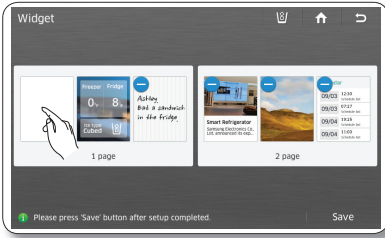

- Tap to change the widget.

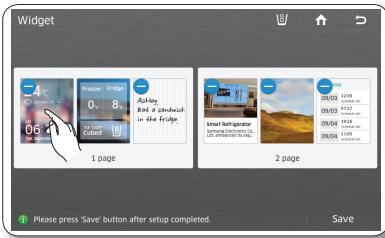

- To change the order of a widget, tap and hold the widget. The blue icon () appears.

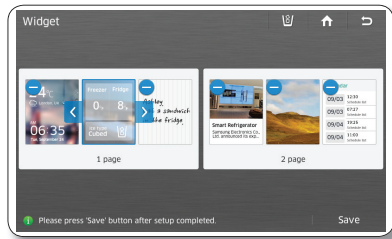
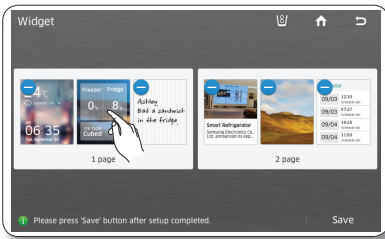

The default widgets on the refrigerator can be relocated but not deleted.

ENERGY SAVER

Turns the Energy Saver function on and off. When Energy Saver is on, power consumption decreases.

1. Select the Energy Saver ON or OFF buttons on the Settings list.



The Energy Saver function is pre-set to ON in the factory.

If condensation or water drops appear on the doors, turn the Energy Saver mode off.

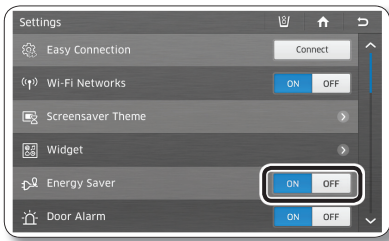

DOOR ALARM

Turns the Door Alarm on and off.

1. Select the Door Alarm ON or OFF buttons on the Settings list.



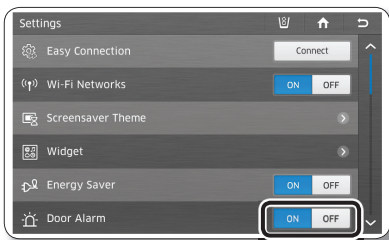

If the door alarm is set to ON, an alarm beeps if any door is left open for more than three minutes.

The beeping stops when you close the door. The door alarm function is pre-set to ON in the factory.



DISPENSER LOCK

When you activate the Dispenser Lock function, the dispenser and the flex zone selection button will not work.



1. Press the  button in the right bottom corner of the Settings list.
2. Select the Dispenser Lock ON or OFF buttons on the Settings list.
 - If you select the Dispenser Lock ON button, the Lock icon () appears in the upper left corner of the Home screen.

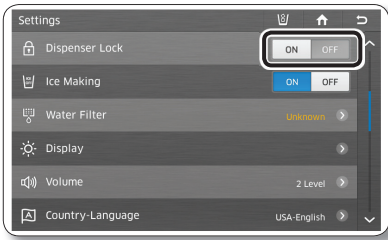

If you suddenly can not use the dispenser, check whether the Dispenser Lock function is on.



ICE MAKING

1. Press the  button in the right bottom corner of the Settings list.
2. Select the Ice Making ON or OFF button on the Settings list.
 - If the ice maker function is OFF, the Ice Off indicator icon () appears on the top left of the Home screen.

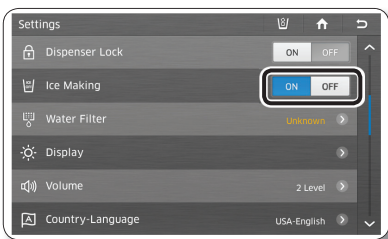

We recommend you stop ice making if the following occur:

- There is enough ice in the ice bucket.
- You want to save water and energy.
- Water is not being supplied to the Ice maker.



If the ice maker function is ON, and the water line is not connected, there will be a water valve noise from back of the unit. Touch the Ice Making OFF button in the settings list to turn the ice maker off.

WATER FILTER

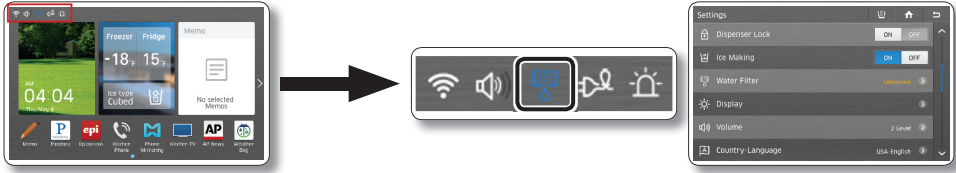
The Water Filter status icon on the Home screen enables you to check the current status of the water filter. Follow the instructions below to check and/or replace the water filter.



1. Check the water filter status in the Settings list or indicator icons on the upper left of Home screen. The icon will blink red for several seconds when you open or close the door.

-  Good (Blue) : The filter does not need replacement. It is normal.
-  Order (Pink) : The filter needs replacement. Order a new filter.
-  Replace (Red) : The filter needs replacement immediately.

2. If the status reads “Order” or “Replace,” select the Water Filter on the Settings list to access the replacement instructions.

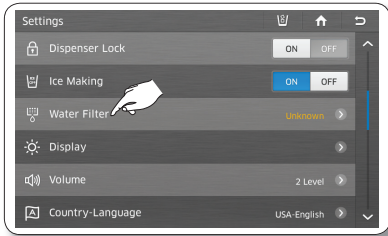

3. Follow instructions in the Water Filter replacement guide to replace the Water Filter.



- Press the ( ) button to move to the next page of the instructions.

- When the replacement is done, press and hold 'Reset the water filter' at the center of the screen for 3 or more seconds to reset the water filter indicator.

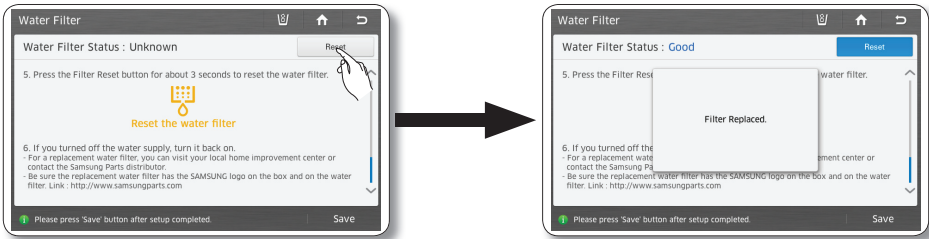

⚠ CAUTION

DO NOT use the water or ice dispenser without a water filter cartridge. You can block the water line or damage the dispenser.



- Be sure to flush the dispenser thoroughly to prevent the dispenser from dripping. If water drips from the dispenser, it means that there is still air in the line. For a replacement water filter, visit your local home improvement center or Samsung's official on-line parts distributor at <http://www.samsungparts.com>. Be sure the replacement water filter has the SAMSUNG logo on the box and on the water filter.

DISPLAY

Lets you set the brightness of the LCD and the running time of the Screensaver.

- Press the  button in the right bottom corner of the Settings list.
- Select [Display] in the Settings list.

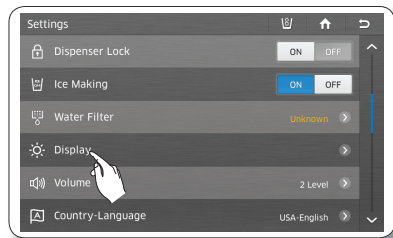

- Select the Brightness level and/or Screensaver Running Time you want, and then press the [Save] button.



- After 60 seconds, the Screen Saver runs for the time you set, then the LCD panel turns off.

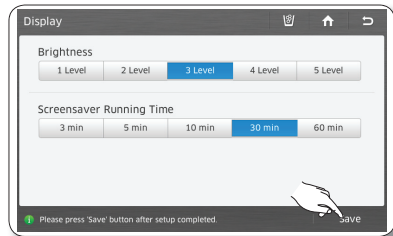

VOLUME

Lets you control the volume of the alert sounds.

1. Press the  button in the right bottom corner of the Settings list.
2. Select [Volume] in the Settings list.

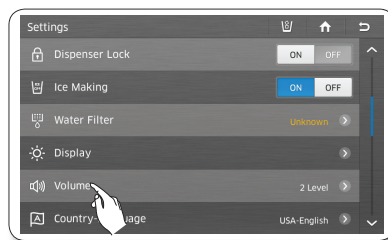

3. Select a volume level button to change the alert sound level.
4. Press the [Save] button to set the new volume level.

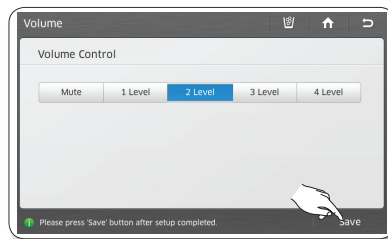

An alert sounds whenever a button is touched or a message window or menu list appears.

COUNTRY-LANGAUGE

You can select a country and a preferred language.

1. Press the  button in the right bottom corner of the Settings list.
2. Select [Country-Language] in the Settings list.

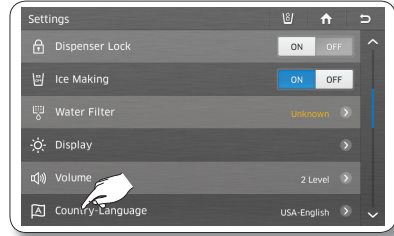

3. To save the new Country-Language, press the [Country-Language] button.



If you select USA, the Pandora service will be activated; if selecting Canada and Australia, the TuneIn service will be activated. Some services such as AP News or Weather Bug are available only in English.



TIME ZONE

You must select your time zone to use Google Calendar correctly. To select your time zone, follow these steps:

1. Press the  button in the right bottom corner of the Settings list.
2. Select [Time zone] in the Settings list.

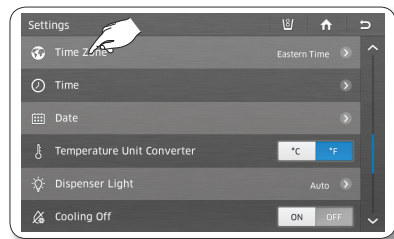

3. To save the new time zone, press the [Save] button.



The Time Zone Setting screen may appear again automatically after a software update.

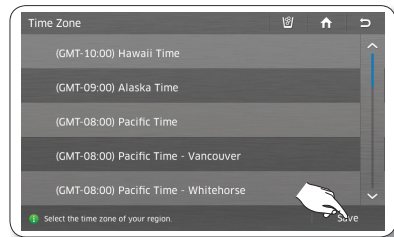

TIME

Lets you set the current time.

1. Select the  button in the bottom right corner of the Settings list.
2. Select [Time] in the Settings list.

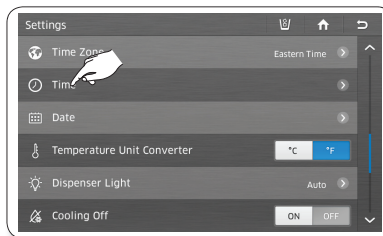

3. Select the  and  buttons to revise the time settings, and then press the [Save] button.

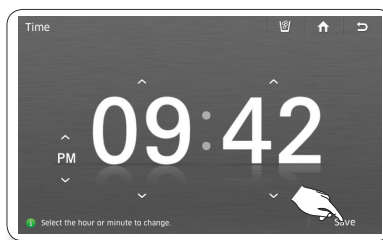



DATE

Lets you can set the current date.

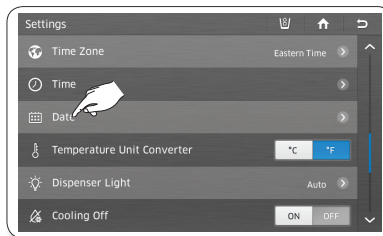
1. Press the  button in the right bottom corner of the Settings list.
2. Select [Date] in the Settings list.



3. Use the  and  buttons to revise the month.
4. Select the desired day, and then press the [Save] button.

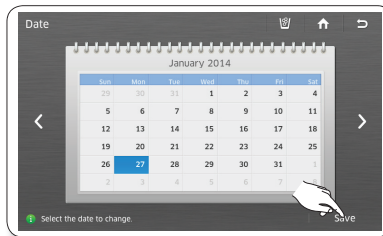

TEMPERATURE UNIT CONVERTER

Lets you set the temperature display to Fahrenheit or Centigrade. The unit you select applies to the Freezer / Fridge set temperature and the temperature displayed by the Weather function.

1. Press the  button in the right bottom corner of the Settings list.
2. Select the Temperature Unit Converter °C or °F button in the Settings list.



If the refrigerator restarts after an extended time of disuse with no power connection, the temperature measurement may be reset to the factory default (°F).

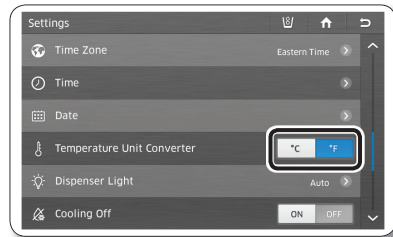

DISPENSER LIGHT

Lets you set the operation of the dispenser lamp light.

1. Press the  button in the right bottom corner of the Settings list.
2. Select [Dispenser Light] in the Settings list.

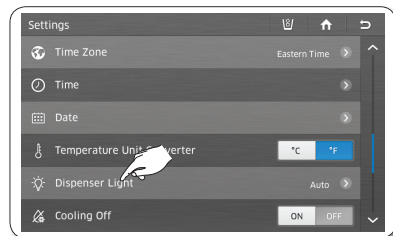

3. Select the desired dispenser light status, and then press the [Save] button.

- On : The Dispenser lamp is always on.
- Auto : The Dispenser lamp lights up when you use the Dispenser. When you release the Dispenser lever, the light goes off in 5 seconds.
- Off : The Dispenser lamp does not light up when you use the Dispenser.

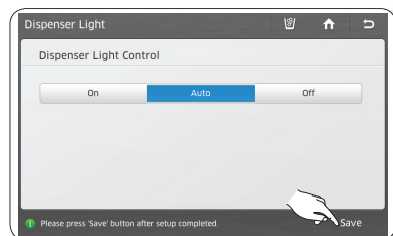

COOLING OFF

The cooling off function shuts off the cooling mechanism in freezer and fridge compartments, but does not shut off the electrical power to the refrigerator. This function is only used to demo refrigerator models on showroom floors.

1. Press the  button in the right bottom corner of the Settings list.

2. Select the Cooling Off ON or OFF button in the settings list.

- If you select the Cooling Off ON button, the Home screen displays "OFF" on the freezer/fridge temperature displays and the refrigerator temperature functions are deactivated. (The refrigerator and freezer do not get cold.)

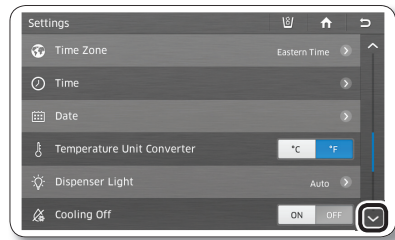

3. If you select the [ON] button, the message window below appears.

4. Press the [Yes] button for more than 3 seconds to confirm.

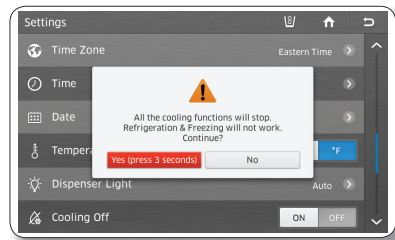

TOUCH SCREEN CORRECTION

You can calibrate the touch point to best meet your needs. To adjust the touch point on the touch screen:

1. Press the  button in the right bottom corner of the Settings list.
2. Select [Touch Screen Correction] in the Settings list.

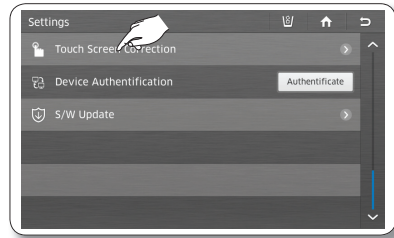

OPERATING

3. Press the [Yes] button. A screen appears with pointer instructions on the top.
4. Press down lightly on the center of the "+" mark. Repeat as the "+" mark moves across the screen.

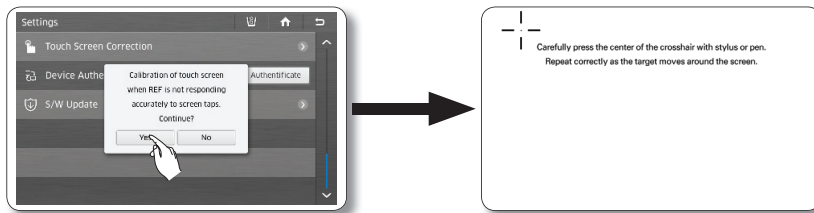

If you do not press the center of the [+], the cross mark appears repeatedly.

If you cannot run the Touch Screen Correction function in Settings because the touch screen input point is incorrect:

1. Press and hold the Kitchen Phone icon on the home screen for 5 seconds.
This will launch the select screen calibration function.
2. The screen will display a series of cross icons.
Press the exact center of each cross icon as it appears on the screen.

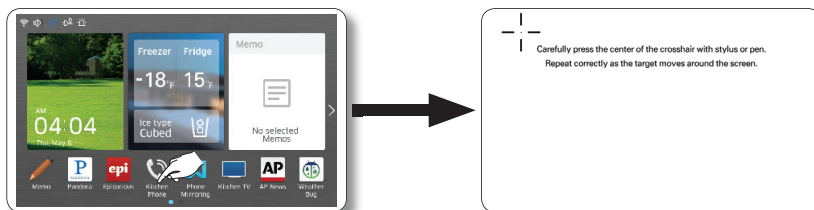

DEVICE AUTHENTICATION

Lets you check the operational status of the refrigerator on a Samsung smart TV.

To access the refrigerator from the TV, you must go through the authentication procedure, which is required just once, the first time you use this function.

1. Select the refrigerator on the Smart Home on your smartphone to proceed with the authentication.
2. Press the button in the right bottom corner of the Settings list.
3. Tap [Authenticate] to complete the authentication procedure.

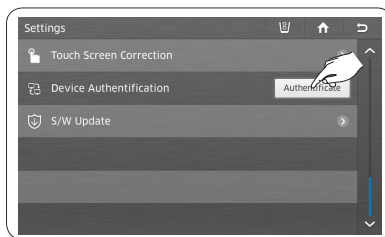

S/W UPDATE

Lets you check the current software version and update the software when a new version is available.

1. Press the button in the right bottom corner of the Settings list.
2. Select [S/W Update] in the Settings list.

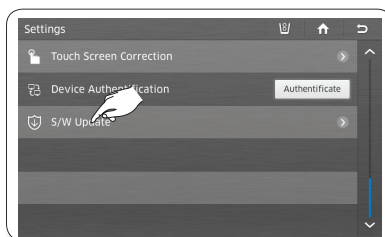

- The software update is provided through the wireless network. When updated software is available, the [Upgrade] button on the bottom right corner of the screen is activated. When you press the [Upgrade] button, the upgraded starts almost immediately (in about 10 seconds). When the update is complete, the "Upgrade completed." message appears on the screen. Press the [Reboot] button in the "Upgrade completed" message window to finalize the upgrade.
- Open Source License Notice - This product uses open source software. The Open Source Licenses are available on the product menu. Press [License Information] button to see the detail information.

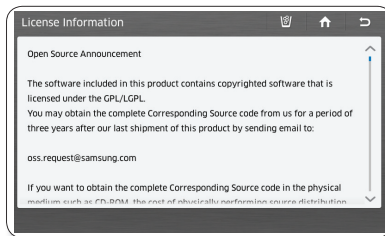
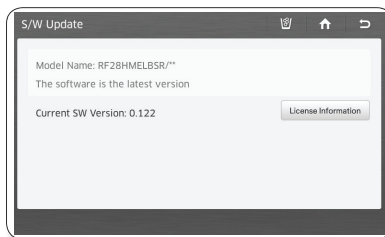

HOW TO USE THE ICE DISPENSER

Touch Dispenser Status on the Home screen to select what you want to dispense. You can select Cubed Ice or Crushed Ice.

Place your cup under the ice outlet and push gently against the dispenser lever. Make sure the glass is in line with the dispenser to prevent the ice from bouncing out. If you select Cubed Ice after using the Crushed Ice feature, a small amount of residual crushed ice might be produced.

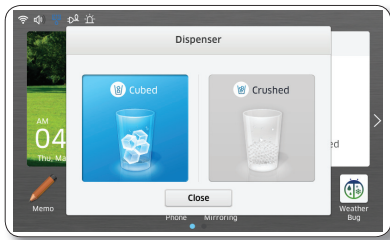

⚠ CAUTION

- Please wait 2 seconds before removing the glass under the dispenser to prevent spills.

If the Fridge door opens, the Dispenser does not work.

- Do not pull the dispenser out. You could damage or break the lever's spring.
- To clean the ice bin/bucket, wash with a mild detergent, rinse well, and dry thoroughly it. Do not use harsh or abrasive cleaners or solvents.

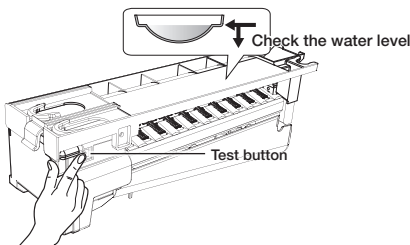

- In case ice doesn't come out, pull out the ice bucket, and then press the test button located on the right side of ice maker.

- Do not press the test button continuously when the tray is filled with ice or water. Water may overflow or ice may jam the bucket.



When you select the Test button, you will hear the refrigerator chime (ding-dong). When the chime sounds, release the [Test] button.

The chime sounds automatically again to let you know the ice maker is working well.

If There is a Power Failure

If a power failure occurs, ice cubes may melt then freeze together when the power comes back on, causing the dispenser to jam. To prevent this problem, after a power failure, pull out the ice bucket and discard the residual ice or water.

⚠ CAUTION

After you dump the ice from the ice bucket, you should press the dispenser lever once with the 'CUBED' or 'CRUSHED' function ON.

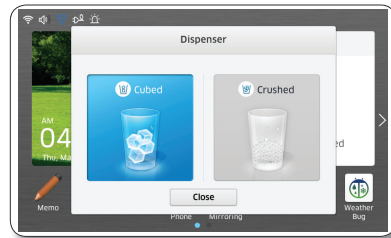

The ice maker will make new ice faster after you return the ice bucket to the refrigerator.

- Normal Use

To fill the ice bucket to maximum capacity after installation, follow these steps:

1. Allow your refrigerator to operate and cool down for 24 hours (or 1 full day).
 - Waiting 24 hours will allow your ice maker to cool properly.
2. Dispense 4 to 6 ice cubes into a glass.
3. After 8, and then 16 hours, dispense a full glass of ice.

USING THE TWO LEVER DISPENSER

Push the appropriate ice type button to select the type of ice you want dispensed.

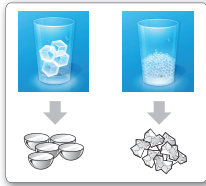

Using the ice lever (1)

Push the Ice lever dispenser (1) gently with your glass. Ice will be released from the dispenser.

Using the Water lever (2)

Push the Water lever dispenser (2) gently with your glass. Water will be released from the dispenser.



If you push the water and Ice lever nearly simultaneously, the dispenser operates only the option you actually selected or pushed first.

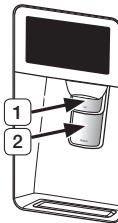

Using the Ice & Water Dispenser together

To get Ice and water, push the Ice lever (1) first for ice, then move your glass down and press the water dispenser lever (2) for water.



If you use all the ice at once, you must repeat Steps 2 and 3 on the previous page. However, only wait 8 hours before dispensing the first 4 to 6 ice cubes. This will replenish the ice cubes and ensure maximum ice production.

⚠ CAUTION

- To clean the ice bin/bucket, wash with a mild detergent, rinse well, and dry thoroughly it. Do not use harsh or abrasive cleaners or solvents.
- When you select Cubed Ice after using the Crushed Ice mode, a small amount of residual crushed ice might be produced.

Using the Ice Off Function

When you select the Ice Off mode, remove all ice cubes from the bucket. If you leave the ice cubes in the bucket, the ice cubes may clump together, making it difficult to remove them. To remove the ice bucket safely and avoid injury, hold the bottom of the bucket with one hand and the side of the bucket with the other. Then, lift up on the ice bucket, and pull it straight out. To put the ice bucket back in, push it firmly straight back.



If the ice bucket is not pushed firmly into place, ice in the bucket can melt.

If the bucket does not fit, turn the helix 90 degree (see the last illustration on the right, below) and try again.

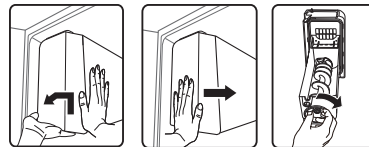

⚠ CAUTION

- Use only the ice maker provided with the refrigerator.
- The water supply to this refrigerator must only be installed/connected by a suitably qualified person.
- Connect to a potable water supply only. To operate the ice maker properly, water pressure of 20 ~ 125 psi is required.

Going on vacation...

If you are going on a long vacation or business trip and won't use the water or ice dispensers for a long time:

- Close the water valve. Otherwise, water leakage may occur.
- Remove all food.
- Unplug the refrigerator.
- Wipe excess moisture from inside and leave the doors open. Otherwise, odor and mold may develop.

Ice Maker Do's and Don'ts

- Do not put your fingers, hands, or any other unsuitable objects in the chute or ice-maker bucket.
- It may result in personal injury or material damage.
- Never put your finger or any other objects in the dispenser opening.
- It may cause injury.
- Do not try to disassemble the ice maker.
- Do not wash or spray the ice bucket with water while it is in the refrigerator. Remove it to clean it.

CAUTION

When you insert the Ice maker tray, be sure that the tray is well centered at the entrance. Otherwise, the tray may get stuck.

Water clouding phenomenon



All water provided to the refrigerator flows through the core filter which is an alkaline water filter.

In the filtering process, the pressure of the water that has flowed out of the filter is increased, and the water becomes saturated with oxygen and nitrogen.

When this water flows out into the air, the pressure plummets and the oxygen and nitrogen get supersaturated, which results in gas bubbles.

The water may temporarily look misty or cloudy due to these oxygen bubbles. After a few seconds, the water will look clear.

CHANGING THE WATER FILTER

⚠ WARNING

To reduce risk of water damage to your property DO NOT use generic brands of water filters in your SAMSUNG Refrigerator. **USE ONLY SAMSUNG BRAND WATER FILTER.** SAMSUNG is not legally responsible for any damage, including, but not limited to, property damage caused by water leakage from use of a generic water filter. SAMSUNG Refrigerators are designed to work ONLY WITH SAMSUNG Water Filters.

The Water Filter status icon on the Home screen enables you to check the filter current status of the water filter.

The Filter icon turns red to let you know when it is time to change your water filter cartridge.

To give you time to get a new filter, the red icon comes on just before the capacity of the current filter runs out. Changing the filter on time provides you with the freshest, cleanest water from your refrigerator.

To change the water filter, follow these steps:

1. Shut off the water supply. Then, turn the water filter (**1**) about 1/4 turn, counter-clockwise.
2. Pull the water filter (**1**) from the case filter (**2**).



- To change the water filter more easily, shut off the water supply valve.
- Sometimes, it is hard to disassemble the water filter because impurities in the water cause it to stick. If you are having difficulties, grip the water filter firmly and pull it hard.
- When you pull the water filter, a little water can leak from the opening. This is normal. To minimize water leaks, keep the filter cartridge horizontal when you pull it.

- To prevent overflow, empty the water tray filter (**3**) and dry around of case filter (**2**).



3. Insert the new filter into the filter case (**4**).
4. Push the filter, and then turn it clockwise until it locks.

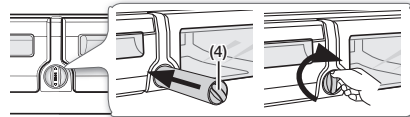

- If you have trouble inserting the water filter because of high water pressure, shut off the water supply valve.
 - The locked symbol should be lined up with the indicator line.
5. When the replacement is done, press and hold the 'Reset the water filter' simultaneously for 3 or more seconds at the center of the screen. (Refer to the "WATER FILTER" part on this manual.)

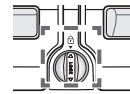

6. If you turned off the water supply, turn it back on.



You can get replacement Samsung water filters at your local home improvement center or on line at <http://www.samsungparts.com>, Samsung's official on-line parts distributor. Be sure the SAMSUNG logo is on the water filter and on the water filter box.

Removing any residual matter inside the water supply line after installing the water filter.

1. Turn ON the main water supply.
2. Run water through the dispenser until the water runs clear (approx. 6 to 7 minutes).
This will clean the water supply system and remove air from the lines.
3. Additional flushing may be required in some households.
4. Open the Refrigerator door and make sure there are no water leaks coming from the water filter.



Be sure to flush the dispenser thoroughly, otherwise water may drip from the dispenser. If water drips from the dispenser, it means that there is still air in the line.

Reverse Osmosis Water Supply

IMPORTANT : The pressure of the water supply coming out of a reverse osmosis system going to the water inlet valve of the refrigerator needs to be between 35 and 120 psi (241 and 827 kPa).

If a reverse osmosis water filtration system is connected to your cold water supply, the water pressure to the reverse osmosis system needs to be a minimum of 40 to 60 psi (276 to 414 kPa.)

If the water pressure to the reverse osmosis system is less than 40 to 60 psi (276 to 414 kPa):

- Check to see whether the sediment filter in the reverse osmosis system is blocked. Replace the filter if necessary.
- Allow the storage tank on the reverse osmosis system to refill after heavy usage.
- If your refrigerator has a water filter, it may further reduce the water pressure when used in conjunction with a reverse osmosis system. Remove the water filter.

If you have questions about your water pressure, call a licensed, qualified plumber.

PARTS AND FEATURES

Review the illustration below to become more familiar with the parts and features of your refrigerator.

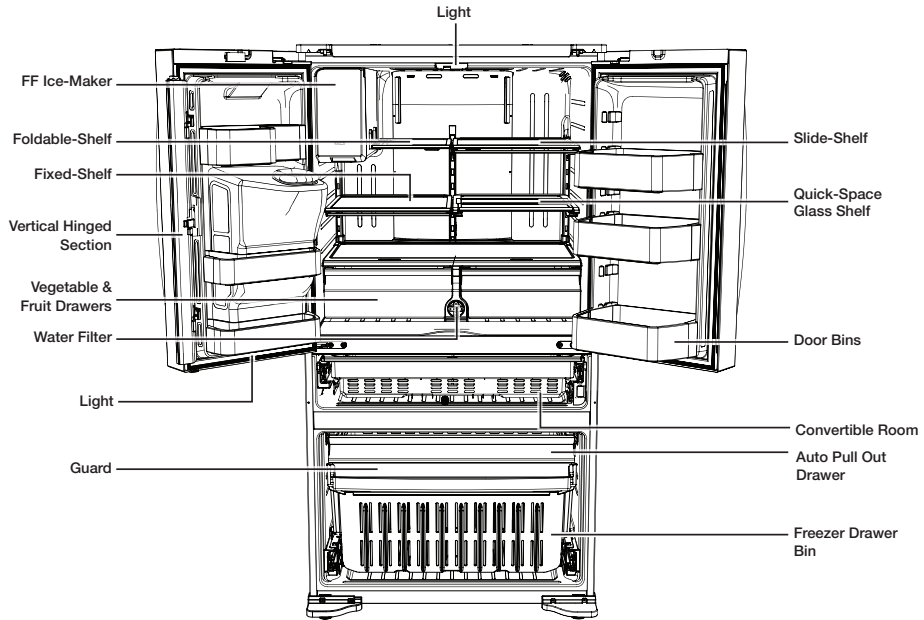

When closing the door, make sure the Vertical Hinged Section is in the correct position to avoid scratching the other door.

If the Vertical Hinged Section is reversed, put it back to the right position and close the door.

Moisture may appear at times on the Vertical Hinged Section.

The door handle may become loose over time. If this happens, tighten the bolts found on the inside of the door.

If you close one door with too much force, the other door may open.



When the door opens, the interlock switch automatically turns off the auger motor in the ice maker for safety reasons.



If the interior or exterior LED lamp has gone out, please contact Samsung Customer Support.

USING THE FLEX ZONE

The Flex Zone is a full-width drawer with an adjustable temperature control.

You can use the Flex Zone for large party trays, deli items, wines, pizzas, beverages, or miscellaneous items.

There is a temperature sensor which lets you adjust the amount of cold air allowed into the Zone.

The control buttons are located on the cap door center.

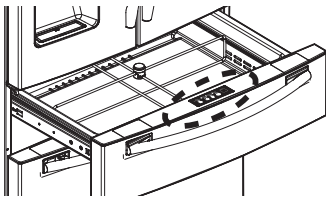

Temperature Selection Button

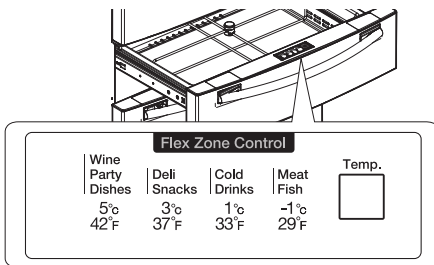

- Press the Temp button repeatedly until your desired mode is lit.
- Each time you press the Temp button, you change the mode in this order: Meat/Fish mode (29 °F (-1 °C)), Cold Drinks mode (33 °F (1 °C)), Deli/Snack mode (37 °F (3 °C)), Wine/Party Dishes mode (42 °F (5 °C)). Initially, the Deli/Snacks mode is selected.
The refrigerator will adjust the temperature in the Flex Zone automatically to the temperature you selected.
- The Flex Zone Temp. display may change depending on the number of items inside, where they are located, the ambient temperature, and how often the door is opened.

Flex Zone Modes

1. When **“Wine/Party Dishes”** is selected, the temperature of the Flex Zone will be kept around 42 °F (5 °C). This feature helps keep food fresh for a long time.
2. When **“Deli/Snack”** is selected, the temperature of the Flex Zone will be kept around 37 °F (3 °C). This feature helps keep food fresh for a longer time.
3. When **“Cold Drink”** is selected, the temperature of the Flex Zone will be kept around 33 °F (1 °C). This feature helps keep drinks cold and refreshing.
4. When **“Meat/Fish”** is selected, the temperature of the Flex Zone will be kept around 29 °F (-1 °C). This feature helps keep meat or fish fresh for a longer time.

- Examples of food items you can store in the Flex Zone by temperature setting.

Wine Party Dishes	Deli Snacks	Cold Drinks	Meat Fish
• wine	• pineapples	• bottled water	• steaks
• cocktails	• lemons	• juice	• cold cuts
• cakes	• biscuits	• soft drinks	• bacon
• cheeses	• potatoes	• beer	• chili dogs



Fruit and vegetables may be damaged if stored under the “Meat Fish” setting. Do not store lettuce or other leafy produce in the Flex Zone.

⚠ CAUTION

Do not store glass bottles in the Flex Zone under the “Cold Drinks” or “Meat/Fish” setting. If they are frozen, they can break and cause personal injury.

REMOVING THE REFRIGERATOR ACCESSORIES

1. Door Bins

- Door Bins (1)
 - To remove : Simply lift the bin up and pull straight out.
 - To relocate : Slide the bin in above the desired location and push down until it stops.
- Door Bins (2)
 - To remove : Take the right side of the bin out by lifting it at an angle along the guide, and then take the left side out by pulling it from the door.
 - To relocate : Slide the bin into the original location and push down until it sticks.

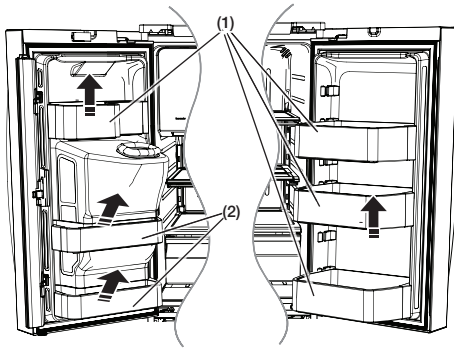

Injuries can occur if the door bins are not firmly connected to the doors.
Do not allow children to play with the bins.
Sharp corners of the bins may cause injury.

⚠ CAUTION

Do not adjust a bin full of food.
Remove the food first.
To remove dust from the bins, remove the guard and wash in water.

2. Tempered Glass shelves

- To remove : Tilt up the front of the shelf in the direction shown (1), and then lift it up vertically (2). Pull the shelf out.
- To re-install : Tilt the front of the shelf up and guide the shelf hooks into the slots at a desired height. Then lower the front of the shelf so that the hooks can drop into the slots.

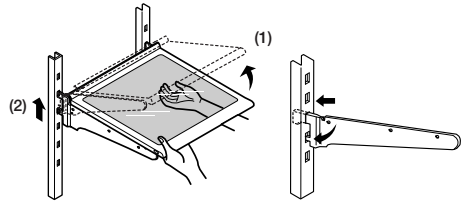

⚠ CAUTION

The Tempered Glass shelves are heavy.
Use special care when removing them.

⚠ CAUTION

After sliding the foldable shelf in and folding it, the Shelf Front can be removed for your convenience.
If you use the self without removing the Shelf Front, be aware the Shelf Front can separate from the shelf.

3. Vegetable & Fruit Drawers

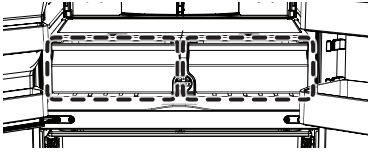

To remove

- Simply lift the bin up and pull straight out.

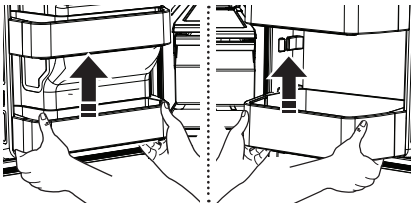

- Tilt up the front of the drawer and pull straight towards you. Then, move the drawer slightly in the direction of the arrow in the illustration below, and then pull out.

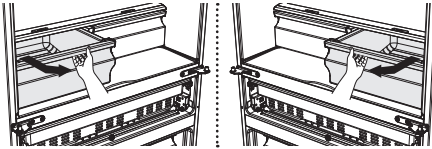

To re-install

- Insert the drawer into the frame rails and push back into place.
- Slide the bin in above the desired location and push down until it stops.

⚠ CAUTION

The drawers need to be removed before the glass shelf above them can be lifted out.

4. Flex Zone

- To remove the Flex Zone : Pull the Flex door out to full extension. Lift the Flex Zone up, pulling it to your body with both hands.
- To re-install the Flex Zone : Open the Flex door to full extension. Tilt the front of the Flex Zone up, place the back of the Flex Zone onto the rails, and then lower the front until the whole Zone rests on the rails.

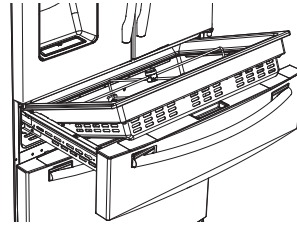

If the Flex Zone or LED lighting is not working, check the connectors [(1), (2) shown below] for cracks or leaks.

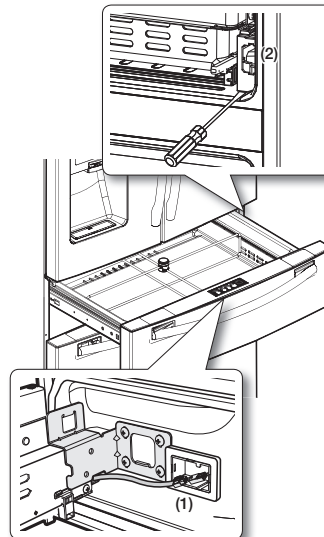

1. Disassemble the Flex Zone. Refer to page 14 for disassembly instructions.
2. Open the cap cover rail with a flat-blade screwdriver.
3. Examine the connectors.

Using the doors

Ensure that the doors close all the way and are securely sealed.

When the refrigerator door is only partially open, it will automatically close. If the door is opened more than its auto close range, it will remain open. You must close it manually.

REMOVING THE FREEZER ACCESSORIES

1. Freezer Room Guard
 - To remove : Remove the freezer room guard (1) by lifting the guard up.
 - To relocate : Push down until the guard (1) locks into place.

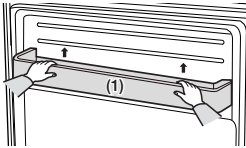

2. Super Extended Drawer
 - To remove : Pull the drawer out to full extension. Tilt up the rear of the drawer and lift straight out.
 - To re-install : Place the drawer onto the rails (4) by tilting it up. Lower the drawer into place until it is horizontal and slide the drawer (3) in.

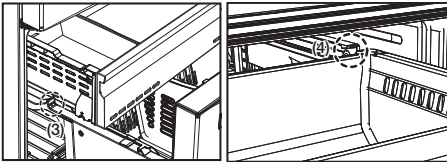

3. Freezer Drawer
 - To remove the freezer drawer : Pull the freezer drawer out fully. Tilt up the rear of the bin and lift it out to remove.
 - To re-install the freezer drawer : Place the bin into the rail assembly.

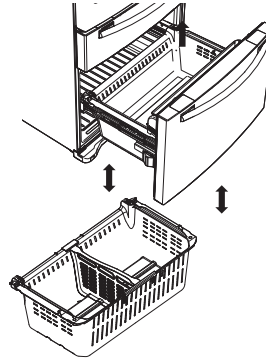

⚠ CAUTION

You can scratch the side of the bin if you twist it left or right when disassembling or re-assembling it.

⚠ CAUTION

Do not allow babies or children to climb into the freezer drawer. They could damage the refrigerator and seriously injure themselves. Do not sit on the freezer door. The door may break.

⚠ CAUTION

Do not remove the divider.

⚠ WARNING

If trapped inside, children may be injured or suffocate to death.

CLEANING THE REFRIGERATOR

Caring for your Samsung French Door Refrigerator prolongs its life and helps keep it free of odor and germs.

Cleaning the Interior

Clean the inside walls and accessories with a mild detergent and then wipe dry with a soft cloth. You can remove the drawers and shelves for a more thorough cleaning. Just make sure to dry drawers and shelves before putting them back into place.

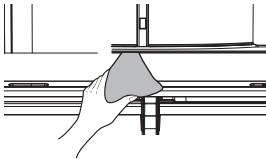

Cleaning the Exterior

Wipe the control panel and digital display with a damp, clean, soft cloth.

Do not spray water directly on the surface of the refrigerator.

The doors, handles, and cabinet surfaces should be cleaned with a mild detergent and then wiped dry with a soft cloth.

To keep your appliance looking its best, polish the exterior once or twice a year.

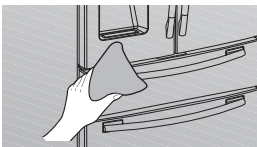

⚠ CAUTION

Do not spray water directly on the refrigerator. Use a clean, damp cloth to clean.

⚠ CAUTION

Do not use benzene, thinner, or Clorox for cleaning.

They can damage the surface of the appliance and may cause a fire.

⚠ CAUTION

You can erase the printed letters on the display if you apply stainless cleaner directly to the area where the letters are printed.



Cleaning the Ice / Water Dispenser

Push down one end of the tray dispenser and remove it. Wipe the Ice / Water Dispenser with a clean, soft cloth.

⚠ CAUTION

When you use the crushed ice selection on the dispenser, some residual ice chips may start to collect in the ice chute. To prevent the residual ice from melting and running out of the chute, you should clean out the residual ice when you see it start to collect in the ice chute.



Cleaning the Rubber door seals

If the rubber door seals are dirty, the doors may not close properly, and the refrigerator will not operate efficiently. Keep the door seals free of dust or stains by cleaning the doors using a mild detergent and damp cloth. Wipe dry with a clean, soft cloth.

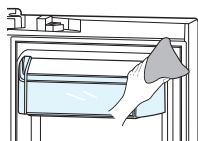

CAUTION

Do not clean the refrigerator with benzene, thinner, or car detergent. These substances could cause a fire.

Cleaning the rear side of the refrigerator

To keep cords and exposed parts free of dust and dirt, vacuum the rear side of the appliance once or twice a year.

CAUTION

Do not remove the back cover (1). You could suffer an electric shock.

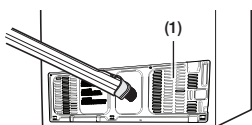

FOOD STORAGE TIPS

Foods	Refrigerator	Freezer	Storage Tips
DAIRY PRODUCTS			
Butter	2-3 Weeks	6-9 Months	Wrap or cover tightly.
Milk	1-2 Weeks	Not recommended	Check date code. Most milk and similar products are sold in date-coded cartons that indicate a product's peak freshness. Re-seal with cap or wrap tightly. Do not return unused portions to original container.
Cream Cheese, cheese food, and cheese spread	2-4 Weeks	Not recommended	Check date code. Keep all cheese tightly packed in moisture proof wrap
Hard Cheese (unopened)	3-4 Months	6 Months	
Hard Cheese (opened)	2 Months	Not recommended	
Cottage Cheese	10-15 Days	Not recommended	
Cream	7-10 Days	2 Months	Check date code. Most yogurt, creams, and similar products are sold in date-coded cartons that indicate a product's peak freshness. Re-seal or cover tightly. Do not return unused portions to original container.
Sour Cream	2 Weeks	Not recommended	
Cream Dips (opened)	1 Week	Not recommended	
Yogurt	10-14 Days	Not recommended	Check date code. Keep covered.
Frozen Yogurt	na	2 Months	
EGGS			
Eggs (uncooked)	3-4 Weeks	Not recommended	Check date code. Store eggs in coldest part of refrigerator and in their original container.
Eggs (cooked)	1 Week	Not recommended	Store in covered container
Leftover egg dishes	3-4 Days	Not recommended	Store in covered container
FRESH FRUITS			
Apples	1 Month	Not recommended	If storing in refrigerator, do not wash fruit before storing. Store in moisture resistant bags or containers. Wrap cut fruits. Some fruits darken when refrigerated.
Bananas	2-4 Days	Not recommended	
Peaches, Melons, Pears, Avocados	3-5 Days	Not recommended	
Berries and Cherries	2-3 Days	12 Months	
Apricots	3-5 Days	Not recommended	
Grapes	2-5 Days	na	
Pineapple (un-cut)	2-3 Days	Not recommended	
Pineapple (cut)	5-7 Days	6-12 Months	
Citrus	1-2 Weeks	Not recommended	Store uncovered.
Juice	6 Days	Not recommended	Check date code and re-seal in original container. Do not return unused portions to original container.
Frozen Juice	Thawing only	12 Months	Check date code. Do not re-freeze.
FISH AND SHELLFISH			
Fish			
Fatty Fish (mackerel, trout, salmon)	1-2 Days	2-3 Months	Keep in original wrapper and store in coldest part of refrigerator. Package in vapor-proof and moisture proof wrap for freezer. Freeze at 0 °F (or -18 °C). Thaw in refrigerator or check date code. Freeze in original packaging.
Lean Fish (cod, flounder, etc)	1-2 Days	6 Months	
Frozen or Breaded	na	3 Months	

Foods	Refrigerator	Freezer	Storage Tips
Shellfish			
Shrimp (uncooked)	1-2 Days	12 Months	To freeze, package in vapor-proof and moisture-proof container.
Crab	3-5 Days	10 Months	
Cooked Fish or Shellfish	2-3 Days	3 Months	
MEAT			
Fresh, Uncooked			
Chops	2-4 Days	6-12 Months	Check date code for use. Store in coldest part of refrigerator in original packaging. Package in moisture-proof and vapor-proof container for freezing. Recommended refrigerator temperature 33 °F to 36 °F (or 1 °C to 2 °C) and freezer temperature 0 °F to 2 °F (or -18 °C to -16 °C)
Ground	1 Day	3-4 Months	
Roast	2-4 Days	6-12 Months	
Bacon	1-2 Weeks	1-2 Months	
Sausage	1-2 Days	1-2 Months	
Steak	2-4 Days	6-9 Months	
Poultry	1 Day	12 Months	
Lunch meat	3-5 Days	1 Month	
Cooked			
Meat	2-3 Days	2-3 Months	Check date code for use. Store in coldest part of refrigerator in original packaging. Package in moisture-proof and vapor-proof container for freezing.
Poultry	2-3 Days	4-5 Months	
Ham	1-2 weeks	1-2 Months	

Sources:

American Meat Institute Foundation. 1994. Yellow pages: answers to predictable questions consumers ask about meat and poultry. American Meat Institute Food Marketing Institute. 1999. The food keeper. Food Marketing Institute, Washington, D.C. Freeland-Graves, J.H. and G.C. Peckham. 1996. Foundations of food preparation, 6th ed. Prentice-Hall, Inc. Englewood Cliffs, NJ. Hillers, V.N. 1993. Storing foods at home. Washington State University Cooperative Extension, Pullman, WA. Publ. EB 1205.

National Restaurant Association. 2001. Be cool-chill out! Refrigerate promptly. National Restaurant Association Education Foundation's International Food Safety Council, Washington, D.C. USDA. 1997. Basics for handling food safely. U.S. Department of Agriculture, Food Safety and Inspection Service, Washington, D.C.

Troubleshooting

PROBLEM	SOLUTION
The refrigerator does not work at all or it does not chill sufficiently.	<ul style="list-style-type: none"> • Check that the power plug is properly connected. • Check if the set temperature on the digital display is warmer than the freezer or fridge inner temperature. If it is, set the refrigerator colder. • Is the refrigerator in direct sunlight or located near a heat source? • Is the back of the refrigerator too close to the wall, preventing proper ventilation?
The food in the fridge is frozen.	<ul style="list-style-type: none"> • Check if the set temperature on the digital display is too low. • Try setting the refrigerator to a warmer temperature. • Is the temperature in the room too low? Set the refrigerator warmer. • Did you store the food which is juicy in the coldest part of the refrigerator? Try moving those items to the other shelves in the fridge instead of keeping them in the colder areas or bins.
You hear unusual noise or sounds.	<ul style="list-style-type: none"> • Check that the refrigerator is level and stable. • Is the back of the refrigerator too close to the wall, preventing proper ventilation? Try moving the back of the refrigerator at least 2 inches from the wall. • Was anything dropped behind or under the refrigerator? • A “ticking” sound is heard from inside the refrigerator. It is normal and occurs because various accessories are contracting or expanding according to the temperature of the refrigerator interior. • If it sounds as if something is hitting something else inside the refrigerator, this is normal. The sound is caused by the compressor operating at high capacity.
The cabinet-door sealing area of the appliance is hot and condensation is occurring.	<ul style="list-style-type: none"> • Some heat is normal as anti-condensators are installed in the vertical hinged section of the refrigerator to prevent condensation. • Is the refrigerator door ajar? Condensation can occur when you leave the door open for a long time.
Ice Maker is not producing ice.	<ul style="list-style-type: none"> • Did you wait for 12 hours after installing the water supply line before making ice? • Is the water line connected and the shut-off valve opened? • Did you manually stop the ice making function? • Is the freezer temperature too warm? Try setting the freezer temperature lower.
You can hear water bubbling in the refrigerator.	<ul style="list-style-type: none"> • This is normal. The bubbling comes from refrigerant circulating through the refrigerator.
There is a bad smell in the refrigerator.	<ul style="list-style-type: none"> • Check for spoiled food. • Foods with strong odors (for example, fish) should be tightly covered. • Clean out your freezer periodically and throw away any spoiled or suspicious food.
Frost forms on the walls of the freezer.	<ul style="list-style-type: none"> • Is the air vent blocked? Remove any obstructions so air can circulate freely. • Allow sufficient space between the stored food for efficient air circulation. • Is the freezer drawer closed properly?
Water dispenser is not functioning.	<ul style="list-style-type: none"> • Is the water line connected and the shut-off valve opened? • Has the water supply line tubing been crushed or kinked? • Make sure the tubing is free and clear of any obstruction. • Is the water tank frozen because the fridge temperature is too low? Try selecting a warmer setting on the Digital display. • Is the Child Lock on?

PROBLEM	SOLUTION
Auto close system does not work with the freezer door.	<ul style="list-style-type: none"> • Is there an imbalance between the right and left parts of the door? • Open and close the door smoothly 1~2 times. After you do this, the auto close system usually works properly again. • Try opening the door smoothly to avoid unbalancing the right part and the left part of the door.
Condensation or water drops forms on both sides of fridge door's central part.	<ul style="list-style-type: none"> • Condensation or water drops may form if the humidity is too high while the refrigerator is operating. • If condensation or water drops appears on both sides of fridge door's central part, turn the Energy Saver mode off after removing the condensation. (See the explanation of the Energy Saver button in "Using the Control Panel" on page 84.)
I hear noise or calls disconnect while I am talking through Kitchen Phone.	<ul style="list-style-type: none"> • Check the signal strength on the Wi-Fi Networks screen. Call quality can be degraded if the refrigerator is too far from your router or modem.
The refrigerator returns to the Home screen while I am connecting to or watching Kitchen TV.	<ul style="list-style-type: none"> • The connection may be terminated forcibly if the network connection is poor. Check the connection status and signal strength on the Wi-Fi Networks screen. • Kitchen TV is available only when the TV source is set to Air, Cable, or Component. Make sure you have set the TV to a valid input source. • The number of concurrent devices accessible to a single TV has a limit. Refer to the TV's user manual. • Mobile devices have priority over the refrigerator. The refrigerator may not have access to your router or modem if it is busy processing signals from multiple mobile devices.
I cannot connect to the TV.	<ul style="list-style-type: none"> • The first time you use Kitchen TV, authentication is required to access the TV. Select the TV on the refrigerator and follow the on-screen instructions to complete the authentication procedure.
The refrigerator's scanning function cannot find the TV.	<ul style="list-style-type: none"> • Check the network connection. • Go to the Network menu of the TV and make sure the TV is set to allow access to external devices. If external access is set to Deny, the refrigerator cannot connect to the TV.
No sound is output while I'm watching the Kitchen TV.	<ul style="list-style-type: none"> • If the TV is muted, the refrigerator plays the TV program with no sound output. Make sure the TV is unmuted.
Video or sound is disconnected irregularly while I'm watching TV.	<ul style="list-style-type: none"> • A busy network can cause the TV to be disconnected. Check the network connection and try again if necessary.
In Mirroring mode, the refrigerator cannot find my mobile device.	<ul style="list-style-type: none"> • Use Easy Setup to connect to your Wi-Fi network. • Go to the mobile device, and make sure the refrigerator is registered to the Smart Home app. • Make sure the mirroring function is enabled on the mobile device.
Mirroring fails or disconnected irregularly.	<ul style="list-style-type: none"> • Check the Internet connection status. • Make sure the current password matches the password that you set on the mobile device.

PROBLEM	SOLUTION
The video screen is not displayed properly in Mirroring mode.	<ul style="list-style-type: none"> Some video sources are protected by DRM and cannot be played without authorization. Contact the contents provider for details.
The refrigerator indicates a successful Easy Connection but the mobile device warns me of a failure.	<ul style="list-style-type: none"> Easy Connection may fail depending on the network status of your router or modem or the Samsung server. In this case, the refrigerator can still connect to the Internet but fails to sync with the mobile device. To restore the sync with the mobile device, run Easy Connection again.
Time sync fails even though the two devices are connected to the same network.	<ul style="list-style-type: none"> Time sync may fail depending on the network status your router or modem or the Samsung server. If this occurs, set the time manually or try a different router or modem for the connection.
I have entered a valid security key, but the connection fails.	<ul style="list-style-type: none"> The connection will fail if your router or modem is set to Manual with invalid setting values. Tap IP Address to check the network settings. If the problem persists in Automatic mode, check if your router or modem is working properly by connecting another mobile device to it. If there is no problem with the router or modem, press Reset to restart the refrigerator
I cannot access the Calendar account screen.	<ul style="list-style-type: none"> On the Home screen, tap and hold the Calendar icon for 5 seconds to reset your Calendar account settings.

Samsung Smart Home setting guide

DOWNLOAD THE SAMSUNG SMART HOME APP

1. Search for Samsung Smart Home at Google Play or Apple App Store, and select the Samsung Smart Home app.
2. Download and install the app on the smartphone.

- Korean app provider name: 삼성 스마트 홈
- English app provider name: Samsung Smart Home



- The Samsung Smart Home app is available on Android 4.0 (ICS) or higher, which is optimized for Samsung smartphones (Galaxy S and Note series).
- Some functions of the app may operate differently on other smartphones.
- Phone mirroring, Kitchen Phone, and some other functions are available on Galaxy S5 and Note3 or later running on Android OS 4.4 (Kitkat) or higher.
- For iPhone models, this app is scheduled to be available in the latter half of 2014 through the Apple App Store.
- The user interface of the Samsung Smart Home app is subject to change without notice for enhanced performance.

GETTING STARTED WITH THE SAMSUNG SMART HOME APP

1. You need a Samsung account to enable the Samsung Smart Home app.



- The Samsung Account screen appears only once if you are not logged in. After you have registered your Samsung account in the Settings menu of your smartphone, you can automatically log into the app.

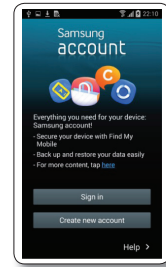

2. First, register the refrigerator to the Samsung Smart Home service to enable the app.

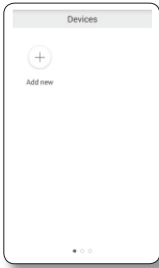

2-1. Use the Add Device button (+) to proceed with the registration.

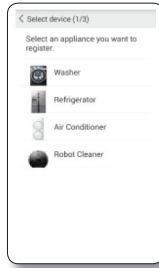

2-2. Select the refrigerator.

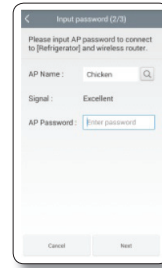

2-3. Provide the configuration information for your router or modem.



2-4. Follow the onscreen instructions to configure the settings of the refrigerator.

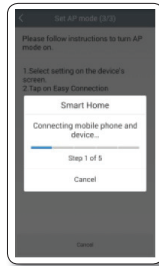

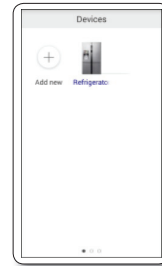

2-5. The network settings proceeds automatically.



2-6. When the registration is complete, the refrigerator icon appears on the app.

USING THE SAMSUNG SMART HOME APP

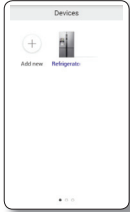
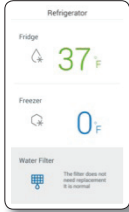
1. Key features of the Samsung Smart Home app

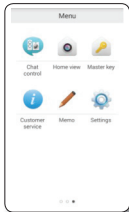
	Key Features		Description
Integrated control by Samsung Smart Home			<ul style="list-style-type: none"> Register Samsung smart home appliances to the Samsung Smart Home server for remote access. Select the refrigerator icon to access the refrigerator settings through the Samsung Smart Home Refrigerator app.
	Samsung Smart Home app	Samsung Smart Home Refrigerator app	
Master key			<ul style="list-style-type: none"> The master key consists of 4 modes: Out of home, Home, Sleep, and Wake Up. Use the master key to control multiple home appliances simultaneously.
Chat control			<ul style="list-style-type: none"> You can interactively control the home appliances in two-way communications.
Home view			<ul style="list-style-type: none"> You can use the built-in camera of a Samsung smart home appliance to monitor the living room of your house. (This is available only with air conditioning or cleaning appliances)
Note			<ul style="list-style-type: none"> Add a note and send it to the refrigerator.
Customer support			<ul style="list-style-type: none"> Download the user manual for your reference, or contact Customer Support for technical assistance.

2. Using the Samsung Smart Home Refrigerator app

2-1. Select the icon of a registered device on the Samsung Smart Home app.

- Select the refrigerator.
If the refrigerator app is not installed, visit the app market (Google Play or Apple App Store).
- Smart Home for iOS will be available 14.2H

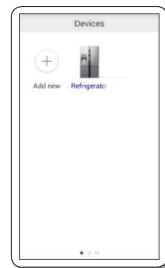

Screenshots of the Samsung Smart Home Refrigerator app

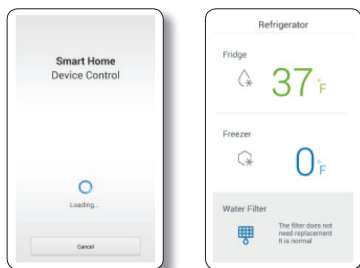

Settings Screenshots of the Samsung Smart Home Refrigerator app

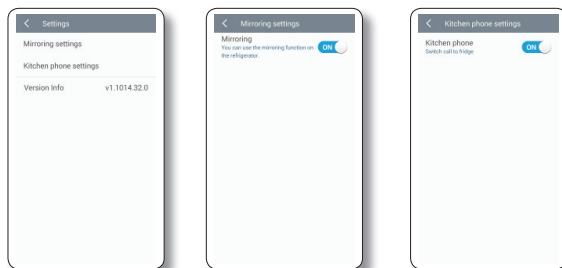

2-2. Select the refrigerator to access the Samsung Smart Home Refrigerator app.

2-3. To enable Phone Mirroring or Kitchen Phone, you must first activate the corresponding function on the smartphone.

2-4. You can monitor the refrigerator either in home or out of home.

CHECKPOINTS

Please read through the checkpoints below before contacting the service center.

PROBLEM	ACTION
I couldn't find the Samsung Smart Home app at Google Play.	<ul style="list-style-type: none"> The Samsung Smart Home app is available only on Android OS 4.0 (ICS) or higher devices.
I installed the refrigerator app from Google Play but it failed to monitor the refrigerator.	<ul style="list-style-type: none"> The Samsung Smart Home app is available only with Samsung smart devices released in 2014.
I installed the Samsung Smart Home app but it failed to connect to my refrigerator.	<ul style="list-style-type: none"> Refer to the user manual of the refrigerator and configure the network settings via Easy Connection.
Login fails with my Samsung account.	<ul style="list-style-type: none"> To run the app, you must have a registered Samsung account. You can use your current Samsung account if you already have one, or create a new one. Check the Internet connection status
An error message appears while I make a connection using Easy Connection.	<ul style="list-style-type: none"> Easy Connection may fail temporarily because of the distance between devices or because there are obstacles in-between. Try again later.
I wanted to monitor my home refrigerator but couldn't access it.	<ul style="list-style-type: none"> Make sure the Internet connection is established. Restart the Samsung Smart Home app, or reconnect/restart the wired/wireless router or modem. Unplug the refrigerator's power cable from the wall socket and turn it on again after a few minutes.
The refrigerator is connected to the smartphone but remote access doesn't work.	<ul style="list-style-type: none"> Restart the Samsung Smart Home app, or reconnect/restart the wired/wireless router or modem. Unplug the refrigerator's power cable from the wall socket and plug it in again after a few minutes.
Kitchen Phone does not function at all.	<ul style="list-style-type: none"> Make sure the Samsung Smart Home Refrigerator app is running. Make sure both the refrigerator and the smartphone are connected to the same router or modem. Kitchen Phone functions properly only if the two devices are connected to the same router or modem. Kitchen Phone is available on Android 4.4 (Kitkat), which is optimized for Samsung smartphones (Galaxy S and Note series).
Phone Mirroring does not function at all.	<ul style="list-style-type: none"> Make sure the Samsung Smart Home Refrigerator app is running. Make sure both the refrigerator and the smartphone are connected to the same router or modem. Phone Mirroring functions properly only if the two devices are connected to the same router or modem. Phone Mirroring is available on Android 4.4 (Kitkat), which is optimized for Samsung smartphones (Galaxy S and Note series).

Warranty (USA)

WARRANTY ON SAMSUNG REFRIGERATOR

LIMITED WARRANTY TO ORIGINAL PURCHASER

This Samsung brand product, as supplied and distributed by Samsung Electronics America, Inc. (Samsung) and delivered new, in the original carton to the original consumer purchaser, is warranted by Samsung against manufacturing defects in materials and workmanship for a limited warranty period of:

One (1) year Parts and Labor on Refrigerator

Five (5) years Parts and Labor on sealed Refrigeration system only*

Ten (10) years Parts and Five (5) years Labor on Digital Inverter Compressor

(*Compressor, evaporator, condenser, drier, connecting tubing)

This limited warranty begins on the original date of purchase, and is valid only on products purchased and used in the United States. To receive warranty service, the purchaser must contact Samsung for problem determination and service procedures. Warranty service can only be performed by a Samsung authorized service center. The original dated bill of sale must be presented upon request as proof of purchase to Samsung or Samsung authorized service center.

Samsung will repair or replace any part found to be defective, at our option and at no charge as stipulated herein, with new or reconditioned parts during the limited warranty period specified above. All replaced parts and products become the property of Samsung and must be returned to Samsung. Replacement parts and products assume the remaining original warranty, or ninety (90) days, whichever is longer.

In-home service will be provided during the warranty labor period subject to availability within the contiguous United States. In-home service is not available in all areas. To receive in-home service, the product must be unobstructed and accessible from floor level to service personnel. If during in-home service repair cannot be completed, it may be necessary to remove, repair and return the product. If in-home service is unavailable, Samsung may elect, at our option, to provide for transportation of our choice to and from a Samsung authorized service center. Otherwise, transportation to and from the Samsung authorized service center is the responsibility of the purchaser.

This limited warranty covers manufacturing defects in materials and workmanship encountered in normal, noncommercial use of this product, and shall not apply to the following, including, but not limited to: damage which occurs in shipment; delivery and installation; applications and uses for which this product was not intended; altered product or serial numbers; cosmetic damage or exterior finish; accidents, abuse, neglect, fire, water, lightning or other acts of nature; use of products, equipment, systems, utilities, services, parts, supplies, accessories, applications, installations, repairs, external plumbing and leaks, external wiring, circuit breakers, fuses or connectors not supplied and authorized by Samsung, or which damage this product or result in service problems; incorrect electrical line voltage, fluctuations and surges; customer adjustments and failure to follow operating instructions, cleaning, maintenance and environmental instructions that are covered and prescribed in the instruction book; loss of food due to spoilage; consumable items including filters and light.

THERE ARE NO EXPRESS WARRANTIES OTHER THAN THOSE LISTED AND DESCRIBED ABOVE, AND NO WARRANTIES WHETHER EXPRESS OR IMPLIED, INCLUDING, BUT NOT LIMITED TO, ANY IMPLIED WARRANTIES OF MERCHANTABILITY OR FITNESS FOR A PARTICULAR PURPOSE, SHALL APPLY AFTER THE EXPRESS WARRANTY PERIODS STATED ABOVE, AND NO OTHER EXPRESS WARRANTY OR GUARANTY GIVEN BY ANY PERSON, FIRM OR CORPORATION WITH RESPECT TO THIS PRODUCT SHALL BE BINDING ON SAMSUNG. SAMSUNG SHALL NOT BE LIABLE FOR LOSS OF REVENUE OR PROFITS, FAILURE TO REALIZE SAVINGS OR OTHER BENEFITS, OR ANY OTHER SPECIAL, INCIDENTAL OR CONSEQUENTIAL DAMAGES CAUSED BY THE USE, MISUSE OR INABILITY TO USE THIS PRODUCT, REGARDLESS OF THE LEGAL THEORY ON WHICH THE CLAIM IS BASED, AND EVEN IF SAMSUNG HAS BEEN ADVISED OF THE POSSIBILITY OF SUCH DAMAGES. NOR SHALL RECOVERY OF ANY KIND AGAINST SAMSUNG BE GREATER IN AMOUNT THAN THE PURCHASE PRICE OF THE PRODUCT SOLD BY SAMSUNG AND CAUSING THE ALLEGED DAMAGE. WITHOUT LIMITING THE FOREGOING, PURCHASER ASSUMES ALL RISK AND LIABILITY FOR LOSS, DAMAGE OR INJURY TO PURCHASER AND PURCHASER'S PROPERTY AND TO OTHERS AND THEIR PROPERTY ARISING OUT OF THE USE, MISUSE OR INABILITY TO USE THIS PRODUCT SOLD BY SAMSUNG NOT CAUSED DIRECTLY BY THE NEGLIGENCE OF SAMSUNG. THIS LIMITED WARRANTY SHALL NOT EXTEND TO ANYONE OTHER THAN THE ORIGINAL PURCHASER OF THIS PRODUCT, IS NONTRANSFERABLE AND STATES YOUR EXCLUSIVE REMEDY.

Some states do not allow limitations on how long an implied warranty lasts, or the exclusion or limitation of incidental or consequential damages, so the above limitations or exclusions may not apply to you. This warranty gives you specific legal rights, and you may also have other rights, which vary from state to state.

To obtain warranty service, please contact Samsung at:

SAMSUNG CUSTOMER CARE CENTER

Samsung Electronics America, Inc. 85 Challenger Road Ridgefield Park, NJ 07660

1-800-SAMSUNG (1-800-726-7864) and www.samsung.com

If your refrigerator needs service

Do not hesitate to call any Samsung Authorized Service Center nearby giving them your name, address and telephone number when your product is not functioning properly.

Warranty Information (CANADA)

Limited Warranty for Original Purchaser

This Samsung product is warranted by Samsung Electronics Canada Inc. (hereafter referred to as SECA) against manufacturing defects in material or workmanship for the following periods:

Labor : 1 years (in-home)

Parts : 1 years

Inverter Compressor : 10 years

SECA further warrants that if this product fails to operate properly within the specified warranty period and the failure is due to improper workmanship or defective material, SECA will repair or replace the product at its option.

In-home service is not available in all areas. Contact us to find out if in-home service is currently available in your area by using the contact information at the back of this warranty.

All warranty repairs or part replacements must be performed by a SECA Authorized Service Center. (To find the nearest SECA Service Center, call 1-800-SAMSUNG (7267864) or visit our web site at www.samsung.com/ca)

Obligation to the Original Owner

The original dated sales receipt must be retained by the customer and is the only acceptable proof of purchase.

It must be presented to a SECA Authorized Service Center at the time service is requested before warranty services are rendered. On all carry-in models, transportation to and from the Authorized Service Center is the responsibility of the customer.

Exclusions of the Warranty

This warranty does not cover damage due to accident, fire, flood, and/or other Acts of God, misuse, incorrect line voltage, improper installation, improper or unauthorized repairs, commercial use, or damage that occurs during shipping. Customer adjustments which are explained in this owners manual are not covered under the terms of this warranty.

This warranty will automatically be voided for any unit found with a missing or altered serial number.

This warranty is valid only on products purchased and used in the Canada.

Samsung Electronics Canada Inc. 2050 Derry Road West, Mississauga, Ontario L5N 0B9 Canada

**Customer Care Center 1-800-SAMSUNG (726-7864)
Customer Care Center Fax. 1-866-436-4617**

If you have any questions or comments relating to Samsung products,
please contact the SAMSUNG customer care center.

Samsung Electronics Canada Inc. 2050 Derry Road West, Mississauga, Ontario L5N 0B9 Canada

TEL : 905-542-3535 FAX : 905-542-3835

1-800-SAMSUNG (726-7864)

www.samsung.com/us/support

memo



Scan the QR code* or visit
www.samsung.com/spsn
to view our helpful
How-to Videos and Live Shows

* Requires reader to be installed on your
smartphone

Scan this with your smartphone

Contact SAMSUNG WORLD WIDE

If you have any questions or comments relating to Samsung products, please contact the SAMSUNG customer care center.

Country	Contact Center	Web Site	Subsidiaries office address
U.S.A	1-800-SAMSUNG (726-7864)	www.samsung.com/us/support	Samsung Electronics America, Inc. 85 Challenger Road Ridgefield Park, NJ 07660
CANADA	1-800-SAMSUNG (726-7864)	www.samsung.com/ca/support (English) www.samsung.com/ca_fr/support (French)	Samsung Electronics Canada Inc. 2050 Derry Road West, Mississauga, Ontario L5N 0B9 Canada



Refrigerador manual del usuario

Planet
First

100 %
Recycled Paper

Este manual ha sido elaborado con papel 100 % reciclado.



Imagine las posibilidades

Gracias por adquirir este producto Samsung.



Electrodoméstico independiente



Contenido

INFORMACIÓN SOBRE SEGURIDAD.....	2
PUESTA A PUNTO DEL REFRIGERADOR FRENCH DOOR	11
FUNCIONAMIENTO DEL REFRIGERADOR FRENCH DOOR.....	21
SOLUCIÓN DE PROBLEMAS	109
GUÍA DE CONFIGURACIÓN DE SAMSUNG SMART HOME	112



Este refrigerador inteligente admite Samsung Smart Home.
Para obtener más información, visite www.samsung.com

Información sobre seguridad

INFORMACIÓN SOBRE SEGURIDAD

Antes de utilizar su nuevo refrigerador French Door de Samsung, lea detenidamente este manual a fin de aprender a usar las funciones que ofrece de manera segura y eficiente.

Este electrodoméstico no debe ser utilizado por personas (incluidos niños) con capacidades mentales, sensoriales o físicas reducidas, o por personas que carezcan de experiencia y de conocimientos, a menos que se encuentren bajo supervisión o hayan recibido las instrucciones de uso por parte de un responsable de su seguridad. Debido a que las siguientes instrucciones corresponden a diversos modelos, es posible que las características de su refrigerador difieran ligeramente de las que se describen en este manual.

Si tiene alguna duda, comuníquese al 1-800-SAMSUNG o busque ayuda e información en línea en www.samsung.com.









Símbolos y advertencias de seguridad importantes:

ADVERTENCIA

Riesgos o prácticas inseguras que pueden causar graves lesiones personales o incluso la muerte.

PRECAUCIÓN

Riesgos o prácticas inseguras que pueden causar lesiones personales leves o daños materiales.

	NO lo intente.
	NO lo desarme.
	NO lo toque.
	Siga atentamente las instrucciones.
	Desconecte el enchufe del tomacorriente.
	Asegúrese de que el refrigerador esté conectado a tierra para evitar una descarga eléctrica.
	Comuníquese con el centro de contacto para obtener ayuda.
	Nota.

Estos símbolos de advertencia se incluyen aquí para evitarle lesiones a usted y a terceros.

Sígalos atentamente.

Después de leer esta sección, consérvela en un lugar seguro para referencia futura.

ADVERTENCIA

ADVERTENCIAS MUY IMPORTANTES PARA LA INSTALACIÓN

-  • No instale el refrigerador en un lugar húmedo o donde pueda entrar en contacto con agua.
- El aislamiento deficiente de las piezas eléctricas puede provocar una descarga eléctrica o un incendio.
- No exponga este refrigerador a la luz solar directa ni al calor de estufas, calefactores u otros electrodomésticos.
- No enchufe varios electrodomésticos en el mismo tomacorriente múltiple. El refrigerador deberá conectarse siempre a un tomacorriente individual cuyo voltaje nominal coincida con el voltaje indicado en la placa de datos del refrigerador.
- Así se obtiene el mejor desempeño y también se evita que se sobrecarguen los circuitos del cableado de la casa, lo cual podría provocar un riesgo de incendio a causa del recalentamiento de los cables.
- Si el tomacorriente está flojo, no conecte el cable.
- Existe el riesgo de que se produzca una descarga eléctrica o un incendio.
- No utilice un cable de alimentación que esté dañado o gastado en su extensión o en cualquiera de los extremos.
- No doble excesivamente el cable de alimentación ni coloque objetos pesados sobre él.
- No retuerza ni amarre el cable de alimentación.
- No coloque el cable de alimentación sobre un objeto metálico; no coloque sobre él ningún objeto pesado; no lo coloque entre objetos ni lo empuje hacia el espacio que hay detrás del electrodoméstico.
- Al mover el refrigerador, tenga cuidado de no enroscar ni dañar el cable de alimentación.
- Esto podría causar una descarga eléctrica o un incendio.
- Nunca desenchufe el refrigerador tirando del cable de alimentación. Siempre sostenga el enchufe con firmeza y tire para extraerlo del tomacorriente.
- Los daños al cable pueden provocar un cortocircuito, un incendio o una descarga

- eléctrica.
- No utilice aerosoles cerca del refrigerador.
- Utilizar aerosoles cerca del refrigerador puede causar una explosión o un incendio.
- No instale este electrodoméstico cerca de calefactores o materiales inflamables.
- No instale este electrodoméstico en un lugar húmedo, engrasado o sucio, o en un sitio con exposición a la luz solar directa o al agua (lluvia, etc.).
- No instale este electrodoméstico en un lugar donde pueda haber fugas de gas.
- Esto podría causar una descarga eléctrica o un incendio.



- Antes de usarse, el refrigerador debe ubicarse e instalarse de manera apropiada de acuerdo con las instrucciones de este manual.
- Conecte el enchufe en la posición correcta con el cable colgando hacia abajo.
- Si conecta el enchufe al revés, el cable puede cortarse y provocar un incendio o una descarga eléctrica.
- Al mover el refrigerador, tenga cuidado de no enroscar ni dañar el cable de alimentación.
- Esto representa un riesgo de incendio.
- Asegúrese de que el enchufe no esté aplastado ni haya sido dañado por la parte posterior del refrigerador.
- Mantenga los materiales de empaque fuera del alcance de los niños.
- Existe el riesgo de muerte por asfixia si un niño se coloca los materiales de empaque en la cabeza.
- El electrodoméstico debe colocarse de manera tal que se pueda acceder al enchufe después de la instalación.
- No seguir esta recomendación puede causar una descarga eléctrica o un incendio debido a una fuga de electricidad.
- Es necesario quitar toda la película plástica protectora antes de enchufar el producto por primera vez.
- Si el refrigerador se suministra con sujetadores utilizados para nivelar las puertas, manténgalos fuera del alcance de los niños. No permita que los niños jueguen con ellos.
- Existe el riesgo de muerte por asfixia si un niño se traga un sujetador.



- El refrigerador debe estar conectado a tierra de manera segura.
- Siempre asegúrese de haber conectado el refrigerador a tierra antes de intentar examinar o reparar alguna pieza.
Las fugas de energía pueden provocar una descarga eléctrica grave.
- Nunca utilice como conexión a tierra tubos de gas, líneas telefónicas ni otras posibles fuentes de atracción de rayos.
- El uso inapropiado de la conexión a tierra puede traer como consecuencia un riesgo de descarga eléctrica.
Si necesita usar un cable de extensión, use solo uno de tres hilos con un enchufe que tenga una tercera punta para el polo a tierra; el tomacorriente deberá tener 3 ranuras para adaptarse al enchufe del electrodoméstico.
La potencia indicada en el cable de extensión debe ser CA 115-120 V, 10 A o superior.
Si se utiliza un adaptador de tierra, asegúrese de que el receptáculo esté conectado correctamente a tierra.
- Conecte bien el enchufe a la toma de pared. No utilice enchufes o cables de alimentación dañados ni enchufes de pared flojos.
- Esto podría causar una descarga eléctrica o un incendio.



- Si el cable de alimentación está dañado, solicite su reemplazo de inmediato al fabricante o a uno de los agentes de servicio técnico.

PRECAUCIÓN

PRECAUCIONES PARA LA INSTALACIÓN



- Deje espacio suficiente alrededor del refrigerador e instálelo sobre una superficie plana.
- Si el refrigerador no está nivelado, es posible que el sistema de enfriamiento interno no funcione correctamente.
- Mantenga libre de obstáculos el espacio de ventilación en el gabinete o la estructura de montaje del electrodoméstico.



- El electrodoméstico debe permanecer en posición vertical durante 2 horas después de la instalación.
- Recomendamos que el refrigerador sea instalado por un técnico calificado o una compañía de servicios.
- No seguir esta recomendación puede causar descargas eléctricas, incendios, explosiones, problemas con el producto o lesiones.

ADVERTENCIA

ADVERTENCIAS MUY IMPORTANTES PARA EL USO



- No conecte el enchufe en un tomacorriente con las manos mojadas.
- No coloque objetos en la parte superior de la unidad.
- Cada vez que abra o cierre la puerta, estos podrían caerse y provocar lesiones personales o daños materiales.
- No coloque las manos, los pies ni objetos metálicos (como cuchillos, etc.) en la parte inferior o posterior del refrigerador.
- Esto podría causar una descarga eléctrica o lesiones personales.
- Las puntas filosas pueden provocar lesiones personales.
- No coloque un recipiente con agua sobre el refrigerador.
- Si se derrama, existe el riesgo de que se produzca un incendio o una descarga eléctrica.
- Se deberá vigilar a los niños para asegurarse de que no jueguen con el electrodoméstico.
- Aleje los dedos de los "puntos de agarre". Los espacios entre las puertas y el gabinete son inevitablemente pequeños. Abra las puertas con cuidado si hay niños cerca.
- No permita que los niños se cuelguen de la puerta.
Pueden provocarse lesiones graves.
- No permita que los niños se metan en el refrigerador. Podrían quedar atrapados.
- No coloque las manos debajo del electrodoméstico.
- Es posible que algunas puntas filosas le provoquen lesiones.
- No permita que los niños se paren sobre la cubierta de un cajón.

- El cajón se puede romper y los niños pueden caerse.
 - No sobrecargue el refrigerador con comida.
 - Cuando abra la puerta, algún elemento podría caerse y provocar lesiones personales o daños materiales.
 - No toque las paredes internas del congelador ni los productos almacenados en este con las manos mojadas.
 - Esto puede provocar quemaduras por frío.
 - Nunca coloque los dedos u otros objetos en el orificio del dispensador de agua, en el recipiente de hielo o en la cubeta de la fábrica de hielo.
 - Esto podría provocar lesiones personales o daños materiales.
 - No utilice ni coloque ninguna sustancia sensible a la temperatura, tales como pulverizadores inflamables, objetos inflamables, hielo seco, medicamentos o productos químicos, cerca o dentro del refrigerador.
 - No almacene sustancias u objetos volátiles o inflamables (benceno, solvente, gas propano, alcohol, éter, gas licuado ni cualquier otro producto de este tipo) en el refrigerador.
 - Este refrigerador se debe utilizar solo para almacenar alimentos.
 - Esto podría causar un incendio o una explosión.
 - No almacene en el refrigerador productos farmacéuticos, materiales científicos ni productos sensibles a la temperatura.
 - No se deben almacenar productos que requieran controles estrictos de temperatura.
 - No coloque ni utilice aparatos eléctricos dentro del refrigerador, a menos que sean del tipo recomendado por el fabricante.
 - No se pare sobre el electrodoméstico ni coloque objetos (tales como ropa, velas o cigarrillos encendidos, platos, productos químicos, objetos metálicos, etc.) sobre el electrodoméstico.
Esto podría causar una descarga eléctrica, un incendio, problemas con el producto o lesiones.
 - No coloque un recipiente con agua sobre el electrodoméstico.
 - Si se derrama, existe el riesgo de que se produzca un incendio o una descarga eléctrica.
 - No utilice dispositivos mecánicos ni cualquier otro medio para acelerar el proceso de descongelamiento que no sean aquellos recomendados por el fabricante.
 - No dañe el circuito del refrigerante.
 - No pulverice material volátil, tal como un insecticida, sobre la superficie del electrodoméstico.
 - Además de ser perjudicial para los seres humanos, puede causar una descarga eléctrica, un incendio o problemas con el producto.
 - No mire fijamente la lámpara LED UV durante mucho tiempo.
 - Los rayos ultravioletas podrían dañarle la visión.
-
- 
 - No intente reparar, desarmar ni modificar el electrodoméstico por su cuenta.
 - No utilice ningún fusible (tales como los de alambres de acero, de cobre, etc.) que no sea un fusible estándar.
 - Si es necesario reparar o volver a instalar el electrodoméstico, comuníquese con su centro de servicio más cercano.
 - No seguir esta recomendación puede causar una descarga eléctrica, un incendio, problemas con el producto o lesiones.
 - Si la lámpara LED interior o exterior se ha apagado, comuníquese con su centro de servicio más cercano.
-
- 
 - Se deberá vigilar a los niños para asegurarse de que no jueguen con el electrodoméstico.
 - Aleje los dedos de los "puntos de agarre". : Los espacios entre las puertas y el gabinete son inevitablemente pequeños.
Abra las puertas con cuidado si hay niños cerca.
 - No permita que los niños se cuelguen de la puerta.
Pueden provocarse lesiones graves.
 - No permita que los niños ingresen al refrigerador. Podrían quedar atrapados.
 - Las botellas se deben almacenar una junto a otra de manera tal que no se caigan.
 - Este producto se debe utilizar solo para almacenar alimentos en un entorno doméstico.
 - Si se detecta una fuga de gas, evite las llamas o posibles fuentes de ignición y ventile durante varios minutos la habitación en la que se encuentra el electrodoméstico.
 - No toque el electrodoméstico ni el cable de alimentación.
 - No utilice un ventilador.

- Una chispa puede provocar una explosión o un incendio.
- Utilice solamente lámparas LED proporcionadas por el fabricante o sus agentes de servicio técnico.



- En caso de sentir olor a quemado o a humo en el refrigerador, desenchúfelo de inmediato y comuníquese con el centro de servicio de Samsung Electronics.
- Si le resulta difícil cambiar una luz que no sea de LED, comuníquese con un centro de servicio de Samsung.
- Si el producto cuenta con lámparas LED, no desarme la cubierta de la lámpara y la lámpara LED por su cuenta.
- Comuníquese con sus agentes de servicio.
- Si entra polvo o agua al refrigerador, desenchúfelo y comuníquese con el centro de servicio de Samsung Electronics.
- Existe el riesgo de que se produzca un incendio.

PRECAUCIÓN

PRECAUCIONES DE USO



- No vuelva a congelar alimentos que se hayan descongelado completamente. No coloque bebidas carbonatadas o con gas en el congelador. No coloque botellas ni recipientes de vidrio en el congelador.
- Cuando el contenido se congela, el vidrio puede romperse y provocar lesiones personales.
- Utilice solamente la fábrica de hielo del refrigerador.
- Contrate a un técnico calificado para que conecte el suministro de agua al suministro de agua potable. A fin de que la fábrica de hielo funcione correctamente se necesita una presión de agua de 20 ~ 125 psi (138 ~ 862 kPa). Si no estará en su casa por un tiempo prolongado (por ejemplo, de vacaciones) y no usará los dispensador de agua o hielo, cierre la válvula de agua.

- De lo contrario, pueden producirse fugas de agua.
- Si no utilizará el refrigerador por un tiempo prolongado (3 semanas o más), vacíelo, desenchúfelo, cierre la válvula de agua, retire el exceso de humedad de las paredes internas y deje las puertas abiertas para que no aparezcan olores y moho.



- Garantía de servicio y modificación.
- El servicio de garantía de Samsung no cubre los cambios o las modificaciones realizadas por un tercero a este electrodoméstico; Samsung tampoco es responsable de los problemas relacionados con la seguridad que puedan surgir a causa de modificaciones hechas por terceros.
- No obstruya las rejillas de ventilación dentro del refrigerador.
- Si las rejillas de ventilación están tapadas, en particular con una bolsa de plástico, el refrigerador se puede sobrecongelar. Si el período de enfriamiento es demasiado prolongado, el filtro de agua puede romperse y provocar fugas de agua.
- Si se desconecta el refrigerador del suministro de energía, espere al menos cinco minutos antes de volver a enchufarlo.
- Si tiene planificado tomarse unas largas vacaciones o si el refrigerador no se utilizará durante un tiempo prolongado (3 semanas o más), debe vaciarlo, desenchufarlo, cerrar la válvula de agua, retirar el exceso de humedad de las paredes internas y dejar las puertas abiertas para que no aparezcan olores y moho.
- Si se deja el refrigerador encendido por mucho tiempo sin utilizarlo, se puede deteriorar el aislamiento y provocar un incendio.
- Para obtener el mejor desempeño del producto:
 - No coloque alimentos muy cerca de las rejillas de ventilación de la parte posterior del refrigerador, ya que pueden obstruir la libre circulación del aire en el refrigerador.
 - Envuelva los alimentos adecuadamente o colóquelos en recipientes herméticos antes de almacenarlos en el refrigerador.
 - No coloque vasos, botellas ni bebidas carbonatadas en el congelador. Si se congelan, pueden romperse. Los vasos, botellas y recipientes de bebidas rotos pueden provocar lesiones personales.

- Cumpla con los tiempos máximos de almacenamiento y las fechas de vencimiento de los alimentos congelados.
- No es necesario desenchufar el refrigerador si se ausentará menos de tres semanas. Sin embargo, si se ausentará más de tres semanas, retire todos los alimentos, desenchufe el refrigerador, cierre la válvula de agua, retire el exceso de humedad de las paredes internas y deje las puertas abiertas para que no aparezcan olores y moho.
- Llene el tanque de agua y la charola para el hielo solamente con agua potable (agua de la llave, agua mineral o agua purificada).
- No llene el tanque con té ni bebidas isotónicas. Esto podría dañar el refrigerador.
- No golpee ni aplique una fuerza excesiva sobre ninguna superficie de vidrio.
- Un vidrio roto puede causar lesiones personales o daños materiales.



- Si el producto está lleno de agua, comuníquese con el centro de servicio más cercano.
- Existe el riesgo de que se produzca una descarga eléctrica o un incendio.

PRECAUCIÓN

PRECAUCIONES PARA LA LIMPIEZA



- No pulverice con agua directamente dentro o fuera del refrigerador.
- Existe el riesgo de que se produzca un incendio o una descarga eléctrica.
- No utilice un secador de cabello para secar el interior del refrigerador.
- No coloque velas encendidas en el refrigerador para eliminar los malos olores.
- Esto podría causar una descarga eléctrica o un incendio.



- Use un paño seco y limpio para retirar cualquier sustancia extraña o polvo de las clavijas del enchufe. No utilice un paño mojado ni húmedo para limpiar el enchufe.

- De lo contrario, existe el riesgo de que se produzca un incendio o una descarga eléctrica.



- Antes de limpiar o realizar el mantenimiento, desenchufe el electrodoméstico del tomacorriente.
- No seguir esta recomendación puede causar una descarga eléctrica o un incendio.

ADVERTENCIA

- Este producto contiene sustancias químicas que, según el estado de California, provocan cáncer y toxicidad reproductiva.

ADVERTENCIA

ADVERTENCIAS MUY IMPORTANTES PARA LA ELIMINACIÓN



- **PELIGRO:** Existe el riesgo de que los niños queden encerrados. Antes de desechar su antiguo refrigerador o congelador:
 - Retire las puertas y los pestillos.
 - Deje los estantes en su lugar de manera tal que los niños no puedan trepar fácilmente en el interior.
 - Si algún niño queda atrapado dentro del refrigerador, puede lastimarse o asfixiarse hasta morir.
- Deseche el material de empaque de este producto de forma tal que no resulte nocivo para el medio ambiente.
- Asegúrese de que ninguno de los tubos que se encuentran detrás del electrodoméstico estén dañados antes de desecharlos.
- Se utiliza R-600a o R-134a como refrigerante. Revise la etiqueta del compresor en la parte posterior del electrodoméstico o la etiqueta del voltaje del interior para constatar qué refrigerante fue utilizado en su refrigerador. Si este producto contiene gas inflamable (Refrigerante R-600a), comuníquese con

las autoridades locales para desechar este producto en forma segura.

- Cuando deseche este refrigerador, retire la puerta, los burletes y los pestillos de las puertas de manera tal que los niños pequeños o los animales no puedan quedar atrapados en el interior.
Se deberá vigilar a los niños para asegurarse de que no jueguen con el electrodoméstico. Si quedan atrapados dentro, los niños pueden lesionarse o sofocarse hasta morir.
- Se utiliza ciclopentano como aislante. Los gases del material de aislamiento requieren un procedimiento especial de eliminación. Comuníquese con las autoridades locales para desechar este producto de manera que no resulte nocivo para el medio ambiente.
- Mantenga los materiales de empaque fuera del alcance de los niños, ya que pueden ser peligrosos para ellos.
- Si un niño se coloca una bolsa en la cabeza, puede asfixiarse.



RECOMENDACIONES ADICIONALES PARA EL USO CORRECTO

- En caso de un corte de energía, comuníquese con su compañía de electricidad local y pregunte cuánto tiempo durará el corte.
- La mayoría de los cortes de energía que se solucionan dentro del lapso de una hora o dos, no afectan las temperaturas del refrigerador. Sin embargo, deberá abrir la puerta del refrigerador la menor cantidad de veces posible.
- Si el corte de energía dura más de 24 horas, deberá retirar y desechar toda la comida congelada.
- Si se proporciona una llave con el refrigerador, debe estar fuera del alcance de los niños y lejos del electrodoméstico.
- El electrodoméstico puede no funcionar de manera uniforme (el contenido puede descongelarse o la temperatura en el compartimiento de comidas congeladas puede elevarse) cuando se lo coloca durante un tiempo prolongado en un sitio donde la temperatura del ambiente esté constantemente por debajo de las temperaturas para las que está diseñado el electrodoméstico.

- No coloque alimentos que se descompongan fácilmente a bajas temperaturas como, por ejemplo, bananas y melones.
- El refrigerador es "no frost", lo que significa que no es necesario descongelarlo manualmente. Esto se hará de forma automática.
- El aumento de temperatura durante el descongelamiento cumple con las normas ISO. Sin embargo, si desea evitar un aumento excesivo en la temperatura de los alimentos congelados cuando descongela el electrodoméstico, envuelva los alimentos congelados con varias capas de papel de periódico.
- Cualquier aumento en la temperatura del alimento congelado durante el descongelamiento puede disminuir su vida útil en almacenamiento.
- No vuelva a congelar alimentos que se hayan descongelado completamente.

Recomendaciones para el ahorro de energía

- Instale el electrodoméstico en una habitación fresca y seca con la ventilación adecuada. Asegúrese de que no esté expuesto a la luz solar directa y nunca lo coloque cerca de una fuente de calor directa (como por ejemplo, un radiador).
- Nunca obstruya la ventilación ni las rejillas del electrodoméstico.
- Deje enfriar los alimentos calientes antes de colocarlos en el electrodoméstico.
- Coloque los alimentos congelados en el refrigerador para descongelarlos. Puede utilizar las temperaturas bajas de los productos congelados para enfriar los alimentos en el refrigerador.
- No deje la puerta del electrodoméstico abierta durante mucho tiempo cuando coloque o saque alimentos. Cuanto menos tiempo esté abierta la puerta, menos hielo se formará en el congelador.
- Cuando realice la instalación, deje un espacio libre a la derecha, izquierda, atrás y arriba del refrigerador para que circule aire. Esto ayudará a reducir tanto el consumo como el gasto de energía.

1. Aviso regulatorio

1.1 Aviso de la FCC (Federal Communications Commission)



PRECAUCIÓN de la FCC:

Todos los cambios y modificaciones que no cuenten con la aprobación expresa de la parte responsable del cumplimiento pueden invalidar la autoridad del usuario para operar el equipo.

Contiene módulo transmisor FCC ID: A3LWIDT30Q

Este aparato cumple con la sección 15 de las Normas de la FCC. El funcionamiento se encuentra sujeto a las siguientes dos condiciones:

- (1) Este aparato no puede causar interferencia dañina y
- (2) Este aparato debe aceptar la recepción de cualquier interferencia, incluidas aquellas que causen un funcionamiento indeseado.

Para el producto que está disponible en el mercado de Estados Unidos/Canadá, solo puede operarse el canal 1~11.

No es posible seleccionar otros canales.

DECLARACIÓN DE LA FCC:

Este equipo ha sido sometido a pruebas y se ha determinado que se encuentra dentro de los límites para los dispositivos digitales clase B, de acuerdo con la parte 15 de las Normas de la FCC. Dichos límites han sido diseñados para proporcionar una protección razonable contra la interferencia dañina en una instalación residencial.

Este equipo genera, utiliza y puede irradiar energía de frecuencias de radio y, si no se lo instala y utiliza de acuerdo con las instrucciones, pueden producirse interferencias en las comunicaciones de radio. Sin embargo, no existe garantía alguna de que no habrá interferencia en una instalación determinada. Si el equipo provoca interferencia dañina a la recepción de radio o televisión, que puede determinarse al encender y apagar el equipo, se sugiere que el usuario trate de corregir la interferencia mediante una o más de las siguientes medidas:

- Reorientar o reubicar la antena receptora
- Aumentar la distancia entre el equipo y el receptor
- Conectar el equipo en un tomacorriente de un circuito diferente de aquel donde está conectado el receptor
- Consultar a su distribuidor o a un técnico experimentado en radio/TV para obtener ayuda

DECLARACIÓN DE LA FCC SOBRE LA EXPOSICIÓN A LA RADIACIÓN:

Este equipo cumple con los límites de exposición a la radiación establecidos por la FCC para un entorno no controlado. Este equipo debe instalarse y utilizarse con una distancia mínima de 20 cm (7.87 pulgadas) entre el radiador y su cuerpo. Este aparato y su/s antena/s no deben ubicarse ni utilizarse junto con cualquier otra antena o transmisor.

Todos los cambios y modificaciones que no cuenten con la aprobación expresa de la parte responsable del cumplimiento pueden invalidar la autoridad del usuario para operar el equipo.

GUARDE ESTAS INSTRUCCIONES

1. Aviso regulatorio

1.2 Aviso de la IC

Contiene módulo de transmisor IC: 649E-WIDT30Q

Este aparato cumple con las normas RSS de exención de licencia de la Industria de Canadá.

El funcionamiento se encuentra sujeto a las siguientes dos condiciones:

(1) Este aparato no puede causar interferencia y

(2) Este aparato debe aceptar cualquier interferencia, incluida aquella que cause un funcionamiento indeseado del aparato.

Este aparato digital Clase B cumple con el ICES-003 de Canadá.

En los productos disponibles en el mercado de Estados Unidos/Canadá, sólo pueden operarse los canales 1 a 11.

No es posible seleccionar otros canales.

DECLARACIÓN IC SOBRE LA EXPOSICIÓN A LA RADIACIÓN:

Este equipo cumple con los límites de exposición a la radiación establecidos por la IC RSS-102 para un entorno no controlado. Este equipo debe instalarse y utilizarse con una distancia mínima de 20 cm (7.87 pulgadas) entre el radiador y su cuerpo. Este aparato y su/s antena/s no deben ubicarse ni utilizarse junto con ninguna otra antena o transmisor.

GUARDE ESTAS INSTRUCCIONES

Español - 10

Puesta a punto del refrigerador French Door

PREPARACIÓN PARA LA INSTALACIÓN DEL REFRIGERADOR

Felicitaciones por haber adquirido el refrigerador French Door de Samsung. Esperamos que disfrute las funciones y ventajas de vanguardia que ofrece este nuevo electrodoméstico.

Selección de la mejor ubicación para el refrigerador

Elija:

- Una ubicación con fácil acceso a un suministro de agua.
- Una ubicación sin exposición directa a la luz solar.
- Una ubicación en la que el piso esté nivelado.
- Una ubicación con suficiente espacio para que las puertas del refrigerador se abran fácilmente.
- Una ubicación que deje un espacio libre suficiente a la derecha, izquierda, atrás y arriba del refrigerador para permitir la circulación del aire.
- Una ubicación que permita mover fácilmente el refrigerador si necesita mantenimiento o reparación.
- No instale el refrigerador en un sitio donde la temperatura sea inferior a 50 °F (10 °C).
- No coloque el refrigerador en un lugar en el que pueda mojarse.

Si el refrigerador no cuenta con espacio suficiente, es posible que el sistema de enfriamiento interno no funcione correctamente.

Si su refrigerador cuenta con una fábrica de hielo, deje un espacio adicional en la parte posterior para las conexiones de tuberías de agua.

Importante: asegúrese de poder mover el refrigerador fácilmente hasta su ubicación final midiendo las entradas (ancho y alto), los umbrales, los techos, las escaleras, etc.

La siguiente tabla describe la altura y la profundidad exactas del refrigerador French Door de Samsung.

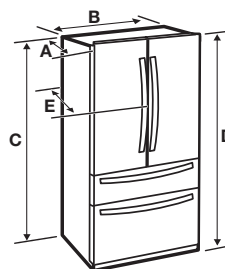

Modelo	RF28HM**
Profundidad "A"	34" (864 mm)
Ancho "B"	35 6/8" (908 mm)
Altura "C"	68 7/8" (1749 mm)
Altura total "D"	70" (1777 mm)
Profundidad "E"	36 1/2" (926 mm)

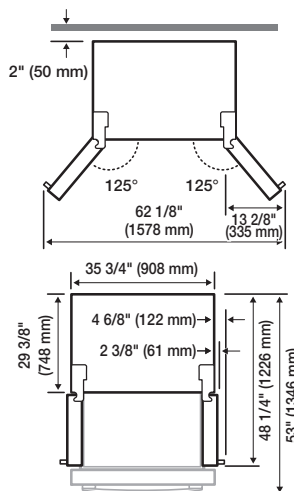

Cada medición se basa en el tamaño del diseño, por lo que puede variar según el método de medición.

PUESTA A PUNTO

⚠ PRECAUCIÓN

Cuando mueva el refrigerador

Para evitar que se dañe el piso, asegúrese de que las patas de ajuste delanteras estén en posición vertical (sobre el piso).

Consulte "Ajuste del nivel" en la página 17.

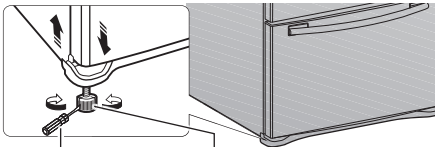

Desarmador de punta chata (-) Palanca de control

Piso

Para realizar una instalación correcta, se debe colocar el refrigerador sobre una superficie nivelada de material rígido que tenga la misma altura que el resto del piso.

Esta superficie debe ser lo suficientemente resistente como para soportar el peso de un refrigerador completamente cargado. Para proteger el acabado del piso, corte una hoja grande de cartón y colóquela debajo del refrigerador mientras trabaja.

Cuando mueva el refrigerador, empuje en forma recta hacia adelante o hacia atrás. No lo mueva de lado a lado.

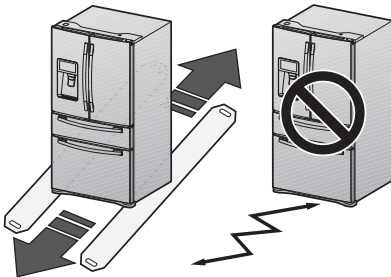

ACCESORIOS Y HERRAMIENTAS NECESARIAS

El refrigerador incluye el siguiente accesorio:



Sujetador

Herramientas necesarias (no provistas)

Se necesitan las siguientes herramientas para finalizar la instalación del refrigerador:

Destornillador Philips (+)	Destornillador de punta chata (-)	Llave de tubo (13/32") (10 mm)
Pinzas	Llave Allen (3/16") (5 mm)	

CÓMO RETIRAR LAS PUERTAS DEL REFRIGERADOR

En algunas instalaciones es necesario retirar los cajones del refrigerador y del congelador para poder colocar el refrigerador en su ubicación final.

No retire las puertas ni los cajones si no es necesario.

Si no necesita retirar las puertas o los cajones del refrigerador, diríjase a la sección "Ajuste del nivel" en la página 17. Si necesita retirar las puertas y los cajones, continúe leyendo. Antes de retirar las puertas o los cajones, asegúrese de leer las advertencias siguientes:

⚠ ADVERTENCIA

Desenchufe el refrigerador antes de retirar la puerta o el cajón.



- Tenga cuidado de no dejar caer, dañar o rayar la puerta/el cajón al retirarlos.
- Tenga cuidado de no lesionarse cuando retira la puerta/cajón.
- Vuelva a colocar la puerta/el cajón correctamente para evitar:
 - Humedad por fuga de aire.
 - Alineación incorrecta de la puerta.
 - Pérdida de energía a causa de una puerta mal cerrada.

⚠ ADVERTENCIA

Desensamble de las puertas del refrigerador

Tenga cuidado de no dejar caer ni rayar las puertas cuando las retira.

Con la puerta abierta

1. Retire los 3 tornillos sosteniendo hacia abajo la PLACA SUPERIOR (1) y separe los cables conectados.

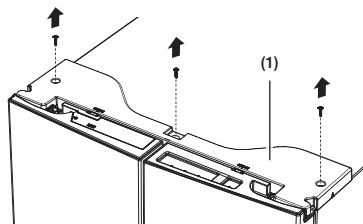

2. Desconecte los dos conectores (2) de la puerta izquierda. Para retirar el acoplador del agua de la bisagra, gírelo y extráigalo de la bisagra. Retire la tubería de agua (3) presionando la pieza marcada (4) del acoplador de la tubería de agua.

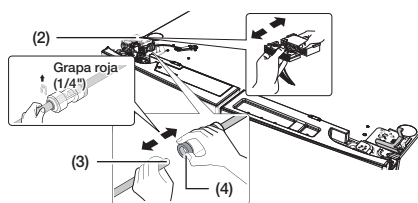

⚠ PRECAUCIÓN

Antes de retirar el tubo, quite la grapa roja del acoplador, si está instalada.

3. Jale y retire la palanca de la bisagra (5). Retire el tornillo de conexión a tierra (6) conectado a las bisagras superiores de la puerta izquierda a las bisagras superiores de la puerta derecha (7).

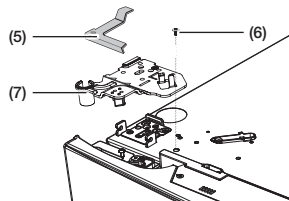

- Levante la puerta para retirarla.

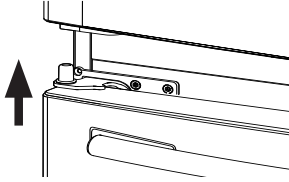

- Retire el tornillo (8) conectado a las bisagras inferiores de las puertas izquierda y derecha con un desarmador Phillips (+). Retire los 2 tornillos de cabezal hexagonal (9) conectados a las bisagras inferiores de las puertas izquierda y derecha con una llave Allen (3/16"). Retire las bisagras inferiores de las puertas izquierda y derecha (10).

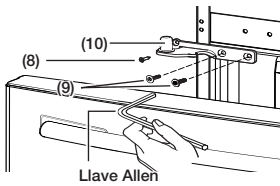

REARMADO DE LAS PUERTAS DEL REFRIGERADOR

Para volver a colocar las puertas del refrigerador cuando este se encuentra en su ubicación final, arme las piezas en orden inverso.

- La tubería de agua se debe insertar completamente hasta el centro del acoplador transparente (Tipo A) o las marcas de guía (Tipo B) para impedir que haya fugas de agua del dispensador.
- Inserte la grapa del paquete de instalación y compruebe que quede bien fija.

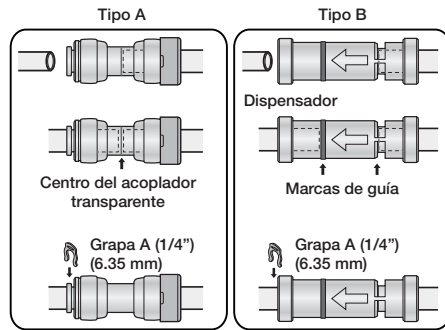

DESARMADO DE LA PUERTA DEL CAJÓN FLEX

- Retire el cajón Flex Zone (1) levantándolo.

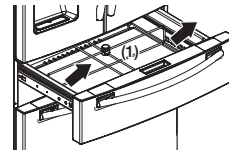

- Retire la cubierta (2) con arnés con un desarmador de punta chata (-).

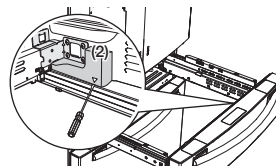

3. Presione las lengüetas de cierre y separe el conector del cable.

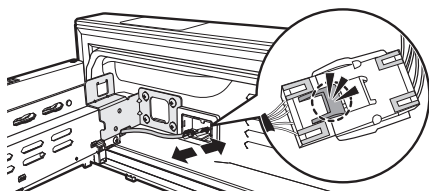

4. Retire el tornillo de cabeza hexagonal de los laterales con una llave de tubo (10 mm).

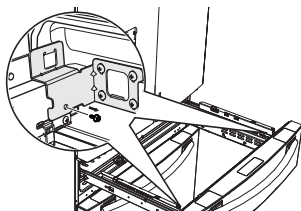

5. Levante la puerta del cajón Flex de los rieles.

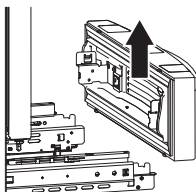

CÓMO VOLVER A ARMAR LA PUERTA DEL CAJÓN FLEX

Para volver a colocar las puertas del cajón Flex cuando el refrigerador se encuentra en su ubicación final, ensamble las piezas en orden inverso.

⚠ PRECAUCIÓN

Asegúrese de enchufar el conector del cable de la puerta del cajón Flex. De lo contrario, el cajón Flex no funcionará.

DESARMADO DE LA PUERTA DEL CONGELADOR

1. Levante el cajón superior y retírelo.

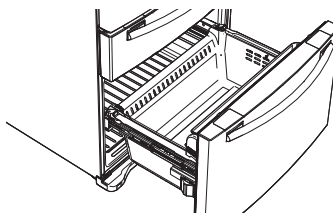

2. Levante la guarda del compartimiento del congelador (1) y retírela.

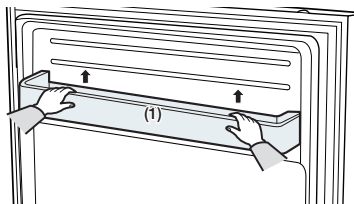

3. Extraiga la cesta inferior (2) levantándola de los rieles.

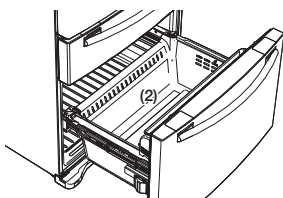

⚠ PRECAUCIÓN

Puede rayar el lateral del compartimiento si lo gira a la izquierda o a la derecha al desarmarlo o volver a armarlo.

4. Presione el gancho de fijación de los rieles.

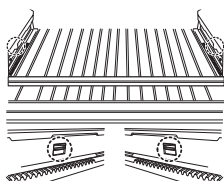

5. Mientras sostiene el cajón del congelador por la parte superior, extráigalo completamente y retírelo de los rieles.

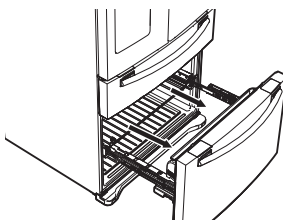

⚠ PRECAUCIÓN

Tenga cuidado de no rayar ni abollar el riel deslizante ni golpearlo contra el suelo.

⚠ PRECAUCIÓN

Asegúrese de instalar la cesta del congelador en la posición correcta cuando retire/instale la puerta del congelador. No seguir esta recomendación puede hacer que la puerta no se abra o cierre correctamente.

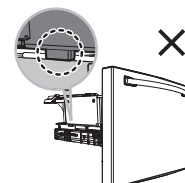
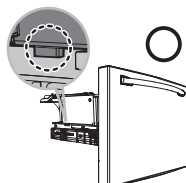
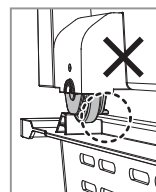
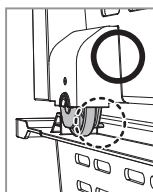

CÓMO VOLVER A ARMAR LA PUERTA DEL CONGELADOR

Para volver a colocar el cajón cuando el refrigerador se encuentra en su ubicación final, monte las piezas en orden inverso.

AJUSTE DEL NIVEL

Asegúrese de que el refrigerador esté nivelado antes de realizar los ajustes finales.

Utilice un nivelador para evaluar si el refrigerador se encuentra nivelado tanto en los laterales como en la parte trasera y delantera.

Si el refrigerador no está nivelado, las puertas no quedarán perfectamente alineadas, lo que podría provocar condensación de humedad y un aumento de los costos de energía. A continuación se explica cómo nivelar el refrigerador si el lado izquierdo está a un nivel inferior respecto del lado derecho.

Cómo ajustar el nivel

1. Abra el cajón del congelador y extraiga la cesta inferior.
2. Inserte un destornillador de punta chata (-) en la muesca dentro de la palanca de control izquierda y gírelo en el sentido contrario al de las agujas del reloj para nivelar el refrigerador. (Se debe girar la palanca en el sentido de las agujas del reloj para bajar el refrigerador y en el sentido contrario al de las agujas del reloj para elevarlo).

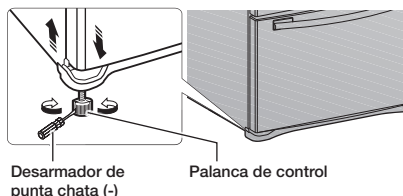

⚠ PRECAUCIÓN

Ambas palancas de control deben tocar el piso para impedir posibles lesiones personales o daños materiales a causa de la inclinación.

- Si el lado derecho está más bajo, realice el mismo procedimiento, pero con la palanca de control derecha.
- Es complicado quitar la cubierta frontal de las patas del refrigerador, por lo tanto, no recomendamos realizar pequeños ajustes con la palanca de control. Consulte en la página siguiente la mejor manera de realizar pequeños ajustes en las puertas.

REALIZACIÓN DE PEQUEÑOS AJUSTES EN LAS PUERTAS

Recuerde que se necesita que el refrigerador esté nivelado para que las puertas estén perfectamente alineadas. Si necesita ayuda, revise la sección anterior sobre la nivelación del refrigerador.

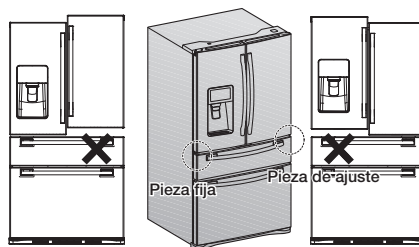

La puerta izquierda está fija. Para realizar pequeños ajustes entre las puertas, ajuste solamente la puerta derecha.

1. Extraiga la puerta convertible (1) para que se vea la bisagra inferior (2).
2. Inserte un destornillador Philips (+) (3) en el eje (4) de la bisagra inferior.
3. Ajuste la altura girando un destornillador Philips (+) (3) en el sentido de las agujas del reloj (ABAJA) o en el sentido contrario (ARRIBA).

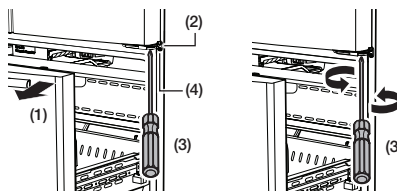

Al girar un destornillador Philips (+) en el sentido contrario al de las agujas del reloj (ARRIBA), la puerta se moverá hacia arriba.

4. Después de ajustar las puertas, inserte el sujetador suministrado (**6**) con ayuda de unas pinzas (**5**) en el espacio entre el anillo de caucho de la bisagra (**7**) y la bisagra inferior (**8**). La cantidad de sujetadores que se deben insertar depende del espacio.

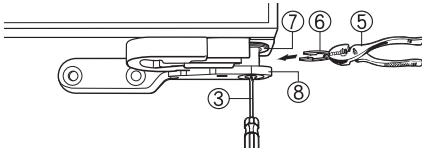

El refrigerador incluye 2 sujetadores. Cada uno de los sujetadores tiene un espesor de 0.04".

⚠ ADVERTENCIA

- Se deberá vigilar a los niños para asegurarse de que no jueguen con el sujetador.
- Existe riesgo de muerte por asfixia si un niño se lo traga.
Preste especial atención a los niños ya que puede resultar peligroso.
Mantenga el sujetador fuera del alcance de los niños.

INSTALACIÓN DE LA TUBERÍA DEL DISPENSADOR DE AGUA

El dispensador de agua con filtro es una de las funciones útiles de su nuevo refrigerador. Con el fin de promover la buena salud, el filtro de agua elimina las partículas no deseadas del agua. No obstante, no la esteriliza ni destruye los microorganismos. Para eso, necesita adquirir un sistema de purificación de agua. La tubería del agua también se conecta a la fábrica de hielo.

Para que la fábrica de hielo funcione correctamente, se necesita una presión de agua de 20 - 125 psi (138 - 862 kPa).

Si el refrigerador se instala en una zona con baja presión de agua (inferior a los 20 psi), puede instalar una bomba cebadora para compensar la baja presión.

Una vez conectada la tubería de agua, asegúrese de que el tanque de almacenamiento de agua dentro del refrigerador esté lleno.

Para hacerlo, presione la palanca del dispensador hasta que salga el agua.



Su distribuidor le podrá ofrecer los equipos de instalación de tuberías de agua disponibles a un costo adicional. Recomendamos utilizar un equipo de instalación de tubería de agua que contenga tubería de cobre y una tuerca de compresión de 1/4".

Conexión a la tubería de suministro de agua

1. En primer lugar, cierre el suministro de agua principal.



2. Ubique la tubería de agua potable fría más cercana e instale la abrazadera y la válvula de cierre.

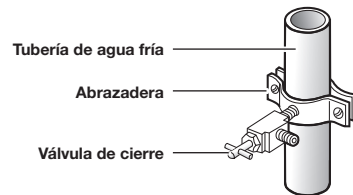

3. Conecte el equipo de instalación de la tubería de agua a la válvula de cierre.

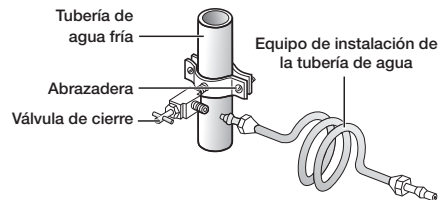

Conexión de la tubería de suministro de agua al refrigerador

Para llevar a cabo la conexión, necesita adquirir varios elementos.
Posiblemente su ferretería local los venda todos juntos en un equipo.

Uso de la tubería de cobre	Uso de la tubería de plástico
<ul style="list-style-type: none"> • Tubería de cobre de 1/4" • Tuerca de compresión de 1/4" (1) • Fécula (2) 	<ul style="list-style-type: none"> • Tubería de plástico de 1/4" → Extremo moldeado (bulbo) • Tuerca de compresión de 1/4" (1)

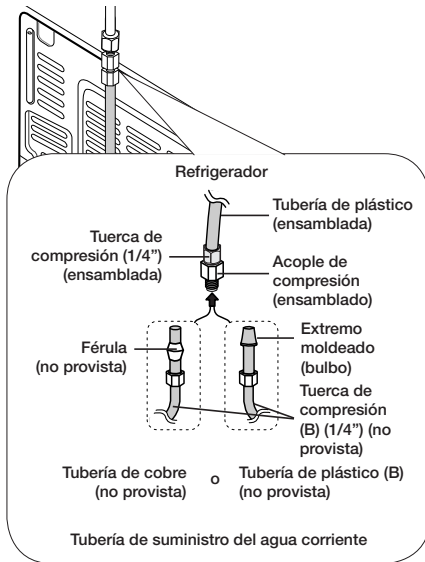

1. Conecte la tubería de agua corriente al acople de compresión ensamblado.
 - Si utiliza una tubería de cobre, deslice la tuerca de compresión **(B)** (no provista) y la fécula (no provista) por la tubería de cobre (no provista) como se muestra en el gráfico.
 - Si utiliza una tubería de plástico **(B)**, inserte el extremo moldeado (bulbo) de la tubería de plástico **(B)** en el acople de compresión.

⚠ PRECAUCIÓN

No lo utilice sin el extremo moldeado (bulbo) de la tubería de plástico **(B)**.

2. Ajuste la tuerca de compresión **(B)** sobre el acople de compresión.
No ajuste en exceso la tuerca de compresión **(B)**.
3. Abra el agua y verifique si hay alguna fuga. Si encuentra gotas o fugas de agua en las zonas de las conexiones, cierre el suministro de agua principal. Revise las conexiones y, de ser necesario, ajústelas.
4. Haga correr 1 galón de agua a través del filtro antes de beber o utilizar el agua del refrigerador. (El agua debe correr unos 6 minutos).
Para hacer correr el agua, presione la palanca del dispensador de agua con un vaso o una taza grandes.
Llene el vaso, vacíelo en el fregadero de la cocina y repita el proceso.
5. Tras poner en funcionamiento el refrigerador, deje que la fábrica de hielo haga hielo durante 1 o 2 días.
Pasado este tiempo, deseche las 1 o 2 primeras cubetas de hielo para asegurarse de que se hayan eliminado todas las impurezas de la tubería de agua.



Solamente conecte la tubería de agua a una fuente de agua potable.
Si debe reparar o desensamblar la tubería de agua, recorte 1/4" de la tubería de plástico para asegurarse de que la conexión sea perfecta y libre de pérdidas.



Puede probar rápidamente la tubería del agua con un vaso de papel. En condiciones normales, el dispensador de agua puede llenar un vaso de 5.75 oz (170 cc) en aproximadamente 10 segundos.

FINALIZACIÓN DE LA INSTALACIÓN

Ahora que ya tiene el nuevo refrigerador instalado en su lugar, puede configurarlo y disfrutar de sus funciones.

Complete los siguientes pasos para poner el refrigerador en funcionamiento.

1. Asegúrese de que el refrigerador se encuentre en una ubicación apropiada a una distancia razonable de la pared. Consulte las instrucciones de instalación de este manual.
2. Una vez enchufado, asegúrese de que la luz interior se encienda cuando se abran las puertas.
3. Coloque el control de temperatura en la marca más fría y espere una hora.
El congelador comenzará a enfriarse y el motor funcionará adecuadamente.
Restablezca la temperatura deseada del refrigerador y del congelador.
4. Después de enchufar el refrigerador, éste tardará algunas horas en alcanzar la temperatura adecuada.
Podrá almacenar alimentos y bebidas en el refrigerador una vez que la temperatura sea lo suficientemente baja.



Si hay condensación o gotas de agua en ambos lados de la parte central de la puerta del refrigerador, apague el modo Ahorro de energía después de retirar la condensación.

(Consulte la explicación del botón Ahorro de energía en "Cómo usar el panel de control" en la página 84.)

Funcionamiento del refrigerador French Door

RESTRICCIONES Y ALERTAS DEL PANEL DEL VISOR

1. El idioma predeterminado del visor es el inglés. Los idiomas no admitidos no aparecen en la pantalla.
2. Las actualizaciones periódicas del Clima o las Noticias causarán tráfico en la red incluso si el visor no está en uso.
3. Cuando hay actualizaciones de software disponibles, Samsung automáticamente actualiza el software del refrigerador y luego emite una alerta que aparece en el visor.
4. Observe que queda a absoluta discreción del licenciante relevante (proveedor de contenidos) qué contenido está disponible a través de las diversas aplicaciones del refrigerador. Además, cada licenciante se reserva el derecho exclusivo a eliminar cualquier contenido que pueda dejar de ofrecer a través de la aplicación del refrigerador. En tal caso, el licenciante puede enviar un aviso por escrito al usuario con respecto a la eliminación de contenido.

PANEL DIGITAL

CPU	freescalse i.MX6 Solo	SO	Linux 3.0.35
RAM	DDR3 512MB	LCD	TFT-LCD 8" (800 x 480)
ROM	eMMC 4GB	REDES	IEEE802.11 a/b/g/n

USO POR PRIMERA VEZ

- Cuando use el producto por primera vez después de la instalación, aparecerá la pantalla Country-Language (País-Idioma)/ Time Zone Setting (Ajuste de huso horario) en el panel del visor. El servicio Pandora está disponible en Estados Unidos. El servicio Tuneln está disponible en Canadá y Australia. Debe seleccionar su huso horario para usar el calendario de Google correctamente.
- Después de seleccionar el huso horario y presionar el botón [Next] (Siguiete), aparece la pantalla de Inicio en el panel del visor. La pantalla Time Zone Setting (Ajuste de huso horario) puede aparecer nuevamente después de una actualización de software.

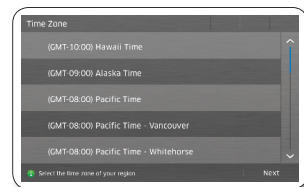
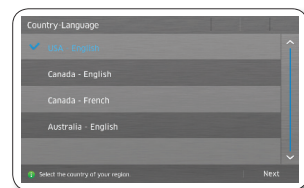

PANTALLA DE INICIO

- La pantalla de Inicio es el punto de partida para configurar todas las funciones. En el centro de la pantalla de Inicio, aparece la información básica del refrigerador como, por ejemplo, Hora, Clima, Temperatura y Selección del dispensador.
(La pantalla de Inicio puede diferir dependiendo de la disposición de los widgets)
Los íconos indicadores en el margen superior izquierdo de la pantalla muestran información acerca del estado del refrigerador.
Los íconos del menú en la parte inferior de la pantalla inician diversas aplicaciones o funciones.
Cuando selecciona (🏠) en cualquier menú, la pantalla vuelve a la pantalla de Inicio inmediatamente.

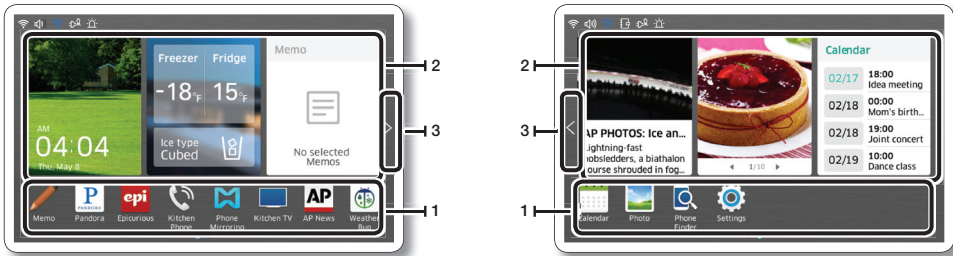

- La pantalla de Inicio es el punto de partida para configurar todas las funciones.
- Un widget agregado recientemente le permite ver una descripción de cada aplicación disponible. En el menú Widgets (Widgets) de Settings (Ajustes), puede agregar, eliminar o reubicar los widgets como prefiera.
- Toque la flecha para ir a la pantalla Inicio.

Íconos indicadores (margen superior izquierdo de la pantalla)

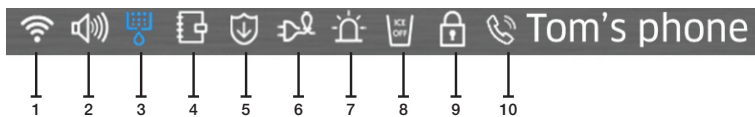

1. Intensidad de la señal de red: 5 niveles (apagado - 1 - 2 - 3 - 4)
2. Nivel del volumen: 5 niveles (apagado - 1 - 2 - 3 - 4)
3. Estado del filtro: 3 niveles (azul - rosa - rojo)
4. Programar alarma
5. Aviso de actualización de software
6. Ahorro de energía
7. Alarma de la puerta
8. Fábrica de hielo
9. Bloqueo del dispensador
10. Teléfono de la cocina. (Si el teléfono de la cocina está activado, aparece también el nombre del teléfono inteligente conectado)

En la parte inferior de la pantalla: Íconos de menús



1. Memo (Nota): Le permite crear, guardar o ver notas.
- 2-1. Pandora (sólo Estados Unidos): Reproduce música provista por el servicio de radio por Internet Pandora.
- 2-2. Tunein (Solo Canadá y Australia): Puede disfrutar de sus canciones favoritas sin cargo.
3. Epicurious (Recetario): Le permite ver recetas y crear listas de compras para las recetas que selecciona.
4. Kitchen Phone (Teléfono de la cocina): Conéctelo a la aplicación del teléfono inteligente y mantenga conversaciones en ambas direcciones.
5. Phone Mirroring (Reflejo del teléfono): Acceda a la pantalla del teléfono inteligente del refrigerador y controle el teléfono inteligente.
6. Kitchen TV (TV de la cocina): Conecte el televisor a la misma red que el refrigerador y vea la pantalla del televisor en el refrigerador.
7. AP News (Noticias AP): Muestra las noticias de una de las 11 categorías que seleccionó.
8. WeatherBug (Indicador del clima): Muestra el clima actual y el pronóstico del tiempo.
9. Calendar (Calendario): Le permite ver la programación que almacenó en Google Calendar.
10. Photo (Fotografía): Le permite administrar las fotografías almacenadas e importar fotografías desde dispositivos externos, tales como tarjetas de memoria.
11. Phone Finder (Buscador de teléfono): En conexión con la aplicación del teléfono inteligente, puede localizar el teléfono haciendo una llamada remota.
12. Settings (Ajustes): Le permite ajustar las funciones básicas del refrigerador, tales como Energy Saver (Ahorro de energía), Door Alarm (Alarma de la puerta), Time (Hora), etc.

AJUSTE DE LA TEMPERATURA DEL CONGELADOR/REFRIGERADOR

El control de temperatura le permite ajustar las temperaturas del congelador y del refrigerador. Para cambiar y ajustar las temperaturas del congelador y del refrigerador, siga estos pasos:

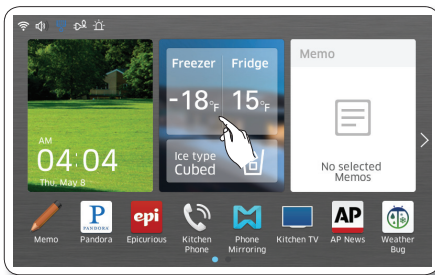



1. Seleccione la temperatura del Congelador/Refrigerador en la pantalla de Inicio.

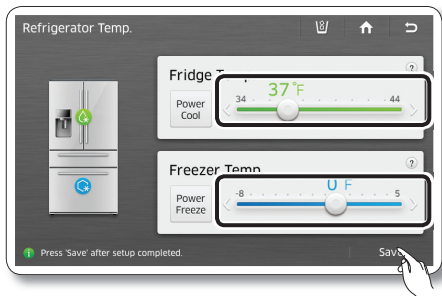

Quando se almacena helado a una temperatura superior a los 4 °F (-16 °C) en el congelador, puede derretirse.

2. Elija una temperatura del congelador o refrigerador usando los botones de temperatura y luego seleccione el botón [Save] (Guardar).



- 
 - Congelador: Fahrenheit: -8 °F ~ 5 °F (Predeterminado: 0 °F)
Celsius : -23 °C ~ -15 °C (Predeterminado: -18 °C)
 - Refrigerador: Fahrenheit: 34 °F ~ 44 °F (Predeterminado: 37 °F)
Celsius : 1 °C ~ 7 °C (Predeterminado: 3 °C)
 - Íconos de función en el ángulo superior derecho de la pantalla de funciones:

 : Presione para establecer el tipo de dispensador. (Cubos/triturado)

 : Presione para ir a la pantalla de Inicio.

 : Presione para mostrar la pantalla de vista previa.

- 

La temperatura del congelador o del refrigerador puede variar según la frecuencia con que se abra y cierre la puerta, la cantidad de alimentos, la temperatura ambiente, etc.
Las temperaturas varían en cada sección donde se almacenan alimentos en los compartimientos del congelador y el refrigerador.
Si la temperatura ambiente se torna inusualmente cálida, puede causar un aumento anormal de las temperaturas del refrigerador y el congelador. Si esto ocurre, la pantalla mostrará el mensaje emergente “Abnormally High Temperature” (Temperatura anormalmente elevada). Cuando las temperaturas vuelven a lo normal, el mensaje emergente se cerrará automáticamente. Si la temperatura ambiente vuelve a lo normal y el mensaje emergente no se cierra automáticamente en el transcurso de unas horas, comuníquese con su centro de reparaciones más cercano.

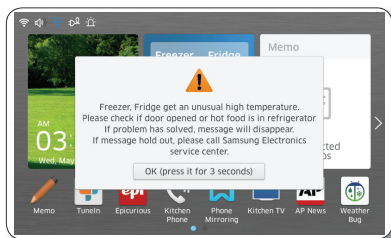

AJUSTES DE LAS FUNCIONES POWER FREEZE (CONGELACIÓN RÁPIDA) / POWER COOL (REFRIGERACIÓN RÁPIDA)

Puede usar las funciones Power Freeze (Congelación rápida) y Power Cool (Refrigeración rápida) para bajar rápidamente la temperatura de los compartimientos del congelador y del refrigerador. Para usar la función Power Freeze (Congelación rápida) o Power Cool (Refrigeración rápida), siga estos pasos:

1. Toque la temperatura de Freezer (Congelador)/Fridge (Refrigerador) en la pantalla de Inicio.

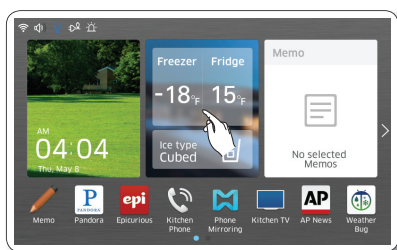

2. Seleccione los botones Power Freeze (Congelación rápida) () y/o Power Cool (Refrigeración rápida) (), y luego presione el botón Save (Guardar).

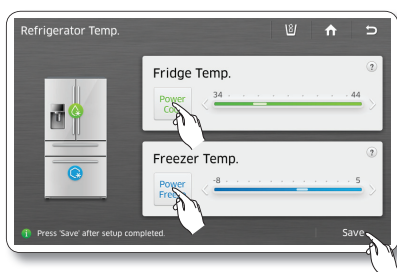

- Para cancelar Power Freeze (Congelación rápida) o Fridge (Refrigerador), toque nuevamente el botón correspondiente.
 - El consumo de energía aumenta durante el uso de las funciones Power Freeze (Congelación rápida) y Power Cool (Refrigeración rápida).
 - Si selecciona el ícono de interrogación (), aparece la pantalla que describe la función. Presione el botón [OK] (Aceptar) en la pantalla emergente para volver a mostrar la pantalla de visualización de temperatura.
 - Cuando se enciende Power Freeze/Power Cool (Congelación rápida/Refrigeración rápida), el compresor del refrigerador se acelera y se escucha un sonido más fuerte que durante el funcionamiento normal.
-
- La función Power Freeze (Congelación rápida) se apagará automáticamente tras cierto período de tiempo, y la temperatura del congelador regresará a la configuración anterior.
 - La función Power Cool (Refrigeración rápida) se apagará automáticamente tras cierto período de tiempo, y la temperatura del refrigerador regresará a la configuración anterior.

AJUSTES DEL DISPENSADOR

Para seleccionar el tipo de hielo, siga estos pasos:

1. Toque Dispenser Status (Estado del dispensador) en la pantalla de Inicio. Aparece la pantalla emergente del Dispensador.

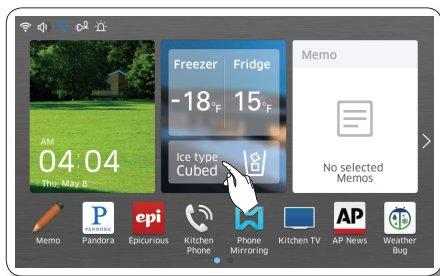

2. Presione el tipo de dispensador deseado, luego presione el botón [Close] (Cerrar).

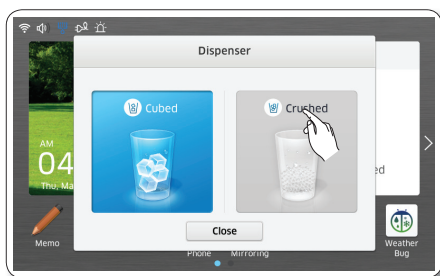

ALARMA DE PUERTA ABIERTA

Si la puerta del refrigerador o del congelador permanece abierta por más de 3 minutos, aparece una ventana de advertencia acompañada de una alarma. La alarma se repite cada un minuto y solo se detiene cuando se cierran ambas puertas. Si ajusta la Alarma de la puerta en OFF (Apagado) en el menú Settings (Ajustes), la alarma no funciona.

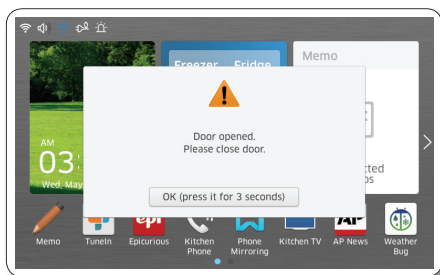

NOTAS

Puede utilizar esta función para dejar una nota para usted mismo o para otra persona.

Cómo dejar una nota.



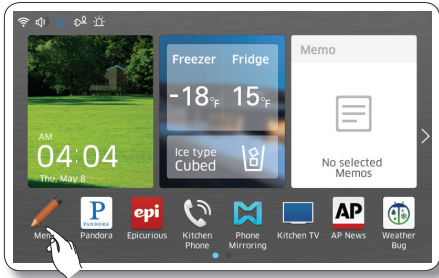

1. Seleccione el botón [Memo] (Nota) en la pantalla de Inicio.

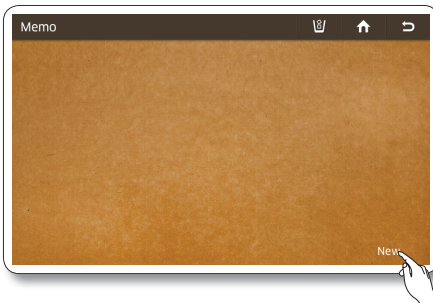

2. Seleccione el botón [New] (Nueva).



3. Seleccione las herramientas de nota que desea tocando los botones de herramientas arriba del área de escritura de la nota.
Las herramientas se describen a continuación.

- : Seleccione para ingresar una nota en el modo bolígrafo.
Use un dedo o un lápiz de punta suave.
- : Seleccione para ingresar una nota en modo teclado.
- : Seleccione para borrar una nota.
- : Seleccione el grosor del bolígrafo o de la goma de borrar.
- : Seleccione el color del bolígrafo.

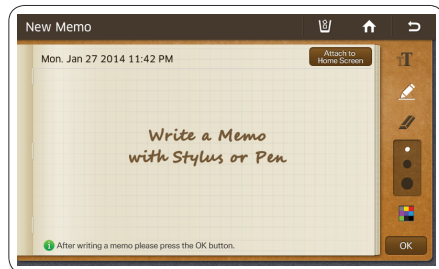



Se pueden guardar hasta 80 notas.

Para utilizar el teclado, presione el ícono del teclado y toque donde desee empezar a escribir la nota. El teclado aparece en el visor. El número de caracteres que se puede ingresar con el teclado está limitado a los que caben en el área de escritura de la nota.

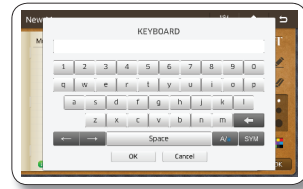

4. Presione el botón [Save] (Guardar) una vez que haya escrito la nota.

- Si desea mostrar la nota en la pantalla de Inicio, seleccione el botón [Attach to Home Screen] (Adjuntar a la pantalla de Inicio) y seleccione el botón [Save] (Guardar). Vea a continuación.

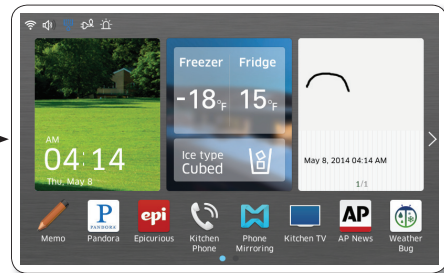

- Toque [Attach to Home Screen] (Adjuntar a la pantalla de Inicio) para mostrar la nota seleccionada en el widget Memo (Nota) de la pantalla de Inicio.

Cómo mostrar las notas.

1. Seleccione el botón Memo (Nota) en la pantalla de Inicio.

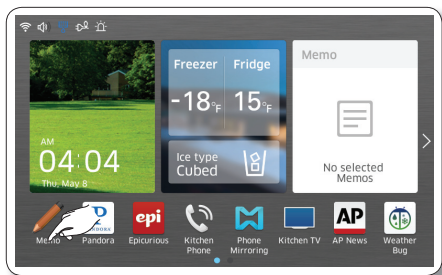

2. Seleccione la nota que desea mostrar.

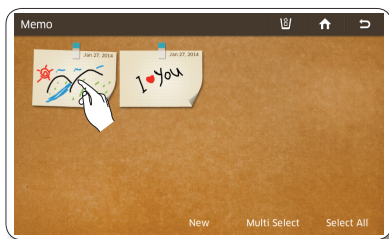



- Al presionar el botón [Select All] (Seleccionar todas), aparece la pantalla Multi Selection (Selección múltiple).
- Cuando hay varias páginas con muchas notas, habrá números de página en la parte inferior de la pantalla. Si selecciona un número de página, la pantalla de desplaza a esa página.

Para ver varias notas, siga aquí.

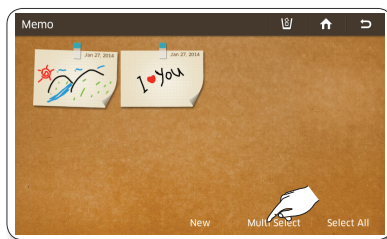
2. Para ver varias notas, presione el botón [Multi Select] (Selección múltiple).



- El modo Multi-Select (Selección múltiple) le permite seleccionar una serie de notas y luego verlas una tras otra con los botones  o .

- La(s) nota(s) que se mostrará(n) en la pantalla de Inicio está(n) indicada(s) con una chinche roja.
- Las notas escritas se muestran como imágenes en miniatura. Puede cambiar el orden de las notas escritas con la función de arrastrar y soltar.

3. Vea la nota guardada.

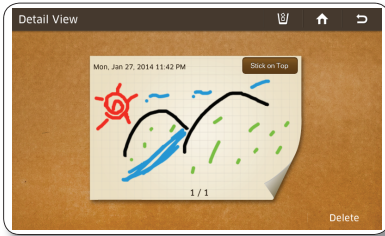

- En la pantalla Detail View (Vista de detalles), puede eliminar la nota o adjuntarla a la pantalla de Inicio o quitarla.

3. Seleccione las notas que desea ver.

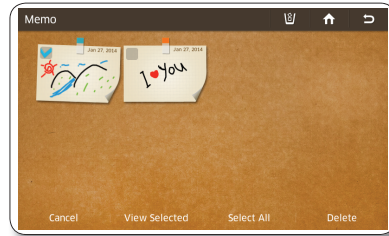

- Al seleccionar el botón [Select All] (Seleccionar todas), quedan seleccionadas todas las notas de la página actual y el botón [Select All] (Seleccionar todas) cambia a [Unselect All] (Deseleccionar todas).
- Para salir de la pantalla Multi Select (Selección múltiple), presione el botón [Cancel] (Cancelar).
- Cuando hay varias páginas con muchas notas, habrá números de página en la parte inferior de la pantalla. Si presiona un número de página, la pantalla de desplaza a esa página.

4. Presione el botón [View Selected] (Ver seleccionadas).

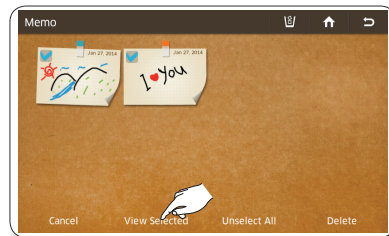

5. Vea la nota guardada mediante el uso de los botones < y >.

Cada vez que selecciona el botón < o >, aparece el menú siguiente secuencialmente.

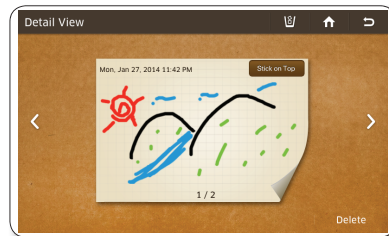

- En la pantalla Detail View (Vista de detalles), puede eliminar una nota o adjuntarla a la pantalla de Inicio o quitarla.

Cómo borrar las notas.

1. Seleccione el botón [Memo] (Nota) en la pantalla de Inicio.

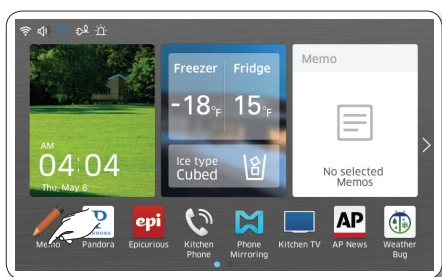

2. Seleccione la nota que desea borrar.

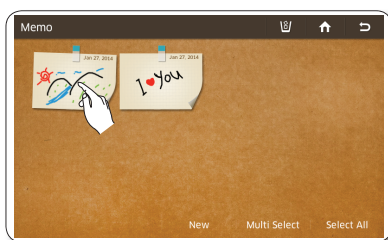

Para borrar varias notas, siga aquí.

2. Para eliminar varias notas, presione el botón [Multi Select] (Selección múltiple).

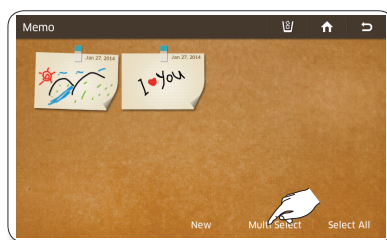

3. Presione el botón [Delete] (Eliminar).

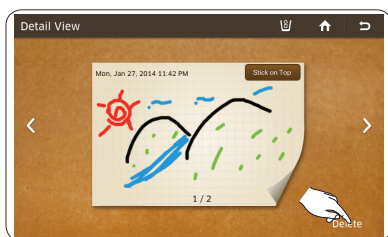

3. Seleccione las notas que desea borrar.

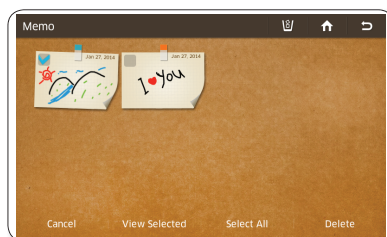

4. Presione el botón [Yes] (Sí).

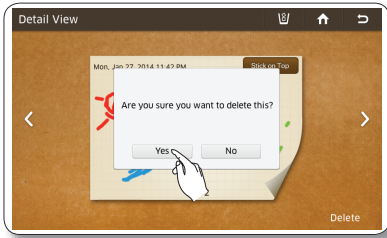

4. Presione el botón [Delete] (Eliminar).

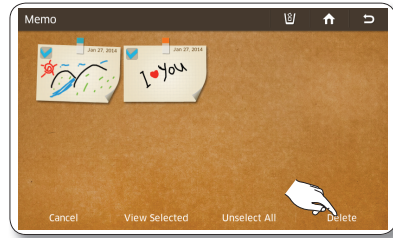

5. Presione el botón [Yes] (Sí).



PANDORA (SÓLO ESTADOS UNIDOS)



Esta función solo se encuentra disponible cuando el refrigerador está conectado a su red inalámbrica (Wi-Fi).

Para ver las instrucciones sobre cómo conectar el refrigerador a la red, consulte la página 79. Gracias al servicio Pandora, puede disfrutar de sus canciones favoritas sin cargo.

La selección de canciones se basa en el análisis de datos recolectados por el Music Genome Project de Pandora. Sus selecciones de canciones individuales, utilizadas como información, pueden afectar a la siguiente selección de canciones de Pandora.

Cómo activar y utilizar la radio Pandora de Internet.

1. Seleccione el botón [Pandora] en la pantalla de Inicio.

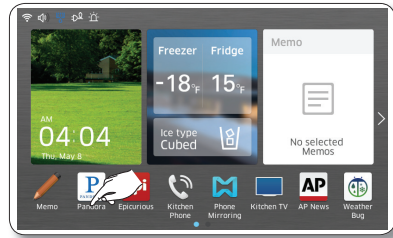

2. Seleccione el texto "I'm new to Pandora" (Nunca usé Pandora). Aparece una pantalla de código de activación. En su PC, vaya al sitio web de la ventana emergente y utilice el Código para registrar y activar su cuenta de Pandora. Cuando termine, seleccione el botón [Continue] (Continuar).

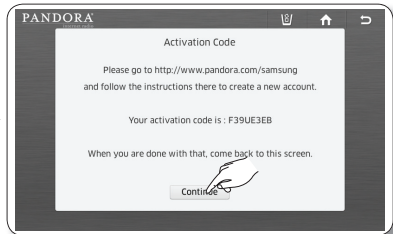
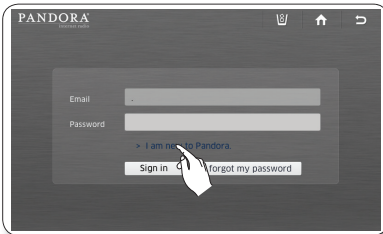

3. Seleccione el casillero Email (correo electrónico). Ingrese la ID de cuenta de Pandora mediante el teclado en la pantalla. Seleccione el casillero Password (Contraseña). Ingrese la contraseña de cuenta de Pandora mediante el teclado en la pantalla.
 - Si no tiene una cuenta de Pandora, puede crear una en <http://www.pandora.com>.
 - En el casillero Email (Correo electrónico), ingrese su ID de cuenta de Pandora, por ejemplo, UserID@gmail.com.

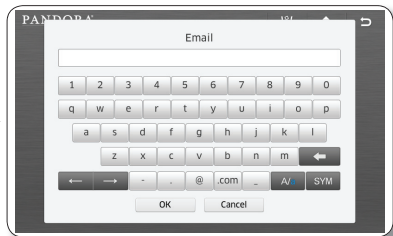

4. Presione el botón [Sign In] (Iniciar sesión).

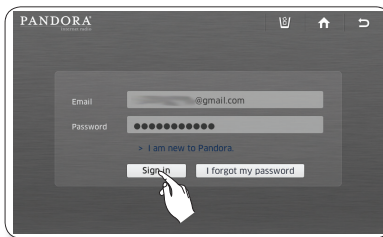

 Si olvida la contraseña, presione el botón “I forgot my password” (Olvidé mi contraseña) para obtener su contraseña en un mensaje de correo electrónico enviado a la dirección que tenga registrada en Pandora.

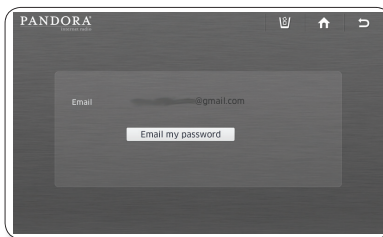

5. Seleccione una estación de la lista a la izquierda.



 Pandora admite hasta 100 estaciones. Las estaciones se pueden crear en www.pandora.com o por medio de dispositivos móviles compatibles con Pandora. Si selecciona otras estaciones, puede reproducir las canciones seleccionadas en esas estaciones.

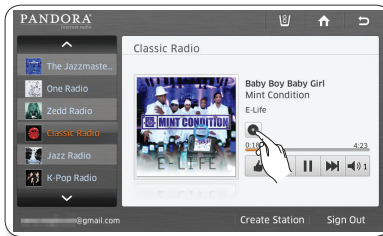

6. Al seleccionar el botón Agregar a favoritos () durante la reproducción de una canción, se agrega a la lista Song Bookmark List (Lista de canciones favoritas). Puede ver esta lista en el sitio de Pandora.

 Al señalar sus canciones favoritas, es posible revisar la lista de canciones y comprar diversos álbumes con esas canciones en la página [Your Profile] (Su perfil) en www.pandora.com.



7. Si le gusta una canción que se está reproduciendo, seleccione el botón Pulgar hacia arriba (). De lo contrario, seleccione el botón Pulgar hacia abajo ().

 Al seleccionar el botón Pulgar hacia arriba, Pandora crea una estación con canciones similares a la canción aprobada.

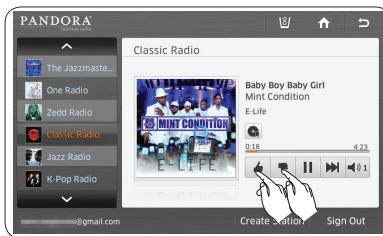



8. Para pausar la canción que está escuchando, presione el botón ().

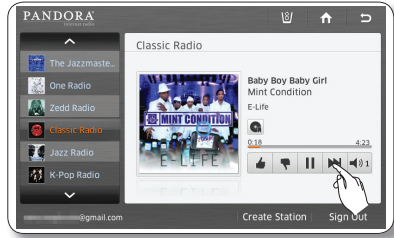

9. Para reproducir la siguiente canción, presione el botón ().

- Lamentablemente, nuestras licencias de música nos obligan a restringir la cantidad de canciones que se pueden saltar en una hora.



10. Presione el botón de altavoz () para ajustar el volumen.

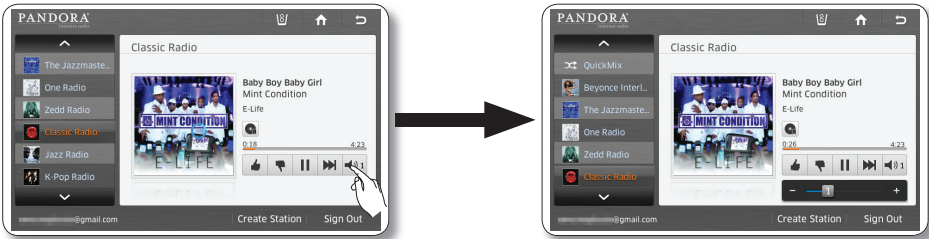

Cómo crear una estación en Pandora

1. Seleccione el botón [Create Station] (Crear estación) en la parte inferior de la pantalla de Pandora.



2. Seleccione el espacio en blanco junto a "Artist of Song" (Artista de la canción) para que aparezca la ventana del teclado. Ingrese el nombre del artista para agregar una estación.

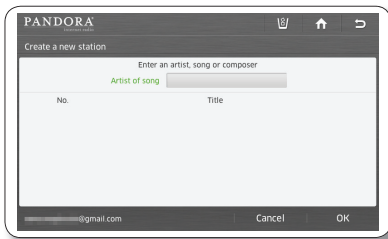

3. Después de seleccionar la estación que desee entre las estaciones buscadas, presione el botón [OK] (Aceptar).

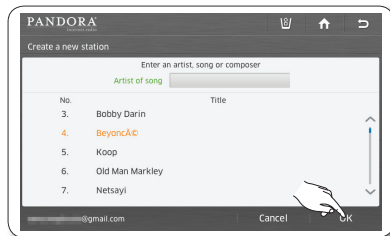

4. Confirme la estación recién agregada a la izquierda de la pantalla.

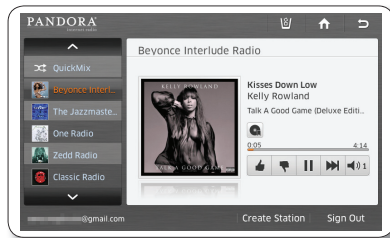

TUNEIN (SOLO CANADÁ Y AUSTRALIA)

- Esta función sólo se encuentra disponible cuando el refrigerador está conectado a su red inalámbrica (Wi-Fi).
- Gracias al servicio TuneIn, puede disfrutar de sus canciones favoritas sin cargo.
- Ocasionalmente una estación puede no estar disponible a solicitud del emisor, debido a restricciones geográficas u otras.
- Los formatos de archivo compatibles son WMA y MP3.

Cómo activar o utilizar la radio TuneIn de Internet

1. Presione el botón [TuneIn] en la pantalla de Inicio.

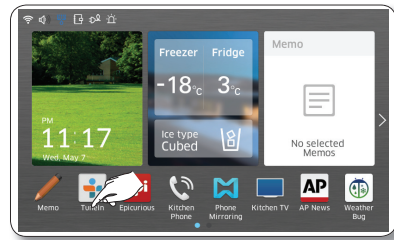

2. Cuando active TuneIn, se activará la categoría [Home] (Inicio).

Cuando estén seleccionadas todas las categorías, verá una lista de todas las estaciones de radiodifusión disponibles.

Cuando seleccione una estación, pasará a la pantalla de reproducción y se activará.

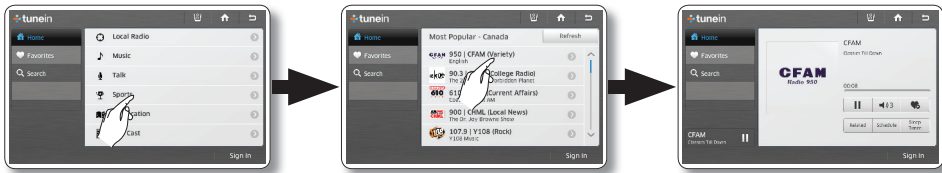

3. Para verificar la lista de estaciones de radiodifusión relacionadas, presione el botón [Related] (Relacionadas).

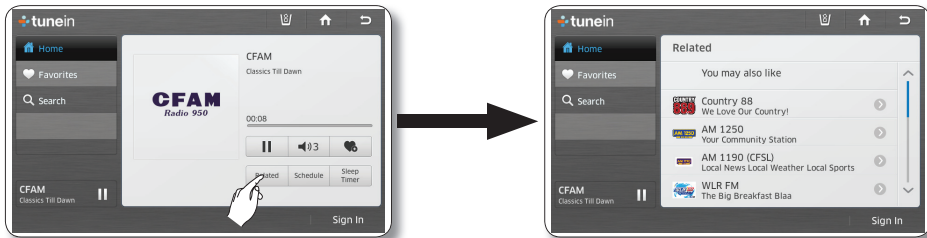

4. Para verificar la programación del operador de radiodifusión, presione el botón [Schedule] (Programación).

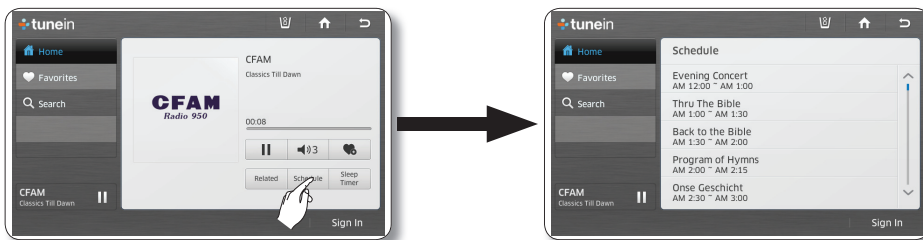

5. Para ajustar el volumen, seleccione el botón correspondiente.



6. Con la función de temporizador, se puede detener automáticamente cuando haya transcurrido el tiempo configurado.
Si no se configura el temporizador, se detendrá automáticamente luego de 60 minutos.

- 6-1. Para seleccionar el temporizador, toque el botón [Sleep Timer] (Temporizador).

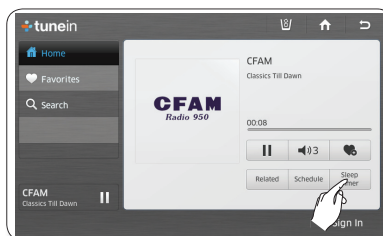

- 6-2. Establezca el tiempo deseado y toque el botón [Start Timer] (Iniciar temporizador).

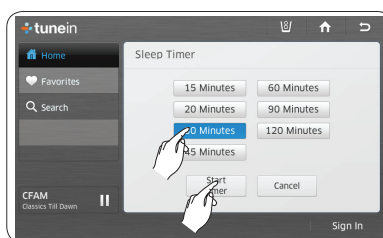

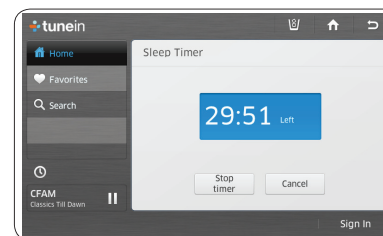

- 6-3. Al seleccionar nuevamente el botón [Sleep Timer] (Temporizador), se mostrará el tiempo que falta para llegar a la hora establecida. Cuando el temporizador está activo, el icono correspondiente (🕒) se mostrará en la pantalla.



Mis presintonías

- Si desea agregar estaciones a sus favoritos, use la función My Presets (Mis presintonías). Sin embargo, puesto que las estaciones que registró en My Presets (Mis presintonías) cuando estaba desconectado se eliminarán cuando salga de TuneIn, si desea utilizarlas más tarde deberá registrarlas cuando haya iniciado sesión con su cuenta de TuneIn.

1. Seleccione el botón con el ícono de un corazón.
 -  : Puede agregarse a My Presets (Mis presintonías)
 -  : Puede eliminarse de My Presets (Mis presintonías)

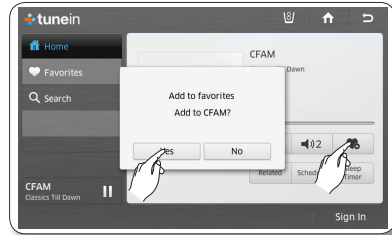

2. La lista registrada en My Presets (Mis presintonías) se mostrará al presionar el botón [My Presets] a la izquierda.



Cuando no hay ninguna lista registrada en My Presets (Mis presintonías), se muestra una página informativa.

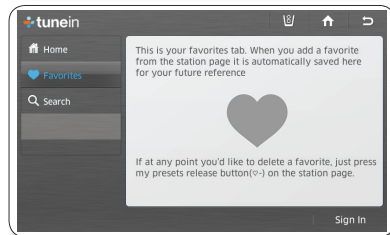
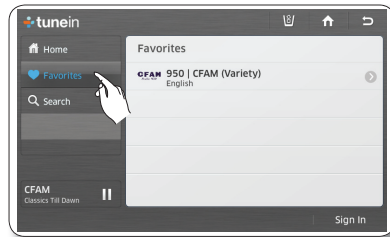

Búsqueda

- Al usar el botón Search (Buscar), puede consultar una lista de estaciones de radiodifusión relacionadas con la palabra de búsqueda.

1. Presione el botón [Search] (Buscar).

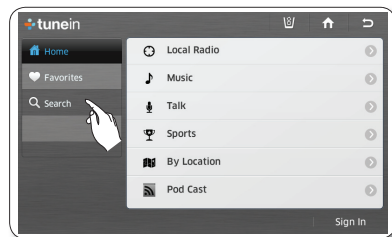

2. Cuando aparezca el teclado, ingrese la palabra de búsqueda y presione el botón [OK] (Aceptar).

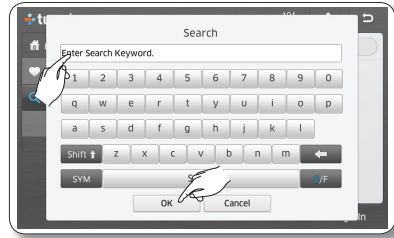

3. Seleccione la estación de radiodifusión que desee en la lista de resultados para escucharla. Cuando desee volver a realizar una búsqueda, presione el botón [Search] (Buscar) o toque la barra de búsqueda. A continuación se mostrará el teclado.

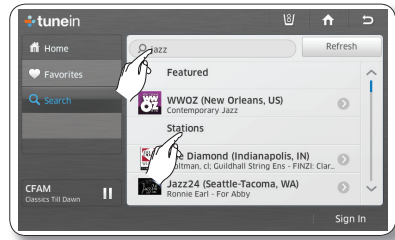

Conexión/Desconexión

1. Para conectarse a la cuenta de TuneIn, presione el botón [Sign In] (Iniciar sesión). Si no tiene cuenta de TuneIn, cree una en www.tunein.com y use el programa.

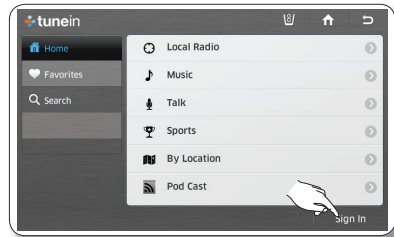

2. Para iniciar sesión automáticamente cuando se reproduce TuneIn, marque la casilla [Stay signed in] (No cerrar sesión).

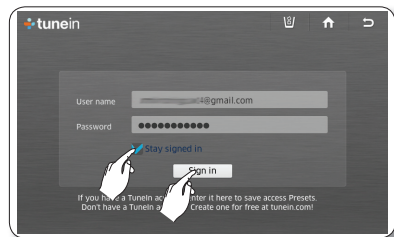

3. Para desconectarse, presione el botón [Sign Out] (Cerrar sesión). Cuando aparezca una pantalla emergente, presione el botón [Yes] (Sí).



RECETARIO

Con el servicio de Recetario, usted puede fácilmente encontrar varias recetas por ingrediente, estación, ocasión o categoría.



Esta función solo se encuentra disponible cuando el refrigerador está conectado a su red inalámbrica (Wi-Fi). Para ver las instrucciones sobre cómo conectar el refrigerador a la red, consulte la página 79.

Cómo utilizar la función Recetas recomendadas

1. Seleccione el botón [Epicurious] (Recetario) en la pantalla de Inicio.
 - Habrá un comercial de 4 segundos al iniciar el Recetario.

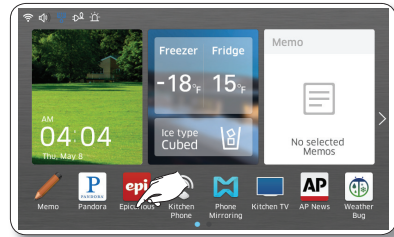

2. Seleccione [Featured Recipes] (Recetas recomendadas) en la lista del recetario.

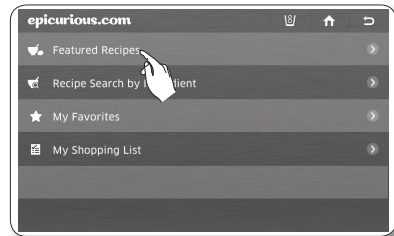

3. Seleccione una categoría de Featured Recipes (Recetas recomendadas). La pantalla muestra una lista de recetas.

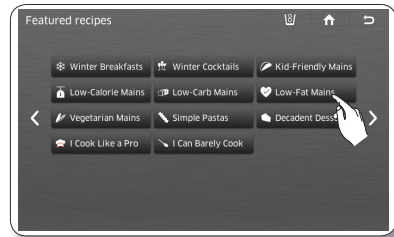

4. Seleccione una receta. En la pantalla aparecen los ingredientes de la receta y otros detalles. La popularidad de una receta se indica por la cantidad de tenedores. La más alta son cuatro tenedores.

Newest : Seleccione para mostrar las recetas a partir de la última.

Photo : Seleccione para mostrar en el orden de la información de la fotografía.

Rating : Seleccione para mostrar las recetas en orden de popularidad.

A-Z : Seleccione para mostrar las recetas en orden alfabético.

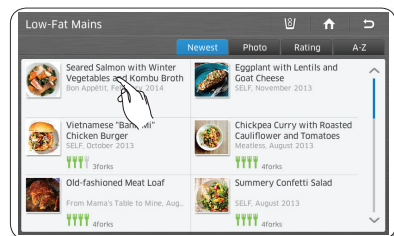

- Presione el botón [Favorite] (Favoritos) para agregar una receta a su lista de favoritos. Presione el botón [Shopping List] (Lista de compras) para hacer una lista de compras para una receta.

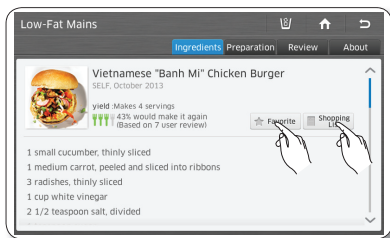

- Seleccione la pestaña [Preparation] (Preparación) en la parte superior de la página para ver las instrucciones de preparación de la receta paso por paso.

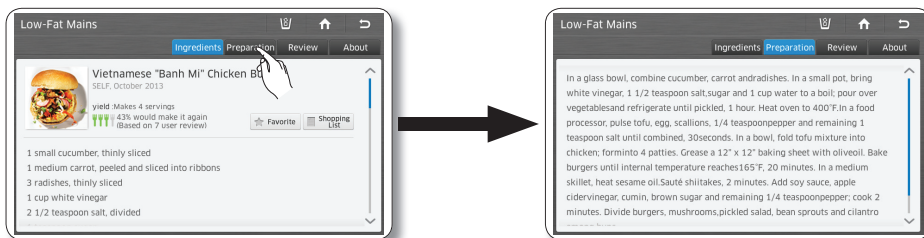

- Seleccione la pestaña [Review] (Comentario) en la parte superior de la página para ver los comentarios realizados por otros usuarios.

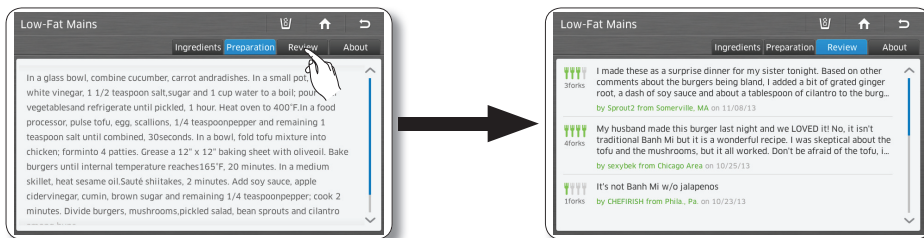

- Seleccione la pestaña [About] (Acerca de) en la parte superior de la página para ver información sobre el autor de la receta.

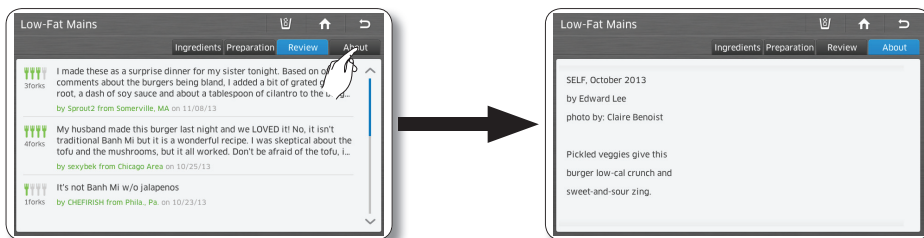

Cómo utilizar la búsqueda de recetas por ingrediente.

1. Seleccione [Recipe Search by Ingredient] (Búsqueda de recetas por ingrediente) en la lista del Recetario.

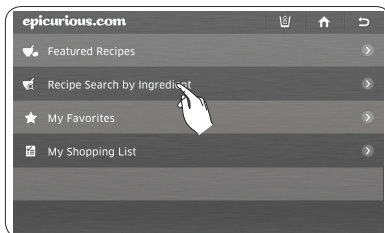

2. Seleccione el botón [Food] (Alimentos) o [Drink] (Bebidas), y luego seleccione el tipo de alimento o bebida a la izquierda de la pantalla. A continuación, seleccione un ícono de ingrediente a la derecha. Cuando selecciona un ícono de ingrediente, el número de recetas que usan ese ingrediente aparece en la parte inferior de la pantalla. Puede seleccionar múltiples íconos de ingredientes.

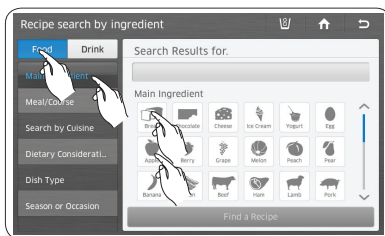

3. Seleccione el botón [View Recipe Results] (Ver resultados de recetas).

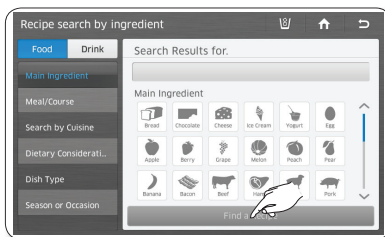

4. Seleccione la receta que desea. En la pantalla aparecen los ingredientes y otros detalles de información.
5. Seleccione el botón [Favorite] (Favoritos) para agregar la receta a su lista de favoritos. Seleccione el botón [Shopping List] (Lista de compras) para ver una lista de compras para la receta.

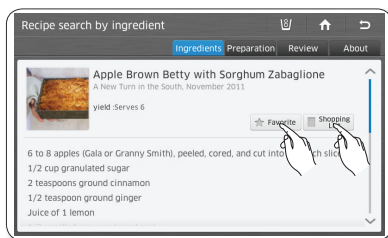
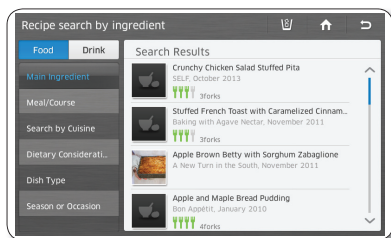

Cómo utilizar Mis favoritos.

1. Seleccione [My Favorites] (Mis favoritos) en la lista del Recetario.

- Puede almacenar hasta 100 recetas favoritas.



2. Seleccione la receta que desea.

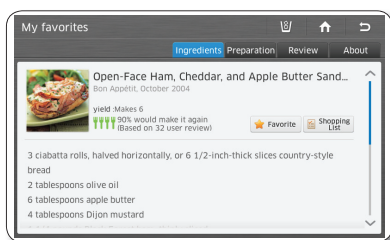
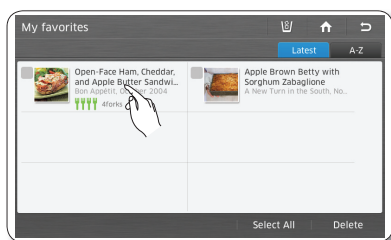

- Seleccione el botón A-Z a la derecha para ordenar los favoritos en orden alfabético.
- Seleccione una receta, y luego seleccione el botón [Delete] (Eliminar) para eliminar la receta de su Lista de favoritos.

Cómo utilizar Mi lista de compras.

1. Seleccione [My Shopping List] (Mi lista de compras) en la lista del Recetario.

- Muestra los ingredientes para las recetas que selecciona de modo de poder crear listas de compras.
- Puede almacenar hasta 100 listas de compras.

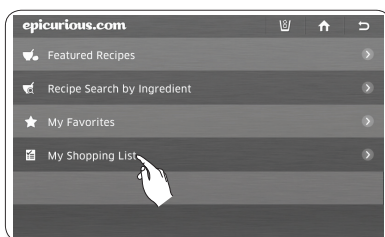

2. Seleccione la receta o recetas que desee.

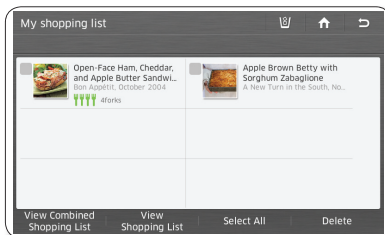

3. Seleccione el botón [View Combined Shopping List] (Ver lista de compras combinada).

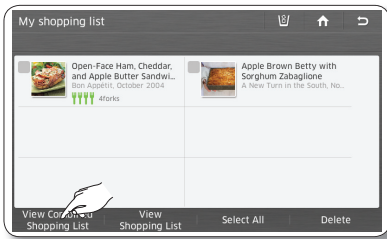

4. En la pantalla aparece la lista de ingredientes combinados para todas las recetas seleccionadas.

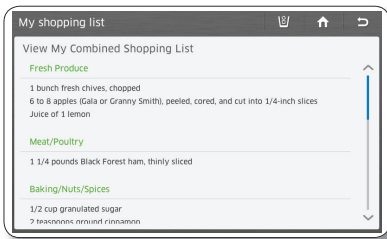

3. Seleccione el botón [View Shopping List] (Ver lista de compras).

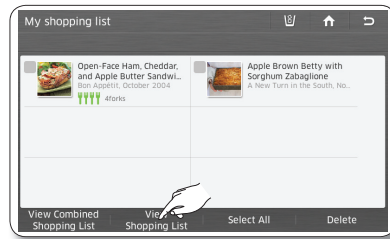

4. Seleccione una receta a la izquierda de la pantalla. En la pantalla aparece la lista de ingredientes para la receta seleccionada.

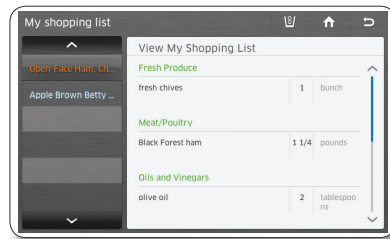

TELÉFONO DE LA COCINA

La función Kitchen Phone (Teléfono de la cocina) le permite hacer y recibir llamadas telefónicas desde el refrigerador a través de un teléfono inteligente Samsung que esté conectado a la misma red que el refrigerador y que esté ejecutando la aplicación Samsung Smart Home.

Para ver las instrucciones sobre cómo conectar el refrigerador a la red, consulte la página 79.



- Disponible en Galaxy S5 y Note3 o posteriores con sistema operativo Android 4.4 (Kitkat) o superior.
- Asegúrese de que el teléfono inteligente esté conectado a la misma red que el refrigerador.
- Debe tener instalada la aplicación Samsung Smart Home en el teléfono. La función Kitchen Phone (Teléfono de la cocina) debe estar activada en el teléfono.
- Cuando se utiliza este servicio, se pueden hacer o recibir llamadas desde un teléfono inteligente conectado al refrigerador. Tenga en cuenta los riesgos de las intervenciones de línea y la exposición de la privacidad.

Antes de comenzar:

1. Descargue la aplicación Samsung Smart Home en su teléfono inteligente Samsung. Consulte la página 112.
2. Ejecute la aplicación Kitchen Phone en su teléfono inteligente y cree una contraseña.

Cómo conectar el teléfono inteligente al teléfono de la cocina

1. Toque el ícono Kitchen Phone (Teléfono de la cocina) en la pantalla de Inicio.

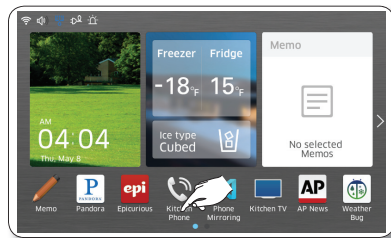

2. Se proporcionan los pasos de conexión junto con el aviso de privacidad.



3. A continuación, se muestra una lista de los teléfonos inteligentes disponibles.

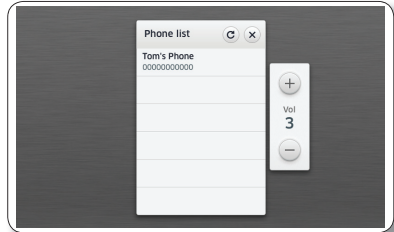

4. Seleccione un teléfono inteligente para ir a la pantalla de ingreso de la contraseña.

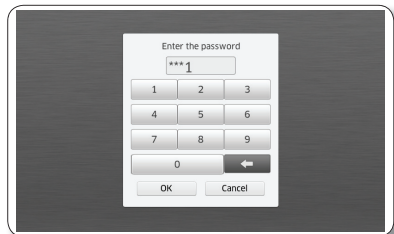

5. Si la contraseña ingresada es válida, se muestra un mensaje de éxito.

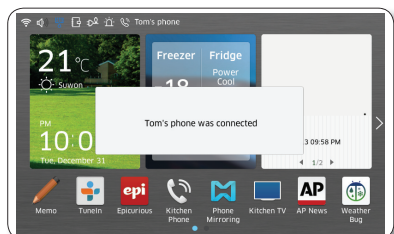

6. El nombre del teléfono inteligente conectado aparece en la barra superior.

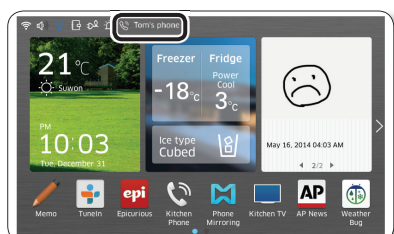

Hacer una llamada (El teléfono inteligente debe estar conectado al teléfono de la cocina.)

1. Toque el ícono Kitchen Phone (Teléfono de la cocina) en la pantalla de Inicio.

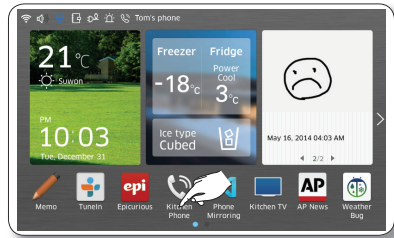

2. El nombre del teléfono inteligente conectado aparece en la barra superior y en el centro de la pantalla aparece un teclado.

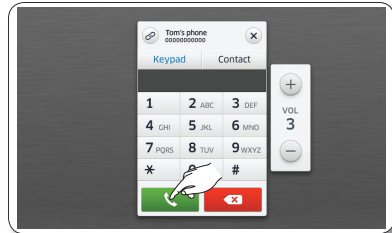

3. Para utilizar otro teléfono, toque el ícono de enlace en la esquina superior izquierda para mostrar una lista de teléfonos inteligentes disponibles. Si no desea utilizar otro teléfono inteligente, vaya al paso 5.

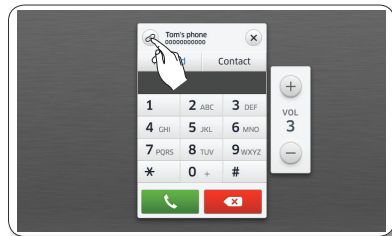

4. El teléfono inteligente conectado actualmente está marcado a la derecha con el ícono de enlace (🔗). Para utilizar otro teléfono de la lista, tóquelo.

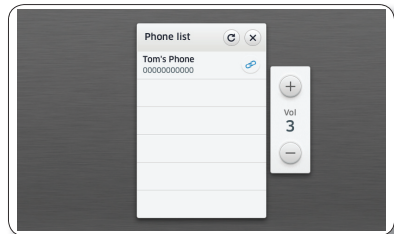

5. Ingrese el número de teléfono con el teclado y luego toque el botón verde Llamar.

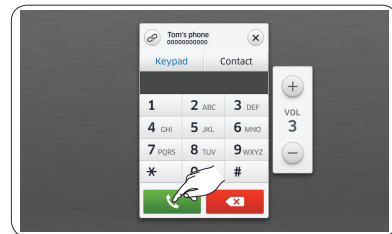

6. Alternativamente, toque Contact (Contacto) para mostrar la lista de contactos. Seleccione uno para hacer una llamada a este número.

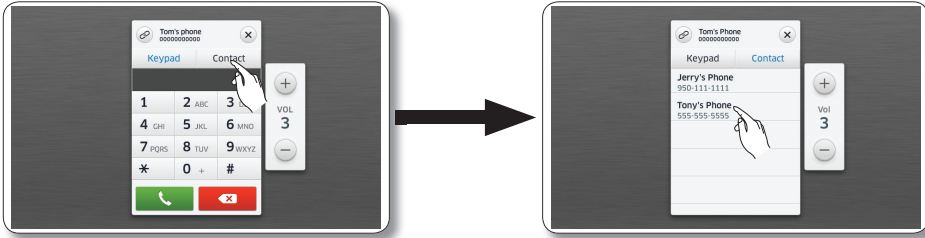

7. Aparece una pantalla de llamada.

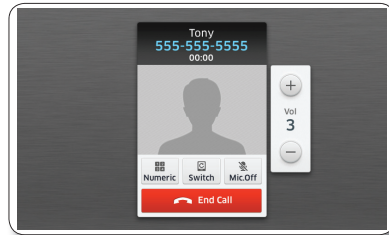

8. Utilice los botones de control del volumen del lado derecho de la pantalla para controlar el volumen de la llamada.
El predeterminado es el 3.

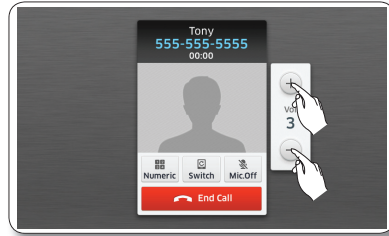

Responder a una llamada (El teléfono inteligente debe estar conectado al teléfono de la cocina.)

1. Cuando el teléfono inteligente recibe una llamada, aparece la siguiente pantalla.
Toque Accept (Aceptar) para cambiar al modo de conversación.
Toque Reject (Rechazar) para no aceptar la llamada entrante e ir a la pantalla de Inicio.

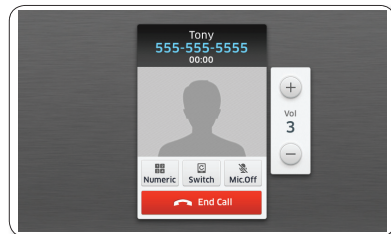
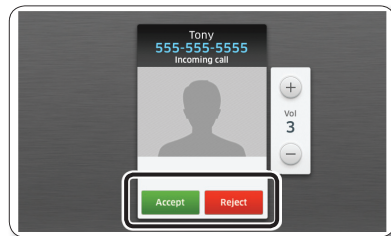

Modo de conversación

(El teléfono inteligente debe estar conectado al teléfono de la cocina.)

1. Cuando hace o recibe una llamada aparece esta pantalla.

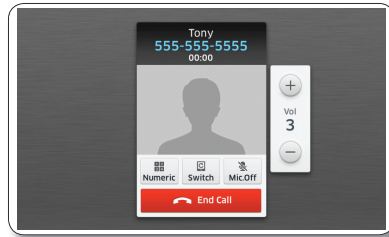

2. Para mostrar el teclado numérico e ingresar un número de teléfono, toque el botón numérico. También puede utilizar el teclado numérico para ingresar números durante una llamada. Toque Hide (Ocultar) para volver a mostrar la pantalla de conversación.

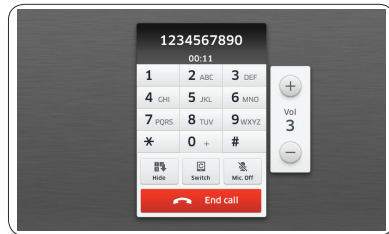

3. Toque Switch (Cambiar) para mostrar la siguiente pantalla y transferir la llamada al teléfono inteligente.

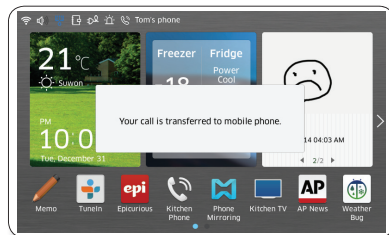

4. Toque Mic.Off (Apagar micrófono) para cambiar a la siguiente pantalla y silenciar la señal de voz. Toque Mic.On (Activar micrófono) para cambiar a la pantalla del paso 1 y activar la señal de voz.

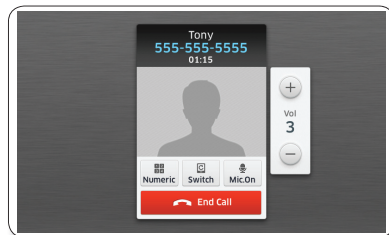

Para finalizar la conexión entre el teléfono inteligente y el teléfono de la cocina

1. Salga de la aplicación Refrigerator del teléfono inteligente.
2. Verá la ventana de desconexión y se finalizará la conexión.

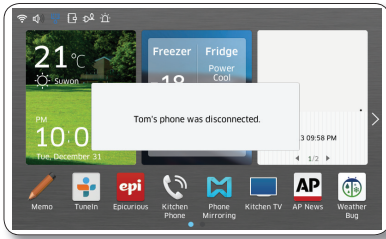

REFLEJO DEL TELÉFONO

La función Reflejo del teléfono le permite mostrar la pantalla de su teléfono inteligente en el refrigerador.

- Disponible en Galaxy S5 y Note3 o posteriores con sistema operativo Android 4.4 (Kitkat) o superior.
- Asegúrese de que el teléfono inteligente esté conectado a la misma red que el refrigerador. Para ver las instrucciones sobre cómo conectar el refrigerador a la red, consulte la página 79.
- Debe tener instalada la aplicación Samsung Smart Home en el teléfono. Consulte la página 112. Phone Mirroring (Reflejo del teléfono) debe estar activado en el teléfono.

1. Seleccione el botón [Phone Mirroring] (Reflejo del teléfono) en la pantalla de Inicio.

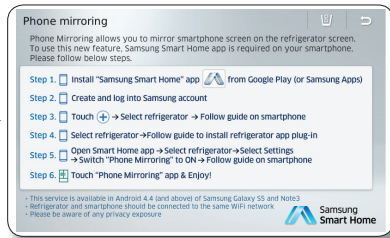
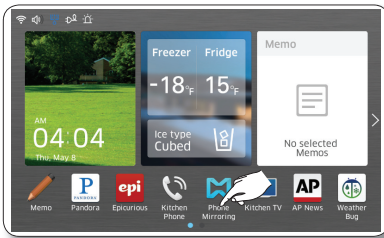

2. Se muestra una lista de los teléfonos inteligentes que se pueden reflejar.

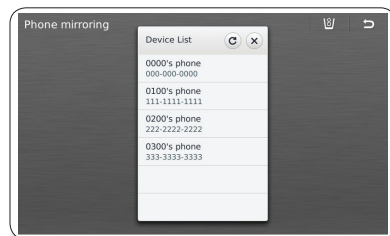

3. Seleccione el teléfono inteligente en la figura 2 para mostrar la pantalla de ingreso de la contraseña. Ingrese la contraseña que configuró en la aplicación del teléfono inteligente.



4. Lea la política de privacidad y las instrucciones de uso de la batería y seleccione OK (Aceptar).

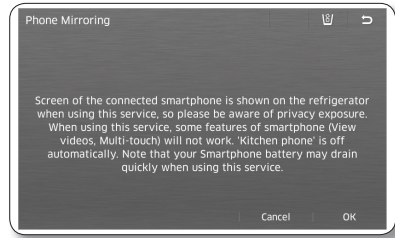

5. Aparece el progreso de la conexión.



La conexión de red puede que no funcione adecuadamente dependiendo del entorno de red. Si la conexión no se estableció después de un tiempo prolongado, toque Cancel (Cancelar) para salir del modo Mirroring (Reflejo) y vuelva a intentarlo.



6. Muestra la pantalla del teléfono inteligente en el refrigerador.



+ - : Ajusta el volumen.

🏠 : Va al menú de Inicio del teléfono inteligente.

🔇 : Silenciar

☰ : Muestra el menú del teléfono inteligente.

⏪ : Va a la pantalla anterior del teléfono inteligente.
La tecla puede funcionar de manera dependiendo del modelo.



En el estado de reflejo del teléfono, los videos puede que no se reproduzcan correctamente. Sin embargo, algunos videos de YouTube se reproducen correctamente.

TELEVISOR DE LA COCINA

La función Kitchen TV (TV de la cocina) permite ver televisión en el refrigerador. Está habilitado solo si el refrigerador está conectado a la misma red (PA) que el televisor Samsung. Para ver las instrucciones sobre cómo conectar el refrigerador a la red, consulte la página 79.



La función Kitchen TV (TV de la cocina) está disponible solamente con los Samsung Smart TV serie 6000 de 2013 o posteriores.

Puede cambiar los canales directamente en el refrigerador. Sin embargo, el cambio de canales solo está habilitado si la entrada del televisor está configurada en TV (Aire/Cable). Si la entrada del televisor está configurada en los modos AV o de componentes, puede ver la pantalla del televisor pero no puede cambiar los canales.

La primera conexión requiere autenticación.

- Modelos de televisores Samsung de 2013
Cuando se conecte por primera vez, verá una ventana que le permitirá acceder externamente al televisor.
- Modelos de televisores Samsung de 2014
Cuando se conecte por primera vez, verá el código PIN en el televisor. En este momento, el refrigerador muestra la pantalla de ingreso del PIN. Aparece un código PIN en la pantalla del televisor, que usted debe ingresar en la pantalla del refrigerador.

1. Seleccione el botón [Kitchen TV] (TV de la cocina) en la pantalla de Inicio.

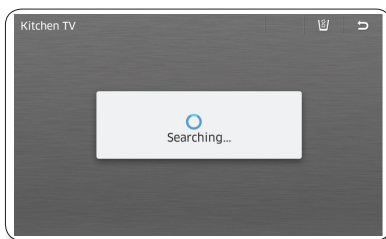

2. Tras buscar todos los televisores disponibles, el refrigerador muestra una lista de los televisores disponibles encontrados.

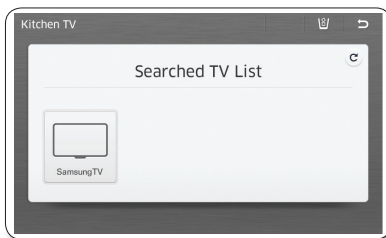

- 2-1. Tras buscar todos los televisores disponibles, el refrigerador muestra un mensaje de guía si no encuentra ningún televisor.



3. Seleccione un televisor en la lista para mostrar la pantalla del televisor.

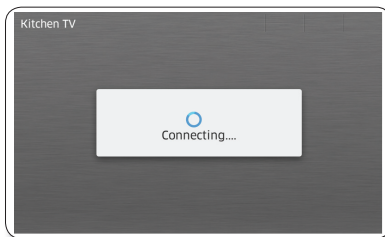





- 3-1. Muestra un mensaje de guía en el refrigerador para que el usuario pueda ingresar el PIN (que aparece en la pantalla del televisor) en el refrigerador.



4. Cuando se completa la conexión, el refrigerador muestra la pantalla del televisor.



- Para cambiar de canal, toque  .
- Para ajustar el volumen, toque   (El control del volumen del televisor no está disponible).
- Puede haber una diferencia de tiempo de video entre el televisor y el refrigerador dependiendo del estado de la red.
- La reproducción de video se puede desconectar o la calidad se puede deteriorar dependiendo del estado de la red. Toque Exit (Salir) en la esquina superior derecha y vuelva a ejecutar Kitchen TV (TV de la cocina).

NOTICIAS DE LA ASSOCIATED PRESS (AP)

El servicio de noticias de Internet proporciona noticias de la actualidad hasta en 11 categorías.



Esta función solo se encuentra disponible cuando el refrigerador está conectado a su red inalámbrica (Wi-Fi).
Para ver las instrucciones sobre cómo conectar el refrigerador a la red, consulte la página 79.

Cómo ver las noticias de la Associated Press (AP).

1. Seleccione el botón [Ap News] (Noticias AP) en la pantalla de Inicio.

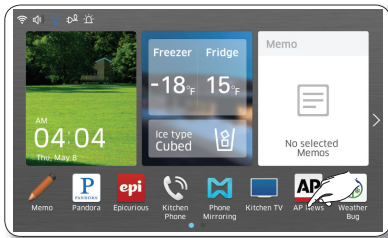

2. Seleccione una categoría de noticias.

- Al seleccionar una categoría a la izquierda, la pantalla muestra las principales noticias de esa categoría.

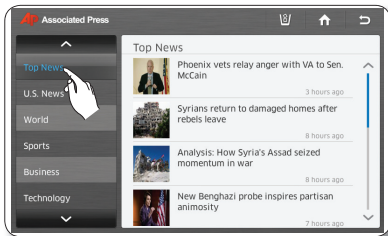

3. Seleccione el artículo deseado.





La página de vista previa del artículo de noticias muestra las primeras 2 líneas de todo el artículo. Para ver el artículo en detalle, visite <http://www.ap.org> en su teléfono celular o PC.

- Para ver todas las fotografías relacionadas con el artículo, seleccione la fotografía principal en los detalles del artículo informativo.

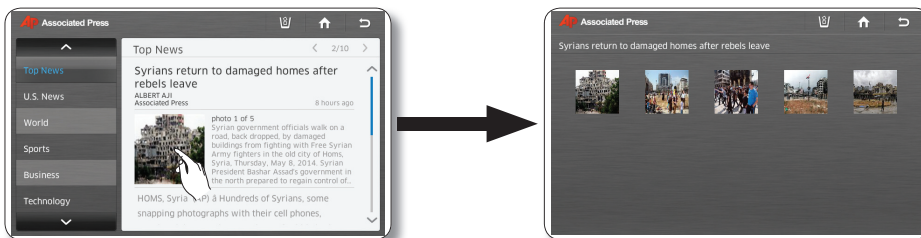

- Seleccione los botones  y  en la parte superior derecha del artículo para ver otros artículos.

- Seleccione una fotografía para ampliarla.

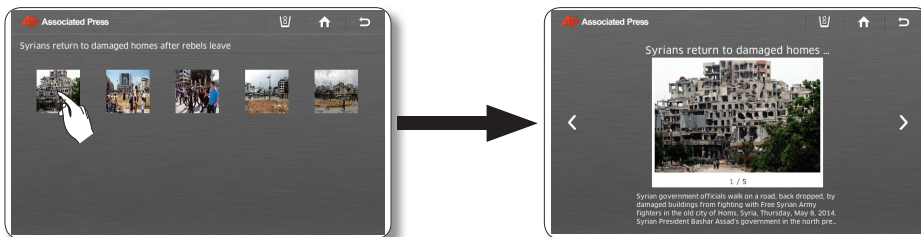

- Presione los botones  y  para ver otras fotografías en vista ampliada.

INDICADOR DEL CLIMA

El servicio meteorológico de Internet proporciona información climática actual y semanal por regiones.



Esta función solo se encuentra disponible cuando el refrigerador está conectado a su red inalámbrica (Wi-Fi).
Para ver las instrucciones sobre cómo conectar el refrigerador a la red, consulte la página 79.

Cómo agregar su Región al Indicador del clima

1. Seleccione el botón [WeatherBug] (Indicador del clima) en la pantalla de Inicio.

- Habrá un comercial de 4 segundos al ingresar al Indicador del clima.

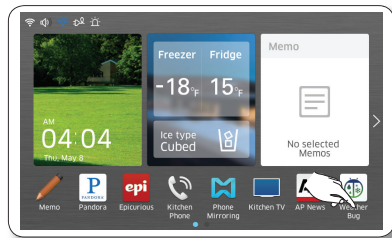

2. Seleccione la barra de búsqueda de regiones en el margen superior izquierdo de la pantalla.

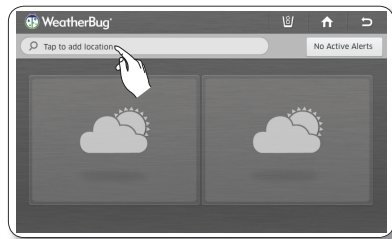

3. Seleccione el botón [+] en el ángulo superior derecho de la pantalla.

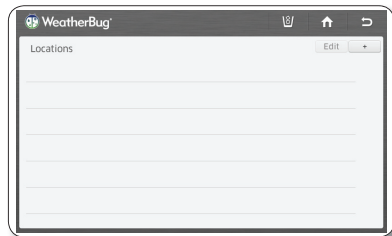

4. Ingrese su localidad o código postal (EE. UU. solamente) mediante el teclado en la pantalla, y luego presione el botón [OK] (Aceptar).



5. Seleccione su localidad.

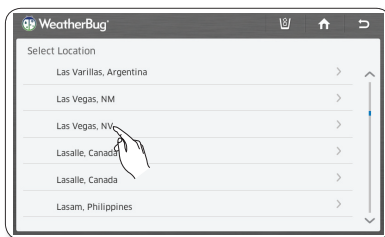

6. Seleccione una estación meteorológica local.

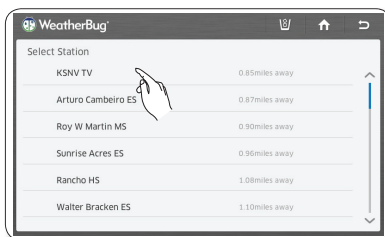

7. Seleccione el botón “☰” en el margen superior derecho de la pantalla.

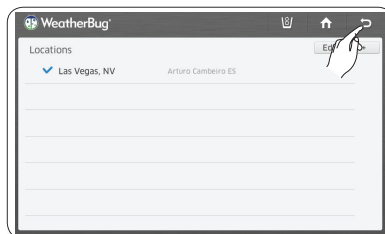

8. La pantalla muestra su clima local.

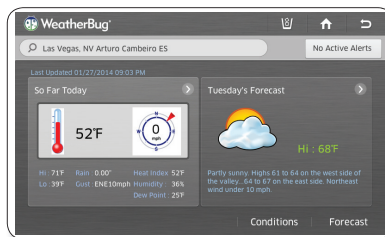

Cómo ver el clima de hoy.

1. Seleccione el botón [WeatherBug] (Indicador del clima) en la pantalla de Inicio. Habrá un comercial de 4 segundos al ingresar al Indicador del clima.

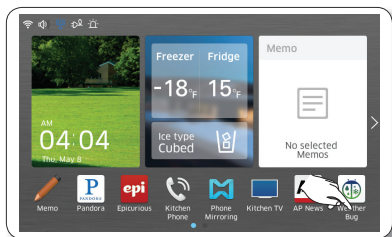

2. A la derecha aparece la pantalla Weatherbug (Indicador del clima) que muestra su clima local. Si selecciona Active Alerts (Alertas activas), la pantalla muestra las alertas del clima.

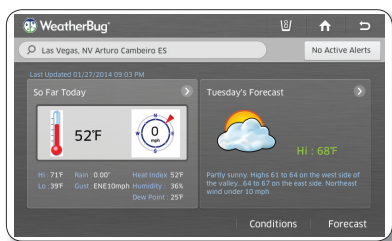

3. Seleccione [So Far Today] (Hasta el momento). En la pantalla aparece la información detallada del clima actual.



Cómo agregar otras regiones al Indicador del clima

1. Seleccione la barra de búsqueda de regiones en el margen superior izquierdo de la pantalla.

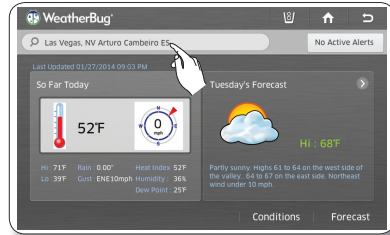

2. La información de la región actual aparece en la pantalla.

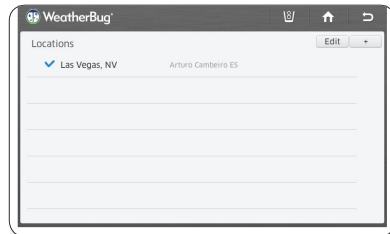

3. Seleccione el botón [+] en el margen superior derecho de la pantalla.

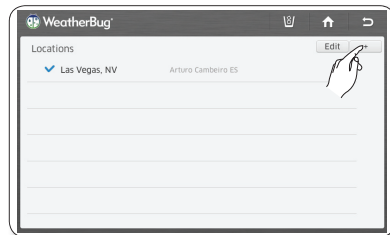

4. Ingrese el nombre de la localidad o código postal (EE. UU. solamente) mediante el teclado en la pantalla, y luego presione el botón [OK] (Aceptar).

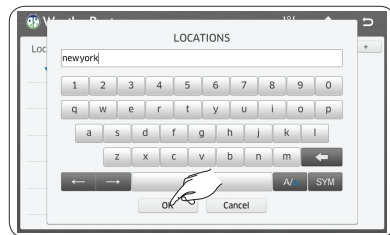

5. Seleccione la localidad deseada.

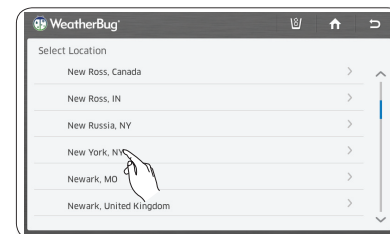

6. Seleccione la estación meteorológica local deseada.

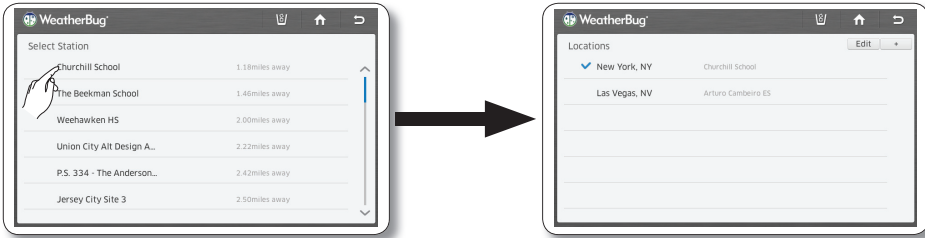



7. Presione el botón “” en el margen superior derecho de la pantalla.

8. En la pantalla aparece el clima de la localidad seleccionada.

Cómo ver Información del clima de una región

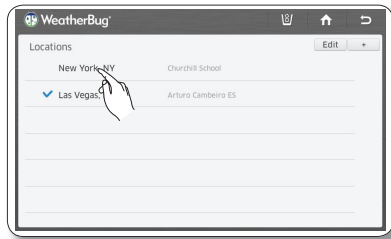
1. Seleccione el nombre de la localidad deseada en la lista de localidades.



2. Presione el botón () negro en el ángulo superior derecho. La pantalla muestra el clima para la localidad seleccionada.

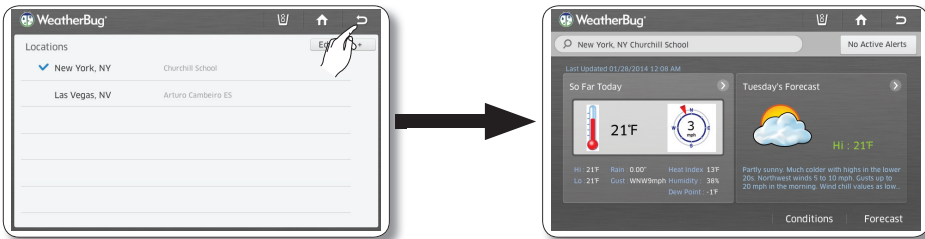

Cómo borrar regiones del Indicador del clima

1. Seleccione el botón [Edit] (Editar) en el ángulo superior derecho de la pantalla.

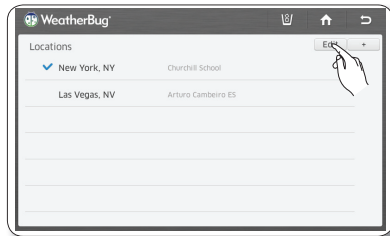

2. Seleccione el casillero a la izquierda de la localidad que desea borrar y luego seleccione el botón Delete (Eliminar).

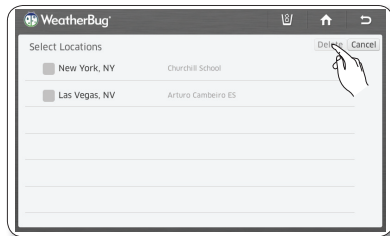

Cómo ver el pronóstico del tiempo.

1. Seleccione [Forecast] (Pronóstico) o el panel de pronósticos.

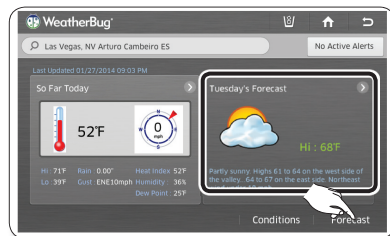

2. Seleccione el pronóstico deseado en la lista. En la pantalla aparece información detallada del pronóstico.

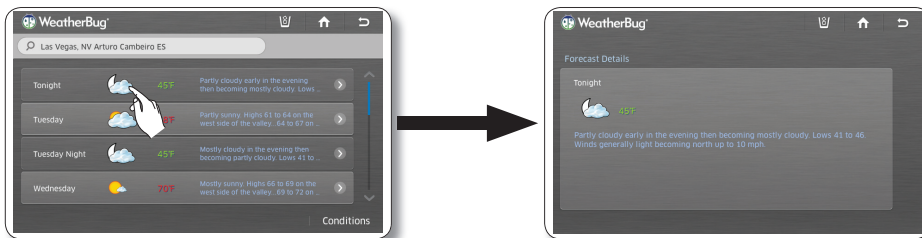

- La pantalla muestra pronósticos meteorológicos para 7 días.
- También muestra el día, el Día/la Noche (clima de EE. UU. solamente), el ícono de la condición climática, la temperatura y la descripción del clima.
- Si selecciona el botón [Conditions] (Condiciones) en la parte inferior derecha, aparece la pantalla que muestra la información del clima actual.

CALENDARIO

Muestra el calendario de Google Calendar.



Esta función solo se encuentra disponible cuando el refrigerador está conectado a su red inalámbrica (Wi-Fi).

Para ver las instrucciones sobre cómo conectar el refrigerador a la red, consulte la página 79.

Para utilizar la función de Calendario debe tener una cuenta en Google.

La programación del Calendario admite fechas desde enero de 1970 hasta diciembre de 2037.

Cómo visualizar el Google Calendar.

1. Seleccione el botón [Calendario] (Calendario) en la pantalla de Inicio.

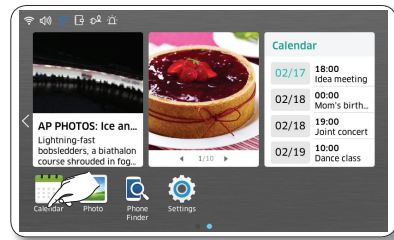

2. Desde la PC o el teléfono inteligente, acceda a la URL que aparece en la pantalla de inicio de sesión del Calendario. Se le solicitará que ingrese un código de usuario para la autenticación. Cuando la autenticación se realice correctamente, accederá a la pantalla de programación del Calendario.

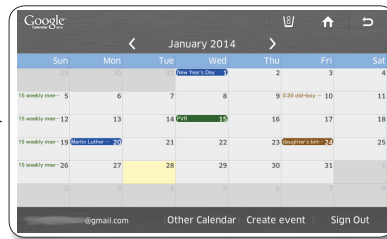
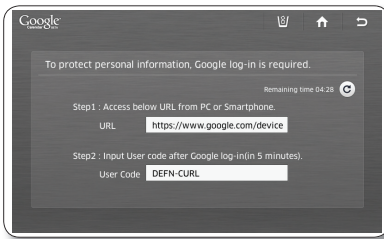

Si no tiene una cuenta de Google, puede obtener una en <http://calendar.google.com>.

3. Para ver su programación, seleccione una fecha. En la pantalla aparece la programación diaria para la fecha seleccionada.

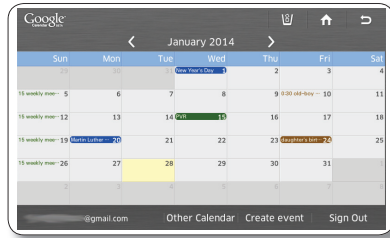

No se puede modificar ni borrar la programación del Google Calendar mediante la pantalla del visor del refrigerador.

El color de cada evento agendado es el mismo que en la aplicación Google Calendar.

Presione las flechas de dirección izquierda o derecha para ver la Monthly Schedule (Programación mensual).

Cuando hay más de 4 eventos en un día, el calendario indica el exceso con "+1 more" (+1 más).

La programación se actualiza cada 30 minutos.

4. Presione el evento que desea ver. El evento que seleccionó aparece en la pantalla.



Cómo administrar Shared Calendar (Calendario compartido)

1. Seleccione [Other Calendar] (Otro calendario).

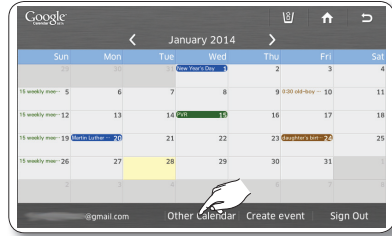

2. Seleccione el botón [Show] (Mostrar) o [Hide] (Ocultar).

- Puede mostrar u ocultar programaciones de su lista de suscripción de Google Web Calendar mediante la pantalla Other Calendar List (Lista de otros calendarios).
- Si cambia la opción Show/Hide (Mostrar/Ocultar), no se modifica la lista de suscripción ni la opción Show/Hide (Mostrar/Ocultar) en el Google Web Calendar.

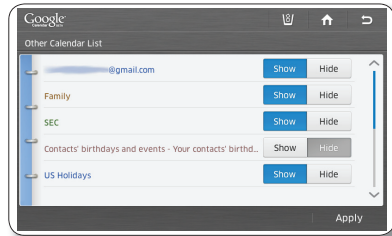

3. Seleccione el botón [Apply] (Aplicar).
Vuelve a aparecer el Google Calendar con la programación mostrada cambiada conforme a sus selecciones.

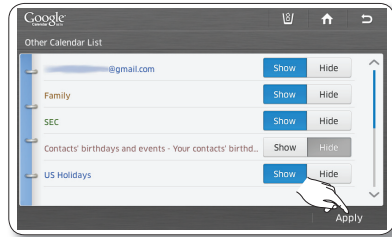

Cómo crear un evento

1. Seleccione el botón [Create Event] (Crear evento) en la pantalla del Calendario.

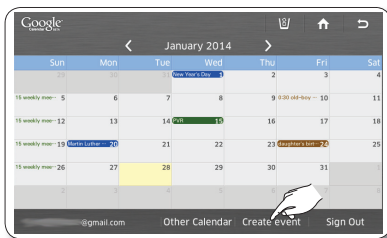

Debe iniciar sesión en su dirección de correo electrónico Gmail principal (**@gmail.com) para usar la función Crear un evento.

Para ver la dirección de correo electrónico principal:

1. Inicie sesión en www.google.com.
 2. Haga clic en el perfil del ángulo superior derecho para mostrar la lista desplegable. (Tenga en cuenta que el método de verificación de la cuenta Gmail principal puede diferir según la política del proveedor de Gmail.)
 3. Haga clic en Cuenta.
 4. Busque en [Nombres de usuario y direcciones de correo electrónico] la dirección de Gmail identificada como principal.
2. Ingrese el título del evento, la fecha y hora, la ubicación (dónde) y la descripción en los campos de ingreso correspondientes usando el teclado de la pantalla.

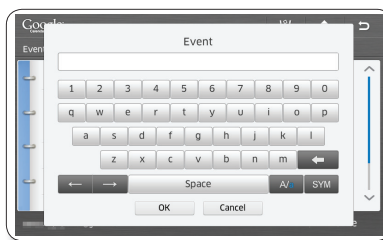
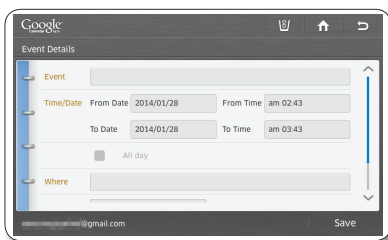

3. Para fijar un recordatorio para un evento agendado, seleccione el casillero de ingreso de Recordatorios y luego seleccione una de las opciones de Recordatorio.

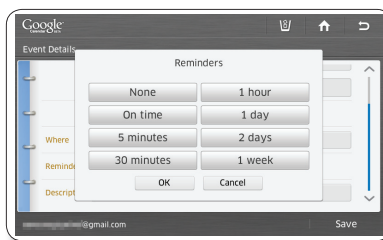
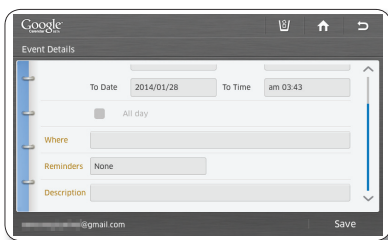

4. Cuando todos los ajustes estén completos, seleccione [Save] (Guardar).

FOTOGRAFÍA

Puede cargar las fotografías de una tarjeta de memoria en My Album (Mi álbum) de su refrigerador.

Cómo copiar fotografías desde una tarjeta de memoria a My Album (Mi álbum)

1. Jale la cubierta de la ranura para tarjetas y desplácela hacia un costado.
2. Inserte la tarjeta de memoria (SD/SDHC/MMC/HS MMC) con imágenes guardadas en la ranura para tarjetas en la dirección correcta. Aparece en la pantalla el mensaje "A SD/MMC card is connected" (Se conectó una tarjeta SD/MMC).

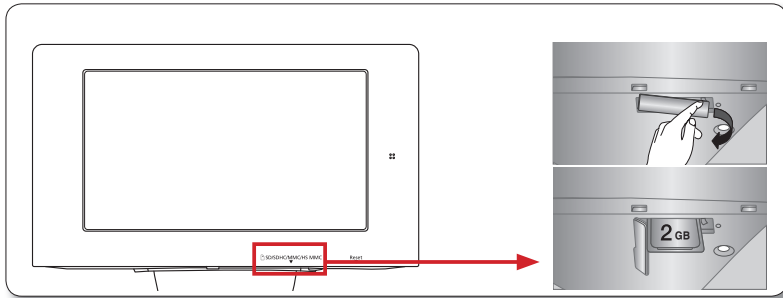

FUNCIONAMIENTO



La ranura para tarjetas de memoria sirve solo para memorias del tipo SD/SDHC/MMC/HS MMC. La ranura solo lee imágenes en formato JPEG (JPG).

Al guardar fotografías desde una tarjeta de memoria en el panel, el refrigerador automáticamente cambia el tamaño de la fotografía a 800 x 480 píxeles, independiente del tamaño original.

Si hay varias fotografías guardadas en la tarjeta de memoria, cargar la función de vista previa tomará un tiempo.

Si se retira la tarjeta de memoria durante la transferencia de imágenes, en My Album (Mi álbum) solo se mostrarán las imágenes que completaron la transferencia. Si no se completó la transferencia de ninguna imagen, el visor vuelve a la pantalla de fotografías.

Las imágenes guardadas se ajustan al tamaño de la pantalla. Según el tamaño de la imagen, pueden aparecer barras negras en la parte superior o a los lados.

La Tarjeta de memoria no viene suministrada con el refrigerador.

Es posible que el refrigerador no pueda leer su tarjeta de memoria SD/SDHC/MMC/HS MMC, dependiendo del tipo de tarjeta que sea.

3. Presione el botón [Photos] (Fotografías) en la pantalla de Inicio.

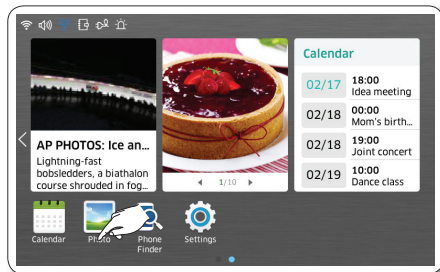

4. Seleccione [Memory Card] (Tarjeta de memoria) en la Lista de fotografías.



5. Seleccione la fotografía que desea guardar en My Album (Mi álbum).

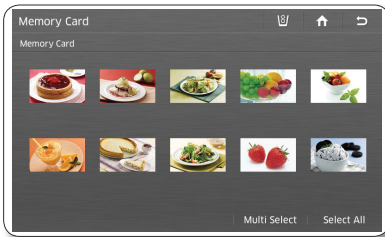

5. Para almacenar varias fotografías, presione el botón [Multi Select] (Selección múltiple).

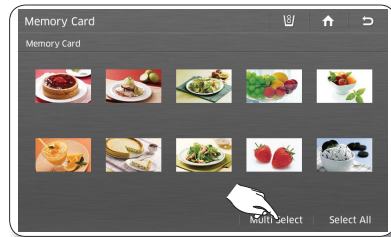

- Al presionar el botón [Select All] (Seleccionar todas), aparece la pantalla Multi Selection (Selección múltiple).
- Cuando hay varias páginas con muchas fotografías, habrá números de página en la parte inferior de la pantalla. Si selecciona el número de página, la pantalla se desplaza a esa página.

- Cuando hay carpetas en la Tarjeta de memoria, los íconos de las carpetas aparecen en la pantalla.
- Al seleccionar una carpeta verá las fotografías almacenadas en ella.
- Cuando se encuentra en una subcarpeta, puede subir a la carpeta que contiene la subcarpeta seleccionando el icono de la subcarpeta.

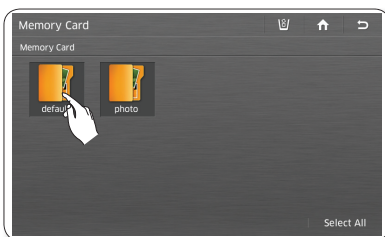

6. Presione el botón [Save To My Album] (Guardar en Mi álbum).



- Cuando selecciona una fotografía, aparecerá su información detallada.

6. Seleccione todas las fotografías que desea guardar en My Album (Mi álbum).



- Al seleccionar el botón [Select All] (Seleccionar todas), quedan seleccionadas todas las fotografías de la página actual y el botón [Select All] (Seleccionar todas) cambia a [Unselect All] (Deseleccionar todas).
- Al presionar el botón [View Selected] (Ver seleccionadas), se verá la versión de mayor tamaño.
- Para salir de la pantalla Multi Select (Selección múltiple), presione el botón [Cancel] (Cancelar).
- Para eliminar la marca de verificación en una foto seleccionada, vuelva a presionar la fotografía.
- Cuando hay varias páginas con muchas fotografías, habrá números de página en la parte inferior de la pantalla.
- Si seleccionó fotografías y las movió hacia otra carpeta, las fotografías seleccionadas se deseleccionarán automáticamente.
- Cuando toque el nombre de la carpeta que se encuentra arriba de las miniaturas (Preview Photos) (Previsualizar fotos), la pantalla mostrará esa carpeta.

7. Mientras las fotografías se cargan desde la tarjeta de memoria, se muestra en la pantalla el mensaje “Save To My Album” (Guardar en Mi álbum).

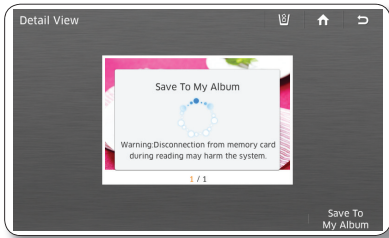

- Las fotografías de tamaño mayor tardarán más en cargarse.

7. Presione el botón [Save To My Album] (Guardar en Mi álbum).



8. Mientras las fotografías se cargan desde la tarjeta de memoria, se muestra en la pantalla el mensaje “Save To My Album” (Guardar en Mi álbum).

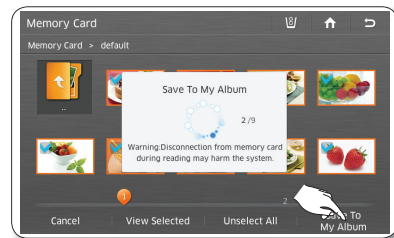

- Las fotografías de tamaño mayor tardarán más en cargarse.

9. Una vez completada la carga, saque la tarjeta de memoria de la ranura.

Cómo ejecutar una presentación de diapositivas.

1. Presione el botón [Photo] (Fotografías) en la pantalla de Inicio.

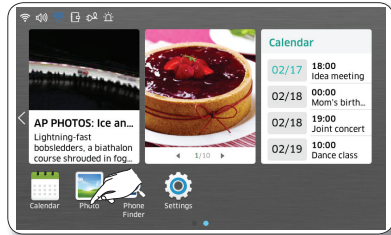

2. Seleccione [My Album] (Mi álbum) en la Lista de fotografías.



3. Presione el botón [Multi Select] (Selección múltiple).



4. Seleccione las fotografías que desea para la presentación de diapositivas, y luego presione el botón [View Selected] (Ver selección). (Seleccione más de dos fotografías).
 - Cuando selecciona una fotografía, aparecerá su información detallada.



5. Seleccione el botón [Slide Show] (Presentación de diapositivas).
 - Dependiendo del tamaño de la fotografía (ancho x alto), la pantalla puede mostrar barras vacías en la parte superior o a ambos lados de la imagen.



6. Comienza la presentación de diapositivas. Seleccione la pantalla para cambiar la opción de visualización.

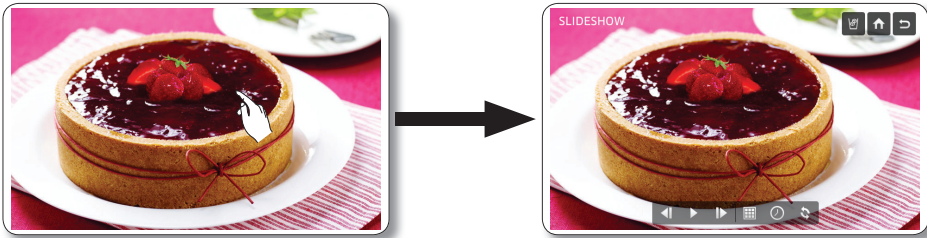

- La presentación se ejecuta una vez. Cuando termina, aparecen las opciones de visualización en la pantalla.
- Mediante los botones ◀ o ▶, puede ir a la fotografía anterior o a la siguiente.
- Seleccione el botón ▶ para ejecutar nuevamente la presentación de diapositivas.

7. Para cambiar los efectos de transición de pantalla de la presentación de diapositivas seleccione el botón [Efectos].



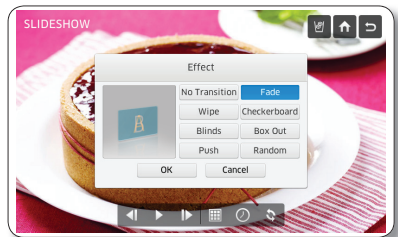

8. Seleccione los efectos de transición de la presentación de diapositivas que desee, luego presione el botón [OK] (Aceptar).

- Puede previsualizar los efectos seleccionados a la izquierda de la pantalla.
- El efecto Random (Aleatorio) presenta las fotografías sin un orden.

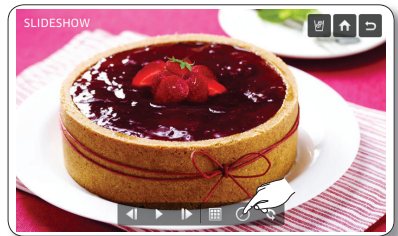

9. Para modificar el tiempo de transición de la pantalla, seleccione el botón [Tiempo].



10. Utilice los botones  y  para cambiar el tiempo de transición de la presentación de diapositivas, luego presione el botón [OK] (Aceptar).

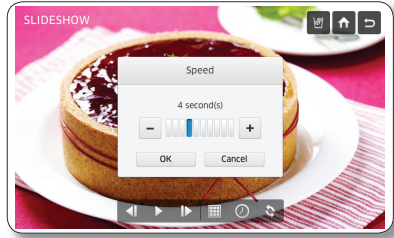

11. Para cambiar el orden de las fotografías en la presentación, seleccione el botón .



12. Seleccione [Normal] (Normal) o [Shuffle] (Orden aleatorio), y luego presione el botón [OK] (Aceptar).

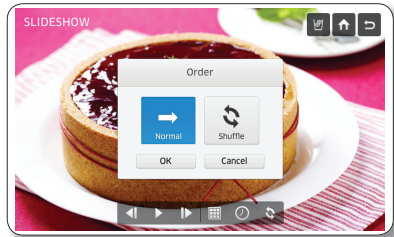

Cómo rotar las fotografías.

1. Seleccione [My Album] (Mi álbum) en la Lista de fotografías.



2. Seleccione la fotografía que desea rotar.



2. Seleccione el botón [Multi Select] (Selección múltiple) para rotar varias fotografías.



3. Seleccione el botón [-90° Rotate] (Rotar -90°) o [90° Rotate] (Rotar 90°).



3. Seleccione las fotografías que desea rotar, y luego presione el botón [View Selected] (Ver selección).



4. Después de seleccionar las fotografías que quiere rotar, seleccione el botón [-90° Rotate] (Rotar -90°) o [90° Rotate] (Rotar 90°).

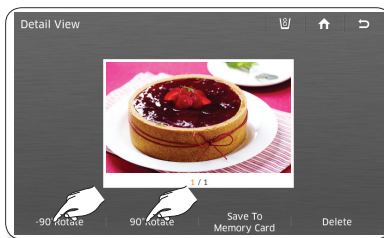

El sistema automáticamente almacena las fotografías rotadas, reemplazando las originales.

Guardado de fotografías en una tarjeta de memoria.

1. Inserte una tarjeta de memoria en la ranura correspondiente del refrigerador.
2. Seleccione [My Album] (Mi álbum) en la Lista de fotografías.



3. Seleccione la fotografía que desea guardar.



3. Para guardar varias fotografías, seleccione el botón [Multi Select] (Selección múltiple).



4. Presione el botón [Save To Memory Card] (Guardar en tarjeta de memoria).



4. Seleccione las fotografías que desea guardar, y luego presione el botón [Save To Memory Card] (Guardar en tarjeta de memoria).



5. Mientras las fotografías se están guardando, la pantalla muestra "Save To Memory Card" (Guardar en tarjeta de memoria).



Debe insertar una tarjeta de memoria en la ranura correspondiente para usar esta función.

Cómo borrar las fotografías.

1. Seleccione [My Album] (Mi álbum) en la Lista de fotografías.

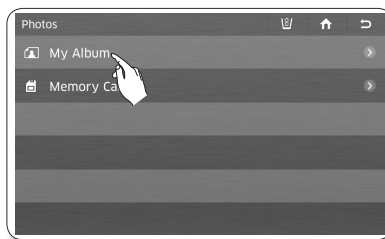

2. Seleccione las fotografías que desea borrar.

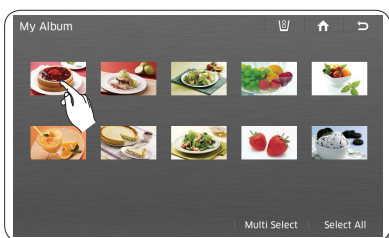

3. Presione el botón [Delete] (Eliminar).



4. Presione el botón [Yes] (Sí).

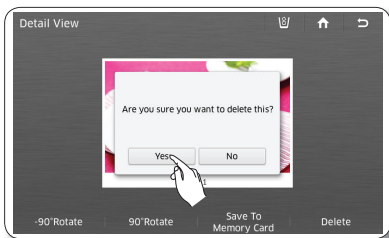

2. Para eliminar varias fotografías, presione el botón [Multi Select] (Selección múltiple).



3. Seleccione las fotografías que desea eliminar, y luego presione el botón [Delete] (Eliminar).



4. Presione el botón [Yes] (Sí).

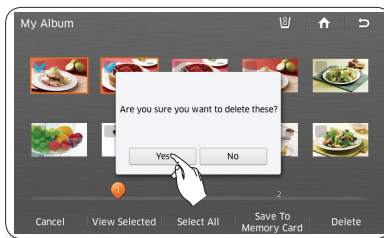

- Hay 10 fotografías que han sido cargadas por Samsung. Estas fotografías explican características del producto y no se pueden eliminar.

PHONE FINDER (BUSCADOR DE TELÉFONO)

Se utiliza para buscar un teléfono inteligente que esté conectado a la misma red que el refrigerador. Para ver las instrucciones sobre cómo conectar el refrigerador a la red, consulte la página 79.



Para utilizar el Phone Finder (Buscador de teléfono), el teléfono inteligente debe estar encendido, estar conectado a la misma red que el refrigerador y tener instalada la aplicación Samsung Smart Home. Consulte la página 112.

1. Seleccione el botón [Phone Finder] (Buscador de teléfono) en la pantalla de Inicio.

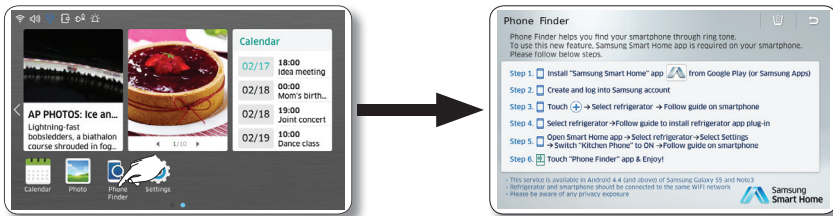

2. Aparece una lista de los teléfonos inteligentes disponibles. Seleccione un teléfono inteligente en la lista.

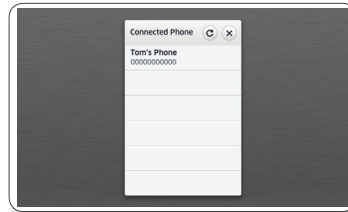

3. Seleccione un teléfono inteligente para mostrar la siguiente pantalla con una señal sonora en el teléfono inteligente durante 1 minuto.

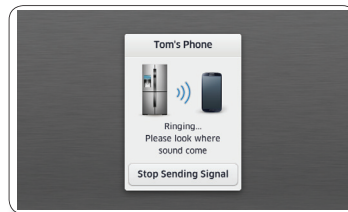

4. Toque Stop Sending Signal (Detener envío de señal) para mostrar la siguiente pantalla. Toque OK (Aceptar) para salir de la pantalla actual y regresar a la pantalla de Inicio.

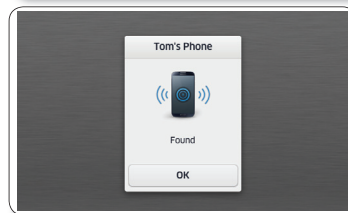

5. Si la pantalla 3 se muestra durante 1 minuto, aparece la siguiente pantalla. Toque Retry (Reintentar) para mostrar la pantalla del paso 3 y buscar de nuevo el teléfono. Toque Cancel (Cancelar) para regresar a la pantalla de Inicio.

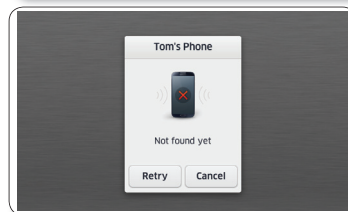

CONEXIÓN FÁCIL

Easy Connection (Conexión fácil) permite conectar el refrigerador al servidor Samsung a través de una conexión Wi-Fi. Una vez establecida la conexión, se puede verificar el estado del refrigerador y controlar sus funciones. Para activar esta función se requiere un dispositivo móvil.

Para ver las instrucciones sobre cómo conectar el refrigerador a la red, consulte la página 79.

1. En Settings (Ajustes), toque Connect (Conectar) junto al menú Easy Connection (Conexión fácil).

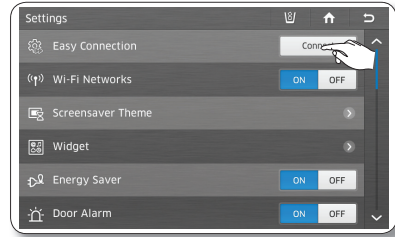

2. Cuando aparece un mensaje de conexión, continúe con la configuración de Easy Connection (Conexión fácil) en el dispositivo móvil.

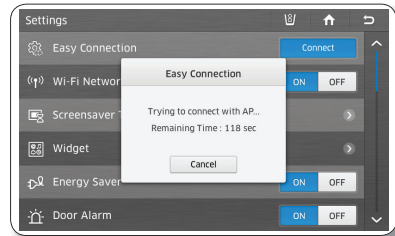

3. Cuando se establece correctamente la conexión Wi-Fi, se inicia automáticamente Easy Connection (Conexión fácil) entre el refrigerador y el dispositivo móvil.

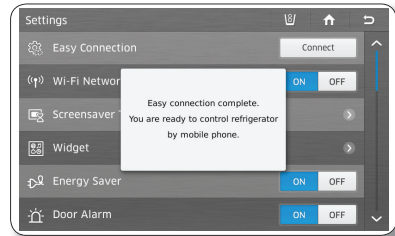

El refrigerador muestra los resultados de la conexión Wi-Fi. El estado del registro del servidor o de la conexión entre los dos dispositivos está disponible para su verificación en el dispositivo móvil.

REDES WI-FI

Al establecer WI-FI en ON (Encendido), la función de la red inalámbrica del refrigerador busca un punto de acceso inalámbrico al cual conectarse.

1. Seleccione ON (Encendido) u OFF (Apagado).



Conexión a una red Wi-Fi

⚠ PRECAUCIÓN

- Además del enrutador instalado en su casa, su refrigerador puede detectar otros enrutadores inalámbricos en casas u oficinas cercanas mientras se conecta a su red inalámbrica. El uso de un enrutador ajeno sin permiso es considerado ilegal y estará sujeto a sanciones severas. Por consiguiente, deberá conectar el refrigerador solo a su propio enrutador inalámbrico o a enrutadores para los cuales tiene permiso.

1. Seleccione [Wi-Fi Networks] (Redes Wi-Fi) en la lista de Settings (Ajustes).

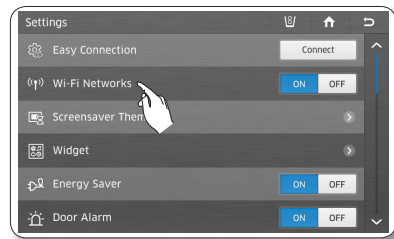

2. Seleccione el punto de acceso inalámbrico al que desea conectarse.

 Bloqueado mediante Código de seguridad

 Intensidad de la señal



- Puede verificar la dirección MAC del refrigerador en la parte inferior de la pantalla.
- Si no hay un punto de acceso en la pantalla, presione el menú [Search] (Búsqueda) en la parte inferior.
- Dependiendo del tipo de punto de acceso inalámbrico, es posible que el refrigerador no logre una conexión.
Recomendamos usar un punto de acceso inalámbrico que admita IEEE 802.11 b/g/n.
- Si no tiene un enrutador inalámbrico, comuníquese con su proveedor de Internet o adquiéralo y realice la instalación usted mismo.
- Si no recuerda el nombre del sistema de red inalámbrica (SSID) o el código de seguridad, consulte el manual de usuario de su enrutador.
- Las señales de frecuencias de radio pueden interferir en el sistema de red inalámbrica y pueden afectar el funcionamiento de la red en su refrigerador.
- Los obstáculos tales como paredes de cemento y puertas metálicas e interferencias de radio y microondas emitidas por electrodomésticos tales como hornos a microondas pueden afectar el funcionamiento de su sistema de red inalámbrica.
- Según el tipo y la ubicación de su sistema de red inalámbrica y el entorno, podrán variar el alcance y la calidad de su red inalámbrica.

3. Si su red inalámbrica tiene un código de seguridad ingréselo y luego presione el botón OK (Aceptar). En la mayoría de los casos, después de ingresar el código de seguridad, el refrigerador adquiere las direcciones de red que necesita (Dirección IP, Máscara de subred, Puerta de enlace y DNS) para conectarse a la red. Si no lo hace o si debe ingresar estos valores manualmente, vaya al paso 5.

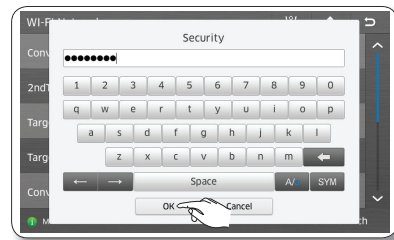

- Una vez conectado el refrigerador a su red, puede seleccionar el botón [IP Address] (Dirección de IP) en la pantalla de las redes Wi-Fi para ver los valores actuales de la dirección IP y de la puerta de enlace.

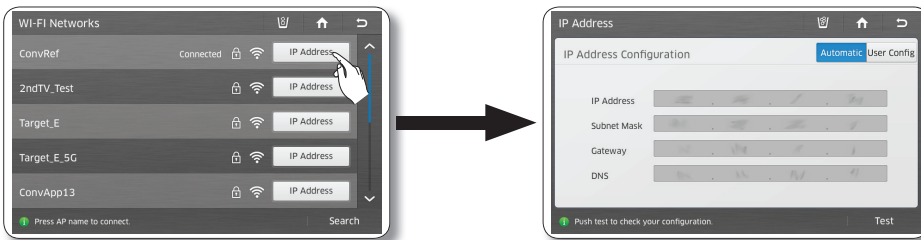

- Si necesita ingresar la dirección IP, la máscara de subred, la puerta de enlace y DNS manualmente, presione el botón [User Config] (Configuración del usuario) en la pantalla de Dirección IP. Luego seleccione los botones [IP Address] (Dirección IP), [Subnet Mask] (Máscara de subred), [Gateway] (Puerta de enlace) y [DNS] en ese orden y, utilizando el teclado numérico, ingrese los valores adecuados. Cuando termine con cada ingreso, seleccione el botón [OK] (Aceptar) en el teclado.

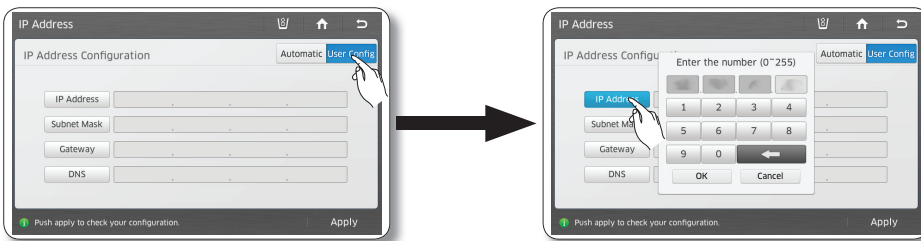

- Una vez ingresados los valores para los cuatro parámetros, presione el botón [Apply] (Aplicar).

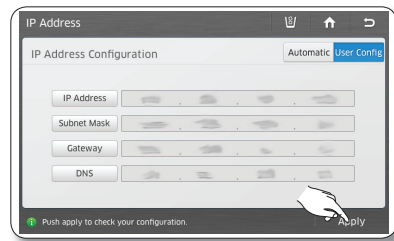

TEMA DEL PROTECTOR DE PANTALLA

Seleccione los temas para el protector de pantalla.

1. Seleccione el botón [Settings] (Ajustes).
2. Seleccione [Screensaver Theme] (Tema del protector de pantalla) en la lista de Settings (Ajustes).

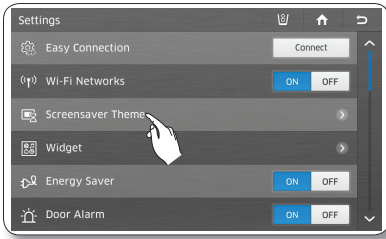

3. Seleccione el(los) temas(s) que desea usar en el protector de pantalla y luego presione el botón [Save] (Guardar).

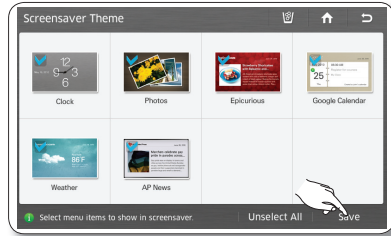

Seleccione al menos dos temas para el protector de pantalla.

Los temas que usted seleccione pueden no mostrarse si los datos subyacentes no están listos o disponibles

WIDGET

Utilice WIDGET para agregar widgets a la pantalla de Inicio.

1. Toque Widget (Widget) en el menú Settings (Ajustes).

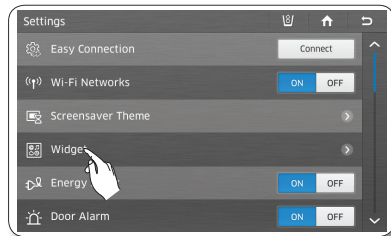

- Toque para borrar el ícono azul (—) en la esquina superior del widget.

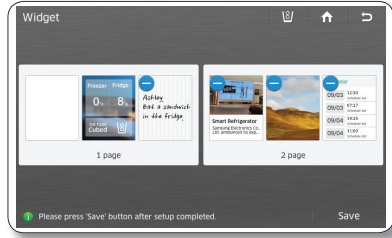
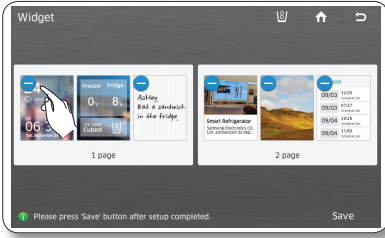

- Seleccione una área vacía para agregar un widget.

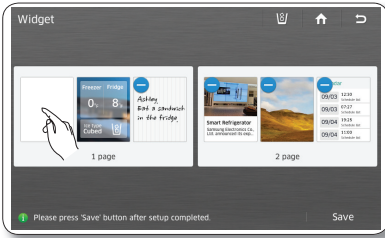

- Toque para cambiar el widget.

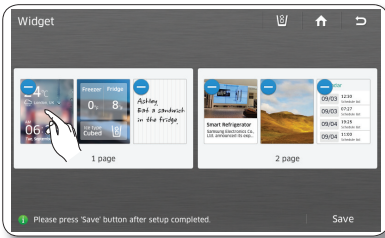

- Para cambiar el orden de un widget, manténgalo pulsado. Aparece el ícono azul (< >).

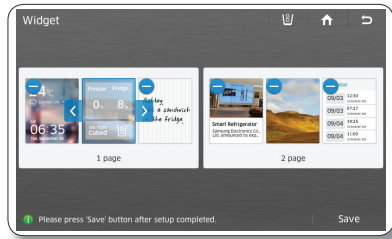
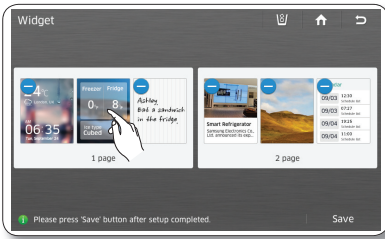

Los widgets predeterminados en el refrigerador se pueden reubicar pero no eliminar.

AHORRO DE ENERGÍA

Activa y desactiva la función de Ahorro de energía. Cuando la función Ahorro de energía está activada, el consumo de energía disminuye.

1. Seleccione los botones ON (Encendido) u OFF (Apagado) del Ahorro de energía en la lista de Settings (Ajustes).



La función Ahorro de energía ya viene activada de fábrica.
Si hay condensación o gotas de agua en las puertas, apague el modo Ahorro de energía.

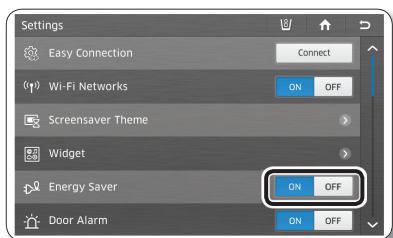

ALARMA DE LA PUERTA

Activa y desactiva la función de Alarma de la puerta.

1. Seleccione los botones ON (Encendido) u OFF (Apagado) de Alarma de la puerta en la lista de Settings (Ajustes).



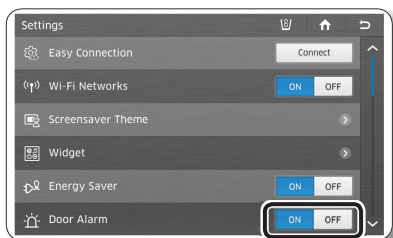

Si la alarma de la puerta está activada, cuando cualquiera de las puertas quede abierta durante más de tres minutos, sonará una alarma.
El sonido se detiene cuando se cierra la puerta. La función de alarma de la puerta ya viene activada de fábrica.



BLOQUEO DEL DISPENSADOR

Al activar la función Dispenser Lock (Bloqueo del dispensador), el dispensador y el botón de selección de cajón Flex zone no funcionan.



1. Presione el botón  en el ángulo inferior derecho de la lista de Settings (Ajustes).
2. Seleccione los botones ON (Encendido) u OFF (Apagado) del Bloqueo del dispensador en la lista de Settings (Ajustes).
 - Si selecciona el botón ON (Encendido) del Bloqueo del dispensador, aparece el ícono de bloqueo () en el ángulo superior izquierdo de la pantalla de Inicio.

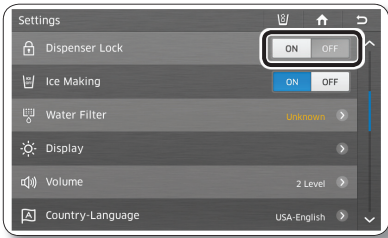

Si no se puede usar el dispensador, verifique si la función Bloqueo del dispensador está activada.



FÁBRICA DE HIELO

1. Presione el botón  en el ángulo inferior derecho de la lista de Settings (Ajustes).
2. Seleccione los botones ON (Encendido) u OFF (Apagado) de Ice Making (Fábrica de hielo) en la lista de Settings (Ajustes).
 - Cuando la función de fábrica de hielo está Apagado, el ícono indicador de Ice Off (Hielo apagado) () aparece en el margen superior izquierdo de la pantalla de Inicio.

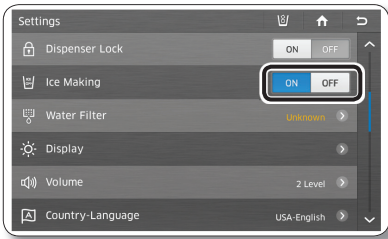

Recomendamos detener la fábrica de hielo si sucede lo siguiente:

- Hay suficiente hielo en la cubeta.
- Desea ahorrar agua y energía.
- La máquina de hielo no está recibiendo agua.

Si la función de fábrica de hielo está Encendida, y la tubería de agua no está conectada, se escuchará un sonido de válvula de agua desde la parte posterior de la unidad. Toque el botón Ice Making OFF (Fábrica de hielo Apagada) en la lista de Settings (Ajustes) para apagar la fábrica de hielo.

FILTRO DE AGUA

El ícono del estado del Filtro de agua en la pantalla de Inicio le permite verificar el estado actual del filtro de agua. Siga las instrucciones que figuran a continuación para verificar o reemplazar el filtro de agua.

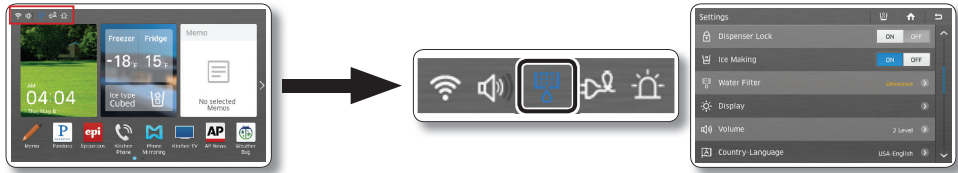

1. Verifique el estado del filtro de agua en la lista de Settings (Ajustes) o en los íconos indicadores en el ángulo superior izquierdo de la pantalla de Inicio.
El icono se pondrá de color rojo y parpadeará durante varios segundos cuando se abra o se cierre la puerta.



Bueno (Azul): No es necesario reemplazar el filtro. Es normal.
Pedir (Rosa): Es necesario reemplazar el filtro. Pida un filtro nuevo.
Reemplazar (Rojo): Es necesario reemplazar el filtro de inmediato.

2. Si el estado muestra "Order" (Pedir) o "Replace" (Reemplazar), seleccione Water Filter (Filtro de agua) en la lista de Settings (Ajustes) para acceder a las instrucciones de reemplazo.

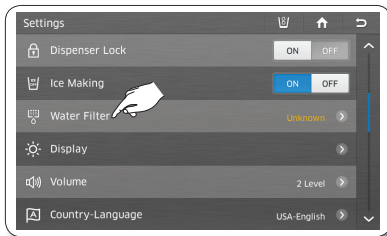

3. Siga las instrucciones de la guía de reemplazo del Filtro de agua para reemplazar el Filtro de agua.

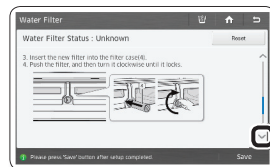
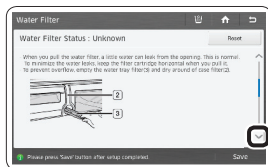
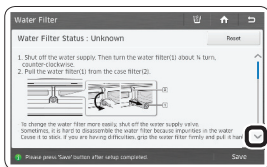

- Presione el botón ( ) para pasar a la siguiente página de las instrucciones.

- Una vez reemplazado, presione y mantenga presionado "Reset the water filter" (Restablecer el filtro de agua) en el centro de la pantalla durante 3 segundos o más para restablecer el indicador de filtro de agua.

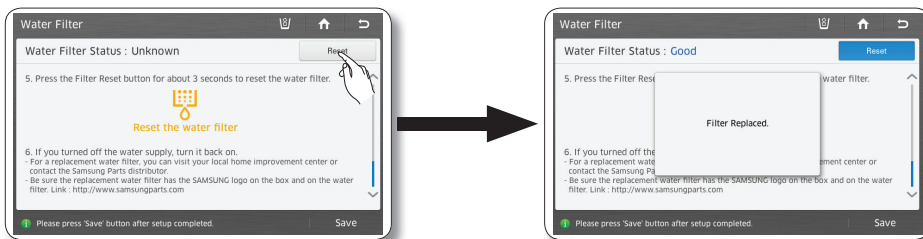

⚠ PRECAUCIÓN

NO utilice el dispensador de agua o de hielo sin un cartucho del filtro de agua. Se puede bloquear la tubería de agua o dañar el dispensador.



Limpie muy bien el dispensador para evitar que se filtre agua. Si se filtra agua del dispensador significa que todavía hay aire en la tubería. Para reemplazar el filtro del agua, puede visitar su centro de ventas de artículos para el hogar local o comunicarse con el distribuidor oficial de piezas Samsung en línea en <http://www.samsungparts.com>. Asegúrese de que el filtro de agua de reemplazo tenga el logotipo SAMSUNG en la caja y en el filtro.

VISOR

Le permite ajustar el brillo de la pantalla LCD y el tiempo de ejecución del Protector de pantalla.

- Presione el botón en el ángulo inferior derecho de la lista de Settings (Ajustes).
- Seleccione [Display] (Visor) en la lista de Settings (Ajustes).

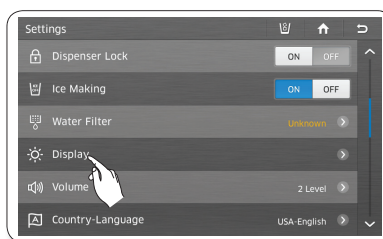

- Seleccione el nivel de Brightness (Brillo) o el Screensaver Running Time (Tiempo de ejecución del protector de pantalla) que desee, y luego presione el botón [Save] (Guardar).



Después de 60 segundos, el Protector de pantalla se ejecuta de acuerdo con el tiempo establecido, luego el panel de LCD se apaga.

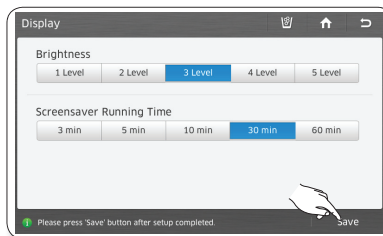

VOLUMEN

Le permite controlar el volumen de las alertas.

1. Presione el botón  en el ángulo inferior derecho de la lista de Settings (Ajustes).

2. Seleccione [Volume] (Volumen) en la lista de Settings (Ajustes).

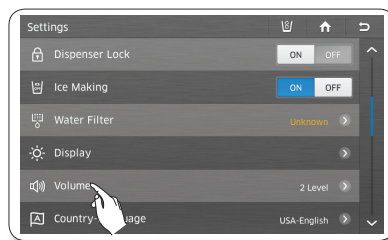

3. Seleccione el botón de nivel de volumen para cambiar el sonido de las alertas.

4. Presione el botón [Save] (Guardar) para establecer el nuevo nivel de volumen.

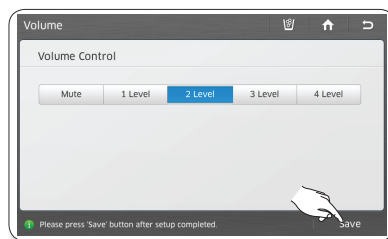

Suena una alerta cada vez que se presiona un botón o aparece un mensaje o menú.

PAÍS-IDIOMA

Puede seleccionar el país y el idioma preferido.

1. Presione el botón  en el ángulo inferior derecho de la lista de Settings (Ajustes).
2. Seleccione [Country-Language] (País-Idioma) en la lista de Settings (Ajustes).

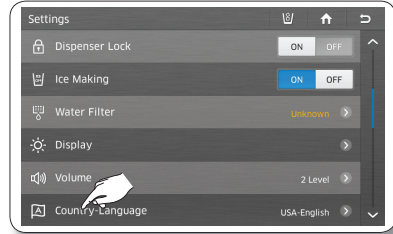

3. Para guardar el nuevo País-Idioma, presione el botón [Country-Langauge] (País-Idioma).



Si selecciona Estados Unidos, se activará el servicio Pandora; si selecciona Canadá y Australia, se activará el servicio Tuneln. Algunos servicios como AP News o Weather Bug están disponibles únicamente en inglés.



HUSO HORARIO

Debe seleccionar su huso horario para usar Google Calendar correctamente.
Para seleccionar su huso horario, siga estos pasos:

1. Presione el botón  en el ángulo inferior derecho de la lista de Settings (Ajustes).
2. Seleccione [Time zone] (Huso horario) en la lista de Settings (Ajustes).

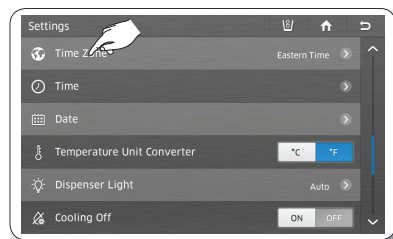

3. Para guardar el nuevo huso horario, presione el botón [Save] (Guardar).



La pantalla de Time Zone (Huso horario) puede aparecer de nuevo automáticamente después de una actualización de software.

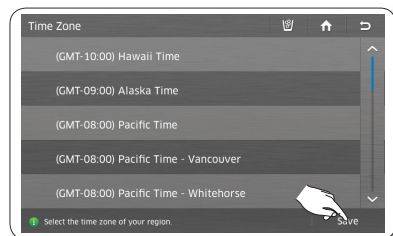

HORA

Le permite establecer la hora actual.

1. Seleccione el botón  en el ángulo inferior derecho de la lista de Settings (Ajustes).
2. Seleccione [Time] (Hora) en la lista de Settings (Ajustes).

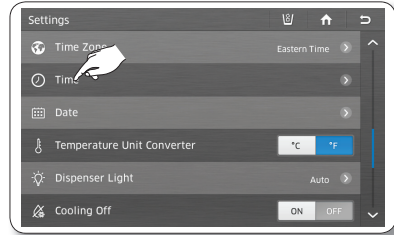

3. Seleccione los botones  y  para revisar los ajustes de la hora, y luego presione el botón [Save] (Guardar).





FECHA

Puede establecer la fecha actual.

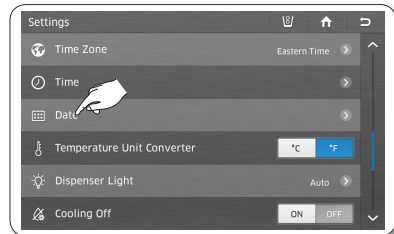
1. Presione el botón  en el ángulo inferior derecho de la lista de Settings (Ajustes).
2. Seleccione [Date] (Fecha) en la lista de Settings (Ajustes).



3. Utilice los botones  y  para modificar el mes.
4. Seleccione la fecha y luego presione el botón [Save] (Guardar).

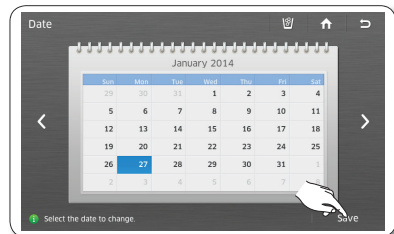

CONVERTIDOR DE LA UNIDAD DE TEMPERATURA

Le permite ajustar el visor de temperatura a Fahrenheit o Centígrados. La unidad seleccionada se aplica a la temperatura establecida en el Congelador/Refrigerador y a la temperatura que aparece en la función Clima.

1. Presione el botón  en el ángulo inferior derecho de la lista de Settings (Ajustes).
2. Seleccione el botón °C ó °F en el Convertidor de la unidad de temperatura en la lista de Settings (Ajustes).



Si el refrigerador se reinicia luego de permanecer sin uso y desconectado durante un periodo prolongado, es posible que la medición de la temperatura se restablezca a la configuración predeterminada de fábrica (°F).



LUZ DEL DISPENSADOR

Le permite ajustar el funcionamiento de la luz del dispensador.

1. Presione el botón  en el ángulo inferior derecho de la lista de Settings (Ajustes).
2. Seleccione [Dispenser Light] (Luz del dispensador) en la lista de Settings (Ajustes).

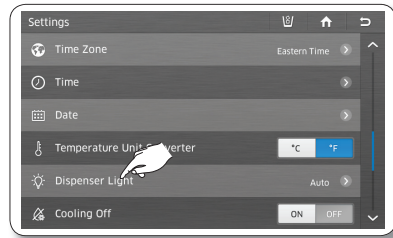

3. Seleccione el estado deseado de la luz del dispensador, y luego presione el botón [Save] (Guardar).
- On (Encendido): La luz del dispensador está siempre encendida.
 - Auto (Automático): La luz del dispensador se enciende al utilizar el dispensador. Y al soltar la palanca del dispensador, la luz se apaga en 5 segundos.
 - Off (Apagado): La luz del dispensador no se enciende al utilizar el dispensador.

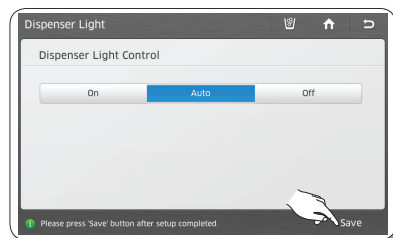

ENFRIAMIENTO APAGADO

La función de Enfriamiento apagado impide el enfriamiento de los compartimentos del congelador y del refrigerador, pero no corta el suministro eléctrico al refrigerador. Esta función solo se utiliza para hacer demostraciones de modelos de refrigerador en salones de exposición.

1. Presione el botón  en el ángulo inferior derecho de la lista de Settings (Ajustes).

2. Seleccione los botones ON (Encendido) u OFF (Apagado) de Cooling Off (Enfriamiento apagado) en la lista de Settings (Ajustes).

- Si selecciona Cooling Off ON (Encender Enfriamiento apagado), la pantalla de Inicio mostrará "OFF" en la temperatura del congelador/refrigerador y las funciones del compresor del refrigerador se desactivarán. (El refrigerador y el congelador no enfrían).

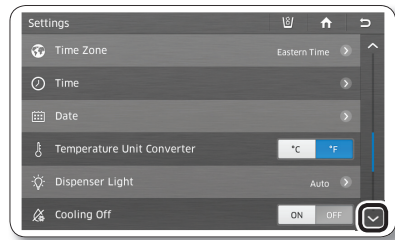

3. Si selecciona el botón [ON] (Encendido), aparece el siguiente mensaje.

4. Presione el botón [Yes] (Si) durante más de 3 segundos para confirmar.

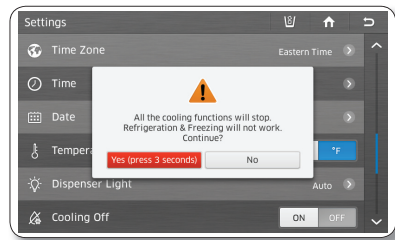

CORRECCIÓN DE LA PANTALLA TÁCTIL

Puede calibrar el punto de contacto para satisfacer mejor sus necesidades. Para ajustar el punto de contacto en la pantalla táctil:

1. Presione el botón  en el ángulo inferior derecho de la lista de Settings (Ajustes).
2. Seleccione [Touch Screen Correction] (Corrección de la pantalla táctil) en la lista de Settings (Ajustes).

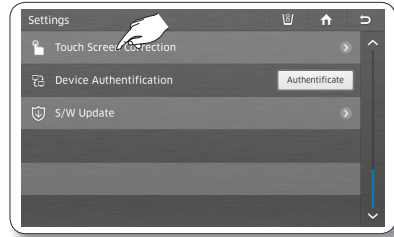

3. Presione el botón [Yes] (Sí). Aparece una pantalla con instrucciones acerca del puntero en la parte superior.
4. Presione ligeramente el centro del signo "+". Repita este movimiento a medida que el signo "+" se desplaza por la pantalla.

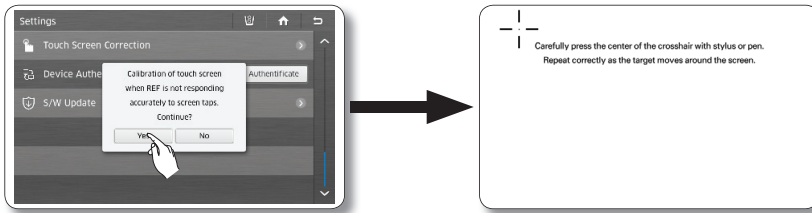

Si no se presiona el centro del signo [+] correctamente, la cruz aparece varias veces.

Si no puede ejecutar la función Touch Screen Correction (Corrección de la pantalla táctil) en Settings (Ajustes) porque el punto de ingreso de la pantalla táctil es incorrecto:

1. Presione y mantenga presionado el ícono Kitchen Phone (Teléfono de la cocina) en la pantalla de Inicio durante 5 segundos.
Esto lanzará la función de calibración de pantalla seleccionada.
2. La pantalla mostrará una serie de íconos cruzados.
Presione el centro exacto de cada ícono cruzado a medida que aparece en la pantalla.

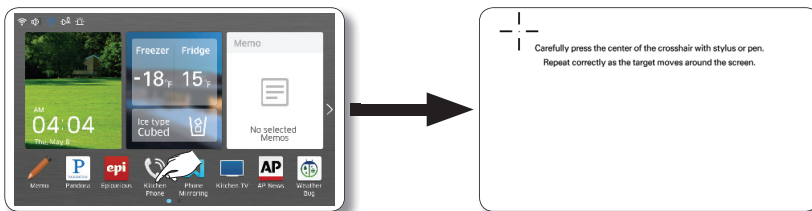

AUTENTICACIÓN DEL DISPOSITIVO

Puede verificar el estado de funcionamiento del refrigerador en el Samsung Smart TV.

Para acceder al refrigerador desde el televisor, debe ejecutar el procedimiento de autenticación, que se requiere solo la primera vez que se utilice.

1. Seleccione el refrigerador en la aplicación Smart Home y continúe con la autenticación.
2. Presione el botón  en el ángulo inferior derecho de la lista de Settings (Ajustes).
3. Toque [Authenticate] (Autenticar) para completar el proceso de autenticación.

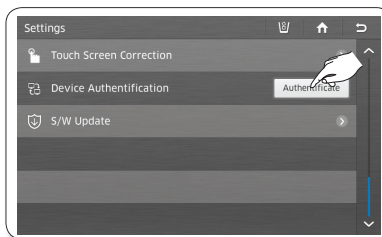

ACTUALIZACIÓN DE SOFTWARE

Le permite controlar la versión actual del software y actualizarlo si hay una nueva versión cuando esté disponible.

1. Presione el botón  en el ángulo inferior derecho de la lista de Settings (Ajustes).
2. Seleccione [S/W Update] (Actualización de software) en la lista de Settings (Ajustes).

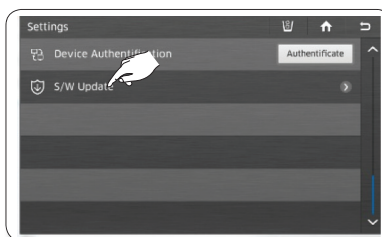

- La actualización del software se proporciona a través de la red inalámbrica. Cuando hay software actualizado disponible, se activa el botón [Upgrade] (Actualizar) en el ángulo inferior derecho de la pantalla. Cuando presiona el botón [Upgrade] (Actualizar), la actualización se inicia casi inmediatamente (en alrededor de 10 segundos). Cuando finaliza la actualización, aparece el mensaje "Upgrade completed" (Actualización completa) en la pantalla y luego presione el botón [Reboot] (Reiniciar) en el mensaje de "Upgrade completed" ("Actualización completa").
- Aviso de licencia de código abierto - Este producto utiliza software de código abierto. Las licencias de código abierto están disponibles en el menú del producto. Presione el botón [Licence Information] (Información de licencia) para ver la información detallada.

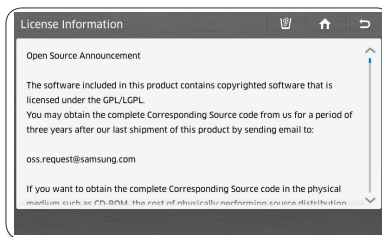

CÓMO UTILIZAR EL DISPENSADOR DE HIELO

Presione sobre el estado del dispensador en la pantalla de Inicio para seleccionar el tipo de dispensador que desea.
Coloque el vaso debajo del dispensador de hielo y empuje con suavidad contra la palanca del dispensador.
Asegúrese de que el vaso esté alineado con el dispensador para impedir que se caiga el hielo.
Cuando selecciona el modo de hielo Cubed (En cubos) después de utilizar el modo de hielo Crushed (Triturado), puede producirse una pequeña cantidad de hielo triturado residual.

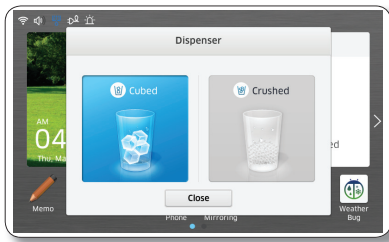

⚠ PRECAUCIÓN

- Espere 2 segundos antes de retirar el vaso del dispensador para evitar derrames.

Si se abre la puerta del refrigerador, el dispensador no funciona.

- No jale la palanca. Se podría dañar o romper el resorte de la palanca.
- Para limpiar el cajón/cubeta de hielo, utilice un detergente suave, enjuague y seque bien. No utilice limpiadores ni solventes abrasivos.

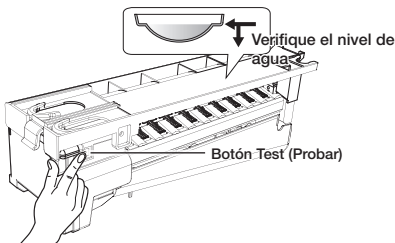

- Si no llegara a salir el hielo, extraiga la cubeta y presione el botón de prueba ubicado a la derecha de la fábrica de hielo.

- No presione el botón de prueba continuamente cuando la charola esté llena de hielo o agua. El agua se puede desbordar o el hielo puede atascar la cubeta.



Cuando seleccione el botón Test (Probar), escuchará el repique del refrigerador (talán, talán). Cuando escuche el sonido, suelte el botón [Test] (Probar).

Se escuchará automáticamente un sonido que indica que la máquina de hielo está funcionando correctamente.

Si hay un corte de energía

En caso de corte de energía, los cubos de hielo pueden derretirse y luego congelarse cuando vuelve la energía, provocando que el dispensador deje de funcionar. Para evitar que esto suceda, después de un corte de energía, extraiga la cubeta de hielo y deseche el hielo y el agua residuales.

⚠ PRECAUCIÓN

Después de haber eliminado el hielo de la cubeta, deberá presionar la palanca del dispensador una vez con la función de hielo CUBED (EN CUBOS) o CRUSHED (TRITURADO) encendida.

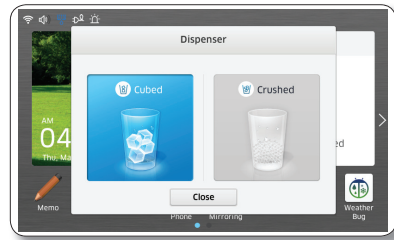

La fábrica de hielo producirá nuevo hielo más rápido cuando vuelva a colocar la cubeta en el refrigerador.

- Uso normal.
- Para llenar la cubeta de hielo hasta su capacidad máxima después de la instalación, siga estos pasos:
1. Deje que el refrigerador funcione y se enfríe durante 24 horas (o 1 día entero).
 - Si espera 24 horas, la fábrica de hielo enfriará correctamente.
 2. Vierta de 4 a 6 cubos de hielo en el vaso.
 3. Después de 8 y, luego, 16 horas, llene un vaso completo.

USO DEL DISPENSADOR DE DOS PALANCAS

Presione el botón del tipo de hielo adecuado para seleccionar lo que desea.

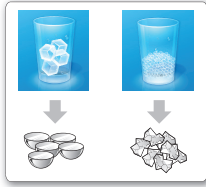

Uso de la palanca de hielo (1)

Empuje suavemente la palanca del dispensador de hielo (1) con el vaso. Saldrá hielo del dispensador.

Uso de la palanca de agua (2)

Empuje suavemente la palanca del dispensador de agua (2) con el vaso. Saldrá agua del dispensador.



Aunque empuje las palancas de agua y hielo simultáneamente, el dispensador activará solo la opción que se haya seleccionado o presionado en primer lugar.

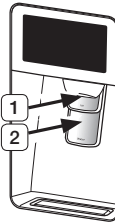

Uso simultáneo del dispensador de hielo y de agua

Para obtener hielo y agua, empuje primero la palanca de hielo (1) para obtener hielo y a continuación mueva el vaso hacia abajo y empuje la palanca del dispensador de agua (2) para obtener agua.



Si utiliza todo el hielo de una sola vez, repita los pasos 2 y 3 de la página anterior. Sin embargo, espere solamente 8 horas antes de extraer los primeros 4 a 6 cubos. Este procedimiento repondrá cubos de hielo y garantizará su máxima producción.

⚠ PRECAUCIÓN

- Para limpiar el cajón/la cubeta de hielo, utilice un detergente suave, enjuáguelo y séquelo bien. No utilice limpiadores abrasivos ni solventes.
- Cuando selecciona el modo Hielo en cubos después de utilizar el modo Hielo triturado, puede producirse una pequeña cantidad de hielo triturado residual.

Uso de la función de Hielo apagado

Cuando selecciona el modo Hielo apagado, retire todos los cubos de hielo de la cubeta. Si deja los cubos de hielo en la cubeta, es posible que se amontonen y sea difícil retirarlos. Para retirar la cubeta de hielo con seguridad y evitar lesionarse, sujete la parte inferior de la cubeta con una mano y un lado de la cubeta con la otra mano. Luego levante la cubeta y jale hacia afuera. Para volver a colocar la cubeta empújela en línea recta firmemente hacia atrás.



Si la cubeta de hielo no está colocada firmemente, el hielo que contiene se puede derretir.

Si la cubeta no cabe, gire la hélice 90 grados (vea la ilustración siguiente a la derecha) e intente de nuevo.

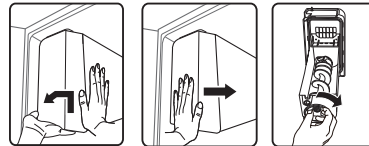

⚠ PRECAUCIÓN

- Utilice solamente la fábrica de hielo del refrigerador.
- Solo una persona adecuadamente calificada deberá instalar/conectar el suministro de agua al refrigerador. Conéctelo únicamente a un suministro de agua potable.
- Para que la fábrica de hielo funcione correctamente, se necesita una presión de agua de 20 - 125 psi.

Durante las vacaciones...

Si viaja por vacaciones o negocios y no utilizará los dispensadores de agua o de hielo por un período prolongado:

- Cierre la válvula de agua. De lo contrario, pueden producirse fugas de agua.
- Retire todos los alimentos.
- Desenchufe el refrigerador.
- Retire el exceso de humedad del interior del refrigerador y deje las puertas abiertas. De lo contrario, pueden aparecer olores y moho.

Recomendaciones acerca de la fábrica de hielo

- No coloque los dedos, las manos, ni cualquier otro objeto inapropiado en el recipiente o en la cubeta de la fábrica de hielo.
 - Pueden producirse lesiones personales o daños materiales.
- Nunca coloque los dedos ni objetos en la abertura del dispensador.
 - Pueden producirse lesiones.
- No intente desarmar la fábrica de hielo.
- No limpie ni pulverice la cubeta de hielo con agua mientras está dentro del refrigerador. Retírela para limpiarla.

PRECAUCIÓN

Cuando inserte la charola de la fábrica de hielo, asegúrese de que esté bien centrada. De lo contrario, se podría trabar.

El fenómeno de turbidez del agua



El agua que ingresa al refrigerador circula a través del filtro principal que es un filtro para agua alcalina. En el proceso de filtrado, la presión del agua que sale del filtro aumenta, y el agua se satura con oxígeno y nitrógeno. Cuando esta agua se pone en contacto con el aire, la presión desciende rápidamente y el oxígeno y el nitrógeno se sobresaturan y generan burbujas de gas. Temporalmente, el agua puede tener una apariencia turbia debido a estas burbujas de oxígeno. Después de unos segundos, el agua será incolora.

CAMBIO DEL FILTRO DE AGUA

⚠ ADVERTENCIA

Para reducir el riesgo de daños ocasionados por agua NO use marcas genéricas de filtros de agua en su Refrigerador SAMSUNG. **SOLO USE FILTROS DE AGUA MARCA SAMSUNG.** SAMSUNG no será legalmente responsable de ningún daño, incluidos, entre otros, los daños materiales causados por pérdidas de agua debido al uso de un filtro de agua genérico. Los Refrigeradores SAMSUNG están diseñados para funcionar SOLO con Filtros de Agua SAMSUNG.

El ícono de estado del filtro de agua en la pantalla de inicio le permite verificar el estado actual del filtro de agua.

El ícono del filtro se pone rojo para indicar el momento en que hay que cambiar el cartucho del filtro de agua. Para darle tiempo hasta que consiga un nuevo filtro, el ícono rojo se enciende justo antes de que la capacidad del filtro actual se acabe. Cambiar el filtro a tiempo hará que su refrigerador provea agua más fresca y más limpia.



(Rojo)

Para reemplazar el filtro de agua, siga estos pasos:

1. Cierre el suministro de agua. Luego gire el filtro de agua (1) aproximadamente un cuarto de vuelta, en el sentido contrario al de las agujas del reloj.
2. Extraiga el filtro de agua (1) del compartimiento (2).



- Para cambiar el filtro de agua más fácilmente, cierre la válvula del suministro de agua.
- Algunas veces, es difícil retirar el filtro de agua debido a que las impurezas en el agua hacen que se pegue. Si tiene dificultades, sostenga firmemente el filtro de agua y jale con fuerza.

- Al jalar el filtro de agua, puede filtrarse algo de agua de la abertura. Esto es normal. Para minimizar las filtraciones de agua, mantenga el cartucho del filtro de agua en forma horizontal al extraerlo.

- Para evitar derrames, vacíe la charola del filtro de agua (3) y seque alrededor del compartimiento (2).



3. Inserte el nuevo filtro en el compartimiento (4).
4. Presione el filtro y, luego, gírelo en el sentido de las agujas del reloj hasta que quede ajustado.

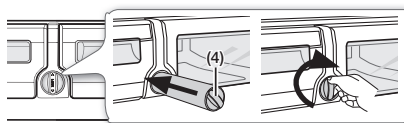

- Si tiene dificultades para insertar el filtro debido a la alta presión del agua, cierre la válvula del suministro de agua.
- El símbolo de bloqueo deberá estar alineado con la línea del indicador.

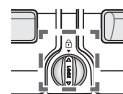

5. Una vez reemplazado, presione y mantenga presionado 'Reset the water filter' (Restablecer el filtro de agua) simultáneamente durante 3 segundos o más en el centro de la pantalla. (Consulte la sección de "FILTRO DE AGUA" de este manual).

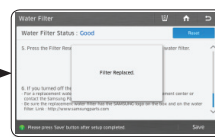
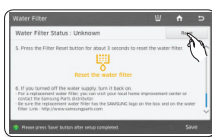

6. Si desactivó el suministro de agua, actívelo nuevamente.



Puede obtener filtros de agua Samsung de repuesto en un centro de ventas de artículos para el hogar local o en <http://www.samsungparts.com>, el distribuidor oficial de piezas Samsung en línea. Asegúrese de que el logotipo SAMSUNG se encuentre en el filtro de agua y en la caja.

Eliminación de los materiales residuales que se encuentran dentro de la tubería del suministro de agua después de instalar el filtro de agua.

1. Encienda el suministro de agua principal.
2. Deje correr agua por el dispensador hasta que se vea incolora (aprox. 6 a 7 minutos). Este procedimiento limpiará el sistema de suministro de agua y eliminará el aire de las tuberías.
3. Es posible que se necesite realizar una limpieza adicional en algunos hogares.
4. Abra la puerta del refrigerador y asegúrese de que no haya filtraciones de agua provenientes del filtro de agua.

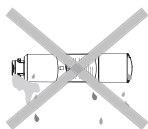

Limpié muy bien el dispensador para evitar que se filtre agua. Esto significa que aún hay aire en la tubería.

Suministro de agua por ósmosis inversa

IMPORTANTE: La presión del suministro de agua que sale del sistema por ósmosis inversa que va a la válvula de entrada de agua del refrigerador necesita estar entre 35 y 120 psi (241 y 827 kPa).

Si se conecta un sistema de filtración de agua por ósmosis inversa al suministro de agua fría, la presión de agua al sistema de ósmosis inversa debe tener un mínimo de 40 a 60 psi (276 a 414 kPa).

Si la presión de agua al sistema de ósmosis inversa es inferior a 40 a 60 psi (276 a 414 kPa):

- Verifique si el filtro de sedimentos en el sistema de ósmosis inversa está bloqueado. Reemplace el filtro si es necesario.
- Llene nuevamente el tanque de almacenamiento del sistema de ósmosis inversa luego de un uso intensivo.
- Si su refrigerador cuenta con un filtro de agua, es posible que la presión de agua disminuya aún más al usarlo con el sistema de ósmosis inversa. Retire el filtro de agua.

Si tiene dudas sobre la presión del agua, llame a un plomero calificado autorizado.

PIEZAS Y FUNCIONES

Observe esta ilustración para familiarizarse con las piezas y las funciones del refrigerador.

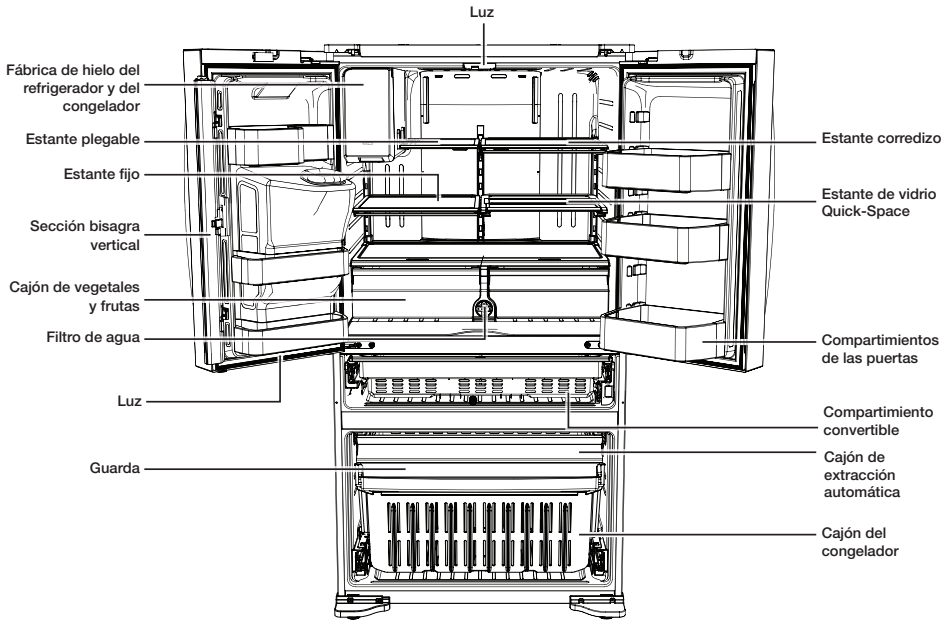

Al cerrar la puerta, asegúrese de que la sección de la bisagra vertical se encuentre en la posición correcta para impedir que raye la otra puerta.

Si la sección de la bisagra vertical está invertida, colóquela en la posición correcta y cierre la puerta.

Algunas veces puede aparecer humedad en esta sección.

La manija de la puerta puede aflojarse con el tiempo. Si esto sucede, ajuste los tornillos que se encuentran dentro de la puerta.

Si cierra una puerta con mucha fuerza, la otra puerta puede abrirse.



Cuando se abre la puerta, el disyuntor apaga automáticamente el motor sinfín de la fábrica de hielo por razones de seguridad.



Si la lámpara LED interior o exterior está apagada, comuníquese con el Centro de asistencia al cliente SAMSUNG.

USO DEL CAJÓN FLEX ZONE

El Flex Zone es un cajón completo con control de temperatura regulable.

Puede utilizar el cajón Flex Zone para grandes bandejas de fiestas, comidas selectas, vinos, pizzas, bebidas o artículos varios.

Cuenta con un sensor de temperatura que le permite regular la cantidad de aire frío permitido en este cajón.

Los botones de control se encuentran en el centro de la cubierta de la puerta.

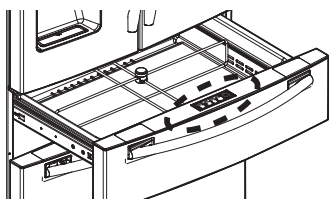

Botón de selección de la temperatura

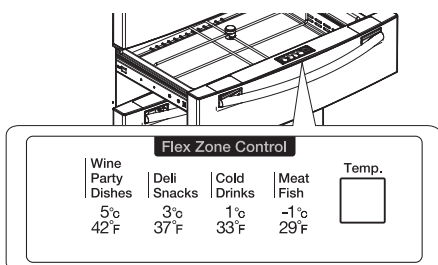

- Presione el botón Temp (Temperatura) varias veces hasta que se ilumine el modo deseado.
- Cada vez que presiona este botón, el modo cambia en este orden: modo Meat/Fish (Carne/Pescado) (29 °F (-1 °C)), modo Cold Drinks (Bebidas frías) (33 °F (1 °C)), modo Deli/ Snack (Comidas selectas/Aperitivos) (37 °F (3 °C)), modo Wine/Party Dishes (Vino/Platos para fiestas) (42 °F (5 °C)). En primer lugar, se selecciona el modo Deli/Snacks (Comidas selectas/Aperitivos).
El refrigerador regulará automáticamente la temperatura en el cajón Flex Zone según lo que se haya seleccionado.
- El visor de temperatura del cajón Flex Zone puede cambiar según la cantidad de artículos almacenados, su ubicación, la temperatura ambiente y la frecuencia con la que se abre la puerta.

Modos del cajón Flex Zone

1. Cuando se selecciona **“Wine/Party Dishes” (Vino/Platos para fiestas)**, la temperatura del cajón Flex Zone se mantendrá alrededor de los 42 °F (5 °C). Esta función resulta útil para mantener los alimentos frescos durante mucho tiempo.
 2. Cuando se selecciona **“Deli/Snack” (Comidas selectas/Aperitivos)**, la temperatura del cajón Flex Zone se mantendrá alrededor de los 37 °F (3 °C). Esta función resulta útil para mantener los alimentos frescos durante mucho más tiempo.
 3. Cuando se selecciona **“Cold Drinks” (Bebidas frías)**, la temperatura del cajón Flex Zone se mantendrá alrededor de los 33 °F (1 °C). Esta función resulta útil para mantener las bebidas frías y para conservar su sabor.
 4. Cuando se selecciona **“Meat/Fish” (Carne/Pescado)**, la temperatura del cajón Flex Zone se mantendrá alrededor de los 29 °F (-1 °C). Esta función resulta útil para mantener la carne o el pescado fresco durante mucho más tiempo.
- Ejemplos de comidas que puede almacenar en el cajón Flex Zone según la temperatura configurada.

Vino/Platos para fiestas	Comidas selectas/Aperitivos	Bebidas frías	Carne/Pescado
• Vino	• Piñas	• Agua embotellada	• Bistec
• Cocteles	• Limones	• Jugo	• Fiambres
• Pasteles	• Galletas	• Refrescos	• Tocino
• Quesos	• Papas	• Cerveza	• Perros calientes con chile



Las frutas y los vegetales pueden descomponerse si se selecciona la opción “Meat/Fish” (Carne/Pescado). No almacene lechuga u otros vegetales de hoja en el cajón Flex Zone.

⚠ PRECAUCIÓN

No almacene botellas de vidrio en el cajón Flex Zone bajo las configuraciones “Cold Drinks” (Bebidas frías) o “Meat/Fish” (Carne/Pescado). Si se congelan, pueden romperse y provocar lesiones personales.

CÓMO RETIRAR LOS ACCESORIOS DEL REFRIGERADOR

1. Compartimientos de las puertas
 - Compartimientos de las puertas (1)
 - Para retirarlos: simplemente levante el compartimiento y jale hacia afuera.
 - Para volver a colocarlos: deslícelos por encima de la ubicación deseada y empuje hacia abajo hasta que se traben.
 - Compartimientos de las puertas (2)
 - Para retirarlos: quite el lado derecho del compartimiento levantándolo en ángulo recto a lo largo de la guía y luego quite el lado izquierdo jalándolo de la puerta.
 - Para volver a colocarlos: deslícelos hasta la ubicación original y empuje hacia abajo hasta que se traben.

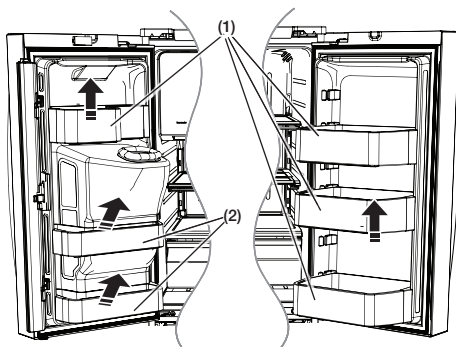

Pueden producirse lesiones si los compartimientos de las puertas no están bien ajustados.

No permita que los niños jueguen con los compartimientos. Sus esquinas filosas pueden causar lesiones.

⚠ PRECAUCIÓN

No ajuste un compartimiento lleno de alimentos. Primero retire los alimentos. Para retirar el polvo de los compartimientos, quite la guarda y limpie con agua.

2. Estantes de vidrio templado
 - Para retirarlos: incline el frente del estante hacia arriba en la dirección que se muestra en el gráfico (1) y levántelo en forma vertical (2). Extraiga el estante.
 - Para volver a colocar: incline el frente del estante hacia arriba y deslice los ganchos del estante dentro de las ranuras a la altura deseada. Luego baje el frente del estante de manera tal que los ganchos caigan dentro de las ranuras.

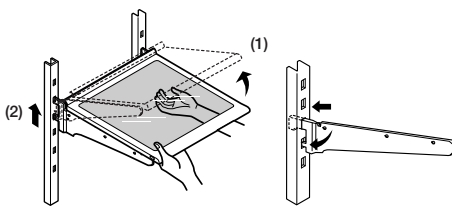

⚠ PRECAUCIÓN

Los estantes de vidrio templado son pesados. Tenga mucho cuidado cuando los retire.

⚠ PRECAUCIÓN

Después de deslizar el estante plegable y plegarlo, puede retirar el estante delantero según su conveniencia.

Si usa el estante sin retirar el frente del estante, tenga cuidado de que no se separe.

3. Cajones de vegetales y frutas

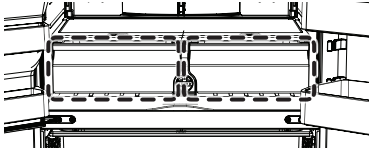

Para retirarlos

- Simplemente levante el compartimiento y jale hacia afuera.

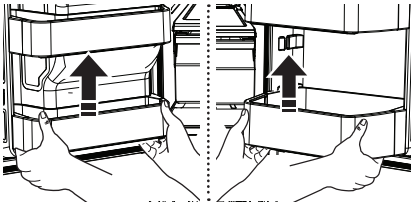

- Incline el frente del cajón hacia arriba y jale hacia usted. Luego mueva el cajón ligeramente en la dirección de la flecha, como se muestra en la ilustración, y luego jale hacia afuera.

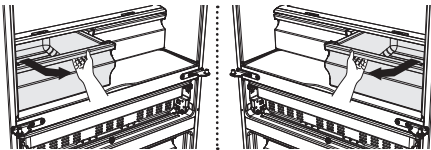

Para volver a colocarlos

- Inserte el cajón dentro de los rieles y empújelo hasta colocarlo nuevamente en su lugar.
- Deslice el compartimiento por encima de la ubicación deseada y empuje hacia abajo hasta que se traben.

⚠ PRECAUCIÓN

Se deben retirar los cajones antes de levantar el estante de vidrio que se encuentra sobre ellos.

4. Cajón Flex Zone

- Para retirar el cajón Flex Zone: retire totalmente la puerta del cajón. Levante el cajón Flex Zone y jale hacia adelante con ambas manos.
- Para volver a colocar el cajón Flex Zone: abra completamente la puerta Flex. Levante el frente del cajón Flex Zone, coloque la parte posterior del cajón Flex Zone sobre los rieles y luego baje el frente hasta que todo el cajón descansa sobre los rieles.

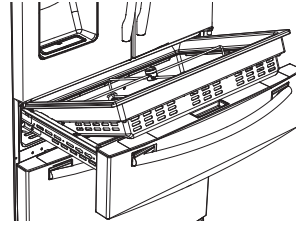

Si el cajón Flex Zone o la luz de LED no funcionan, verifique si los conectores [(1), (2) a continuación] tienen grietas o fugas.

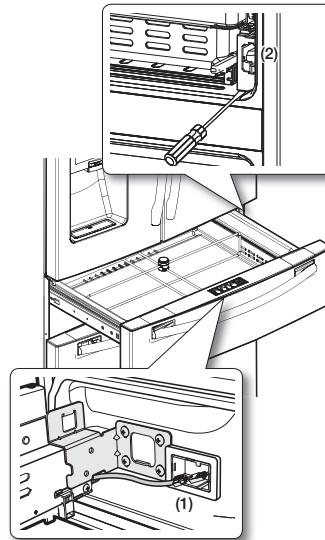

1. Consulte la página 14 para obtener instrucciones sobre cómo desarmarlo.
2. Abra la cubierta del riel con un desarmador de punta chata.
3. Examine los conectores.

Uso de las puertas

Asegúrese de que las puertas cierren completa y herméticamente.

Cuando la puerta del refrigerador está parcialmente abierta, se cierra automáticamente. Si su ángulo de apertura es mayor al alcance del cierre automático, permanecerá abierta. Deberá cerrarla manualmente.

CÓMO RETIRAR LOS ACCESORIOS DEL CONGELADOR

1. Guarda del compartimiento del congelador
 - Para retirarlos: retire la guarda del espacio de congelación (1) levantándola.
 - Para volver a colocarlos: empuje hacia abajo hasta que la guarda (1) se trabe en su lugar.

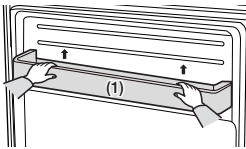

2. Cajón superextensible
 - Para retirarlos: retire el cajón totalmente hacia afuera. Incline el frente del cajón hacia arriba y levántelo.
 - Para volver a colocar: coloque el cajón sobre los rieles (4) inclinándolo hacia arriba. Baje el cajón y colóquelo en su lugar hasta que se encuentre en posición horizontal y, luego, deslice el cajón hasta el tope (3).

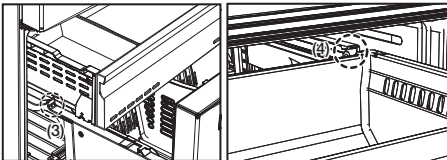

3. Cajón del congelador
 - Para retirar el cajón del congelador: extráigalo completamente. Incline la parte posterior del compartimiento hacia arriba y levántelo para retirarlo.
 - Para volver a colocar el cajón del congelador: inserte el compartimiento en los rieles.

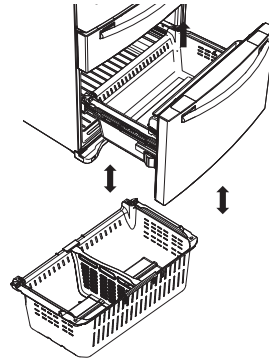

⚠ PRECAUCIÓN

Puede rayar el lateral del compartimiento si lo gira a la izquierda o a la derecha al desarmarlo o volver a armarlo.

⚠ PRECAUCIÓN

No permita que bebés o niños entren en el cajón del congelador. Pueden dañar el refrigerador y lesionarse gravemente. No se sienten en la puerta del congelador. La puerta puede romperse.

⚠ PRECAUCIÓN

No retire el divisor.

⚠ ADVERTENCIA

Si quedan atrapados dentro, los niños pueden lesionarse o asfixiarse hasta morir.

LIMPIEZA DEL REFRIGERADOR

El cuidado del refrigerador French Door de Samsung prolonga su vida útil y ayuda a que no se filtren olores ni gérmenes.

Limpieza del interior

Limpie las paredes internas y los accesorios con un detergente neutro, luego séquelos con un paño suave. Puede retirar los cajones y estantes para limpiar a fondo. Asegúrese de secar los cajones y estantes antes de colocarlos nuevamente en su lugar.

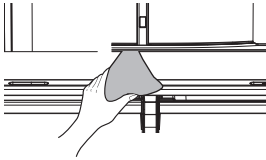

Limpieza del exterior

Limpie el panel de control y el visor digital con un paño húmedo, limpio y suave. No pulverice con agua directamente sobre la superficie del refrigerador.

Las puertas, manijas y superficies del gabinete se deben limpiar con un detergente suave y luego secar con un paño suave.

Para que el refrigerador luzca mejor que nunca, recomendamos lustrar el exterior una o dos veces al año.



⚠ PRECAUCIÓN

No pulverice agua directamente sobre el refrigerador. Utilice un paño limpio y húmedo para la limpieza.

⚠ PRECAUCIÓN

No utilice bencina, solvente ni Clorox para limpiarlo. Pueden dañar la superficie del refrigerador y provocar un incendio.

⚠ PRECAUCIÓN

Las letras impresas en el visor pueden borrarse si se aplica directamente limpiador de acero inoxidable sobre la zona.



Limpieza del dispensador de hielo/agua

Empuje hacia abajo un extremo de la charola del dispensador y retírela. Limpie el dispensador de hielo/agua con un paño limpio y suave.

⚠ PRECAUCIÓN

Cuando se utilice la selección de hielo triturado del dispensador es posible que en el recipiente de hielo se comiencen a acumular fragmentos de hielo residual. Para impedir que este hielo residual se derrita y sobresalga del recipiente, se deberá retirar el hielo residual cuando se vea que empieza a acumularse en el recipiente del hielo.



Limpieza de los burletes de goma de la puerta

Si los burletes de goma de la puerta están sucios, es posible que las puertas no cierren correctamente, y el refrigerador no funcionará como corresponde. Mantenga los burletes sin polvo ni manchas limpiando las puertas con un detergente suave y un paño húmedo. Séquelos con un paño limpio y suave.

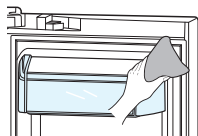

PRECAUCIÓN

No limpie el refrigerador con benceno, solvente o detergente para automóviles. Estas sustancias pueden provocar un incendio.

Limpieza de la parte posterior del refrigerador

Para mantener los cables y las partes expuestas libres de polvo y suciedad, aspire la parte posterior del refrigerador una o dos veces por año.

PRECAUCIÓN

No retire la tapa posterior (1). Podría sufrir una descarga eléctrica.

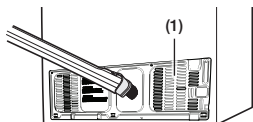

RECOMENDACIONES DE ALMACENAMIENTO DE ALIMENTOS

Alimentos	Refrigerador	Congelador	Recomendaciones de almacenamiento
LÁCTEOS			
Mantequilla	2-3 semanas	6-9 meses	Envolver o cubrir muy bien.
Leche	1-2 semanas	No recomendado	Verificar el código de fecha. La leche y casi todos los productos derivados se venden en envases de cartón con código de fecha de vencimiento del producto. Cerrar con tapa o envolver muy bien. No volver a colocar el producto que no se ha ingerido en el envase original.
Queso crema, alimentos que contienen queso y queso untable	2-4 semanas	No recomendado	Verificar el código de fecha. Mantener el queso envuelto firmemente evitando que se filtre la humedad.
Queso duro (sin abrir)	3-4 meses	6 meses	
Queso duro (abierto)	2 meses	No recomendado	
Requesón	10-15 días	No recomendado	
Crema	7-10 días	2 meses	Verificar el código de fecha. La mayoría de los yogures, cremas y productos similares se venden en envases de cartón con código de fecha de vencimiento del producto. Volver a cerrar o cubrir muy bien. No volver a colocar el producto que no se ha ingerido en el envase original.
Crema agria	2 semanas	No recomendado	
Salsas de crema (abiertas)	1 semana	No recomendado	Verificar el código de fecha. Mantener tapado.
Yogur	10-14 días	No recomendado	
Yogur congelado	N/A	2 meses	
HUEVOS			
Huevos (crudos)	3-4 semanas	No recomendado	Verificar el código de fecha. Almacenar los huevos en el sector más frío del refrigerador y en su recipiente original.
Huevos (cocidos)	1 semana	No recomendado	Almacenar en un recipiente tapado.
Sobras de comidas con huevo	3-4 días	No recomendado	Almacenar en un recipiente tapado.
FRUTAS FRESCAS			
Manzanas	1 mes	No recomendado	Si se almacena fruta en el refrigerador, no lavar antes de guardar. Almacenar en bolsas o recipientes resistentes a la humedad. Envolver las frutas cortadas. Algunas frutas se oscurecen cuando se las enfría.
Plátanos	2-4 días	No recomendado	
Duraznos, melones, peras, aguacates	3-5 días	No recomendado	
Moras y cerezas	2-3 días	12 meses	
Chabacanos	3-5 días	No recomendado	
Uvas	2-5 días	N/A	
Piña (entera)	2-3 días	No recomendado	
Piña (cortada)	5-7 días	6-12 meses	
Cítricos	1-2 semanas	No recomendado	Almacenar sin tapa.
Jugo	6 días	No recomendado	Verificar el código de fecha y volver a almacenar cerrado en su recipiente original. No volver a colocar el producto que no se ha ingerido en el envase original.
Jugo congelado	Descongelar solamente	12 meses	Verificar el código de fecha. No volver a congelar.

Alimentos	Refrigerador	Congelador	Recomendaciones de almacenamiento
PESCADOS Y MARISCOS			
Pescados			
Pescado graso (caballa, trucha, salmón)	1-2 días	2-3 meses	Mantener en el envoltorio original y almacenar en el sector más frío del refrigerador. Envolver con un material resistente a la humedad y al vapor para el congelador. Congelar a 0 °F (o -18 °C). Descongelar en el refrigerador o verificar el código de fecha. Congelar en su envoltorio original.
Pescado magro (bacalao, platija, etc.)	1-2 días	6 meses	
Congelado o empanado	N/A	3 meses	
Mariscos			
Camarones (crudos)	1-2 días	12 meses	Para congelar, envolver en un recipiente resistente a la humedad y al vapor.
Cangrejo	3-5 días	10 meses	
Pescado o mariscos cocidos	2-3 días	3 meses	
CARNE			
Fresca, cruda			
Chuletas	2-4 días	6-12 meses	Verificar el código de fecha antes de usar. Almacenar en el sector más frío del refrigerador en su envoltorio original. Colocar dentro de un recipiente resistente al vapor y a la humedad para congelar. La temperatura recomendada para el refrigerador es de 33 °F a 36 °F (o 1 °C a 2 °C) y para el congelador de 0 °F a 2 °F (o -18 °C a -16 °C)
Molida	1 día	3-4 meses	
Asada	2-4 días	6-12 meses	
Tocino	1-2 semanas	1-2 meses	
Salchichas	1-2 días	1-2 meses	
Bistec	2-4 días	6-9 meses	
Aves	1 día	12 meses	
Fiambres	3-5 días	1 mes	
Cocida			
Carne	2-3 días	2-3 meses	Verificar el código de fecha antes de usar. Almacenar en el sector más frío del refrigerador en su envoltorio original. Colocar dentro de un recipiente resistente al vapor y a la humedad para congelar.
Aves	2-3 días	4-5 meses	
Jamón	1-2 semanas	1-2 meses	

Fuentes:

American Meat Institute Foundation. 1994. Páginas amarillas: respuestas a preguntas previsibles que los consumidores realizan con respecto a la carne y a las aves. American Meat Institute Food Marketing Institute. 1999. The food keeper. Food Marketing Institute, Washington, D.C. Freeland-Graves, J.H. y G.C. Peckham. 1996. Foundations of food preparation, 6th ed. Prentice-Hall, Inc. Englewood Cliffs, NJ. Hillers, V.N. 1993. Storing foods at home. Washington State University Cooperative Extension, Pullman, WA. Publ. EB 1205.

National Restaurant Association. 2001. Be cool-chill out! Refrigerate promptly. National Restaurant Association Education Foundation's International Food Safety Council, Washington, D.C. USDA. 1997. Basics for handling food safely. U.S. Department of Agriculture, Food Safety and Inspection Service, Washington, D.C.

Solución de problemas

PROBLEMA	SOLUCIÓN
El refrigerador no funciona en absoluto o no enfría lo suficiente.	<ul style="list-style-type: none"> • Verifique que el enchufe esté correctamente conectado. • Verifique si la temperatura en el visor digital es más alta que la temperatura interna del refrigerador o del congelador. Si es así, ajuste el refrigerador a una temperatura inferior. • ¿El refrigerador está ubicado bajo la luz solar directa o cerca de una fuente de calor? • ¿La parte posterior del refrigerador está demasiado cerca de una pared, lo que evita una ventilación adecuada?
La comida en el refrigerador está congelada.	<ul style="list-style-type: none"> • Verifique si la temperatura en el visor digital está demasiado baja. • Intente configurar el refrigerador en una temperatura más alta. • ¿La temperatura de la habitación es demasiado baja? Ponga el refrigerador a una temperatura más alta. • ¿Colocó el alimento con jugo en el sector más frío del refrigerador? Coloque esos alimentos en otros estantes del refrigerador en lugar de guardarlos en las áreas más frías o en los cajones.
Escucha ruidos o sonidos fuera de lo normal.	<ul style="list-style-type: none"> • Verifique que el refrigerador esté nivelado y estable. • ¿La parte posterior del refrigerador está demasiado cerca de una pared, lo que evita una ventilación adecuada? Trate de separar el refrigerador al menos 2 pulgadas de la pared. • ¿Cayó algo detrás o debajo del refrigerador? • Se oye un "tic" proveniente del interior del refrigerador. Es normal y ocurre porque diversos accesorios se contraen o expanden según la temperatura del interior del refrigerador. • Es normal que se escuche como si algo golpeará algún elemento dentro del refrigerador. El ruido se debe al compresor que funciona a alta capacidad.
El área de cierre de la puerta del gabinete del refrigerador está caliente y se está generando condensación.	<ul style="list-style-type: none"> • Es normal que se genere algo de calor ya que los anticondensadores están instalados en la sección de la bisagra vertical del refrigerador para impedir la condensación. • ¿Está la puerta del refrigerador entreabierta? Puede producirse condensación cuando deja la puerta abierta por mucho tiempo.
La fábrica de hielo no funciona.	<ul style="list-style-type: none"> • ¿Esperó 12 horas después de haber instalado la tubería de suministro de agua antes de hacer hielo? • ¿Está conectado el suministro de agua y abierta la válvula de cierre? • ¿Detuvo manualmente la función para hacer hielo? • ¿Está demasiado alta la temperatura del congelador? Baje la temperatura del congelador.
Se oye un burbujeo de agua dentro del refrigerador.	<ul style="list-style-type: none"> • Esto es normal. Las burbujas pertenecen al refrigerante que circula a través del refrigerador.
Hay mal olor en el refrigerador.	<ul style="list-style-type: none"> • Verifique si hay alimentos descompuestos. • Los alimentos con olores fuertes (por ejemplo, pescado) se deberían tapar muy bien. • Limpie su congelador periódicamente y deseche los alimentos descompuestos o que podrían estar en mal estado.

PROBLEMA	SOLUCIÓN
Se forma escarcha en las paredes del congelador.	<ul style="list-style-type: none"> • ¿Está bloqueada la ventilación de aire? Quite cualquier obstrucción de modo que el aire pueda circular libremente. • Deje suficiente espacio entre los alimentos guardados para una correcta circulación del aire. • ¿El cajón del congelador está correctamente cerrado?
El dispensador de agua no funciona.	<ul style="list-style-type: none"> • ¿Está conectado el suministro de agua y abierta la válvula de cierre? • ¿Está la tubería de suministro de agua aplastada o enroscada? • Asegúrese de que la tubería esté libre y sin obstrucciones. • ¿Está congelado el tanque de agua porque la temperatura del refrigerador está demasiado baja? Seleccione una temperatura más alta en el visor digital. • ¿Está activada la función de bloqueo para niños?
El sistema de cierre automático no funciona con la puerta del congelador.	<ul style="list-style-type: none"> • ¿Están desequilibradas las partes derecha e izquierda de la puerta? • Abra y cierre suavemente la puerta 1 o 2 veces. Luego de hacerlo, en general, el sistema de cierre automático funciona correctamente. • Abra la puerta suavemente para evitar desequilibrar la parte derecha y la parte izquierda de la puerta.
Se forma condensación o gotas de agua en ambos lados de la parte central de la puerta del refrigerador.	<ul style="list-style-type: none"> • La condensación o las gotas de agua pueden formarse si la humedad es demasiado elevada mientras el refrigerador está en funcionamiento. • Si hay condensación o gotas de agua en ambos lados de la parte central de la puerta del refrigerador, apague el modo Ahorro de energía después de retirar la condensación. (Consulte la explicación del botón Energy Saver (Ahorro de energía) en "Uso del panel de control" en la página 84.)
Oigo un ruido o el teléfono de la cocina se desconecta mientras converso.	<ul style="list-style-type: none"> • Revise el estado de la red Wi-Fi para verificar la intensidad de la señal. La calidad de la llamada se puede deteriorar si el refrigerador está alejado del PA.
El refrigerador regresa a la pantalla de Inicio cuando me conecto o miro el televisor de la cocina.	<ul style="list-style-type: none"> • La conexión se puede interrumpir a la fuerza si la conexión de red es mala. Verifique el estado de la conexión del PA. • El televisor de la cocina está disponible solo si las fuentes del televisor son Aire, Cable o Componentes. Asegúrese de que esté conectado a una fuente de entrada válida. • El número de dispositivos concurrentes que pueden acceder a un solo televisor es limitado. Consulte el manual de usuario del televisor. • Los dispositivos móviles tienen prioridad sobre el refrigerador, de modo que el refrigerador no puede acceder al PA cuando este está ocupado por el acceso de varios dispositivos móviles.
No puedo conectarme al televisor.	<ul style="list-style-type: none"> • La primera vez se requiere autenticación para acceder al televisor. Seleccione el televisor en el refrigerador y siga las indicaciones de la pantalla para completar el procedimiento de autenticación.
Durante la exploración no se encuentra ningún televisor.	<ul style="list-style-type: none"> • Verifique la conexión de la red. • Menú de la red del televisor: asegúrese de que el televisor permite acceder a los dispositivos externos. Si se niega el acceso externo, el refrigerador no se puede conectar al televisor.

PROBLEMA	SOLUCIÓN
No se oye sonido mientras miro el televisor de la cocina.	<ul style="list-style-type: none"> • Si el televisor está silenciado, el refrigerador reproduce el programa de televisión pero no el sonido. Asegúrese de que esté activado el sonido del televisor.
El video o el sonido se desconectan irregularmente mientras se mira televisión.	<ul style="list-style-type: none"> • Una red ocupada por el tráfico puede provocar que el televisor se desconecte. Verifique la conexión de la red y vuelva a intentarlo si es necesario.
En el modo Mirroring (Reflejo) no puedo encontrar mi dispositivo móvil.	<ul style="list-style-type: none"> • Easy Connection (Conexión fácil) permite la conexión Wi-Fi. • Vaya hasta el dispositivo móvil y asegúrese de que el refrigerador esté registrado en la aplicación Smart Home. • Asegúrese de que la función Mirroring (Reflejar) esté habilitada en el dispositivo móvil.
El reflejo no funciona o se desconecta irregularmente.	<ul style="list-style-type: none"> • Verifique el estado de conexión de Internet. • Asegúrese de que la contraseña actual coincida con la que estableció en el dispositivo móvil.
La pantalla de video no se muestra adecuadamente en el modo Mirroring (Reflejo).	<ul style="list-style-type: none"> • Algunas fuentes de video tienen protección DRM y no se pueden reproducir sin autorización. Póngase en contacto con el proveedor del servicio.
El refrigerador muestra correctamente Easy Connection (Conexión fácil), pero el dispositivo móvil me advierte de una falla.	<ul style="list-style-type: none"> • Easy Connection (Conexión fácil) puede dar problemas dependiendo del estado de red del PA o del servidor Samsung. En este caso, el refrigerador puede conectarse a Internet pero no puede sincronizarse con el dispositivo móvil. Para restablecer la sincronización con el dispositivo móvil, vuelva a ejecutar Easy Connection (Conexión fácil).
La sincronización de la hora no se produce aunque los dos dispositivos estén conectados a la misma red.	<ul style="list-style-type: none"> • La sincronización de la hora puede dar problemas dependiendo del estado de red del PA o del servidor Samsung. En este caso, configure la hora manualmente o utilice un PA diferente para la conexión.
He ingresado una clave válida pero no hay conexión.	<ul style="list-style-type: none"> • La conexión da error si el PA se configura manualmente con valores de ajustes no válidos. Toque IP Address (Dirección IP) para revisar la configuración de la red. • Si el problema persiste en el modo automático, verifique si el PA funciona adecuadamente conectando otro dispositivo móvil al PA. Si no hay ningún problema con el PA, presione Reset (Restablecer) para reiniciar el refrigerador.
No puedo acceder a la pantalla de la cuenta del Calendario.	<ul style="list-style-type: none"> • En la pantalla de Inicio, toque el ícono del Calendario por 5 segundos para restablecer los ajustes de su cuenta del Calendario.

Guía de configuración de Samsung Smart Home

DESCARGUE LA APLICACIÓN SAMSUNG SMART HOME

1. Busque Samsung Smart Home en Google Play o Apple App Store y seleccione la aplicación Samsung Smart Home.
2. Descargue e instale la aplicación en el teléfono inteligente.

- Nombre del proveedor de la aplicación en coreano: 삼성 스마트 홈
- Nombre del proveedor de la aplicación en inglés: Samsung Smart Home



- La aplicación Samsung Smart Home está disponible en Android 4.0 (ICS) o superior, que está optimizada para teléfonos inteligentes Samsung (series Galaxy S y Note).
- Algunas funciones de la aplicación pueden funcionar de manera diferente en otros teléfonos.
- Phone mirroring, Kitchen Phone, entre otras funciones ya están disponibles para Galaxy S5 y Note3 ejecutadas sobre plataforma Android OS 4.4 (Kitkat) o superior.
- Para modelos iPhone, está previsto que esta aplicación esté disponible el segundo semestre de 2014 en la Apple App Store.
- La interfaz del usuario de la aplicación Samsung Smart Home está sujeta a cambios sin previo aviso para mejorar el desempeño.

CÓMO COMENZAR CON LA APLICACIÓN SAMSUNG SMART HOME

1. Necesita disponer de una cuenta de Samsung para activar la aplicación Samsung Smart Home.



- La pantalla de la cuenta de Samsung aparece solo una vez si no ha iniciado sesión. Después de registrar su cuenta de Samsung en el menú Settings (Ajustes) del teléfono inteligente, puede iniciar automáticamente la sesión en la aplicación.

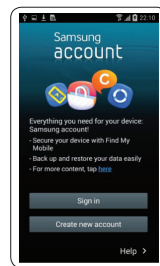

2. Primero, registre el refrigerador en el servicio Samsung Smart Home para activar la aplicación.

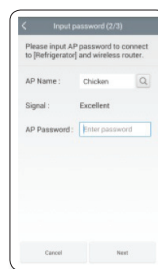
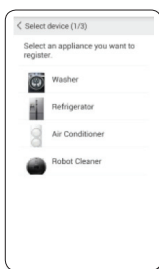
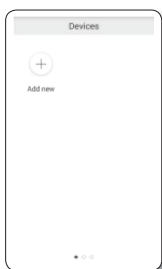

2-1. Utilice el botón de Agregar dispositivo (+) para continuar con el registro.

2-2. Seleccione el refrigerador.

2-3. Proporcione la información de configuración del PA para conectarse.

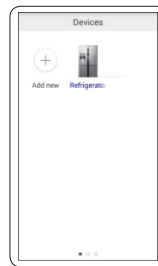
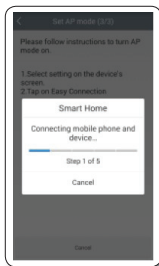
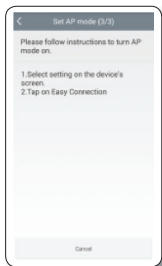



2-4. Siga las indicaciones de la pantalla para configurar los ajustes del refrigerador.

2-5. La configuración de la red se realiza automáticamente.

2-6. Luego de completar el registro, el ícono del refrigerador aparece en la aplicación.

USO DE LA APLICACIÓN SAMSUNG SMART HOME

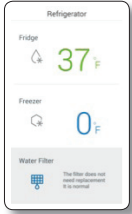
1. Funciones claves de la aplicación Samsung Smart Home

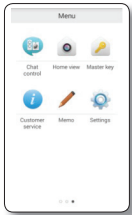
Funciones claves		Descripción	
Control integrado de Samsung Smart Home			<ul style="list-style-type: none"> Registre los electrodomésticos inteligentes de Samsung en el servidor Samsung Smart Home para obtener acceso remoto. Seleccione el ícono del refrigerador para acceder a los ajustes del refrigerador a través de la aplicación Samsung Smart Home Refrigerator.
	Aplicación Samsung Smart Home	Aplicación Samsung Smart Home Refrigerator	
Master key (Llave maestra)		<ul style="list-style-type: none"> La llave maestra tiene 4 modos: Out of home (Fuera de casa), Home (Casa), Sleep (Dormir) y Wake Up (Despertar). Utilice la llave maestra para controlar varias aplicaciones simultáneamente. 	
Chat control (Control de comunicaciones)		<ul style="list-style-type: none"> Puede controlar interactivamente los electrodomésticos en una comunicación bidireccional. 	
Home view (Vista de casa)			<ul style="list-style-type: none"> Puede utilizar la cámara incorporada de un electrodoméstico inteligente de Samsung para controlar la sala de su casa. (Solo está disponible en los aparatos de aire acondicionado o de limpieza.)
Note (Nota)		<ul style="list-style-type: none"> Agregue una nota y envíela al refrigerador. 	
Customer support (Servicio al cliente)		<ul style="list-style-type: none"> Descargue el manual del usuario para consultarlo o comuníquese con el centro de atención al cliente para recibir asistencia técnica. 	

2. Uso de la aplicación Samsung Smart Home Refrigerator

2-1. Seleccione el ícono de un dispositivo registrado en la aplicación Samsung Smart Home.

- Seleccione el refrigerador.
Si no instaló la aplicación del refrigerador, visite las tiendas de aplicaciones (Google Play o Apple App Store).
- Smart Home para iOS estará disponible en segundo semestre.

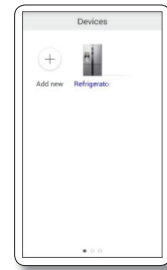

Capturas de pantallas de la aplicación Samsung Smart Home Refrigerator

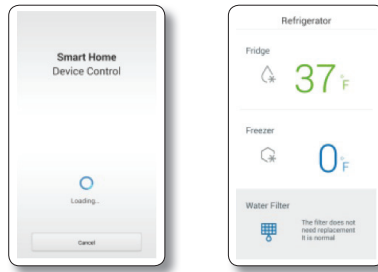

Capturas de pantallas de la configuración de la aplicación Samsung Smart Home Refrigerator

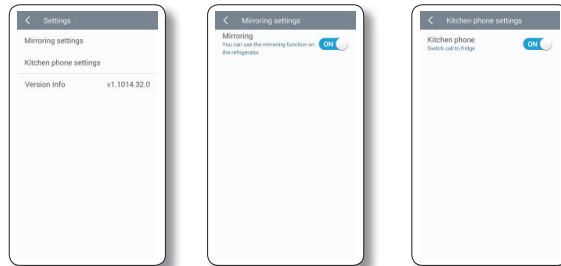

2-2. Seleccione el refrigerador para acceder a la aplicación Samsung Smart Home Refrigerator.

2-3. Para habilitar Phone Mirroring (Reflejo del teléfono) o Kitchen Phone (Teléfono de la cocina), primero debe activar la función correspondiente en el teléfono inteligente.

2-4. Puede controlar el refrigerador desde casa o desde fuera de casa.

PUNTOS DE COMPROBACIÓN

Lea todos los puntos de comprobación siguientes antes de contactar con el centro de servicio.

PROBLEMA	ACTUACIÓN
No encuentro la aplicación Samsung Smart Home en Google Play.	<ul style="list-style-type: none"> La aplicación Samsung Smart Home solo está disponible en los dispositivos con sistema operativo Android 4.0 (ICS) o superiores.
He instalado la aplicación del refrigerador desde Google Play pero no puedo controlar el refrigerador.	<ul style="list-style-type: none"> La aplicación Samsung Smart Home solo está disponible con dispositivos inteligentes Samsung de 2014.
He instalado la aplicación Samsung Smart Home pero no puedo conectar con mi refrigerador.	<ul style="list-style-type: none"> Consulte el manual del usuario del refrigerador y configure la red por medio de Easy Connection (Conexión fácil).
No puedo iniciar sesión con mi cuenta de Samsung.	<ul style="list-style-type: none"> Para ejecutar la aplicación, debe tener una cuenta de Samsung registrada. Puede utilizar la cuenta de Samsung actual si ya tiene una o puede crear una nueva. Verifique el estado de conexión de Internet.
Aparece un mensaje de error cuando intento conectarme por medio de Easy Connection (Conexión fácil).	<ul style="list-style-type: none"> Puede haber una falla temporal de Easy Connection (Conexión fácil) debido a la separación entre los dispositivos o si hay algún obstáculo entre ellos. Vuelva a intentarlo más tarde.
Deseo controlar mi refrigerador de casa pero no puedo acceder a él.	<ul style="list-style-type: none"> Asegúrese de que esté establecida la conexión a Internet. Reinicie la aplicación Samsung Smart Home o vuelva a conectar/iniciar el PA por cable/inalámbrico. Desenchufe el cable de alimentación del refrigerador del tomacorriente de pared y vuelva a enchufarlo luego de unos minutos.
El refrigerador se conecta al teléfono inteligente pero el control remoto no funciona.	<ul style="list-style-type: none"> Reinicie la aplicación Samsung Smart Home o vuelva a conectar/iniciar el PA por cable/inalámbrico. Desenchufe el cable de alimentación del refrigerador del tomacorriente de pared y vuelva a enchufarlo luego de unos minutos.
El Teléfono de la cocina no funciona en absoluto.	<ul style="list-style-type: none"> Verifique que la aplicación Samsung Smart Home Refrigerator esté funcionando. Asegúrese de que el refrigerador y el teléfono inteligente estén conectados al mismo PA. El Teléfono de la cocina funciona adecuadamente solo si los dos dispositivos están conectados al mismo PA. El Teléfono de la cocina está disponible en Android 4.4 (Kitkat), optimizado para teléfonos inteligentes Samsung (series Galaxy S y Note).
El Reflejo del teléfono no funciona en absoluto.	<ul style="list-style-type: none"> Verifique que la aplicación Samsung Smart Home Refrigerator esté funcionando. Asegúrese de que el refrigerador y el teléfono inteligente estén conectados al mismo PA. El Reflejo del teléfono funciona adecuadamente solo si los dos dispositivos están conectados al mismo PA. El Reflejo del teléfono está disponible en Android 4.4 (Kitkat), optimizado para teléfonos inteligentes Samsung (series Galaxy S y Note).

Garantía (USA)

GARANTÍA DEL REFRIGERADOR SAMSUNG

GARANTÍA LIMITADA PARA EL COMPRADOR ORIGINAL

Este producto de marca Samsung, suministrado y distribuido por Samsung Electronics America, Inc. (Samsung) y entregado nuevo, en su caja de fábrica al comprador original, está garantizado por Samsung ante defectos de fabricación relacionados con los materiales y la mano de obra durante un período de garantía limitado a:

Un (1) año para las piezas y la mano de obra del refrigerador

Cinco (5) años para las piezas y la mano de obra exclusivamente del sistema hermético de refrigeración*

Diez (10) años para las piezas y cinco (5) años para la mano de obra para el compresor Inverter digital

(*Compresor, evaporador, condensador, deshumidificador, tuberías de conexión.)

Esta garantía limitada entra en vigencia en la fecha original de compra y solo es válida para productos adquiridos y utilizados en los Estados Unidos. Para recibir el servicio técnico bajo garantía, el comprador debe comunicarse con Samsung para determinar la naturaleza del problema y proceder a repararlo. El servicio de garantía solo puede realizarse a través de un Centro de Servicio autorizado Samsung. Debe presentarse la factura original de venta bajo solicitud de Samsung o del Centro de Servicio autorizado Samsung como prueba de compra.

Samsung reparará o reemplazará cualquier pieza considerada defectuosa, a nuestra entera discreción y sin cargo, según lo estipulado en este documento, por piezas nuevas o reparadas durante el período de garantía limitada especificado anteriormente. Todas las piezas y productos reemplazados son de propiedad de Samsung y deben devolverse a Samsung. Las piezas y los productos de repuesto quedarán bajo el período restante de garantía original, o noventa (90) días, lo que sea más extenso.

La prestación de servicios en el hogar se realizará durante el período de garantía de la mano de obra, sujeto a disponibilidad dentro de los Estados Unidos. La prestación de servicios en el hogar no está disponible en todas las zonas. Para recibir la prestación de servicio en el hogar, el producto debe estar despejado y ser accesible al nivel del piso para el personal de servicio técnico. Si durante la prestación de servicios en el hogar, no pudiera llevarse a cabo la reparación, podría ser necesario realizar el traslado, reparación y posterior devolución del producto. Si la prestación de servicios en el hogar no está disponible, Samsung podría escoger, a nuestra entera discreción, proporcionar transporte a nuestra elección hasta y desde el Centro de Servicio autorizado Samsung. De lo contrario, el transporte hasta y desde el Centro de Servicio autorizado Samsung estará a cargo del comprador.

Esta garantía limitada cubre defectos de fabricación en materiales y mano de obra bajo condiciones de uso normal, no comercial, del producto y no se aplicará en los siguientes casos, incluidos, aunque no limitados a: daños ocasionados durante el transporte; entrega e instalación; aplicaciones y usos para los que el producto no fue diseñado; producto o números de serie alterados; daños externos o del acabado exterior; accidentes, mal uso, negligencia, incendio, agua, rayos u otros fenómenos naturales; uso de productos, equipamiento, sistemas, servicios públicos, servicios generales, piezas, suministros, accesorios, aplicaciones, instalaciones, reparaciones, tuberías externas y fugas, cableado externo, disyuntores, fusibles o conectores no suministrados ni autorizados por Samsung o que dañen este producto u ocasionen problemas de servicio; voltaje incorrecto, fluctuaciones y sobrevoltaje del suministro eléctrico; adaptaciones y fallas por parte del cliente en el cumplimiento de las instrucciones de funcionamiento, limpieza, mantenimiento y cuidado del medio ambiente que se incluyen y establecen en el manual de instrucciones; pérdida de alimentos por descomposición; consumibles incluyendo filtros y focos de iluminación.

NO EXISTEN OTRAS GARANTÍAS EXPLÍCITAS ADEMÁS DE LAS MENCIONADAS Y DESCRITAS ANTERIORMENTE, ASÍ COMO TAMPOCO EXISTEN OTRAS GARANTÍAS EXPLÍCITAS O IMPLÍCITAS, INCLUYENDO SIN LIMITACIÓN A TODAS LAS GARANTÍAS IMPLÍCITAS DE COMERCIABILIDAD O IDONEIDAD PARA UN FIN CONCRETO Y QUE SEAN PERTINENTES TRAS LOS PERÍODOS DE GARANTÍA EXPLÍCITA INDICADOS CON ANTERIORIDAD, Y NINGUNA GARANTÍA EXPLÍCITA U OFRECIDA POR PERSONAS, FIRMAS O EMPRESAS EN RELACIÓN CON ESTE PRODUCTO SERÁ LEGALMENTE VINCULANTE PARA SAMSUNG. SAMSUNG NO SERÁ LEGALMENTE RESPONSABLE DE LA PÉRDIDA DE INGRESOS O BENEFICIOS, LA FALTA DE AHORROS U OTROS BENEFICIOS, O DE NINGÚN OTRO DAÑO RESULTANTE ESPECIAL, ACCIDENTAL O INDIRECTO OCASIONADO POR EL USO, ABUSO O INCAPACIDAD DE USO DE ESTE PRODUCTO, INDEPENDIENTEMENTE DE LA TEORÍA LEGAL SOBRE LA QUE SE BASE EL RECLAMO, INCLUSO SI SAMSUNG HA SIDO ADVERTIDO DE LA POSIBILIDAD DE TALES DAÑOS. ASIMISMO, CUALQUIER TIPO DE INDEMNIZACIÓN EXIGIDA A SAMSUNG NO SUPERARÁ EL PRECIO DE COMPRA DEL PRODUCTO VENDIDO POR SAMSUNG Y QUE HAYA OCASIONADO EL SUPUESTO DAÑO. SIN LIMITAR LO INDICADO ANTERIORMENTE, EL COMPRADOR ASUME TODO EL RIESGO Y RESPONSABILIDAD DE CUALQUIER PÉRDIDA, DAÑO O LESIÓN AL SÍ MISMO O A SU PROPIEDAD, ASÍ COMO A TERCEROS Y A SU PROPIEDAD, OCASIONADOS POR EL USO, ABUSO O INCAPACIDAD DE USO DE ESTE PRODUCTO VENDIDO POR SAMSUNG QUE NO HAYAN SIDO CAUSADOS DIRECTAMENTE POR NEGLIGENCIA DE SAMSUNG. ESTA GARANTÍA LIMITADA NO SERÁ VÁLIDA PARA PERSONAS AJENAS AL COMPRADOR ORIGINAL DE ESTE PRODUCTO, ADEMÁS ES INTRANSFERIBLE Y CONSTITUYE SU RECURSO EXCLUSIVO.

Ciertos estados no permiten limitaciones en cuanto a la vigencia de una garantía implícita o la exclusión o limitación de daños accidentales o indirectos, de tal forma que las limitaciones o excepciones mencionadas tal vez no se apliquen a usted en particular. Esta garantía le otorga derechos legales específicos, e incluso puede otorgarle otros derechos que varíen de un estado a otro. Para obtener el servicio de garantía, pónganse en contacto con Samsung en el:

CENTRO DE ASISTENCIA AL CLIENTE DE SAMSUNG

Samsung Electronics America, Inc. 85 Challenger Road Ridgefield Park, NJ 07660
1-800-SAMSUNG (1-800-726-7864) y www.samsung.com

Contacte con SAMSUNG WORLD WIDE

Si tiene alguna pregunta o comentario acerca de productos Samsung, contáctese con el servicio de atención al cliente de SAMSUNG.

PAÍS	LLAME AL	O VISÍTENOS EN LÍNEA EN	ESCRIBA A
EE. UU.	1-800-SAMSUNG (726-7864)	www.samsung.com/us/support	Samsung Electronics America, Inc. 85 Challenger Road Ridgefield Park, NJ 07660
CANADA	1-800-SAMSUNG (726-7864)	www.samsung.com/ca/support (Inglés) www.samsung.com/ca_fr/support (Francés)	Samsung Electronics Canada Inc. 2050 Derry Road West, Mississauga, Ontario L5N 0B9 Canada



Réfrigérateur

Guide d'utilisation



100 %
Recycled Paper

Ce guide est en papier recyclé à 100 %.



un monde de possibilités

Merci d'avoir choisi ce produit Samsung.



Appareil amovible



Table des matières

CONSIGNES DE SÉCURITÉ	2
INSTALLATION DE VOTRE RÉFRIGÉRATEUR À PORTES FRANÇAISES	11
FONCTIONNEMENT DE VOTRE RÉFRIGÉRATEUR À PORTES FRANÇAISES	21
DÉPANNAGE	109
GUIDE DE RÉGLAGE DE SAMSUNG SMART HOME	112



Ce réfrigérateur intelligent prend en charge Samsung Smart Home.
Pour obtenir de plus amples renseignements, veuillez consulter le site
www.samsung.com

Consignes de sécurité

CONSIGNES DE SÉCURITÉ

Avant d'utiliser votre nouveau réfrigérateur à portes françaises Samsung, veuillez lire attentivement ce guide afin de vous assurer que vous savez comment utiliser de manière sûre et efficace ses différentes fonctionnalités.

Cet appareil n'est pas conçu pour être utilisé par des personnes (y compris des enfants) ayant des capacités physiques, sensorielles ou mentales réduites, ou ayant un manque d'expérience et de connaissances, à moins qu'elles soient surveillées ou qu'elles aient reçu les instructions nécessaires concernant l'utilisation de cet appareil de la part d'une personne responsable de leur sécurité.

Les instructions suivantes concernent plusieurs modèles; il est donc possible que les caractéristiques de votre réfrigérateur soient légèrement différentes de celles présentées dans ce guide.

Si vous avez des questions, communiquez avec nous en composant le 1 800 SAMSUNG ou trouvez de l'aide et de l'information sur le site www.samsung.com.









Consignes de sécurité importantes et symboles :

AVERTISSEMENT

Pratiques inadaptées ou dangereuses susceptibles de causer des blessures graves, voire la mort.

ATTENTION

Pratiques inadaptées ou dangereuses susceptibles de causer des blessures légères ou des dommages matériels.

	NE PAS essayer.
	NE PAS démonter.
	NE PAS toucher.
	Suivre scrupuleusement les consignes.
	Débrancher la fiche de la prise murale.
	S'assurer que le réfrigérateur est relié à la terre afin d'éviter tout choc électrique.
	Contacter le service d'assistance technique pour obtenir de l'aide.
	Remarque.

Ces symboles d'avertissement ont pour but d'éviter tout risque de blessure. Respectez-les en toutes circonstances. Lisez attentivement la présente section et conservez le guide en lieu sûr afin de pouvoir vous y reporter ultérieurement.

AVERTISSEMENT

AVERTISSEMENTS IMPORTANTS CONCERNANT L'INSTALLATION



- N'installez pas le réfrigérateur dans un endroit humide ou dans un lieu où il est susceptible d'entrer en contact avec de l'eau.
- Une détérioration de l'isolation sur des composants électriques est susceptible de causer un choc électrique ou un incendie.
- N'installez pas le réfrigérateur dans un endroit exposé à la lumière directe du soleil ou à proximité d'une cuisinière, d'un appareil de chauffage ou d'autres appareils.
- Ne branchez pas plusieurs appareils dans la même barre multiprise.
Le réfrigérateur doit toujours être branché dans une prise de courant indépendante dont la tension nominale correspond à celle indiquée sur la plaque signalétique du réfrigérateur.
- Vous obtiendrez de meilleurs résultats et éviterez également une surcharge des circuits électriques (risque d'incendie à la suite d'une surchauffe des fils).
- Ne branchez pas la fiche d'alimentation dans une prise murale mal fixée.
- Cela risquerait d'entraîner un choc électrique ou un incendie.
- N'utilisez pas de cordon dont la gaine est craquelée ou endommagée à quelque endroit ou à l'une des extrémités.
- Ne pliez pas le cordon d'alimentation à l'excès et ne posez pas d'objets lourds dessus.
- Ne tordez pas et ne nouez pas le cordon d'alimentation.
- N'accrochez pas le cordon d'alimentation à un objet métallique, ne placez pas un objet lourd sur le cordon d'alimentation, n'insérez pas le cordon d'alimentation entre des objets, et n'enfonchez pas le cordon d'alimentation dans l'espace situé derrière l'appareil.
- Lorsque vous déplacez le réfrigérateur, assurez-vous qu'il ne roule pas sur le cordon d'alimentation, et prenez garde de ne pas endommager ce dernier.
- Un choc électrique ou un incendie pourraient en résulter.
- Ne débranchez jamais votre réfrigérateur en tirant sur le cordon.
Maintenez toujours fermement la fiche pour la débrancher de la prise de courant.
- Tout dommage causé au cordon est susceptible d'entraîner un court-circuit, un incendie et/ou un choc électrique.

- N'utilisez pas d'aérosols à proximité du réfrigérateur.
- L'utilisation d'aérosols à proximité du réfrigérateur peut causer une explosion ou un incendie.
- N'installez pas cet appareil près d'une source de chaleur ni d'un matériau inflammable.
- N'installez pas cet appareil dans un lieu humide, huileux ou poussiéreux, ni dans un endroit exposé directement au soleil ou à l'eau (pluie, etc.).
- N'installez pas cet appareil dans un endroit où des fuites de gaz sont susceptibles de se produire.
- Un choc électrique ou un incendie pourraient en résulter.



- Ce réfrigérateur doit être positionné et installé conformément aux instructions du présent guide avant d'être utilisé.
- Branchez la fiche d'alimentation de façon à ce que le cordon pende vers le bas.
- Si vous branchez la fiche d'alimentation à l'envers, le fil est susceptible de se rompre et de causer un incendie ou un choc électrique.
- Lorsque vous déplacez le réfrigérateur, assurez-vous qu'il ne roule pas sur le cordon d'alimentation, et prenez garde de ne pas endommager ce dernier.
- Cela entraînerait un risque d'incendie.
- Assurez-vous que la fiche d'alimentation n'est pas écrasée ou endommagée par le dos du réfrigérateur.
- Gardez les matériaux d'emballage hors de portée des enfants.
- Si un enfant plaçait des matériaux d'emballage sur sa tête, il risquerait de s'asphyxier.
- L'appareil doit être positionné de façon à ce que la fiche reste accessible après l'installation.
- Le non-respect de cette consigne risquerait de causer un choc électrique ou un incendie en raison de fuites électriques.
- Vous devez retirer toutes les pellicules protectrices en plastique avant de brancher l'appareil pour la première fois.
- Si votre réfrigérateur est accompagné de pièces de fixation utilisées pour mettre les portes de niveau, gardez ces pièces hors de portée des enfants. De plus, ne laissez pas les enfants jouer avec ces pièces.
- Si un enfant avalait une pièce de fixation, il risquerait de s'asphyxier.



- Le réfrigérateur doit être correctement mis à la terre.
- Veillez toujours à ce que le réfrigérateur soit mis à la terre avant d'effectuer une vérification ou de réparer n'importe quelle partie de l'appareil. Les fuites électriques peuvent causer des chocs électriques graves.
- N'utilisez jamais de conduites de gaz, de fils téléphoniques ou d'autres éléments susceptibles d'attirer la foudre pour relier l'appareil à la terre.
- Toute utilisation non conforme de la fiche de mise à la terre peut présenter un risque de choc électrique.
Si l'utilisation d'une rallonge s'avère nécessaire, utilisez uniquement une rallonge à trois fils munie d'une fiche de mise à la terre à trois broches que vous brancherez dans une prise à trois alvéoles compatible avec la fiche de l'appareil. Les caractéristiques électriques du cordon doivent être de 115-120 V c.a. et 10 A minimum. Si un adaptateur de mise à la terre est utilisé, assurez-vous que la boîte de prise de courant est entièrement mise à la terre.
- Branchez fermement la fiche dans la prise murale. N'utilisez pas de fiche d'alimentation endommagée, de cordon d'alimentation endommagé ou de prise murale mal fixée.
- Un choc électrique ou un incendie pourraient en résulter.



- Si le cordon d'alimentation est endommagé, demandez son remplacement immédiat par le fabricant ou l'un de ses réparateurs agréés.

ATTENTION

INSTALLATION EN TOUTE SÉCURITÉ



- Laissez un espace suffisant autour du réfrigérateur et installez celui-ci sur une surface plane.
- Si votre réfrigérateur n'est pas de niveau, il est possible que le système de refroidissement interne ne fonctionne pas correctement.
- N'obstruez pas l'espace de ventilation à l'intérieur du réfrigérateur ou de son caisson.
- Laissez l'appareil reposer pendant 2 heures après l'installation.
- Nous vous recommandons fortement de faire appel à un technicien qualifié ou à une entreprise d'entretien pour installer votre réfrigérateur.



- Le non-respect de cette consigne risque d'entraîner un choc électrique, un incendie, une explosion, des blessures ou un dysfonctionnement de l'appareil.

AVERTISSEMENT

AVERTISSEMENTS IMPORTANTS CONCERNANT L'UTILISATION



- N'insérez pas la fiche d'alimentation dans une prise murale avec les mains mouillées.
- Ne placez pas d'objets sur le dessus de l'appareil.
- Lors de l'ouverture ou de la fermeture de la porte, les objets pourraient tomber et causer des blessures et/ou des dommages matériels.
- Ne placez pas vos mains, vos pieds, ni des objets métalliques (couteaux, etc.) sous le réfrigérateur ou à l'arrière de celui-ci.
- Un choc électrique ou des blessures corporelles pourraient en résulter.
- Les bords coupants sont susceptibles de causer des blessures corporelles.
- Ne placez pas de récipient rempli d'eau sur le réfrigérateur.
- En cas de renversement, cela pourrait entraîner un incendie ou un choc électrique.
- Il est nécessaire de surveiller les enfants pour s'assurer qu'ils ne jouent pas avec l'appareil.
- Maintenez les doigts éloignés des zones de pincement; l'espace entre les portes et la caisse doit nécessairement être restreint. Soyez attentif lorsque vous ouvrez les portes en présence d'enfants.
- Ne laissez pas les enfants se suspendre à la porte du réfrigérateur. Ils risqueraient de se blesser gravement.
- Ne laissez pas les enfants entrer dans le réfrigérateur au risque qu'ils y demeurent enfermés.
- Ne placez pas vos mains sous l'appareil.
- Les bords coupants sont susceptibles de causer des blessures.
- Ne laissez pas les enfants marcher sur le couvercle d'un bac.
- Le bac risquerait de se casser et de provoquer leur chute.
- Ne remplissez pas trop le réfrigérateur.

- Lors de l'ouverture de la porte, un article pourrait tomber et causer des blessures ou des dommages matériels.
 - Ne touchez pas les parois intérieures du congélateur ni les produits qui y sont rangés si vous avez les mains mouillées.
 - Cela entraînerait un risque de gelures.
 - Ne mettez jamais les doigts ni d'autres objets dans l'orifice du distributeur d'eau, le conduit de distribution ou le bac à glaçons.
 - Des blessures ou des dommages matériels pourraient en résulter.
 - N'utilisez pas et n'entrez pas de substances thermosensibles (ex. : pulvérisateurs ou objets inflammables, glace sèche, médicaments ou produits chimiques) à proximité ou à l'intérieur du réfrigérateur.
 - Ne rangez pas d'objets ou de substances volatiles ou inflammables (benzène, diluant, propane, alcool, éther, gaz liquéfié et toute autre substance similaire) dans le réfrigérateur.
 - Le réfrigérateur a été conçu exclusivement pour le rangement de produits alimentaires.
 - Cela pourrait entraîner un incendie ou une explosion.
 - Ne rangez pas de produits pharmaceutiques, chimiques ou sensibles aux températures dans le réfrigérateur.
 - Les produits nécessitant un contrôle strict de la température ne doivent pas être entreposés dans le réfrigérateur.
 - Ne placez pas et n'utilisez pas d'appareil électrique à l'intérieur du réfrigérateur, sauf s'il s'agit d'un appareil recommandé par le fabricant.
 - Ne montez pas sur l'appareil et ne placez pas d'objets (tels que du linge, des bougies allumées, des cigarettes allumées, de la vaisselle, des produits chimiques, des objets métalliques, etc.) sur celui-ci.
Le non-respect de cette consigne risque d'entraîner un choc électrique, un incendie, des problèmes avec l'appareil ou des blessures. Ne placez pas de récipient rempli d'eau sur l'appareil.
 - En cas de renversement, il y aurait un risque d'incendie et de choc électrique.
 - N'utilisez aucun appareil mécanique ou autre dispositif d'accélération du processus de décongélation autres que ceux recommandés par le fabricant.
 - N'endommagez pas le circuit de réfrigération.
 - Ne vaporisez pas de substance volatile telle qu'un insecticide sur la surface de l'appareil.
 - Ces produits peuvent s'avérer dangereux pour la santé et risquent en outre de causer un choc électrique un incendie ou un dysfonctionnement de l'appareil.
-
- Ne fixez jamais directement l'ampoule DEL UV pendant une période prolongée.
 - Cela risquerait d'entraîner une fatigue oculaire due aux rayons ultraviolets.
-
- 
 - Ne tentez pas de réparer, démonter ou modifier l'appareil vous-même.
 - N'utilisez aucun fusible (tel que du cuivre, un fil d'acier, etc.) autre qu'un fusible standard.
 - Si l'appareil doit être réparé ou réinstallé, communiquez avec le centre de service le plus près.
 - Le non-respect de cette consigne risque d'entraîner un choc électrique, un incendie, un dysfonctionnement du produit ou des blessures.
 - Veuillez communiquer avec le centre de service le plus près lorsque l'ampoule DEL intérieure ou extérieure est grillée.
-
- 
 - Il est nécessaire de surveiller les enfants pour s'assurer qu'ils ne jouent pas avec l'appareil.
 - Maintenez les doigts éloignés des zones de pincement; l'espace entre les portes et la caisse doit nécessairement être restreint. Soyez attentif lorsque vous ouvrez les portes en présence d'enfants.
 - Ne laissez pas les enfants se suspendre à la porte du réfrigérateur. Ils risqueraient de se blesser.
 - Ne laissez pas les enfants entrer dans le réfrigérateur. Ils risqueraient d'y rester enfermés.
 - Serrez les bouteilles les unes contre les autres pour éviter qu'elles ne tombent.
 - Cet appareil est destiné au rangement des aliments dans un environnement domestique uniquement.
 - Si une fuite de gaz est détectée, évitez toute flamme nue ou source potentielle d'inflammation et aérez pendant plusieurs minutes la pièce dans laquelle se trouve l'appareil.
 - Ne touchez pas à l'appareil ni le cordon d'alimentation.
 - N'utilisez pas de ventilateur.
 - Une étincelle risquerait de causer une explosion ou un incendie.
 - Utilisez uniquement les ampoules DEL fournies par le fabricant ou ses fournisseurs de service.



- Si le réfrigérateur dégage une odeur de brûlé ou de la fumée, débranchez-le immédiatement et communiquez avec votre centre de service Samsung Electronics.
- Communiquez avec votre centre de service Samsung si vous éprouvez des difficultés à remplacer une ampoule (qui n'est pas à DEL).
- Si l'appareil est équipé d'ampoules DEL, ne démontez pas vous-même les caches des lampes et les ampoules.
- Veuillez communiquer avec vos fournisseurs de service.
- En cas de traces de poussière ou d'eau dans le réfrigérateur, débranchez l'appareil et communiquez avec le centre de service Samsung Electronics.
- Le non-respect de cette consigne pourrait entraîner une risque d'incendie.

ATTENTION

UTILISATION EN TOUTE SÉCURITÉ



- Ne recongelez pas un aliment qui a complètement décongelé.
Ne mettez pas de boissons gazeuses dans le congélateur.
Ne mettez pas de bouteilles ou de récipients en verre dans le congélateur.
- Si le contenu gèle, le verre est susceptible de se briser et de provoquer des blessures.
- Utilisez uniquement la machine à glaçons fournie avec le réfrigérateur.
- L'alimentation en eau du réfrigérateur doit être raccordée à une arrivée d'eau potable seulement et être installée par une personne qualifiée.
Pour que la machine à glaçons puisse fonctionner correctement, la pression de l'eau doit se situer entre 20 et 125 psi (138 et 862 kPa).
Si vous vous absentez durant une longue période (pour des vacances par exemple) et savez que vous n'utiliserez pas le distributeur d'eau ou de glaçons, fermez le robinet d'adduction d'eau
- Le non-respect de cette consigne pourrait entraîner une fuite d'eau.
- Si vous savez que vous n'utiliserez pas le réfrigérateur durant une longue période (3 semaines ou plus), videz-le et débranchez-le.

Fermez le robinet d'adduction d'eau, essuyez l'excédent d'humidité à l'intérieur et laissez les portes ouvertes afin d'éviter la formation d'odeurs et de moisissure.



- Garantie de réparation et modification.
- Les changements et modifications apportés à cet appareil par un tiers ne sont pas couverts par le service de garantie Samsung. Samsung ne peut être tenue responsable des problèmes de sécurité résultant des modifications apportées par un tiers.
- N'obstruez pas les orifices de ventilation à l'intérieur du réfrigérateur.
- Si les orifices de ventilation sont obstrués, notamment par un sac en plastique, le réfrigérateur risque de trop refroidir. Une période de refroidissement trop longue risque d'endommager le filtre à eau et de causer des fuites.
- Si le réfrigérateur est débranché de la prise d'alimentation, patientez au moins cinq minutes avant de le rebrancher.
- Si vous prévoyez vous absenter longtemps ou laisser le réfrigérateur inutilisé pendant une période prolongée (3 semaines ou plus), videz-le et débranchez-le. Fermez le robinet d'adduction d'eau, essuyez l'excédent d'humidité à l'intérieur et laissez les portes ouvertes afin d'éviter la formation d'odeurs et de moisissure.
- Laisser le réfrigérateur fonctionner pendant des périodes prolongées sans l'utiliser peut entraîner une détérioration de l'isolation et provoquer un incendie.
- Pour un fonctionnement optimal de l'appareil :
- Ne placez pas d'aliments trop près des orifices de ventilation à l'arrière de l'appareil, car ils pourraient empêcher la libre circulation de l'air dans le compartiment de réfrigération.
- Emballez bien les aliments ou mettez-les dans des récipients hermétiques avant de les placer dans le réfrigérateur.
- Ne placez pas de récipients en verre, de bouteilles ou de boissons gazeuses dans le congélateur.
Le récipient pourrait geler et se briser, ce qui pourrait causer des blessures.
- Respectez les durées de congélation et les dates de péremption associées aux aliments surgelés.
- Il n'est pas nécessaire de débrancher le réfrigérateur lorsque vous vous absentez moins de trois semaines.
Cependant, si vous vous absentez pendant plus de trois semaines, videz le réfrigérateur et débranchez-le. Fermez le robinet d'adduction

d'eau, essuyez l'excédent d'humidité à l'intérieur et laissez les portes ouvertes afin d'éviter la formation d'odeurs et de moisissure.

- Remplissez le réservoir et le bac à glaçons d'eau potable uniquement (eau du robinet, eau minérale ou eau purifiée).
- Ne remplissez pas le réservoir avec du thé ou une boisson énergisante. Cela pourrait endommager le réfrigérateur.
- Ne frappez pas une surface en verre ou n'y appliquez pas une force excessive.
- Du verre brisé pourrait causer des blessures et/ou des dommages matériels.



- En cas d'inondation, si votre appareil est entré en contact avec de l'eau, communiquez avec le centre de service le plus près.
- Il pourrait y avoir un risque de choc électrique ou d'incendie dans une telle situation.

⚠ ATTENTION

NETTOYAGE EN TOUTE SÉCURITÉ



- Ne vaporisez pas directement de l'eau à l'intérieur ou à l'extérieur du réfrigérateur.
- Un incendie ou un choc électrique pourraient en résulter.
- N'utilisez pas de sèche-cheveux pour sécher l'intérieur du réfrigérateur.
- Ne placez pas de bougie allumée à l'intérieur du réfrigérateur pour en éliminer les mauvaises odeurs.
- Un choc électrique ou un incendie pourraient en résulter.



- Utilisez un chiffon propre et sec pour enlever les corps étrangers et la poussière des broches de la fiche d'alimentation. Pour nettoyer la fiche, n'utilisez pas un chiffon mouillé ou humide.
- Sinon, il pourrait y avoir un risque d'incendie ou de choc électrique.



- Débranchez l'appareil de la prise murale avant de le nettoyer et d'en faire l'entretien.
- Le non-respect de cette consigne risquerait de causer un incendie ou un choc électrique.

⚠ AVERTISSEMENT

- Ce produit contient des substances chimiques considérées par l'État de Californie comme étant cancérigènes ou à l'origine de troubles de la reproduction.

⚠ AVERTISSEMENT

AVERTISSEMENTS IMPORTANTS CONCERNANT LA MISE AU REBUT



- **DANGER** : Risque d'enfermement des enfants. Avant de jeter votre vieux réfrigérateur ou congélateur :
 - Retirez les portes et le loquet de la porte.
 - Laissez les tablettes en place pour que les enfants ne puissent pas facilement monter dans le réfrigérateur.
 - Les enfants qui se retrouvent coincés à l'intérieur peuvent se blesser ou suffoquer et en mourir.
- Jetez le matériel d'emballage de cet appareil dans le respect de l'environnement.
- Assurez-vous qu'aucun des tuyaux situés à l'arrière de l'appareil n'est endommagé avant la mise au rebut.
- Le gaz réfrigérant utilisé est le R600a ou R134a. Vérifiez l'étiquette du compresseur à l'arrière de l'appareil ou l'étiquette signalétique à l'intérieur du réfrigérateur pour savoir quel réfrigérant est utilisé dans votre réfrigérateur. Si ce produit contient un gaz inflammable (réfrigérant R-600a), communiquez avec les autorités locales pour obtenir des renseignements sur la mise au rebut en toute sécurité de votre appareil.
- Lors de la mise au rebut de ce réfrigérateur, retirez la porte/les joints de porte ainsi que le loquet de la porte afin que des petits enfants ou des animaux ne puissent pas se retrouver enfermés à l'intérieur. Il est nécessaire de surveiller les enfants pour s'assurer qu'ils ne jouent pas avec l'appareil. Un enfant risquerait de se retrouver emprisonné à l'intérieur, de se blesser ou de s'asphyxier.
- Du cyclopentane est utilisé comme isolant. Les gaz utilisés pour l'isolation nécessitent une procédure d'élimination spéciale. Pour obtenir des renseignements sur les normes écologiques en matière de traitement des déchets, veuillez communiquer avec les autorités locales.

- Conservez les matériaux d'emballage hors de portée des enfants, car ils présentent un danger pour ces derniers.
- Un enfant pourrait mettre un sac sur sa tête et suffoquer.



CONSEILS SUPPLÉMENTAIRES CONCERNANT L'UTILISATION

- En cas de coupure de courant, communiquez avec le bureau local de votre fournisseur d'électricité afin de connaître la durée du problème.
- La plupart des coupures de courant corrigées dans l'heure ou dans les deux heures qui suivent n'affectent pas les températures du réfrigérateur. Cependant, il est recommandé de limiter le nombre d'ouvertures de la porte pendant l'absence de courant.
- Si la coupure de courant dure plus de 24 heures, retirez et jetez tous les aliments surgelés.
- Si le réfrigérateur est fourni avec une clé, conservez-la hors de portée des enfants dans un lieu éloigné de l'appareil.
- Il est possible que l'appareil ne fonctionne pas d'une manière uniforme (possibilité de décongélation des aliments ou de hausse trop importante de la température à l'intérieur du compartiment d'aliments surgelés) s'il est placé pendant une longue période dans un endroit où les températures ambiantes sont constamment inférieures à celles pour lesquelles il a été conçu.
- N'y rangez pas d'aliments qui pourraient pourrir à basse température, comme des bananes ou des melons.
- Votre appareil est équipé de la fonction de dégivrage automatique, ce qui veut dire que vous n'avez pas besoin de le dégivrer manuellement. Le dégivrage se fera automatiquement.
- L'augmentation de la température pendant le dégivrage est conforme aux normes ISO. Cependant, si vous souhaitez éviter toute augmentation excessive de la température des aliments surgelés pendant le dégivrage de l'appareil, emballez-les dans plusieurs couches de papier journal.
- Toute augmentation de la température des aliments surgelés pendant le dégivrage peut raccourcir la durée de stockage.
- Ne recongelez pas un aliment qui a complètement décongelé.

Conseils en matière d'économie d'énergie

- Installez l'appareil dans une pièce sèche et fraîche où la ventilation est adéquate. Assurez-vous qu'il n'est pas exposé à la lumière directe du soleil et ne le placez jamais à proximité d'une source de chaleur directe (un radiateur, par exemple).
- Ne bloquez jamais les orifices de ventilation ou les grilles de l'appareil.
- Laissez refroidir les aliments chauds avant de les placer à l'intérieur de l'appareil.
- Placez les aliments surgelés dans le réfrigérateur pour les décongeler. Ainsi, vous pouvez utiliser les basses températures des aliments surgelés pour refroidir les aliments du réfrigérateur.
- Ne laissez pas la porte de l'appareil ouverte longtemps lorsque vous placez ou retirez des aliments. Moins la porte restera ouverte, moins le givre s'accumulera dans le congélateur.
- Laissez un espace suffisant tout autour du réfrigérateur au moment de son installation pour la circulation de l'air. Ceci vous permettra de réduire la consommation d'énergie du réfrigérateur ainsi que le montant de vos factures.

1. Avis d'application de la réglementation

1.1 Avis de la FCC



AVERTISSEMENT CONCERNANT LA FCC :

Tout changement ou modification, non expressément approuvé par la partie responsable de la conformité, peut annuler l'autorisation de l'utilisateur à utiliser cet équipement.

Contient un Module émetteur FCC ID : A3LWIDT30Q

Cet appareil est conforme aux exigences de la partie 15 du règlement de la FCC. Son utilisation est assujettie aux deux conditions suivantes :

- (1) Cet appareil ne doit pas causer de brouillages préjudiciables, et
- (2) Cet appareil doit absorber tout type d'interférence, y compris les interférences pouvant causer un fonctionnement non désiré.

Pour les produits offerts sur le marché des États-Unis/du Canada, seuls les canaux 1 à 11 peuvent être utilisés.

La sélection d'autres canaux est impossible.

DÉCLARATION DE LA FCC :

Cet appareil a été testé et classé dans la catégorie des appareils numériques de classe B conformément avec la partie 15 du règlement de la FCC. Ces limites sont conçues pour fournir une protection raisonnable contre les interférences nuisibles dans une installation domestique.

Cet appareil génère, utilise et émet des fréquences radioélectriques et peut, en cas d'installation ou d'utilisation non conforme aux instructions, engendrer des interférences nuisibles au niveau des communications radio. Cependant, il se peut que des interférences se produisent dans une installation particulière. En cas d'interférences avec la réception radiophonique ou télévisuelle, qui peuvent être vérifiées en mettant l'équipement hors, puis sous tension, l'utilisateur peut tenter de résoudre le problème de l'une des façons suivantes :

- Réorienter ou repositionner l'antenne de réception
- Augmenter l'espacement entre l'équipement et le récepteur
- Branchez l'appareil sur un circuit électrique différent de celui où le récepteur est branché
- Consulter le fournisseur ou un technicien en radio et télévision expérimenté pour obtenir de l'aide

DÉCLARATION DE LA FCC SUR L'EXPOSITION AUX IRRADIATIONS :

Cet équipement répond aux limites de la FCC sur l'exposition aux rayonnements établies pour un environnement non contrôlé. Cet équipement doit être installé et utilisé avec une distance minimale de 20 cm (7.87 inch) entre le radiateur et votre corps. Cet appareil et ses antennes ne doivent pas être co-localisées ou fonctionner en conjonction avec tout autre antenne ou émetteur, sauf s'il est conforme aux procédures relatives aux produits à émetteurs multiples de la FCC.

Tout changement ou modification, non expressément approuvé par la partie responsable de la conformité, peut annuler l'autorisation de l'utilisateur à utiliser cet équipement.

CONSERVEZ CES INSTRUCTIONS

1. Avis d'application de la réglementation

1.2 Avis d' IC

Contient un IC de module émetteur : 649E-WIDT30Q
Cet appareil est conforme aux normes industrielles canadiennes RSS.

Le présent appareil est conforme aux CNR d'Industrie Canada applicables aux appareils radio exempts de licence. L'exploitation est autorisée aux deux conditions suivantes :

- (1) l'appareil ne doit pas produire de brouillage, et
- (2) l'utilisateur de l'appareil doit accepter tout brouillage radioélectrique subi, même si le brouillage est susceptible d'en compromettre le fonctionnement.

**This Class B digital apparatus complies with Canadian ICES-003.
Cet appareil numérique de la classe B est conforme à la norme NMB-003 du Canada.**

Pour le produit disponible sur le marché des États-Unis/du Canada, seul le canal 1~11 peut être sélectionné.
La sélection d'autres canaux est impossible.

DÉCLARATION D'IC SUR L'EXPOSITION AUX RAYONNEMENTS

Cet équipement est conforme aux limites d'exposition aux rayonnements RSS-102 d'IC établies pour un environnement non contrôlé. Cet équipement doit être installé et utilisé avec une distance minimale de 20 cm (7.87 inch) entre le radiateur et votre corps. Cet appareil et sa ou ses antennes ne doivent pas être colocalisées ou fonctionner conjointement avec une autre antenne ou transmetteur.

CONSERVEZ CES INSTRUCTIONS

Français - 10

Installation de votre réfrigérateur à portes françaises

AVANT D'INSTALLER LE RÉFRIGÉRATEUR

Nous vous félicitons d'avoir choisi ce réfrigérateur à portes françaises Samsung. Nous espérons que vous apprécierez les fonctionnalités de pointe offertes par ce nouvel appareil.

Choix du meilleur emplacement pour le réfrigérateur

Choisissez :

- Un emplacement offrant un accès facile à une source d'alimentation en eau.
- Un emplacement non exposé à la lumière directe du soleil.
- Un emplacement dont le plancher est de niveau.
- Un emplacement avec un espace suffisant pour permettre l'ouverture facile des portes du réfrigérateur.
- Un emplacement avec suffisamment d'espace à droite, à gauche, à l'arrière et au-dessus de l'appareil, pour permettre la circulation de l'air.
- Un emplacement qui vous permet de déplacer facilement le réfrigérateur pour en effectuer l'entretien ou la réparation.
- N'installez pas le réfrigérateur à un endroit où la température est susceptible de descendre en dessous de 50 °F (10 °C).
- Ne placez pas le réfrigérateur dans un lieu humide.

S'il n'y a pas assez d'espace autour du réfrigérateur, le système de refroidissement interne risque de ne pas fonctionner correctement.

Si votre réfrigérateur est équipé d'une machine à glaçons, laissez suffisamment d'espace à l'arrière pour le raccordement à la conduite d'eau.

Important : Assurez-vous que vous pourrez déplacer facilement le réfrigérateur jusqu'à son emplacement final en mesurant les portes (largeur et hauteur), les seuils, les hauteurs de plafond, les escaliers, etc.

Le tableau suivant indique la hauteur et la largeur exactes de ce réfrigérateur à portes françaises Samsung.

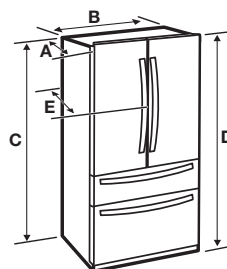

Modèle	RF28HM**
Profondeur « A »	34 po (864 mm)
Largeur « B »	35 6/8 po (908 mm)
Hauteur « C »	68 7/8 po (1749 mm)
Hauteur totale « D »	70 po (1777 mm)
Profondeur « E »	36 1/2 po (926 mm)

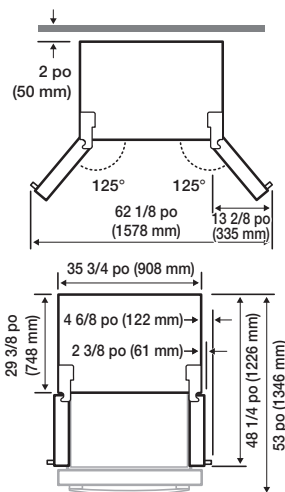

Chaque mesure est basée sur les dimensions de conception du produit, donc elle peut varier en fonction de la méthode de mesure.

⚠ ATTENTION

Déplacement du réfrigérateur

Afin de ne pas endommager le sol, assurez-vous que les pattes réglables avant sont relevées (au-dessus du sol).

Reportez-vous à la section « Mise à niveau » du manuel à la page 17.

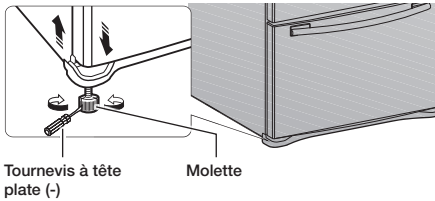

Sol

Pour une installation correcte, vous devez placer ce réfrigérateur sur une surface dure et de niveau à la même hauteur que le reste du sol.

Cette surface doit être suffisamment résistante pour supporter le poids d'un réfrigérateur plein. Afin de protéger la finition du sol, coupez un grand morceau de carton et placez-le sous le réfrigérateur, à l'endroit où vous travaillez.

Lors du déplacement du réfrigérateur, tirez-le et poussez-le directement vers l'avant ou vers l'arrière.

Ne le basculez pas d'un côté à l'autre.

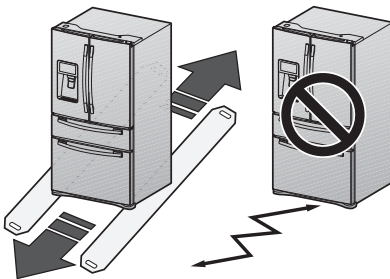

ACCESSOIRES ET OUTILS NÉCESSAIRES





L'accessoire suivant est fourni avec votre réfrigérateur :



Bague de fixation

Outils nécessaires (non fournis)

Les outils suivants sont nécessaires pour effectuer l'installation de votre réfrigérateur :

		
Tournevis cruciforme (+)	Tournevis à tête plate (-)	Clé à douille (13/32 po) (10 mm)
		
Pinces	Clé hexagonale (3/16 po, 5 mm)	

RETRAIT DES PORTES DU RÉFRIGÉRATEUR

Pour certaines installations, vous devez retirer les tiroirs du réfrigérateur et du congélateur pour déplacer le réfrigérateur jusqu'à son emplacement final.

Ne retirez pas les portes/tiroirs si cela n'est pas nécessaire.

Si vous n'avez pas besoin de retirer les portes ou les tiroirs du réfrigérateur, passez à la section « Mise à niveau » en page 17. Si vous devez retirer les portes et les tiroirs, veuillez suivre les instructions ci-dessous. Assurez-vous de lire les avertissements suivants avant de retirer les portes ou les tiroirs :

⚠ AVERTISSEMENT

Débranchez l'alimentation du réfrigérateur avant de retirer la porte ou le tiroir.



- Veillez à ne pas faire tomber, endommager ou rayer la porte/le tiroir lors de son retrait.
- Faites attention de ne pas vous blesser lors du retrait des portes/des tiroirs.
- Réinstallez correctement les portes/tiroirs afin d'éviter :
 - l'humidité causée par une fuite d'air ;
 - un alignement irrégulier des portes ;
 - une perte d'énergie causée par une jointure de porte non hermétique.

⚠ AVERTISSEMENT

Démontage des portes du réfrigérateur

Veillez à ne pas faire tomber ou rayer les portes au moment de leur retrait.

Avec la porte ouverte

1. Retirez les 3 vis fixant la PLAQUE SUPÉRIEURE (1) et séparez les fils connectés.

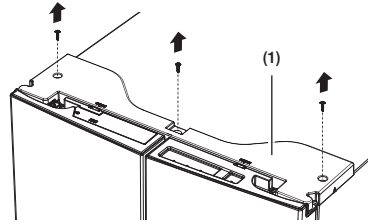

2. Débranchez les deux connecteurs (2) sur la porte gauche. Pour retirer le coupleur d'eau de la charnière, tournez-le et dégagez-le de la charnière. Retirez le tuyau d'eau (3) tout en appuyant sur la partie marquée (4) du coupleur du tuyau d'eau.

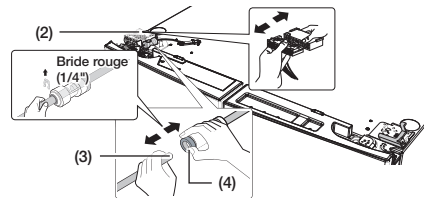

⚠ ATTENTION

Si le coupleur comporte une bride rouge, retirez-la avant d'enlever le tuyau.

3. Tirez et retirez le levier de charnière (5). Retirez la vis de mise à la terre (6) fixée aux charnières supérieures de la porte gauche à l'aide d'un tournevis cruciforme (+). Retirez les charnières supérieures des portes de droite et de gauche (7).

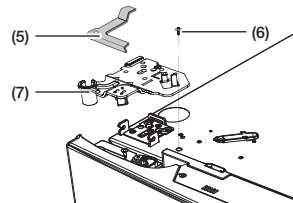

4. Soulevez la porte à la verticale pour la retirer.

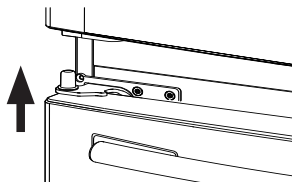

5. Retirez la vis (8) fixée aux charnières inférieures des portes de gauche et de droite à l'aide d'un tournevis cruciforme (+). Retirez les deux boulons à tête hexagonale (9) fixés aux charnières inférieures des portes de gauche et de droite à l'aide d'une clé hexagonale (3/16 po). Retirez les charnières inférieures des portes de gauche et de droite (10).

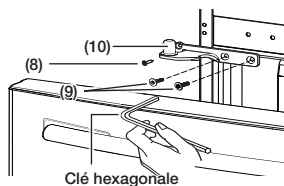

RÉINSTALLATION DES PORTES DU RÉFRIGÉRATEUR

Pour réinstaller les portes du réfrigérateur après avoir déplacé ce dernier jusqu'à son emplacement final, assemblez les pièces dans l'ordre inverse.

1. Le tuyau d'eau doit être inséré complètement jusqu'au centre du coupleur transparent (type A) ou jusqu'aux lignes de guidage (type B) afin d'éviter toute fuite d'eau au niveau du distributeur.
2. Insérez la bride dans l'emplacement prévu à cet effet et vérifiez qu'elle maintient fermement le tuyau.

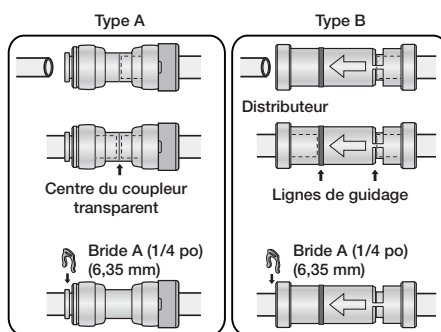

DÉMONTAGE DU TIROIR FLEX ZONE

1. Tirez le tiroir Flex Zone (1) en le soulevant.

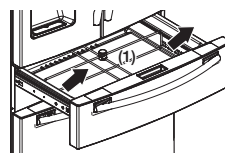

2. Retirez la protection du faisceau électrique (2) à l'aide d'un tournevis à tête plate (-).

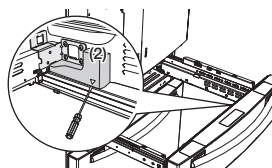

- Appuyez sur la languette de verrouillage et séparez le connecteur du câble.

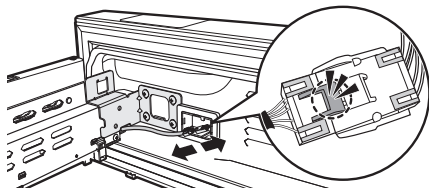

- Retirez 1 boulon à tête hexagonale de chaque côté à l'aide d'une clé à douille (10 mm).

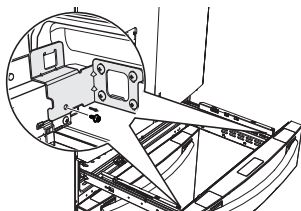

- Soulevez la porte du tiroir Flex Zone des rails.

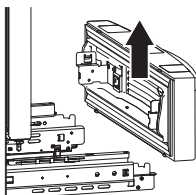

REMISE EN PLACE DE LA PORTE DU TIROIR FLEX ZONE

Pour remettre en place la porte du tiroir Flex Zone après avoir déplacé le réfrigérateur jusqu'à son emplacement final, assemblez les pièces dans l'ordre inverse.

⚠ ATTENTION

Veillez à brancher le connecteur du câble de la porte du tiroir Flex Zone. Dans le cas contraire, le compartiment personnalisable ne fonctionnera pas.

DÉMONTAGE DE LA PORTE DU CONGÉLATEUR

- Tirez le tiroir supérieur en le soulevant.

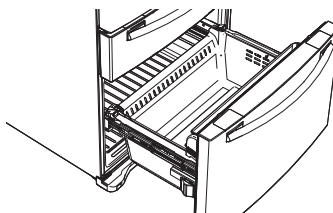

- Retirez la barre de retenue du compartiment du congélateur (1) en la soulevant.

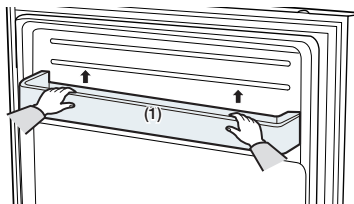

3. Enlevez le bac inférieur (2) en le soulevant du système de coulisses.

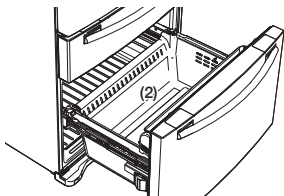

⚠ ATTENTION

Vous risquez de rayer le côté du tiroir si vous le tordez vers la gauche ou vers la droite lors de son montage ou de son démontage.

4. Appuyez sur le crochet de fixation du système de coulisses.

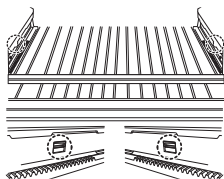

5. Saisissez la partie supérieure du tiroir du congélateur, tirez celui-ci complètement vers l'extérieur, puis retirez-le du système de coulisses.

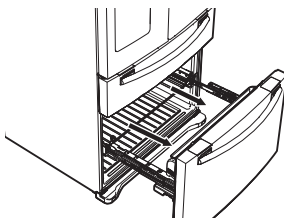

⚠ ATTENTION

Assurez-vous de ne pas rayer ou endommager le système de coulisses en le laissant heurter le sol.

⚠ ATTENTION

Veillez à fixer le panier du congélateur dans la position appropriée lors du montage/démontage de la porte du congélateur. Le non-respect de cette instruction peut entraîner une ouverture ou une fermeture incorrecte de la porte.

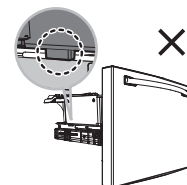
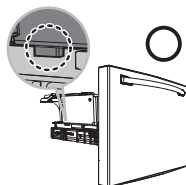
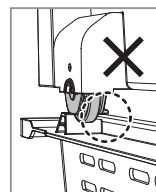
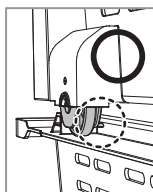

REMISE EN PLACE DE LA PORTE DU CONGÉLATEUR

Pour remettre en place le tiroir du congélateur après avoir déplacé le réfrigérateur jusqu'à son emplacement final, assemblez les pièces dans l'ordre inverse.

MISE DE NIVEAU DU RÉFRIGÉRATEUR

Assurez-vous que le réfrigérateur est de niveau afin de pouvoir procéder aux derniers réglages. Utilisez un niveau pour vérifier si le réfrigérateur est de niveau de gauche à droite et de l'avant vers l'arrière.

Si le réfrigérateur n'est pas de niveau, les portes risquent de ne pas être parfaitement alignées, ce qui peut provoquer de la condensation et une surconsommation d'énergie. L'exemple ci-dessous montre comment mettre de niveau le réfrigérateur si son côté gauche est plus bas que son côté droit.

Comment ajuster le niveau

1. Ouvrez le tiroir du congélateur et retirez le bac inférieur.
2. Insérez un tournevis à tête plate (-) dans l'encoche de la molette gauche puis tournez dans le sens inverse des aiguilles d'une montre pour mettre le réfrigérateur de niveau. (Tournez dans le sens des aiguilles d'une montre pour abaisser le réfrigérateur et dans le sens inverse pour le surélever.)

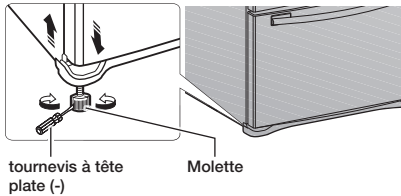

⚠ ATTENTION

Les deux molettes doivent toucher le sol pour éviter tout risque de blessure ou de dommage matériel dû à un basculement.

Si le côté droit est plus bas que le côté gauche, effectuez la même opération mais avec la molette droite.

Le cache-pattes avant est difficile à retirer. C'est pourquoi il est déconseillé de réaliser de légers réglages à l'aide des molettes. Consultez plutôt la page suivante pour connaître le meilleur moyen d'effectuer de légers réglages sur les portes.

APPORT DE MODIFICATIONS MINEURES AUX PORTES

N'oubliez pas que le réfrigérateur doit être de niveau pour que les portes soient parfaitement droites. Pour savoir comment mettre le réfrigérateur de niveau, consultez la section précédente.

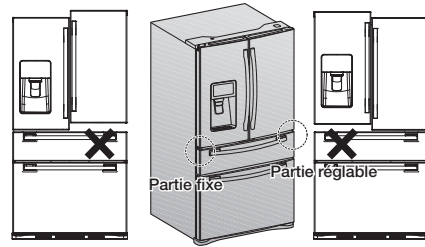

La porte gauche est fixe. Il est seulement possible d'apporter des modifications mineures à la porte de droite.

1. Tirez le tiroir Flex Zone (1) pour dégager la charnière inférieure (2).
2. Insérez un tournevis cruciforme (+) (3) dans l'arbre (4) de la charnière inférieure.
3. Réglez la hauteur en faisant tourner un tournevis cruciforme (+) (3) dans le sens horaire (BAS) ou dans le sens anti-horaire (HAUT).

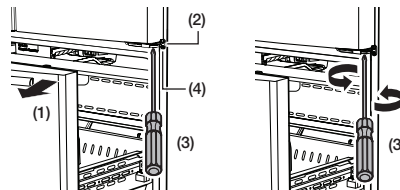

Lorsque vous faites tourner un tournevis cruciforme (+) dans le sens anti-horaire, la porte monte.

4. Une fois les portes réglées, insérez la bague de fixation fournie (**6**) à l'aide de pinces (**5**) dans l'intervalle situé entre l'œillet de charnière (**7**) et la charnière inférieure (**8**). Le nombre de bagues de fixation à insérer dépend de l'intervalle.

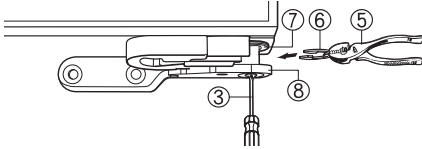

-  2 bagues de fixation sont fournies avec le réfrigérateur.
L'épaisseur de chacune d'elles est de 0,04 po.

AVERTISSEMENT

- Il faut surveiller les enfants pour s'assurer qu'ils ne jouent pas avec les bagues de fixation.
- Si un enfant avale une bague de fixation, il risque la mort par suffocation. Soyez très vigilant avec les enfants, car ils peuvent courir un grand danger. Conservez les bagues de fixation hors de portée des enfants.

INSTALLATION DE LA CONDUITE DU DISTRIBUTEUR D'EAU

Un distributeur d'eau avec filtre est l'une des caractéristiques très pratiques que vous offre votre nouveau réfrigérateur.

Pour favoriser une meilleure santé, le filtre à eau retire les particules indésirables de l'eau. Toutefois, il ne permet pas de stériliser l'eau ni de détruire les micro-organismes. Pour cela, vous devrez peut-être vous procurer un purificateur d'eau.

L'alimentation en eau est également raccordée à la machine à glaçons.

Pour que la machine à glaçons puisse fonctionner correctement, la pression de l'eau doit se situer entre 20 et 125 psi (138 et 862 kPa).

Si le réfrigérateur est installé dans une zone où la pression de l'eau est faible (inférieure à 20 psi), vous pouvez installer une pompe de surpression pour compenser la faible pression.

Après avoir raccordé le tuyau d'eau, assurez-vous que le réservoir d'eau à l'intérieur du réfrigérateur est correctement rempli.

Pour cela, appuyez sur le levier du distributeur d'eau jusqu'à ce que l'eau s'écoule par la sortie d'eau.

-  Les détaillants offrent des ensembles d'installation de conduite d'eau moyennant des frais supplémentaires. Il est recommandé d'utiliser un ensemble d'installation de conduite d'eau comprenant un tuyau en cuivre et un écrou de serrage 1/4 po (6,35 mm).

Branchement sur le tuyau d'alimentation en eau

1. Coupez tout d'abord l'alimentation en eau principale.



2. Localisez la conduite d'eau froide potable la plus proche et installez le collier de fixation, puis le robinet de sectionnement.

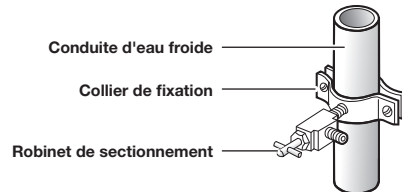

3. Raccordez l'ensemble d'installation de conduite d'eau au robinet de sectionnement.

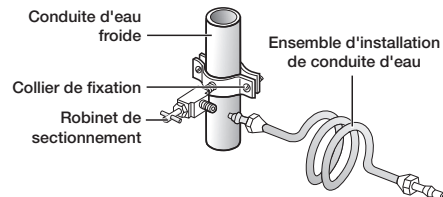

Raccordement du tuyau d'alimentation en eau au réfrigérateur

Vous devez vous munir de plusieurs accessoires pour effectuer ce raccordement.

Vous pouvez acheter ces accessoires en ensemble dans quincaillerie locale.

Utilisation d'un tube en cuivre	Utilisation d'un tube en plastique
<ul style="list-style-type: none"> • Tube en cuivre de 1/4 po • Écrou de serrage de 1/4 po (1) • Bague (2) 	<ul style="list-style-type: none"> • Tube en plastique de 1/4 po → Extrémité moulée (en forme de poire) • Écrou de serrage de 1/4 po (1)

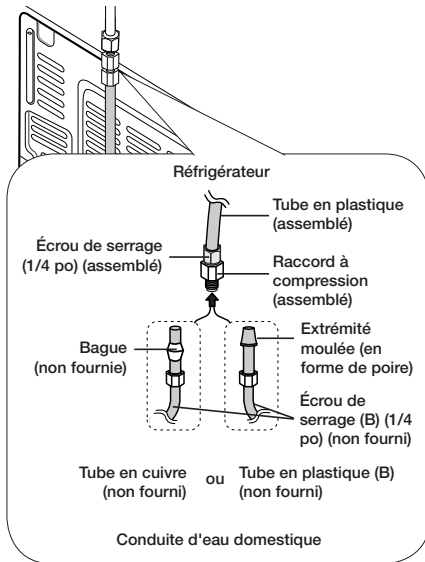

1. Reliez la conduite d'eau domestique au raccord à compression assemblé.
 - Si vous utilisez un tube en cuivre, faites glisser l'écrou de serrage (**B**) (non fourni) et la bague (non fournie) sur le tube en cuivre (non fourni) comme illustré.
 - Si vous utilisez un tube en plastique (**B**), insérez l'extrémité moulée (en forme de poire) du tube en plastique (**B**) dans le raccord à compression.

⚠ ATTENTION

N'installez pas le tube de plastique (**B**) sans l'extrémité moulée (en forme de poire).

2. Serrez l'écrou de serrage (**B**) sur le raccord à compression. Assurez-vous toutefois de ne pas trop le serrer (**B**).
3. Ouvrez l'alimentation en eau et vérifiez qu'il n'y a pas de fuite. Si vous détectez des gouttes d'eau ou une fuite au niveau du raccord, fermez l'alimentation en eau principale. Vérifiez les branchements et resserrez si nécessaire.
4. Laissez s'écouler 1 gallon d'eau dans le filtre avant de consommer ou d'utiliser l'eau du réfrigérateur (soit pendant environ 6 minutes.) Pour ce faire, appuyez sur le levier du distributeur d'eau avec un verre ou une tasse de grande taille. Laissez le récipient se remplir, et videz l'eau dans l'évier de la cuisine. Répétez l'opération plusieurs fois.
5. Une fois le réfrigérateur en marche, laissez la machine à glaçons produire de la glace pendant 1 à 2 jours. Pendant cette période, jetez le premier ou les deux premiers bacs de glaçons produits afin d'évacuer toutes les impuretés de la conduite d'eau.



Raccordez le tuyau d'eau uniquement à une source d'eau potable. Si vous devez réparer ou démonter le tuyau d'eau, coupez environ 1/4 po du tuyau en plastique afin d'assurer un raccordement sûr et étanche.



Vous pouvez rapidement tester l'alimentation en eau à l'aide d'un gobelet. Dans des conditions normales, le distributeur d'eau remplit un gobelet de 5,75 oz (170 cm³) en environ 10 secondes.

FIN DE L'INSTALLATION

Maintenant que votre nouveau réfrigérateur est installé, vous êtes prêt à le configurer et à profiter de toutes les fonctionnalités offertes.

Suivez les étapes suivantes afin que votre réfrigérateur soit complètement fonctionnel.

1. Assurez-vous que l'emplacement du réfrigérateur est approprié et que l'espace entre le réfrigérateur et le mur est suffisant. Consultez les consignes d'installation dans le présent guide.
2. Une fois le réfrigérateur branché, assurez-vous que l'éclairage intérieur s'allume à l'ouverture des portes.
3. Réglez l'appareil à la température la plus basse et attendez une heure.
Le congélateur se refroidira légèrement et le moteur tournera doucement.
Réglez ensuite les températures que vous souhaitez pour le réfrigérateur et le congélateur.
4. Après la mise sous tension du réfrigérateur, plusieurs heures sont nécessaires pour que ce dernier atteigne la température appropriée.
Une fois la température suffisamment basse, vous pouvez placer des aliments et des boissons dans le réfrigérateur.



Si de la condensation ou des gouttes d'eau apparaissent sur les deux côtés de la partie centrale de la porte du réfrigérateur, désactivez le mode Energy Saver (Économiseur d'énergie) après avoir retiré la condensation.

(Consultez les explications sur le bouton Energy Saver (Économiseur d'énergie) dans la section "Utilisation du panneau de commande" à la page 84.)

Fonctionnement de votre réfrigérateur à portes françaises

PANNEAU D’AFFICHAGE - RESTRICTIONS ET ALERTES

1. La langue d’affichage à l’écran par défaut est l’anglais. Les langues non prises en charge ne sont pas affichées à l’écran.
2. Les mises à jour périodiques de la météo et des actualités peuvent générer du trafic réseau même lorsque l’écran est éteint.
3. Lorsqu’une nouvelle version logicielle est disponible, Samsung met automatiquement à jour le logiciel du réfrigérateur, puis émet une alerte apparaissant sur l’écran.
4. Veuillez noter que le contenu accessible par l’intermédiaire des diverses applications du réfrigérateur est à la discrétion exclusive du concédant de licence.
De plus, chaque concédant de licence a le droit exclusif de retirer tout contenu qu’il décide de ne plus offrir par l’intermédiaire d’une application du réfrigérateur. Dans un tel cas, le concédant de licence peut envoyer à l’utilisateur une notification écrite concernant le retrait du contenu.

PANNEAU NUMÉRIQUE

Processeur central	freescale i.MX6 Solo	SE	Linux 3.0.35
Mémoire vive	DDR3 512 Mo	Écran ACL	Écran ACL-TFT de 8 po (800 x 480)
Mémoire morte	eMMC 4 Go	RÉSEAUX	IEEE 802.11 a/b/g/n

PREMIÈRE UTILISATION

- Lorsque vous utilisez le produit pour la première fois après son installation, l’écran Country-Language/Time Zone Setting (Pays-Langue/Réglage du fuseau horaire) s’affiche. Le service Pandora est disponible aux États-Unis. Le service Tuneln est disponible au Canada et en Australie. Vous devez choisir votre fuseau horaire pour utiliser le Calendrier de Google correctement.
- Lorsque vous sélectionnez le fuseau horaire et appuyez sur le bouton [Next] (Suivant), l’écran d’accueil s’affiche. L’écran Time Zone Setting (Réglage du fuseau horaire) peut réapparaître après une mise à jour logicielle.

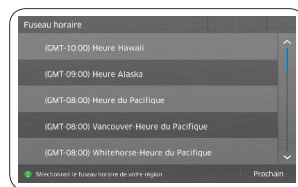
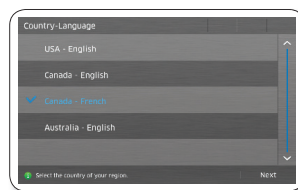

ÉCRAN D'ACCUEIL

- L'écran d'accueil permet d'accéder à toutes les fonctions. Les informations de base sur le réfrigérateur, telles que l'heure, la date, la météo, la température et le réglage du distributeur s'affichent au centre de l'écran d'accueil.
(L'écran d'accueil peut différer selon la disposition des gadgets logiciels)
Les icônes situées dans le coin supérieur gauche de l'écran indiquent des informations relatives à l'état du réfrigérateur.
Les icônes du menu en bas de l'écran permettent de lancer plusieurs applications ou fonctions.
Lorsque vous sélectionnez () dans n'importe quel menu, l'écran retourne immédiatement à l'écran d'accueil.

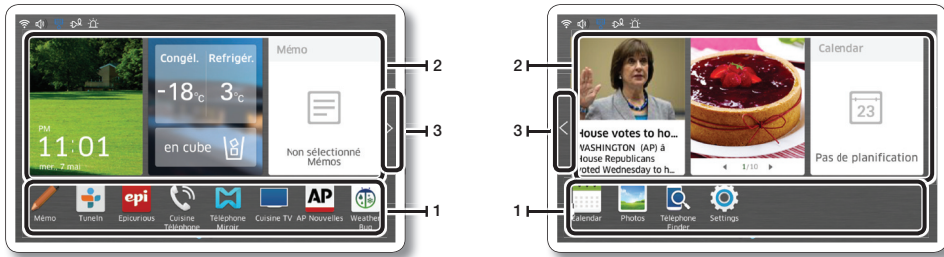

- L'écran d'accueil permet d'accéder à toutes les fonctions.
- Si vous touchez un gadget logiciel nouvellement ajouté, un aperçu de l'application correspondante sera affiché.
Dans le menu Widgets (Gadgets logiciels), sous Settings (Réglages), vous pouvez ajouter, supprimer ou déplacer des gadgets logiciels, selon vos préférences.
- Touchez la flèche comme indiqué pour afficher l'écran d'accueil.

Icônes (dans le coin supérieur gauche de l'écran)

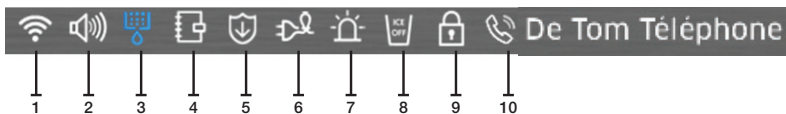

1. Force du signal réseau : 5 niveaux (arrêt - 1 - 2 - 3 - 4)
2. Niveau de volume : 5 niveaux (arrêt - 1 - 2 - 3 - 4)
3. État du filtre : 3 niveaux (bleu - rose - rouge)
4. Programmer l'alarme
5. Avis de mise à jour logicielle
6. Energy Saver (Économiseur d'énergie)
7. Door Alarm (Alarme de la porte)
8. Production de glaçons
9. Verrouillage du distributeur
10. Kitchen Phone (Téléphone de cuisine) (si cette option est activée, le nom du téléphone intelligent connecté s'affiche également)

En bas de l'écran : Icônes de menu



1. Memo (Mémo) : Vous pouvez créer, enregistrer ou vérifier des mémos.
- 2-1. Pandora (États-Unis uniquement) : Faites jouer de la musique fournie par le service de radio Internet Pandora.
- 2-2. Tunein (Canada et Australie uniquement) : Vous pouvez écouter vos chansons favorites gratuitement.
3. Epicurious : Vous pouvez voir des recettes et créer des listes d'achats pour les recettes que vous avez sélectionnées.
4. Kitchen Phone (Téléphone de cuisine) : Établissez une connexion avec votre téléphone intelligent au moyen de l'application Samsung Smart Home, et prenez ou effectuez des appels.
5. Phone Mirroring (Miroir du téléphone) : Affichez l'écran de votre téléphone intelligent sur le réfrigérateur, et contrôlez ou modifiez les réglages sur le téléphone.
6. Kitchen TV (Télévision de cuisine) : Connectez votre téléviseur Samsung au même réseau que le réfrigérateur et regardez la télévision sur votre réfrigérateur.
7. AP News (Nouvelles) : Visualisez les nouvelles de l'une des 11 catégories de votre choix.
8. WeatherBug (Météo) : Affichez la météo actuelle et les prévisions météo.
9. Calendar (Calendrier) : Vous pouvez visualiser l'emploi du temps que vous avez enregistré dans le Calendrier de Google.
10. Photo : Vous pouvez gérer les photos enregistrées et importer des photos de périphériques externes, tels que des cartes mémoire.
11. Phone Finder (Repérage de téléphone) : Utilisez cette fonction pour trouver un téléphone égaré sur lequel l'application Samsung Smart Home est installée et qui est connecté au même réseau que le réfrigérateur.
12. Settings (Réglages) : Vous pouvez régler les fonctions de base du réfrigérateur, telles que l'économiseur d'énergie, l'alarme de porte, l'heure, etc.

RÉGLAGE DE LA TEMPÉRATURE DU CONGÉLATEUR/DU RÉFRIGÉRATEUR

La commande de la température permet de régler la température du congélateur et celle du réfrigérateur. Pour modifier et régler les températures du congélateur et du réfrigérateur, suivez les étapes suivantes :

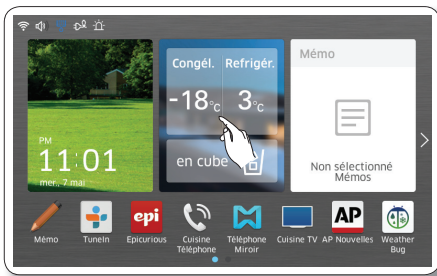



1. Sélectionnez la température du congélateur/du réfrigérateur sur l'écran d'accueil.

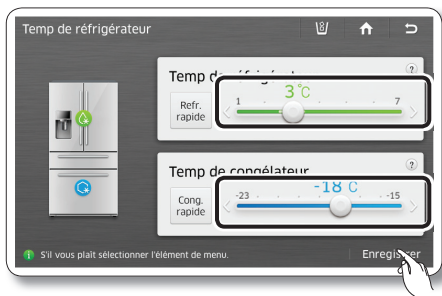

Si la température du congélateur est supérieure à 4 °F (-16 °C), les crèmes glacées risquent de fondre.

- Choisissez une température pour le congélateur et/ou le réfrigérateur en utilisant les boutons de la température, puis appuyez sur le bouton [Save] (Enregistrer).



- 
 • Freezer (Congélateur) : Fahrenheit : -8 °F à 5 °F (par défaut : 0 °F)
 Celsius : -23 °C à -15 °C (par défaut : -18 °C)
- Fridge (Réfrigérateur) : Fahrenheit : 34 °F à 44 °F (par défaut : 37 °F)
 Celsius : 1 °C à 7 °C (par défaut : 3 °C)
- Icônes de fonction situées dans le coin supérieur droit de l'écran d'affichage des fonctions :

 : appuyez pour régler le type de distributeur (glaçons/glace concassée).

 : appuyez pour revenir à l'écran d'accueil.

 : appuyez pour afficher l'écran précédent.

- 
 La température du congélateur ou du réfrigérateur peut changer suivant la fréquence d'ouverture et de fermeture de la porte, la quantité de nourriture, la température ambiante, etc.

La température varie dans chaque section du congélateur et du réfrigérateur.

Si la température de la pièce devient particulièrement chaude, les températures du congélateur ou du réfrigérateur peuvent augmenter anormalement. Si tel est le cas, l'écran affichera la fenêtre contextuelle « Abnormally High Temperature (Température anormalement élevée) ». Lorsque les températures reviennent à la normale, la fenêtre contextuelle se ferme automatiquement. Si la température de la pièce revient à la normale mais que la fenêtre contextuelle ne se ferme pas automatiquement après quelques heures, veuillez communiquer avec le centre de réparation le plus proche.

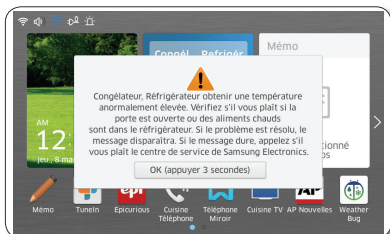



RÉGLAGE DES FONCTIONS DE CONGÉLATION RAPIDE/ RÉFRIGÉRATION RAPIDE

Vous pouvez utiliser les fonctions Power Freeze/Power Cool (Congélation rapide/Refroidissement rapide) pour rapidement faire baisser la température des compartiments du congélateur et du réfrigérateur. Pour utiliser la fonction Power Freeze/Power Cool (Congélation rapide/Refroidissement rapide), suivez les étapes suivantes :

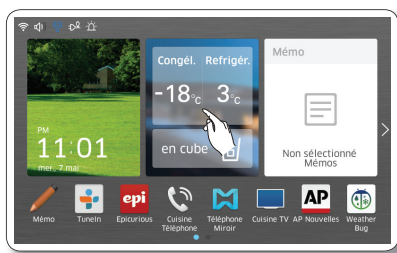
1. Appuyez sur la température Freezer/Fridge (congélateur/réfrigérateur) sur l'écran d'accueil.



2. Appuyez sur le ou les boutons Power Freeze (Congélation rapide) () et/ou Power Cool (Refroidissement rapide) (), puis sur le bouton [Save] (Enregistrer).

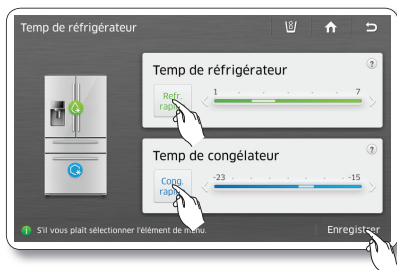

- Pour annuler les fonctions Power Freeze (Congélation rapide) ou Power Cool (Refroidissement rapide), appuyez sur le bouton correspondant de nouveau.
- La consommation d'énergie augmente pendant l'utilisation des fonctions de congélation rapide et de refroidissement rapide.
- Si vous sélectionnez l'icône de question (), l'écran de description de la fonction apparaît. Appuyez sur la touche [OK] de la fenêtre contextuelle afin d'afficher une nouvelle fois l'écran d'affichage de la température.
- Lorsque la fonction de congélation rapide / refroidissement rapide est activée, le compresseur du réfrigérateur s'accélère et émet donc plus de bruit qu'en fonctionnement normal.



- La fonction de congélation rapide se désactive automatiquement après un certain temps, et la température du congélateur revient au réglage précédent.
- La fonction de refroidissement rapide se désactive automatiquement après un certain temps, et la température du réfrigérateur revient au réglage précédent.

RÉGLAGE DU DISTRIBUTEUR

Pour choisir le type de glace, procédez de la façon suivante :

1. Appuyez sur l'état du distributeur sur l'écran d'accueil. La fenêtre contextuelle du distributeur apparaît.

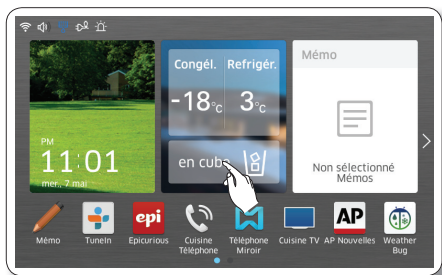

2. Choisissez le type de distributeur souhaité, puis appuyez sur le bouton [Close] (Fermer).



ALARME DE PORTE OUVERTE

Si la porte du réfrigérateur/congélateur reste ouverte pendant plus de 3 minutes, une fenêtre d'avertissement s'affiche immédiatement, et un signal d'alarme est émis. Le signal d'alarme retentit toutes les minutes et s'arrête seulement lorsque les deux portes sont fermées. Si vous réglez l'Alarme de la porte à OFF (ARRÊT) dans le menu Settings (Réglages), l'alarme ne fonctionne pas.

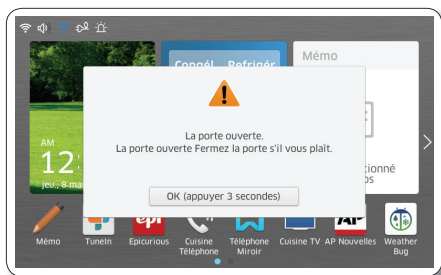

MÉMO

Vous pouvez utiliser la fonction Memo (Mémo) pour laisser sur l'appareil des mémos pour vous-même ou pour quelqu'un d'autre.

Création d'un nouveau mémo

1. Appuyez sur le bouton [Memo] (Mémo) de l'écran d'accueil.

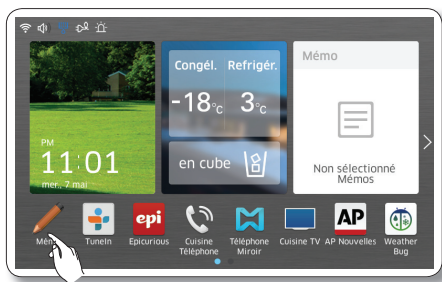

2. Appuyez sur le bouton [New] (Nouveau).

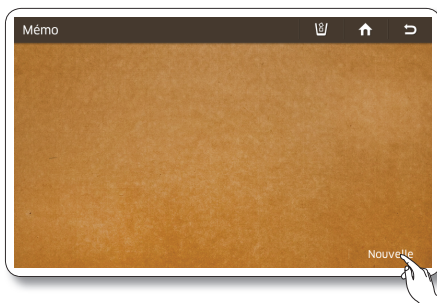

3. Sélectionnez les outils de mémo de votre choix en appuyant sur les boutons d'outil.

 : doit être sélectionné pour entrer un mémo en mode Stylo. (utilisez votre doigt ou un stylet à bout lisse).

 : permet de saisir un mémo en mode Clavier.

 : permet d'effacer un mémo.

 : permet de choisir la largeur du trait ou de l'effacement.

 : permet de choisir la couleur du trait.





Vous pouvez enregistrer jusqu'à 80 mémos.
Pour utiliser le Clavier, appuyez sur l'icône du clavier, puis sur l'endroit où vous souhaitez que votre mémo commence. Le clavier apparaîtra immédiatement. Le nombre de caractères que vous pouvez saisir avec le Clavier est limité au nombre de caractères que peut contenir la zone de saisie du mémo.

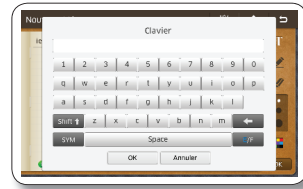

4. Appuyez sur le bouton [Save] (Enregistrer) une fois votre mémo terminé.

- Si vous souhaitez afficher le mémo sur l'écran d'accueil, appuyez sur le bouton [Attach to Home Screen] (Joindre à l'écran d'accueil), puis sur le bouton [Save] (Enregistrer). Voir ci-dessous.

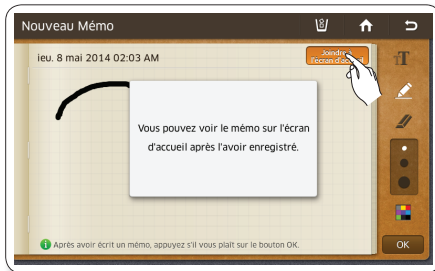
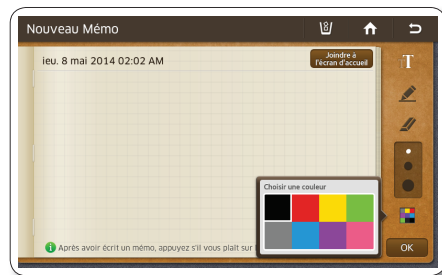

- Appuyez sur [Attach to Home Screen] (Joindre à l'écran d'accueil) pour afficher le mémo sélectionné sur le gadget logiciel Memo (Mémo) de l'écran d'accueil.

Affichage de mémos

1. Appuyez sur le bouton Memo (Mémo) de l'écran d'accueil.

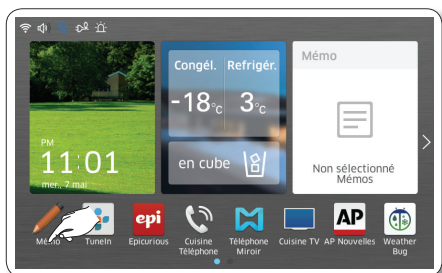

2. Appuyez sur le mémo que vous voulez afficher.

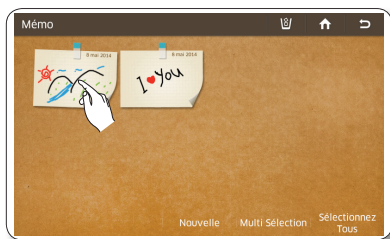

- Lorsque vous appuyez sur le bouton [Select All] (Sélectionner tous), l'écran Multi Select (Multisélection) s'affiche.
- Lorsqu'il y a plusieurs pages avec de nombreux mémos, les pages seront numérotées en bas de l'écran. Pour aller sur la page de votre choix, appuyez sur le numéro correspondant en bas de l'écran.

- Une punaise rouge indique le ou les mémos affichés sur l'écran d'accueil.
- Les mémos écrits apparaissent sous forme de vignettes. Vous pouvez changer l'ordre des mémos écrits en les faisant glisser et en les déposant.

Pour visualiser plusieurs mémos, poursuivez ici.

2. Pour visualiser plusieurs mémos, appuyez sur le bouton [Multi Select] (Multisélection).

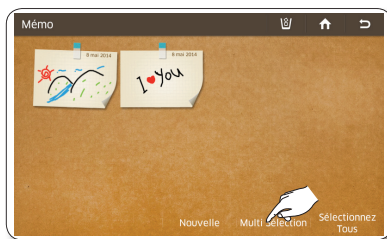

Le mode Multi Select (Multisélection) vous permet de sélectionner plusieurs mémos et de les visualiser l'un après l'autre en appuyant sur les boutons **<** ou **>**.

3. Visualisez le mémo que vous venez d'enregistrer.

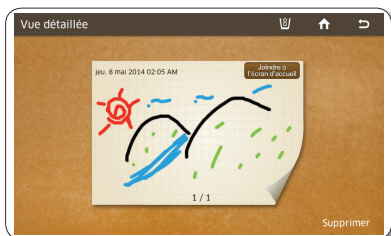

- Sur l'écran Detail View (Vue détaillée), vous pouvez supprimer le mémo, le joindre ou le dissocier de l'écran d'accueil.

3. Sélectionnez les mémos que vous souhaitez visualiser.

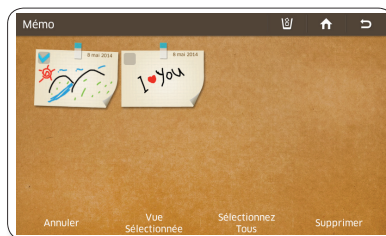

- Lorsque vous appuyez sur le bouton [Select All] (Sélectionner tout), tous les mémos de la page active sont sélectionnés et le bouton [Unselect All] (Désélectionner tout) remplace le bouton [Select All] (Sélectionner tout).
- Pour quitter l'écran Multi Select (Multisélection) appuyez sur le bouton [Cancel] (Annuler).
- Lorsqu'il y a plusieurs pages avec de nombreux mémos, les pages sont numérotées en bas de l'écran. Pour aller à la page de votre choix, appuyez sur le numéro correspondant en bas de l'écran.

4. Appuyez sur le bouton [View Selected] (Voir la sélection).

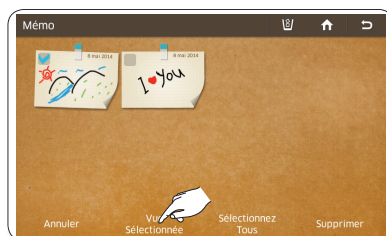

5. Vérifiez les mémos enregistrés à l'aide des boutons < et >.
- Chaque fois que vous sélectionnez le bouton < ou >, le menu suivant dans la séquence apparaît.

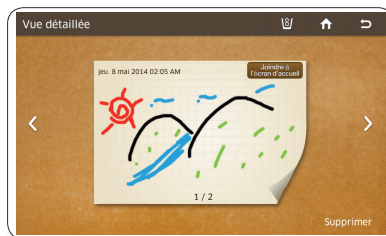

- Sur l'écran Detail View (Vue détaillée), vous pouvez supprimer un mémo, le joindre à l'écran d'accueil ou l'en dissocier.

Suppression de mémos

1. Appuyez sur le bouton [Memo] (Mémo) de l'écran d'accueil.



2. Appuyez sur le mémo que vous souhaitez supprimer.



3. Appuyez sur le bouton [Delete] (Supprimer).

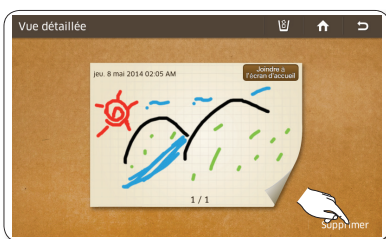

Pour supprimer plusieurs mémos, poursuivez ici.

2. Pour supprimer plusieurs mémos, appuyez sur le bouton [Multi Select] (Multisélection).

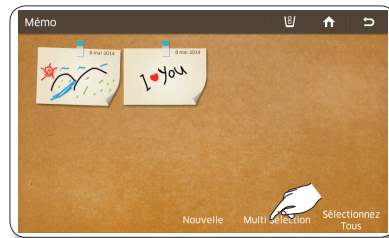

3. Sélectionnez les mémos que vous souhaitez supprimer.



4. Appuyez sur le bouton [Yes] (Oui).

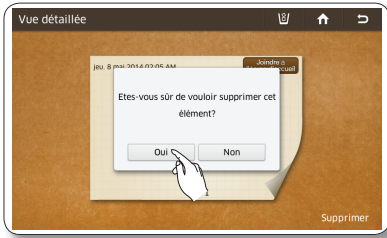

4. Appuyez sur le bouton [Delete] (Supprimer).



5. Appuyez sur le bouton [Yes] (Oui).

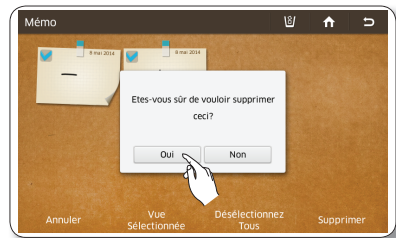

FONCTION PANDORA (ÉTATS-UNIS UNIQUEMENT)



Cette fonction n'est disponible que si votre réfrigérateur est connecté à votre réseau sans fil (Wi-Fi). Reportez-vous à la page 79 pour connaître les instructions pour connecter le réfrigérateur à votre réseau.

Le service Pandora vous permet d'écouter gratuitement vos chansons préférés.

Les sélections de musique sont basées sur l'analyse des données recueillies par le Music Genome Project du service Pandora. Vos propres choix de musique (utilisés à titre informatif) peuvent avoir un effet sur le prochain choix de chanson de Pandora.

Activation et utilisation de la radio Internet Pandora

1. Appuyez sur le bouton [Pandora] de l'écran d'accueil.

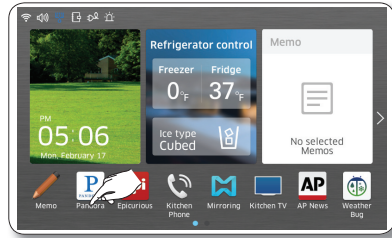

2. Sélectionnez l'option "I'm new to Pandora" (Je suis nouveau sur Pandora). Une fenêtre de code d'activation apparaît immédiatement. Sur votre PC, allez sur le site Web indiqué dans la fenêtre contextuelle et utilisez le code pour configurer et activer votre compte Pandora. Appuyez ensuite sur le bouton [Continue] (Continuer).

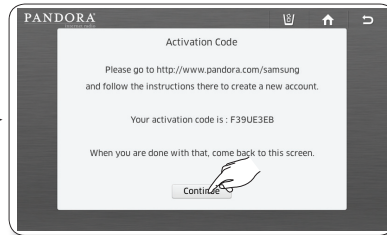
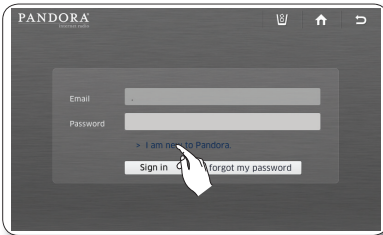

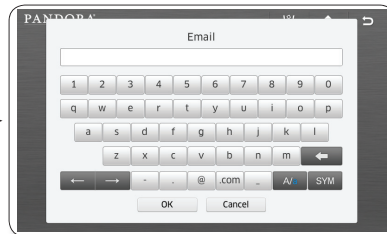

3. Sélectionnez le champ Email (Courriel). Entrez votre identifiant Pandora en utilisant le clavier sur l'écran. Sélectionnez le champ Password (Mot de passe). Entrez votre mot de passe Pandora en utilisant le clavier sur l'écran.

- Si vous ne possédez pas de compte Pandora, ouvrez-en un à l'adresse <http://www.pandora.com>.
- Dans le champ Email (courriel), entrez votre identifiant de compte Pandora (exemple : `identifiant@gmail.com`).

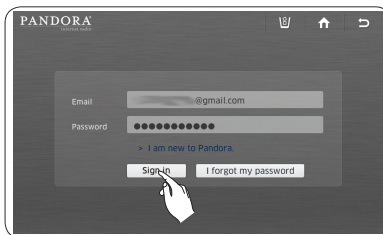

4. Appuyez sur le bouton [Sign in] (Connecter).



 Si vous avez oublié votre mot de passe, appuyez sur "I forgot my password" (J'ai oublié mon mot de passe), et votre mot de passe vous sera envoyé par courriel, à l'adresse que vous avez fournie lors de votre inscription à Pandora.

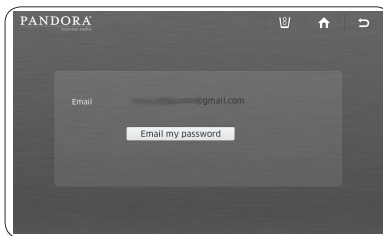

5. Sélectionnez une station dans la liste située à gauche.

 Pandora peut prendre en charge jusqu'à 100 stations. Vous pouvez créer des stations au www.pandora.com ou par l'intermédiaire d'appareils mobiles prenant en charge Pandora. Si vous choisissez d'autres stations, vous pouvez écouter les chansons sélectionnées sur ces stations.

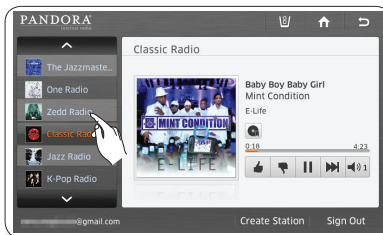

6. Si vous appuyez sur le bouton Signet (🔖) pendant la lecture d'une chanson, celle-ci sera ajoutée à la liste de chansons en signet. Vous pouvez voir cette liste sur le site de Pandora.

 En mettant en signet vos chansons préférées, vous pouvez voir la liste de chansons et acheter des albums contenant ces chansons sur la page [Your Profile] (Votre profil) du site www.pandora.com.



7. Si vous aimez une chanson qui joue, sélectionnez le bouton représentant un pouce orienté vers le haut (👍).

Si vous ne l'aimez pas, sélectionnez le bouton représentant un pouce orienté vers le bas (👎).

 Lorsque vous sélectionnez le pouce orienté vers le haut, Pandora crée une station faisant jouer des chansons similaires à celle que vous avez approuvée.

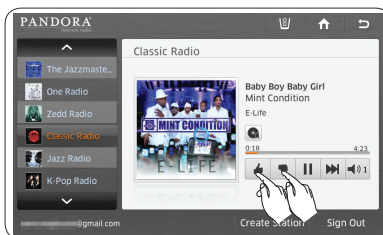

8. Pour interrompre la chanson en cours de lecture, appuyez sur le bouton Pause ().



9. Pour passer à la chanson suivante, appuyez sur le bouton Suivant ().

- Malheureusement, notre licence de musique nous oblige à limiter le nombre de fois par heure où vous pouvez passer à la chanson suivante.



10. Pour régler le volume, appuyez sur le bouton Haut-parleur ().

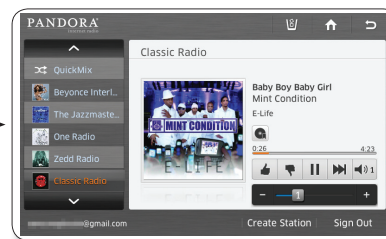
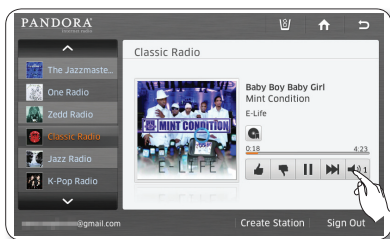

Création d'une station dans Pandora

1. Appuyez sur le bouton [Create Station] (Créer une station) situé en bas de l'écran Pandora.



2. Sélectionnez le champ de saisie à côté de "Artist of Song" (Interprète ou chanson) pour afficher la fenêtre du clavier.
Entrez le nom d'un interprète ou le titre d'une chanson.

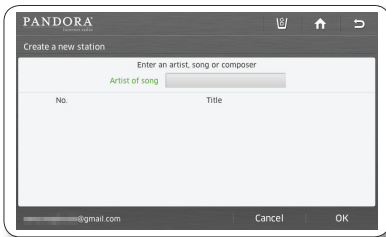

3. Sélectionnez une station dans la liste présentée, puis appuyez sur le bouton [OK].

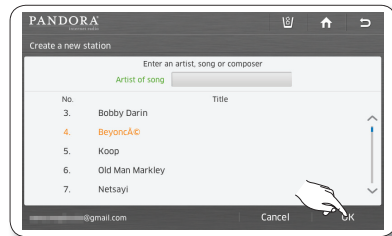

4. Confirmez la station nouvellement ajoutée sur la gauche de l'écran.

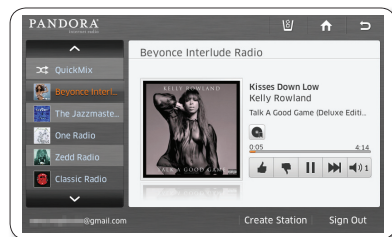

TUNEIN (CANADA ET AUSTRALIE UNIQUEMENT)

- Cette fonction n'est disponible que si votre réfrigérateur est connecté à votre réseau sans fil (Wi-Fi) fonctionnel.
- Le service TuneIn vous permet d'écouter gratuitement vos titres préférés.
- Parfois, une station peut devenir disponible suite à la demande de l'animateur radio, en raison de restrictions géographiques, ou pour d'autres raisons.
- Les formats de fichier compatibles sont les formats WMA et MP3.

Comment lancer ou utiliser la radio TuneIn Internet

1. Appuyez sur le bouton [TuneIn] de l'écran d'accueil.

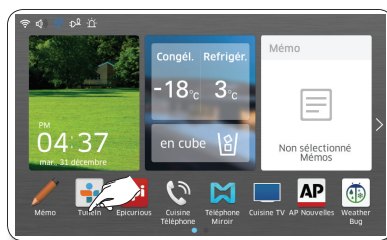

2. Lors du lancement du TuneIn, la catégorie [Home] (Accueil) est exécutée. Lorsque chaque catégorie est sélectionnée, vous pouvez voir la liste de toutes les stations de radio disponibles. Lorsqu'une station de radio est sélectionnée, l'écran Play (Lecture) s'affiche et la lecture démarre.

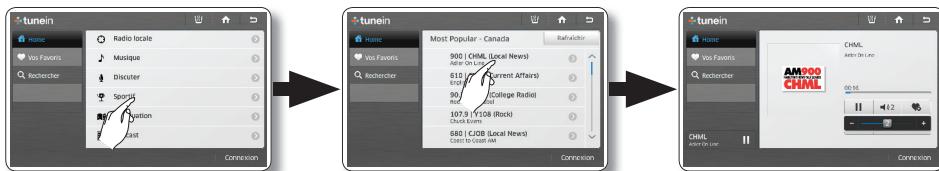

3. Pour vérifier la liste des stations de radio correspondantes, appuyez sur le bouton [Related] (Correspondantes).

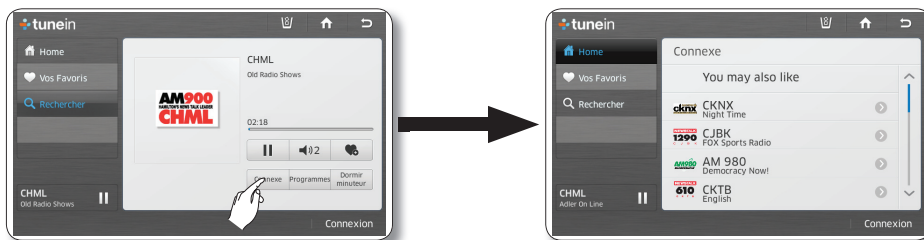

4. Pour vérifier le planning de l'opérateur de radiodiffusion, appuyez sur le bouton [Schedule] (Planning).

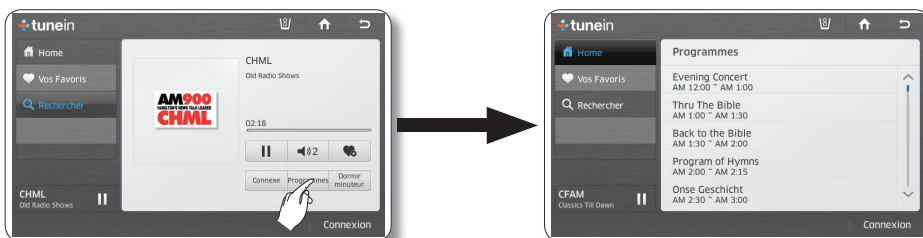

5. Pour régler le volume, sélectionnez le bouton Volume.



6. Avec la fonction Sleep Timer (Minuterie de mise en veille), il peut automatiquement être éteint à l'heure spécifiée.

Si la minuterie de mise en veille n'est pas réglée, il s'arrêtera automatiquement au bout de 60 minutes.

- 6-1. Pour sélectionner la minuterie de mise en veille, appuyez sur le bouton [Sleep Timer] (Minuterie de mise en veille).



- 6-2. Réglez l'heure souhaitée et appuyez sur le bouton [Start Timer] (Démarrer la minuterie).

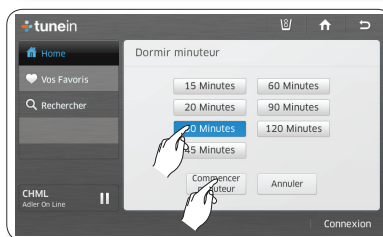

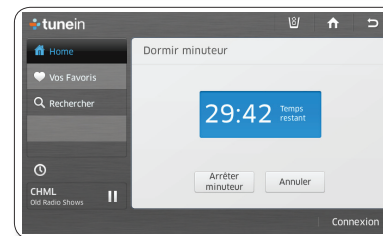

- 6-3. Lorsque vous sélectionnez à nouveau le bouton [Sleep Timer] (Minuterie de mise en veille), la durée restante avant l'heure cible s'affiche. Lorsque la minuterie de mise en veille fonctionne, l'icône Sleep Timer (Minuterie de mise en veille) (🕒) s'affiche à l'écran.



My Presets (Mes préférences)

- Si des stations de radio doivent être ajoutées aux favorites, utilisez la fonction My Presets (Mes préférences). Cependant, étant donné que les stations enregistrées dans My Presets (Mes préférences) alors que vous êtes déconnecté seront supprimées à la fin du Tuneln, enregistrez-les lorsque vous êtes connecté avec votre compte Tuneln si vous voulez les utiliser plus tard.

1. Sélectionnez le bouton Heart Icon (l'icône en forme de cœur).

-  : à ajouter à My Presets (Mes préférences)
-  : à retirer de My Presets (Mes préférences)



2. La liste enregistrée dans My Presets (Mes préférences) s'affiche lorsque vous appuyez sur le bouton [My Presets] (Mes préférences) situé sur la gauche.



Lorsqu'aucune liste n'a été enregistrée dans My Presets (Mes préférences), une page d'informations s'affiche.



FUNCTIONNEMENT

Search (Rechercher)

- Lorsque vous utilisez le bouton Search (Rechercher), vous pouvez vous reporter à une liste de stations de radio relative au mot recherché.

1. Appuyez sur le bouton [Search] (Rechercher).

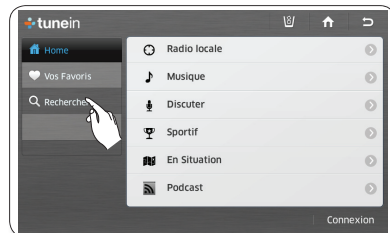

2. Lorsque le clavier apparaît, entrez le mot recherché et appuyez sur le bouton [OK].



3. Lorsque vous sélectionnez une station de radio souhaitée sur les résultats de la recherche, vous pouvez l'écouter. Si vous souhaitez rechercher à nouveau, appuyez sur le bouton [Search] (Rechercher) ou cliquez sur la barre Search (Rechercher). Le clavier apparaît.

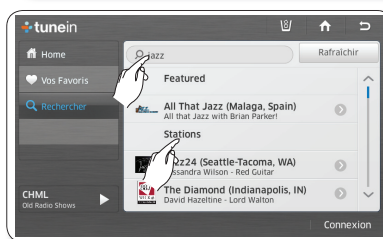

Sign In/Sign Out (Se connecter/Se déconnecter)

1. Pour se connecter au compte TuneIn, appuyez sur le bouton [Sign In] (Se connecter).
Si vous n'avez pas de compte TuneIn, créez-en un sur le site www.tunein.com et utilisez le programme.

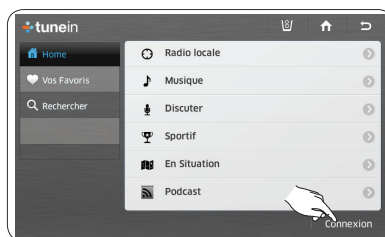

2. Pour vous connecter automatiquement lors de la lecture du TuneIn, cochez la case [Stay signed in] (Rester connecté).

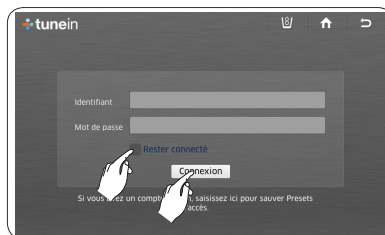

3. Pour vous déconnecter, appuyez sur le bouton [Sign Out] (Se déconnecter).
Lorsqu'une fenêtre contextuelle apparaît, appuyez sur le bouton [Yes] (Oui).

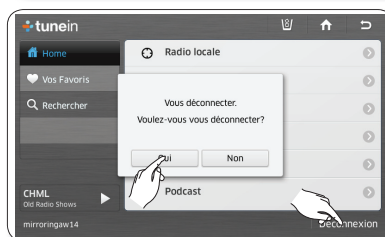

FONCTION EPICURIOS

Le service Epicurious vous permet de trouver facilement diverses recettes classées par ingrédient, par saison, par occasion ou par catégorie.



Cette fonction n'est disponible que si votre réfrigérateur est connecté à votre réseau sans fil (Wi-Fi). Reportez-vous à la page 79 pour connaître les instructions pour connecter le réfrigérateur à votre réseau.

Utilisation de la fonction Featured Recipes (Recettes présentées)

1. Appuyez sur le bouton [Epicurious] de l'écran d'accueil.
 - Une publicité de 4 secondes sera présentée au démarrage d'Epicurious.

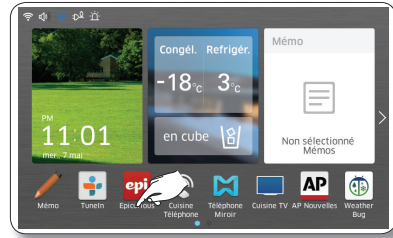

2. Sélectionnez l'option [Featured Recipes] (Recettes présentées) dans la liste Epicurious.

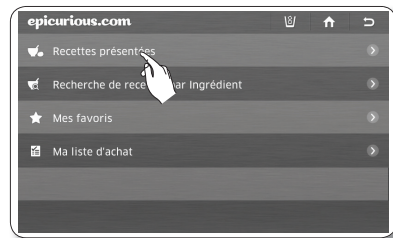

3. Sélectionnez une catégorie de Featured Recipes (Recettes présentées).
L'écran affiche une liste de recettes.

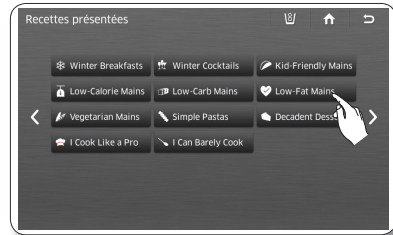

4. Sélectionnez une recette. Les ingrédients de la recette et d'autres détails s'affichent à l'écran.
La popularité de la recette est indiquée par le nombre de fourchettes (maximum de quatre fourchettes).

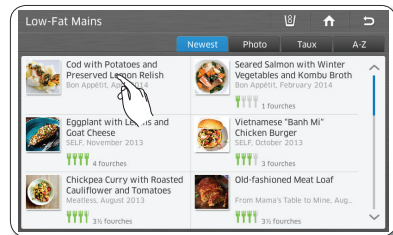

Newest : sélectionnez cette option pour que les recettes les plus récentes soient affichées en premier.

Photo : sélectionnez cette option pour les recettes avec photo en premier.

Taux : sélectionnez cette option pour afficher les recettes dans l'ordre de popularité.

A-Z : sélectionnez cette option pour afficher les recettes dans l'ordre alphabétique.

- Appuyez sur le bouton [Favorite] (Favori) pour ajouter une recette à votre liste de favoris. Appuyez sur le bouton [Shopping List] (Liste d'achats) pour dresser la liste des achats nécessaires pour effectuer une recette.

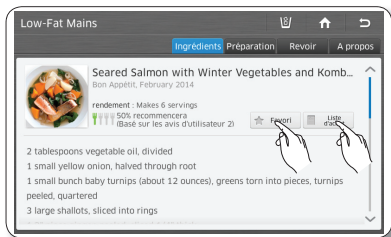

- Appuyez sur l'onglet [Preparation] (Préparation) en haut de la page pour visualiser les instructions de préparation de la recette étape par étape.

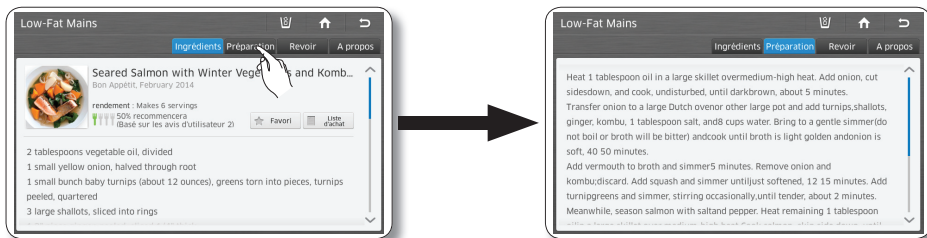

- Appuyez sur l'onglet [Review] (Évaluation) dans le haut de la page pour voir ce que d'autres utilisateurs ont pensé de cette recette.

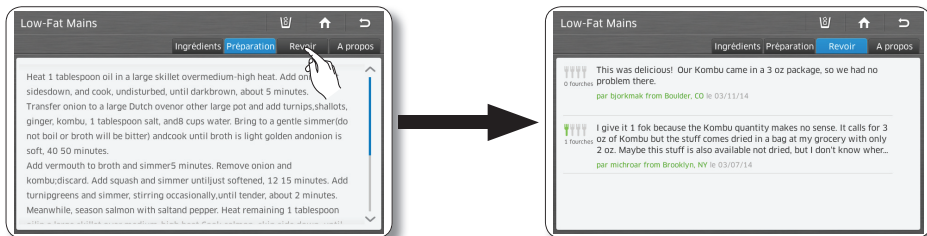

- Appuyez sur l'onglet [About] (À propos) en haut de la page pour lire les informations relatives à l'auteur de la recette.

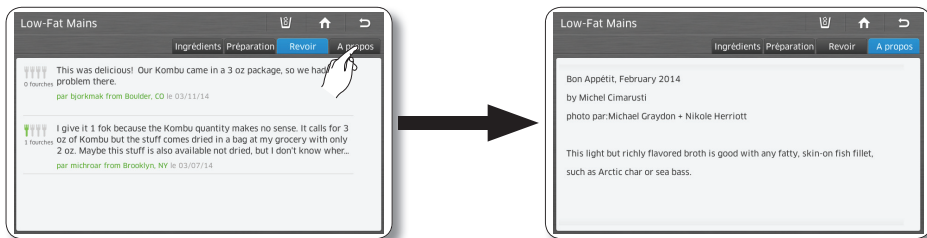

Utilisation de la recherche de recettes par ingrédient

1. Sélectionnez l'option [Recipe Search by Ingredient] (Recherche de recettes par Ingrédient) dans la liste Epicurious.

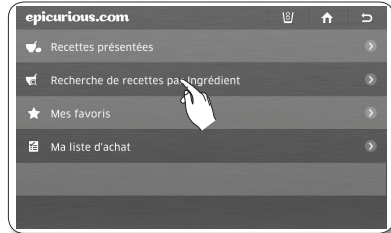

2. Sélectionnez le bouton [Food] (Nourriture) ou [Drink] (Boisson) puis sélectionnez le type de nourriture/boisson sur la gauche de l'écran. Sélectionnez ensuite une icône d'ingrédient sur la droite. Lorsque vous sélectionnez l'icône d'un ingrédient, le nombre de recettes pour lesquelles il est utile apparaît en bas de page. Vous pouvez sélectionner plusieurs icônes.



3. Appuyez sur le bouton [View Recipe Results] (Voir les résultats de recette).

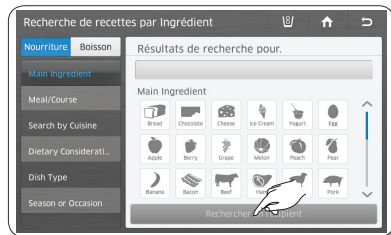

4. Sélectionnez la recette de votre choix. Les ingrédients de la recette et d'autres détails s'affichent à l'écran.
5. Appuyez sur le bouton [Favorite] (Favori) pour ajouter la recette à votre liste de favoris. Appuyez sur le bouton [Shopping List] (Liste d'achats) pour visualiser une liste des achats nécessaires en vue d'une recette.

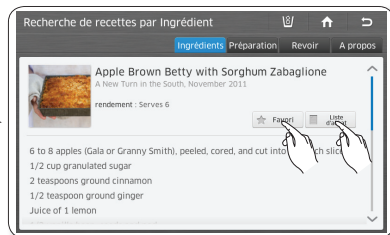

Utilisation de l'option My Favorites (Mes favoris).

1. Appuyez sur [My Favorites] (Mes favoris) dans la liste Epicurious.

- Vous pouvez enregistrer jusqu'à 100 recettes favorites.

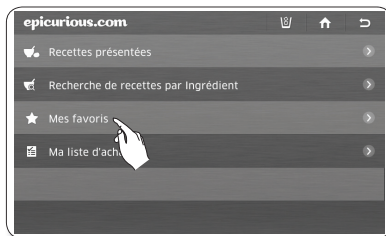

2. Sélectionnez la recette de votre choix.

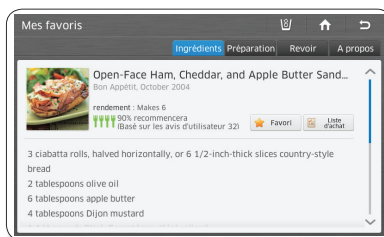
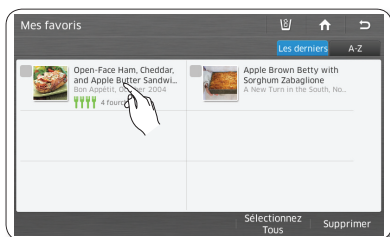

- Appuyez sur le bouton A-Z à droite pour classer les favoris par ordre alphabétique.
- Sélectionnez une recette, puis appuyez sur le bouton [Delete] (Supprimer) pour supprimer la recette de votre Liste de favoris.

Utilisation de l'option My Shopping List (Ma liste d'achats)

1. Sélectionnez [My Shopping List] (Ma liste d'achats) dans la liste Epicurious.

- Cette fonction affiche les ingrédients nécessaires à une recette choisie pour que vous puissiez créer une liste d'achats.
- Vous pouvez enregistrer jusqu'à 100 listes d'achats.

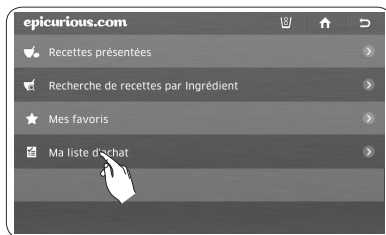

2. Sélectionnez la ou les recettes de votre choix.



- Appuyez sur le bouton [View Combined Shopping List] (Voir la liste d'achats combinée).



- Appuyez sur le bouton [View Shopping List] (Voir la liste d'achats).

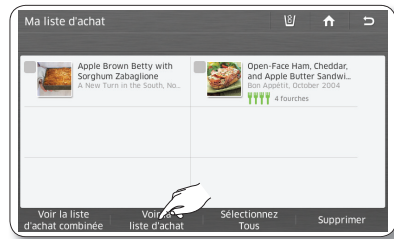

- L'écran affiche l'ensemble des ingrédients réunis pour toutes les recettes sélectionnées.

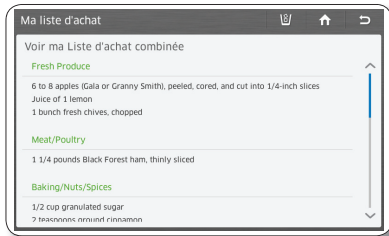

- Sélectionnez une recette à gauche de l'écran. L'écran affiche la liste des ingrédients pour la recette sélectionnée.

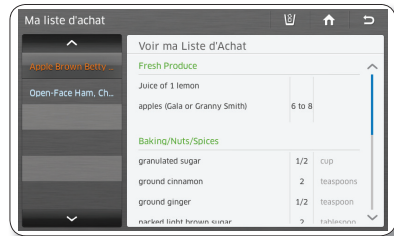

FONCTION KITCHEN PHONE (TÉLÉPHONE DE CUISINE)

La fonction Kitchen Phone (Téléphone de cuisine) vous permet d'appeler et de recevoir des appels depuis votre réfrigérateur, par l'intermédiaire d'un téléphone intelligent Samsung qui est connecté au même réseau Wi-Fi que votre réfrigérateur et sur lequel l'application Samsung Smart Home est installée. Reportez-vous à la page 79 pour connaître les instructions pour connecter le réfrigérateur à votre réseau.



- Disponible sur les modèles Galaxy S5 et Note3 ou plus tard sur Android OS 4.4 (Kitkat) ou version ultérieure.
- Assurez-vous que le téléphone intelligent est connecté au même réseau que le réfrigérateur.
- Vous devez avoir installé l'application Samsung Smart Home sur le téléphone. La fonction Kitchen Phone (Téléphone de cuisine) doit être activée sur le téléphone.
- Veuillez noter que l'utilisation de la fonction Kitchen Phone (Téléphone de cuisine) implique les mêmes risques de piratage et d'atteinte à la vie privée que l'utilisation d'un téléphone intelligent.

Avant de commencer :

1. Téléchargez l'application Samsung Smart Home sur votre téléphone intelligent Samsung. Consultez la page 112.
2. Lancez l'application Kitchen Phone (Téléphone de cuisine) sur votre téléphone intelligent et créez un mot de passe.

Connexion de votre téléphone intelligent au service Kitchen Phone (Téléphone de cuisine)

1. Activez votre téléphone intelligent, lancez l'application Kitchen Phone (Téléphone de cuisine), puis touchez l'icône représentant la fonction Kitchen Phone (Téléphone de cuisine) sur l'écran d'accueil du réfrigérateur.

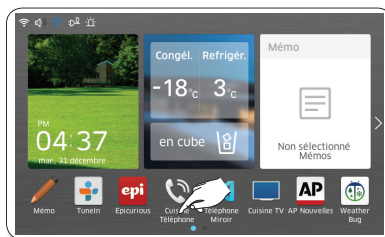

2. Vous recevrez les étapes du branchement avec la déclaration de confidentialité.



3. Après quelques instants, une liste des téléphones intelligents accessibles est affichée.



4. Sélectionnez un téléphone intelligent pour afficher l'écran de saisie du mot de passe.



5. Saisissez un mot de passe valide. Un message de confirmation s'affiche.

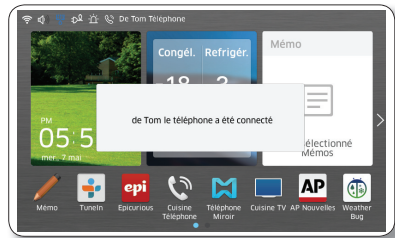

6. Le nom du téléphone intelligent connecté apparaît sur la barre supérieure.



Appel (Un téléphone intelligent doit être connecté au service Kitchen Phone (Téléphone de cuisine))

1. Touchez l'icône représentant la fonction Kitchen Phone (Téléphone de cuisine) sur l'écran d'accueil.

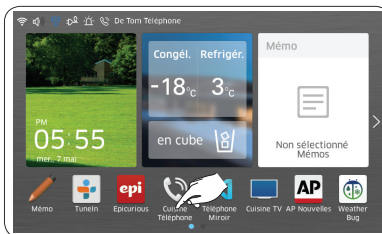

2. Le nom du téléphone intelligent connecté apparaît dans la barre supérieure et un clavier apparaît au centre de l'écran.

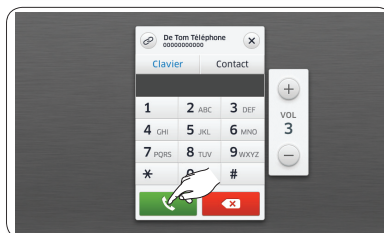

3. Pour utiliser un autre téléphone, appuyez sur l'icône représentant deux maillons en haut à gauche pour afficher la liste des téléphones intelligents accessibles. Si vous ne voulez pas utiliser un autre téléphone intelligent, passez à l'étape 5.

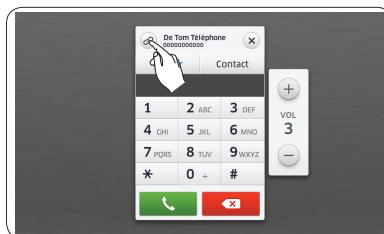

4. Le téléphone intelligent connecté actuellement est indiqué à droite par l'icône représentant deux maillons (). Pour utiliser un autre téléphone intelligent dans la liste, appuyez dessus.

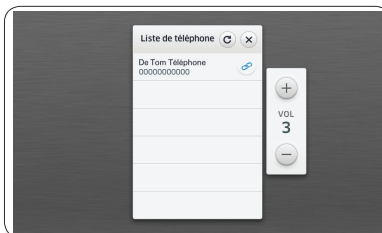

5. Entrez un numéro de téléphone sur le clavier, puis appuyez sur le bouton d'appel vert.

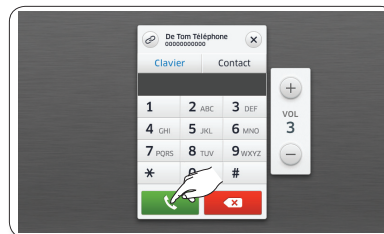

- Vous pouvez aussi appuyer sur Contact (Contact) pour afficher une liste de contacts. Sélectionnez un contact pour composer le numéro qui y est associé.

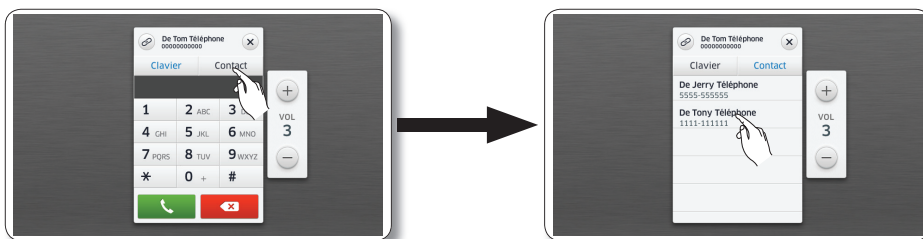

- L'écran d'appel apparaît.

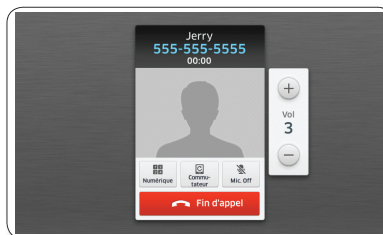

- Utilisez les boutons de réglage du volume situés sur le côté droit de l'écran pour contrôler le volume d'appel. Le volume est réglé à 3 par défaut.

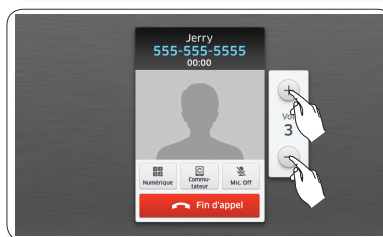

Réponse à un appel (Un téléphone intelligent doit être connecté au service Kitchen Phone (Téléphone de cuisine))

- Lorsqu'un appel est reçu, l'écran suivant est affiché. Touchez Accept (Accepter) pour décrocher. Touchez Reject (Refuser) pour refuser l'appel entrant et afficher l'écran d'accueil.

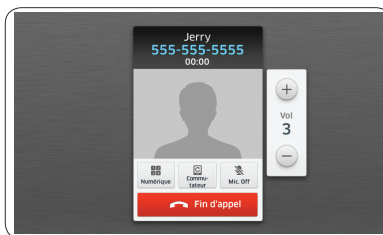
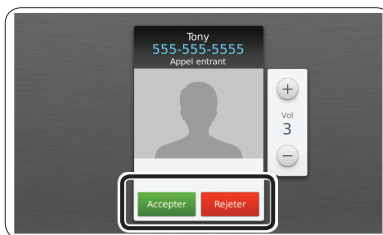

Mode de conversation (un téléphone intelligent doit être connecté au service Kitchen Phone (Téléphone de cuisine))

1. Lorsque vous effectuez ou recevez un appel, l'écran de conversation apparaît.

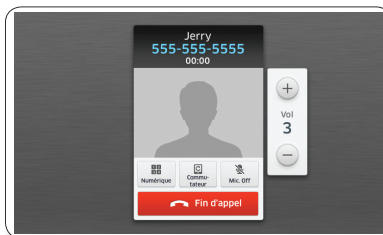

2. Pour afficher le clavier numérique et entrer un numéro de téléphone, appuyez sur le bouton Numérique (Clavier numérique). Vous pouvez également afficher le clavier numérique lorsque vous devez saisir des numéros durant un appel. Appuyez sur Hide (Masquer) pour réafficher l'écran de conversation.

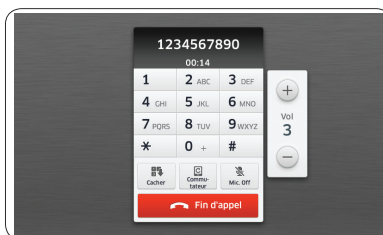

3. Appuyez sur Switch (Basculer) de l'écran de conversation pour transférer l'appel au téléphone intelligent.

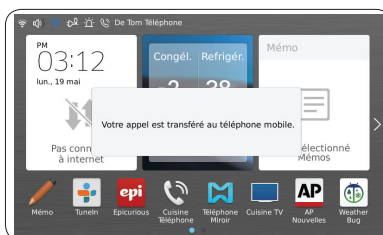

4. Appuyez sur Mic.Off (Désactiver le microphone) sur l'écran de conversation pour désactiver le microphone. Appuyez sur Mic.On (Activer le microphone) de l'écran de conversation pour activer le microphone.

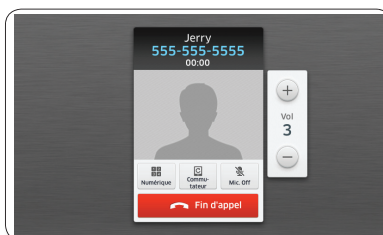

Annulation de la connexion entre le téléphone intelligent et le service Kitchen Phone (Téléphone de cuisine)

1. Quittez l'application Smart Home sur le téléphone intelligent.
2. La fenêtre de déconnexion apparaît et la connexion est annulée.

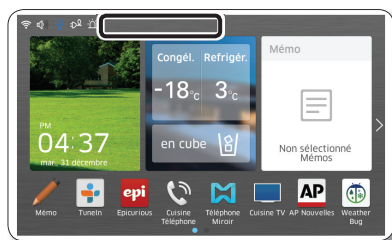
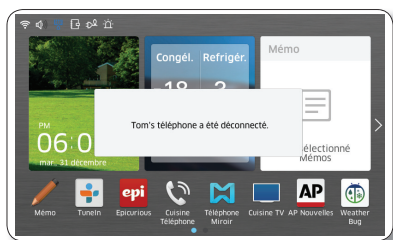

FUNCTIONNEMENT

PHONE MIRRORING (MIROIR DU TÉLÉPHONE)

La fonction Phone Mirroring (Mise en miroir du téléphone) vous permet d'afficher l'écran de votre smartphone sur le réfrigérateur.



- Disponible sur les modèles Galaxy S5 et Note3 ou plus tard sur Android OS 4.4 (Kitkat) ou version ultérieure.
 - Assurez-vous que le téléphone intelligent est connecté au même réseau que le réfrigérateur. Reportez-vous à la page 79 pour connaître les instructions pour connecter le réfrigérateur à votre réseau.
 - Vous devez avoir installé l'application Samsung Smart Home sur le téléphone. Reportez-vous à la page 112.
- La fonction Phone Mirroring (Miroir du téléphone) doit être activée sur le téléphone.

1. Appuyez sur le bouton [Phone Mirroring] (Miroir du téléphone) de l'écran d'accueil.

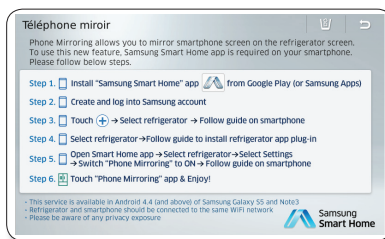
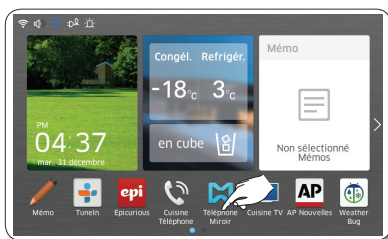

2. Une liste des téléphones intelligents pouvant être utilisés avec cette fonction est alors affichée.

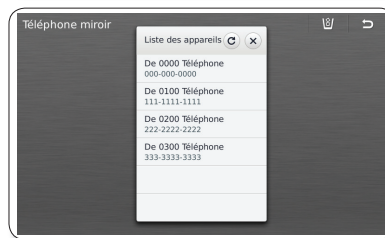

3. Sur le téléphone que vous avez choisi, affichez l'écran de saisie du mot de passe. Saisissez le mot de passe que vous avez réglé dans l'application Smart Home.



4. Lisez les politiques de confidentialité et les instructions d'utilisation de la pile, puis sélectionnez OK.

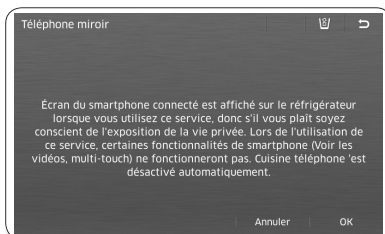

5. La progression de la connexion apparaît.



La connexion réseau peut ne pas fonctionner correctement selon l'environnement du réseau. Si une connexion n'est pas établie après une période prolongée, appuyez sur Cancel (Annuler) pour quitter le mode Screen Mirroring, puis réessayez.

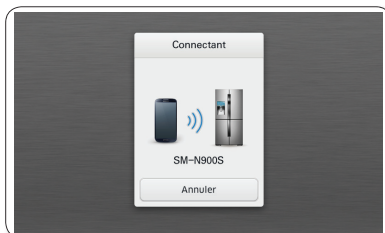

6. L'écran du téléphone intelligent est affiché sur le réfrigérateur.

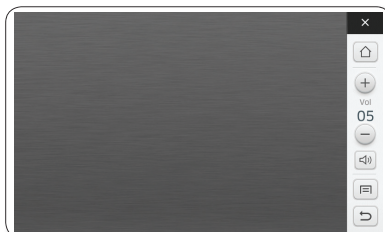

+ - : Réglage du volume

🏠 : Affichage de l'écran d'accueil du téléphone intelligent

🔇 : Sourdine

☰ : Affichage du menu du téléphone intelligent

⏪ : Affichage de l'écran précédent du téléphone intelligent
(la touche peut fonctionner de manière différente selon le modèle)



Lorsque l'écran d'un téléphone intelligent est affiché sur le réfrigérateur, il est possible que les vidéos affichées sur le téléphone intelligent ne soient pas lues correctement. Cependant, certaines vidéos YouTube peuvent être lues correctement.

FONCTION KITCHEN TV (TÉLÉVISION DE CUISINE)

La fonction Kitchen TV (Télévision de cuisine) vous permet de regarder la télévision sur votre réfrigérateur. Cette fonction n'est disponible que si le réfrigérateur est connecté au même réseau qu'un téléviseur Samsung compatible. Reportez-vous à la page 79 pour connaître les instructions pour connecter le réfrigérateur à votre réseau.



La fonction Kitchen TV (Télévision de cuisine) est compatible uniquement avec les téléviseurs Smart TV de série 6000 lancés depuis 2013.

Vous pouvez changer de chaîne directement sur votre réfrigérateur. Toutefois, le changement de chaîne n'est possible que si la source du téléviseur est réglée à TV (antenne/câble).

Si l'entrée du téléviseur est réglée sur le mode AV ou Component (Composantes), vous pouvez visualiser l'écran de télévision mais pas changer de chaîne.

La première connexion requiert une authentification.

- Modèles de téléviseur Samsung commercialisés en 2013
Lors de la première connexion, une fenêtre vous demandant l'autorisation d'un accès externe au téléviseur est affichée.
- Modèles de téléviseur Samsung commercialisés en 2014
Lors de la première connexion, un code est affiché à l'écran du téléviseur. Simultanément, le réfrigérateur affiche un écran pour saisir un code. Dans l'écran de saisie de code du réfrigérateur, entrez le code affiché sur le téléviseur.

1. Mettez le téléviseur en marche et appuyez sur le bouton [Kitchen TV] (Télévision de cuisine) de l'écran d'accueil.



2. Une fois la recherche de téléviseurs accessibles terminée, le réfrigérateur affiche une liste des téléviseurs accessibles trouvés.



- 2-1. Si le réfrigérateur ne trouve aucun téléviseur accessible, un message d'information est affiché.



3. Sélectionnez un téléviseur dans la liste des téléviseurs trouvés afin d'afficher son écran.

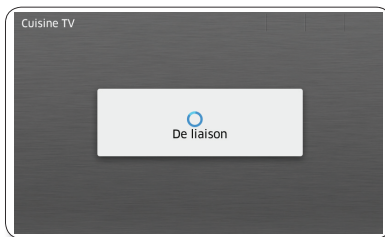





- 3-1. Un pavé numérique apparaît sur le réfrigérateur, et un code est affiché sur le téléviseur. Au moyen du pavé numérique, entrez le code sur le réfrigérateur, puis touchez OK.



4. Une fois la connexion établie, le réfrigérateur affiche l'écran du téléviseur.



- Pour changer de chaîne, appuyez sur  .
- Pour régler le volume, appuyez sur   (le réglage du volume du téléviseur n'est pas accessible).
- Il peut y avoir un décalage de la vidéo entre le téléviseur et le réfrigérateur selon l'état du réseau.
- La lecture vidéo peut être interrompue ou la qualité peut être dégradée selon l'état du réseau. Appuyez sur Exit (Quitter) dans le coin supérieur droit, puis exécutez à nouveau la fonction Kitchen TV (Télévision de cuisine).

FONCTION AP NEWS

Le service de journal Internet fournit les nouvelles actuelles dans 11 catégories.



Cette fonction n'est disponible que si votre réfrigérateur est connecté à votre réseau sans fil (Wi-Fi). Reportez-vous à la page 79 pour connaître les instructions pour connecter le réfrigérateur à votre réseau.

Affichage des nouvelles AP News

1. Appuyez sur le bouton [Ap News] de l'écran d'accueil.

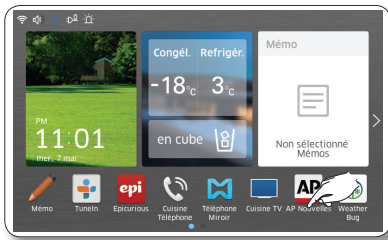

2. Sélectionnez une catégorie de nouvelles.

- Lorsque vous choisissez une catégorie à gauche, l'écran affiche les nouvelles importantes de cette catégorie.

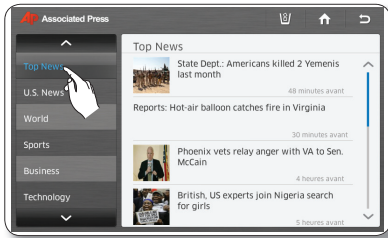

3. Sélectionnez l'article de votre choix.

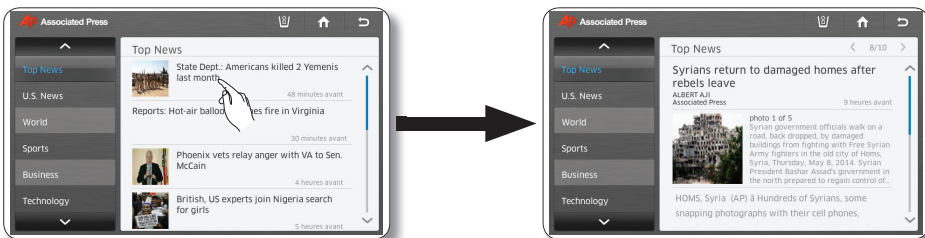



Dans la page d'aperçu, seules les deux premières lignes de l'article sont affichées.
Pour consulter l'article complet, allez à l'adresse <http://www.ap.org> sur votre téléphone mobile ou votre PC.

4. Pour afficher toutes les photos liées à l'article, appuyez sur la photo principale de celui-ci.

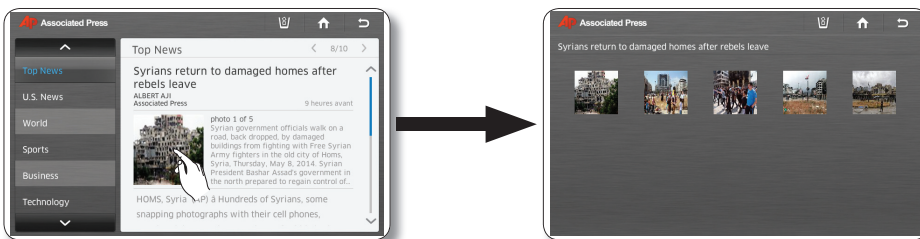

- Appuyez sur les boutons  et  en haut à droite de l'article pour consulter d'autres articles.

5. Sélectionnez une photo pour l'agrandir.

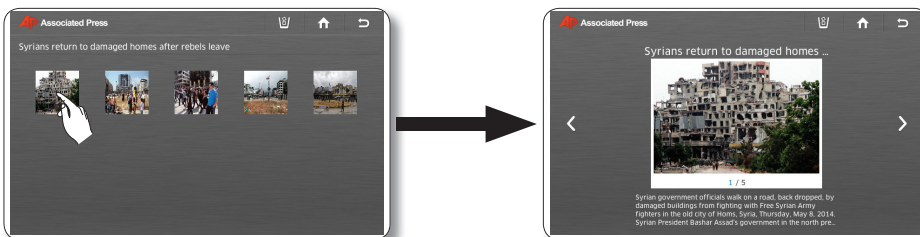

- Appuyez sur les boutons  et  pour voir d'autres photos en grand format.

FONCTION WEATHERBUG

Le service Internet de météo donne des informations sur le temps actuel et hebdomadaire par région.



Cette fonction n'est disponible que si votre réfrigérateur est connecté à votre réseau sans fil (Wi-Fi). Reportez-vous à la page 79 pour connaître les instructions pour connecter le réfrigérateur à votre réseau.

Ajout de votre région à WeatherBug

1. Appuyez sur le bouton [WeatherBug] de l'écran d'accueil.
 - Une publicité de 4 secondes sera présentée au démarrage de WeatherBug.

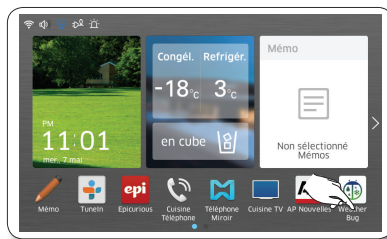

2. Sélectionnez la barre de recherche de région située dans le coin supérieur gauche de l'écran.

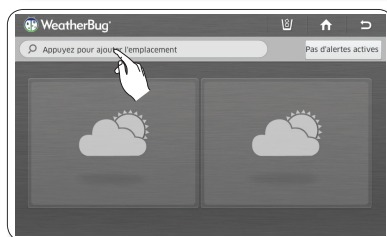

3. Appuyez sur le bouton [+] situé dans le coin supérieur droit de l'écran

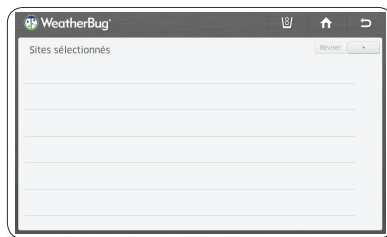

4. Entrez votre emplacement ou votre code postal (États-Unis uniquement) en utilisant le clavier de l'écran, puis appuyez sur le bouton [OK].

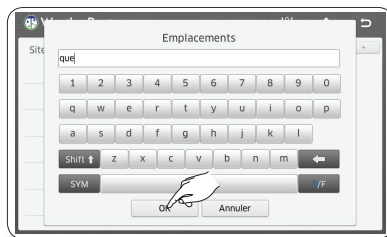

5. Sélectionnez votre emplacement.



6. Sélectionnez une station météo locale.

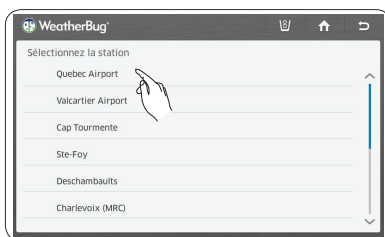

7. Appuyez sur le bouton "D" dans le coin supérieur droit de l'écran.

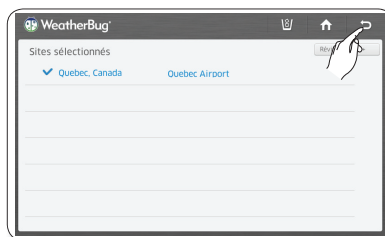

8. L'écran d'affichage présente votre météo locale.

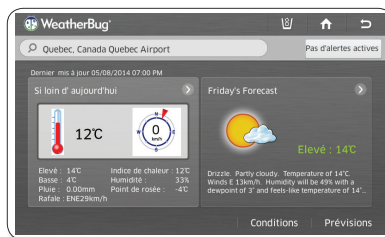

Affichage de la météo du jour

- Appuyez sur le bouton [WeatherBug] de l'écran d'accueil. Une publicité de 4 secondes sera présentée au démarrage de WeatherBug.

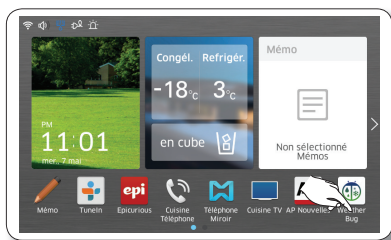

- L'écran WeatherBug présentant votre météo locale apparaît. Si vous sélectionnez Active Alerts (Alertes actives), l'écran affiche les alertes météo.

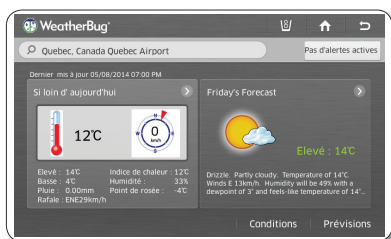

- Appuyez sur le bouton [So Far Today] (Aujourd'hui). L'écran affiche les informations détaillées du temps actuel.



Ajout d'autres régions à WeatherBug

1. Sélectionnez la barre de recherche de région située dans le coin supérieur gauche de l'écran.

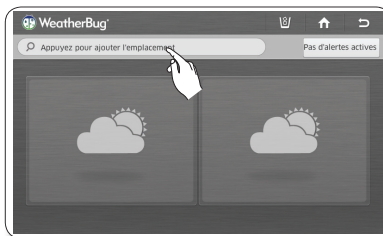

2. Les informations météo associées à la région indiquée s'affichent à l'écran.

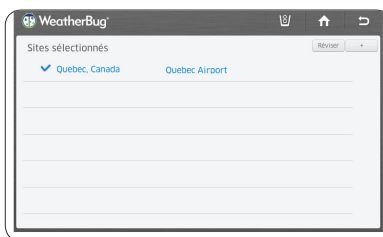

3. Appuyez sur le bouton [+] situé dans le coin supérieur droit de l'écran.

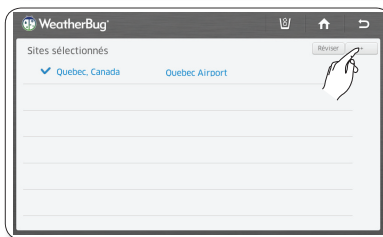

4. Entrez l'emplacement ou le code postal (États-Unis uniquement) en utilisant le clavier de l'écran, puis appuyez sur le bouton [OK].



5. Sélectionnez l'emplacement de votre choix.

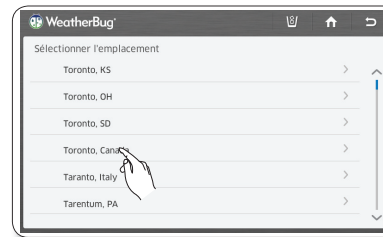

6. Sélectionnez la station météo locale de votre choix.

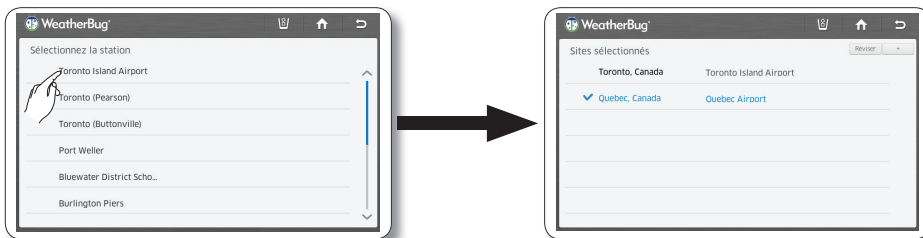



7. Appuyez sur le bouton «  » dans le coin supérieur droit de l'écran.

8. L'écran affiche la météo de l'emplacement choisi.

Affichage des informations météo pour une région

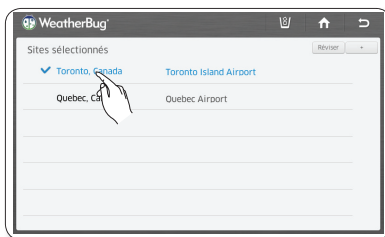
1. Sélectionnez l'emplacement de votre choix dans la liste des emplacements.



2. Appuyez sur le bouton retour () dans le coin supérieur droit. L'écran affiche la météo pour l'emplacement choisi.

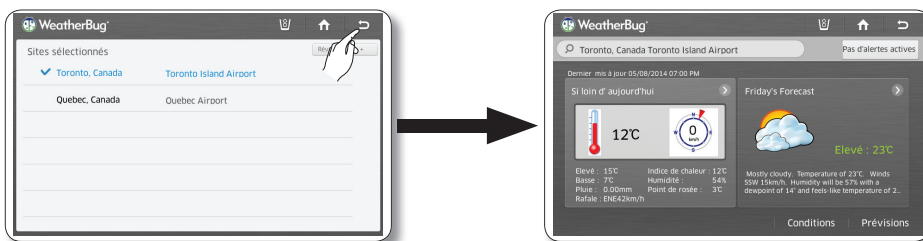

Suppression de régions de WeatherBug

1. Appuyez sur le bouton [Edit] (Modifier) situé dans le coin supérieur droit de l'écran.

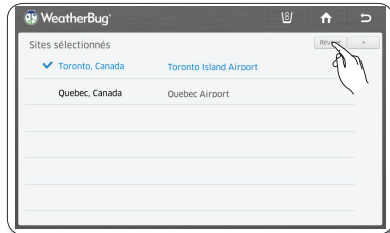

2. Cochez la case à gauche de l'emplacement que vous souhaitez supprimer, puis appuyez sur le bouton Delete (Supprimer).

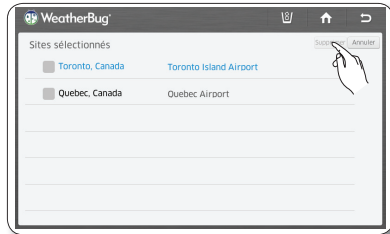

Affichage des prévisions météo

1. Sélectionnez [Forecast] (Prévisions), ou le volet Forecast (Prévisions).

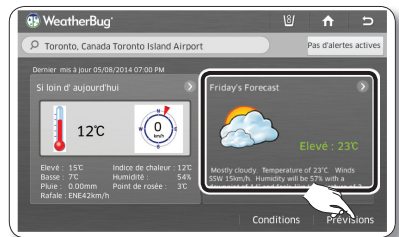

2. Sélectionnez la section de votre choix dans la liste des prévisions. L'écran affiche des informations détaillées sur les prévisions météo.

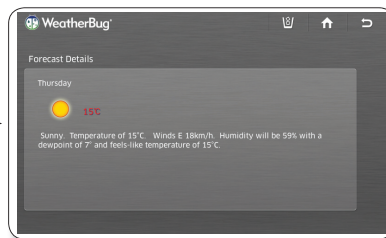
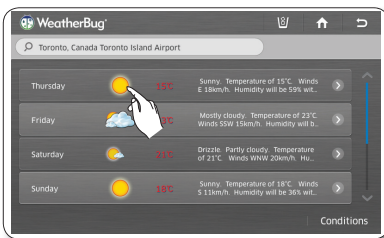

- L'écran des prévisions affiche les prévisions météo des 7 prochains jours.
- Il présente la météo de la journée, la météo de la journée/soirée (États-Unis uniquement), l'icône des conditions météo, la température et le descriptif détaillé.
- Si vous appuyez sur le bouton [Conditions] (Conditions) en bas à droite, l'écran affiche les informations de la météo actuelle.

FONCTION CALENDAR (CALENDRIER)

Affiche le calendrier Google Calendar.



Cette fonction n'est disponible que si votre réfrigérateur est connecté à votre réseau sans fil (Wi-Fi). Reportez-vous à la page 79 pour connaître les instructions pour connecter le réfrigérateur à votre réseau.

Pour utiliser la fonction Calendar (Calendrier), vous devez posséder un compte Google. Le Calendrier prend en charge les dates allant de janvier 1970 à décembre 2037.

Affichage du calendrier Google Calendar

1. Appuyez sur le bouton [Calendar] (Calendrier) de l'écran d'accueil.

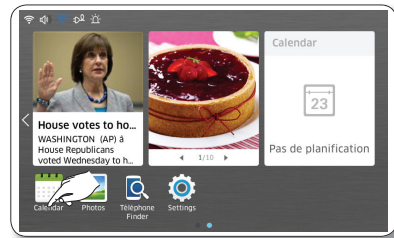

2. Sur votre ordinateur ou votre smartphone, accédez à l'URL fournie sur l'écran de connexion de Calendar (Calendrier). Vous allez être invité à entrer un code utilisateur pour vous authentifier. Lorsque l'authentification est terminée, vous passerez à l'écran Calendar schedule (Programmation du calendrier).

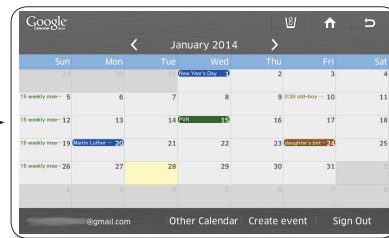
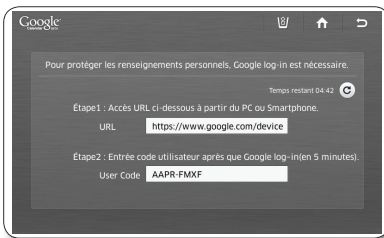

Si vous ne possédez pas de compte Google, ouvrez-en un à l'adresse <http://calendar.google.com>.

3. Pour visualiser votre horaire, choisissez une date.
L'écran affiche l'emploi du temps du jour pour la date choisie.

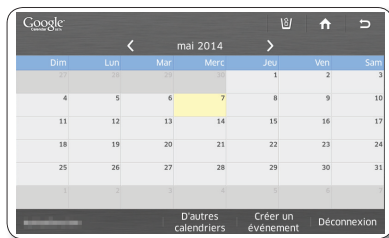

Vous ne pouvez ni modifier, ni effacer le calendrier Google Calendar sur l'écran d'affichage du réfrigérateur.

La couleur d'affichage de chaque événement programmé est la même que dans l'application Google Calendar.

Utilisez les flèches directionnelles gauche et droite pour parcourir l'agenda mensuel.

Si une journée compte plus de 4 événements, le calendrier signale les événements supplémentaires comme suit : « +1 more » (+1).

Le calendrier est mis à jour toutes les 30 minutes.

4. Appuyez sur l'événement que vous souhaitez consulter. L'événement sélectionné apparaît à l'écran.

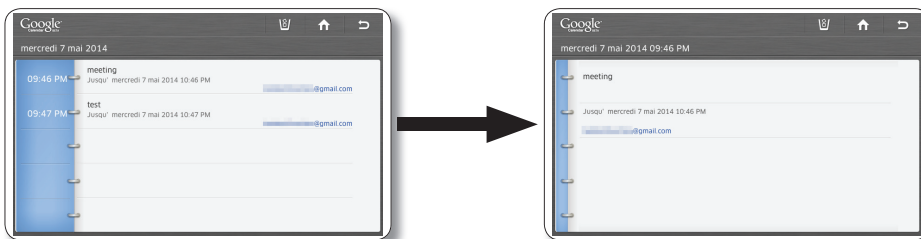

Gestion d'un calendrier partagé

1. Sélectionnez [Other Calendar] (Autres calendriers).

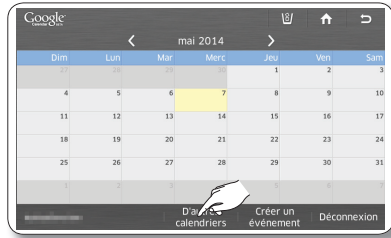

2. Sélectionnez un bouton [Show] (Montrer) ou [Hide] (Cacher).

- Vous pouvez montrer ou cacher les calendriers de votre liste d'abonnement à Google Web Calendar (Calendrier Google en ligne), en utilisant l'écran Other Calendar List (Liste de calendriers autres).
- Si vous modifiez le réglage de l'option Show/Hide (Montrer/Cacher), cela n'aura aucune effet sur la liste et le réglage de l'option Show/Hide (Montrer/Cacher) du calendrier Google Web Calendar.

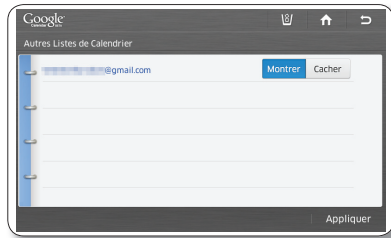

3. Appuyez sur le bouton [Apply] (Appliquer).
Le Calendrier de Google réapparaît avec les changements d'affichage que vous avez effectués.

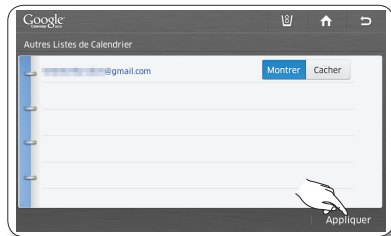

Création d'un événement

1. Appuyez sur le bouton [Create event] (Créer un événement) de l'écran Calendar (Calendrier).

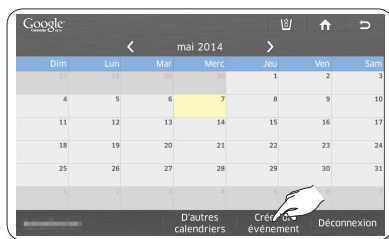

Vous devez être connecté à votre adresse de messagerie principale Gmail (**@gmail.com) pour créer un événement.

Pour voir l'adresse de messagerie principale :

1. Connectez-vous à www.google.com.
2. Cliquez sur le profil en haut à droite pour afficher la liste déroulante. (Veuillez noter que la méthode de vérification du compte Gmail principal peut varier en fonction de la politique du fournisseur d'accès au service Gmail.)
3. Cliquez sur Account (Compte).
4. Regardez sous [Email addresses and usernames] (Adresses courriel et noms d'utilisateurs) pour voir l'adresse de courriel identifiée comme étant l'adresse Gmail principale.

2. Entrez le titre, la date et l'heure, l'emplacement (Where (où)) et la description de l'événement dans les champs d'entrée correspondants en utilisant le clavier d'écran.

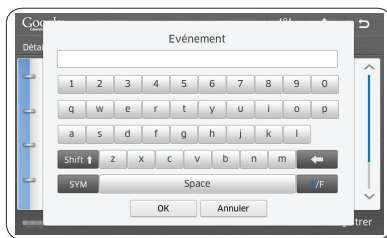
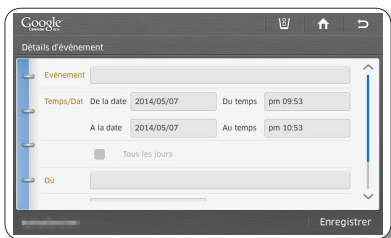

3. Pour régler un rappel pour un événement programmé, sélectionnez le champ Reminders (Rappels), puis sélectionnez l'une des options.

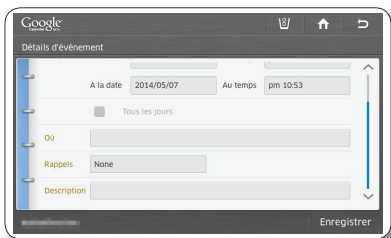

4. Lorsque tous les réglages sont terminés, sélectionnez [Save] (Enregistrer).

FONCTION PHOTO

Vous pouvez télécharger des photos à partir d'une carte mémoire dans le dossier My Album (Mon album) du réfrigérateur.

Copie de photos d'une carte mémoire dans My Album (Mon album)

1. Retirez le cache de la fente pour carte mémoire et placez-le sur le côté.
2. Insérez la carte mémoire (SD/SDHC/MMC/HS MMC) contenant les images dans la fente pour carte mémoire dans le sens approprié. Le message « A SD/MMC card is connected (Une carte SD/MMC est connectée) » apparaît à l'écran.

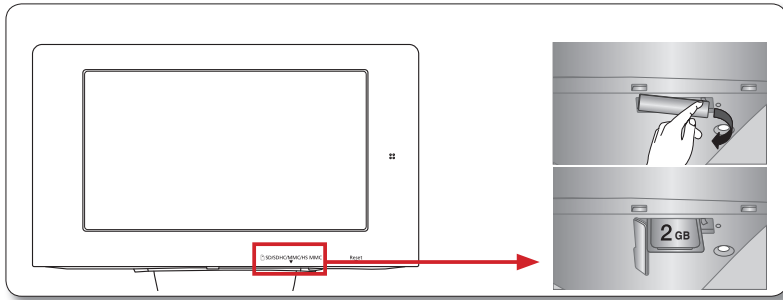

La fente ne prend en charge que les cartes mémoire SD/SDHC/MMC/HS MMC.

La fente peut uniquement lire les images de format JPEG (JPG).

Les photos transférées passent automatiquement à une dimension de 800 x 480 pixels, quelle que soit leur taille d'origine.

Si la carte mémoire contient beaucoup de photos, la fonction d'aperçu peut être ralentie.

Si la carte mémoire est retirée en cours de transfert, le dossier My Album (Mon Album) ne contiendra que les photos dont le transfert a réussi. Si aucune image n'a été complètement transférée, l'affichage revient sur l'écran Photos (Photos).

Les photos enregistrées sont adaptées à la taille de l'écran. Des barres noires peuvent apparaître sur les côtés ou en haut et en bas d'une photo, selon sa taille.

Aucune carte mémoire n'est fournie avec le réfrigérateur.

Il est possible que le réfrigérateur ne puisse pas lire votre carte mémoire SD/SDHC/MMC/HS MMC, selon le type de carte dont il s'agit.

3. Appuyez sur le bouton [Photos] de l'écran d'accueil.

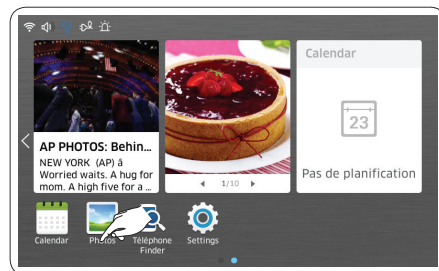

4. Sélectionnez l'option [Memory Card] (Carte mémoire) dans la liste des photos.



5. Sélectionnez la photo que vous souhaitez enregistrer dans My Album (Mon Album).



5. Pour enregistrer plusieurs photos, appuyez sur le bouton [Multi Select] (Multisélection).



- Lorsque vous appuyez sur le bouton [Select All] (Sélectionner tout), l'écran Multi Sélection (Multisélection) apparaît.
- Lorsqu'il y a plusieurs pages avec de nombreuses photos, les pages seront numérotées en bas de l'écran. Pour aller sur la page de votre choix, sélectionnez le numéro correspondant en bas de l'écran.
- Si la carte mémoire contient des dossiers, leurs icônes apparaîtront à l'écran.
- Vous n'aurez qu'à appuyer sur un dossier pour accéder aux photos qu'il contient.
- Lorsque vous êtes dans un sous-dossier, vous pouvez revenir au dossier dans lequel il se trouve en appuyant sur l'icône correspondante du sous-dossier.

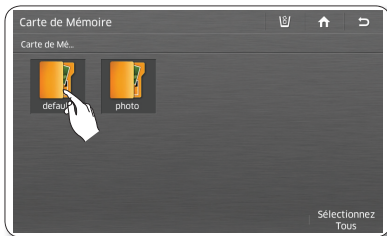

6. Appuyez sur le bouton [Save To My Album] (Enregistrer sur Mon album).



- Lorsque vous sélectionnez une photo, ses informations détaillées apparaissent.

6. Sélectionnez toutes les photos que vous souhaitez enregistrer dans My Album (Mon Album).



- Lorsque vous appuyez sur le bouton [Select All] (Sélectionner tout), toutes les photos de la page active sont sélectionnées et le bouton [Unselect All] (Désélectionner Tous) remplace le bouton [Select All] (Sélectionner tout).
- Pour afficher une version plus grande de la photo, appuyez sur le bouton [View Selected] (Voir la sélection).
- Pour quitter l'écran Multi Select (Multisélection), appuyez sur le bouton [Cancel] (Annuler).
- Pour décocher une photo sélectionnée, appuyez à nouveau dessus.
- Lorsqu'il y a plusieurs pages avec de nombreuses photos, les pages seront numérotées en bas de l'écran.
- Si vous allez dans un autre dossier alors que des photos étaient sélectionnées, elles seront automatiquement désélectionnées.
- Lorsque vous sélectionnez le nom du dossier au-dessus de la vignette (Preview Photos (Aperçu des photos)), ce dossier s'affiche à l'écran.

- Pendant que la photo est téléversée depuis la carte mémoire, la fenêtre contextuelle « Save To My Album » (Enregistrer sur Mon album) s'affiche à l'écran.



- Plus la taille d'une photo est grande, plus son téléversement sera long.

- Appuyez sur le bouton [Save To My Album] (Enregistrer sur Mon album).



- Pendant que les photos sont téléversées depuis la carte mémoire, la fenêtre contextuelle « Save To My Album » (Enregistrer sur Mon album) s'affiche à l'écran.



- Plus la taille d'une photo est grande, plus son téléversement sera long.

- Lorsque le téléversement est terminé, retirez la carte mémoire de la fente.

Lancement d'un diaporama

1. Appuyez sur le bouton [Photo] de l'écran d'accueil.

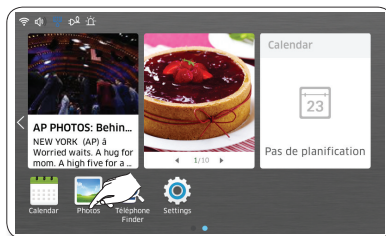

2. Sélectionnez [My Album] (Mon Album) dans la liste Photos.

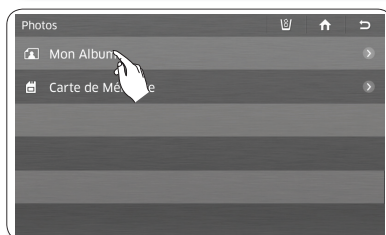

3. Appuyez sur le bouton [Multi Select] (Multisélection).



4. Sélectionnez les photos que vous voulez insérer dans le diaporama et appuyez sur le bouton [View Selected] (Voir la sélection).

(Sélectionnez plus de deux photos.)

- Lorsque vous sélectionnez une photo, ses informations détaillées apparaissent.



5. Appuyez sur le bouton [Slide Show] (Diaporama).

- Selon la taille de la photo (largeur x hauteur), des bandes noires peuvent apparaître en haut ou de chaque côté de l'image.



6. Le diaporama commence. Appuyez sur l'écran pour changer l'option d'affichage.

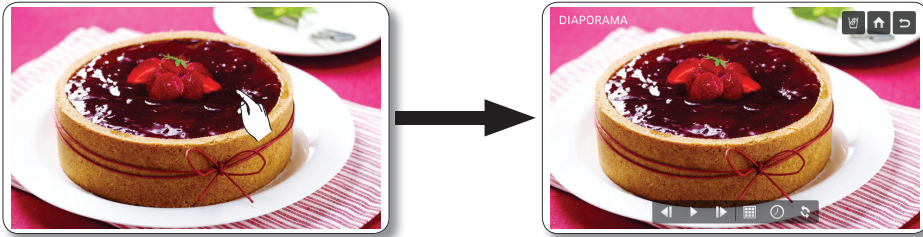

- Le diaporama défile une fois. Lorsqu'il est terminé, les options d'affichage apparaissent à l'écran.
- En appuyant sur le bouton ◀ ou ▶, vous pouvez revenir à la photo précédente ou passer à la suivante.
- Appuyez sur le bouton ▶ pour relancer le diaporama.

7. Pour changer l'effet de transition entre les photos, appuyez sur le bouton [Grid].



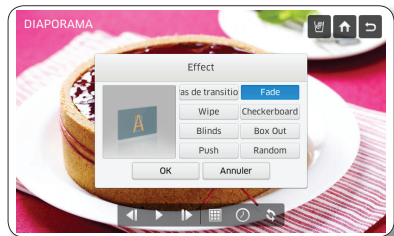

8. Sélectionnez les effets de transition désirés, puis appuyez sur le bouton [OK].
- Vous pouvez prévisualiser l'effet sélectionné sur la partie gauche de l'écran.
 - L'effet Random (Aléatoire) fait défiler les photos dans un ordre aléatoire.



9. Pour modifier le temps de transition entre chaque photo, appuyez sur le bouton [Clock].



10. Utilisez les boutons  et  pour changer le temps de transition entre les photos, puis appuyez sur le bouton [OK].



11. Pour modifier l'ordre des photos du diaporama, appuyez sur le bouton .



12. Sélectionnez [Normal] (Normal) ou [Shuffle] (Aléatoire), puis appuyez sur le bouton [OK].

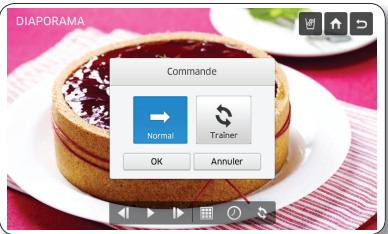

Rotation des photos

1. Sélectionnez [My Album] (Mon Album) dans la liste Photos.

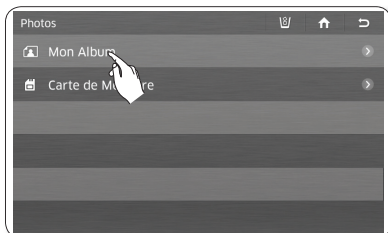

2. Sélectionnez la photo que vous souhaitez faire pivoter.

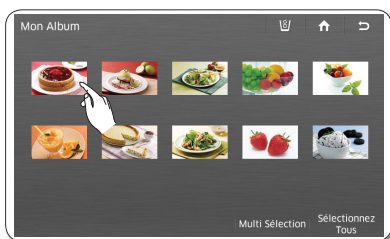

2. Appuyez sur le bouton [Multi Select] (Multisélection) pour faire pivoter plusieurs photos.



3. Appuyez sur le bouton [-90° Rotate] (Faire pivoter de 90° vers la gauche) ou [90° Rotate] (Faire pivoter de 90° vers la droite).



3. Sélectionnez les photos que vous souhaitez faire pivoter, puis appuyez sur le bouton [View Selected] (Voir la sélection).



4. Après avoir sélectionné les photos que vous souhaitez faire pivoter, appuyez sur le bouton [-90° Rotate] (faire pivoter de 90° vers la gauche) ou [90° Rotate] (faire pivoter de 90° vers la droite).



Le système enregistre automatiquement les photos pivotées, remplaçant les originales.

Enregistrement de photos sur une carte mémoire

1. Introduisez une carte mémoire dans la fente pour carte mémoire du réfrigérateur.
2. Sélectionnez [My Album] (Mon Album) dans la liste Photos.



3. Sélectionnez la photo que vous souhaitez enregistrer.



3. Pour enregistrer plusieurs photos, appuyez sur le bouton [Multi Select] (Multisélection).

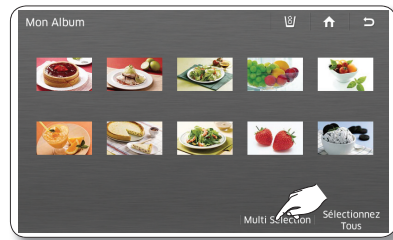

4. Appuyez sur le bouton [Save To Memory Card] (Enregistrer sur la carte mémoire).



4. Sélectionnez les photos que vous désirez enregistrer, puis appuyez sur le bouton [Save To Memory Card] (Enregistrer sur la carte mémoire).



5. Pendant la sauvegarde des photos, « Save To Memory Card » (Enregistrer sur la carte mémoire) apparaît à l'écran.



Pour utiliser cette fonction, vous devez introduire une carte mémoire dans la fente prévue à cet effet.

Suppression de photos

1. Sélectionnez [My Album] (Mon Album) dans la liste Photos.



2. Sélectionnez la photo que vous souhaitez supprimer.



3. Appuyez sur le bouton [Delete] (Supprimer).



4. Appuyez sur le bouton [Yes] (Oui).



2. Pour supprimer plusieurs photos, appuyez sur le bouton [Multi Select] (Multisélection).



3. Sélectionnez les photos que vous désirez supprimer, puis appuyez sur le bouton [Delete] (Supprimer).



4. Appuyez sur le bouton [Yes] (Oui).



- Le logiciel contient déjà 10 photos choisies par Samsung. Ces photos expliquent les caractéristiques du produit et ne peuvent être supprimées.

FONCTION PHONE FINDER (REPÉRAGE DE TÉLÉPHONE)

Cette fonction permet de rechercher un téléphone intelligent égaré qui est connecté au même réseau que le réfrigérateur. Reportez-vous à la page 79 pour connaître les instructions pour connecter le réfrigérateur à votre réseau.



Pour utiliser Phone Finder (Repérage de téléphone), le téléphone intelligent doit être connecté au même réseau que le réfrigérateur, et l'application Samsung Smart Home doit y avoir été installée. Reportez-vous à la page 112. La fonction Kitchen Phone (Téléphone de cuisine) doit être activée sur le téléphone.

1. Appuyez sur le bouton [Phone Finder] (Repérage de téléphone) de l'écran d'accueil.

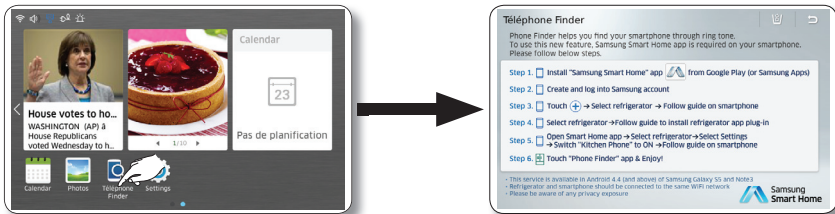

2. Une liste des smartphones disponibles apparaît. Sélectionnez un smartphone dans la liste.

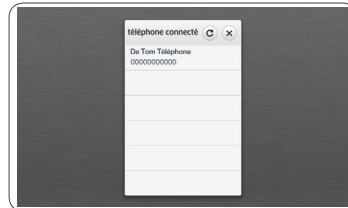

3. Sélectionnez un téléphone intelligent. L'écran Ringing (Sonnerie) apparaît, et le téléphone intelligent sonne ou émet un bip pendant 1 minute. Suivez le son pour trouver le téléphone.



4. Appuyez sur Stop Sending Signal (Arrêter l'envoi du signal) pour afficher l'écran Found (Trouvé). Appuyez sur OK pour quitter l'écran Found (Trouvé) et revenir à l'écran d'accueil.



5. Si l'écran Ringing (Sonnerie) est affiché pendant plus d'une minute, l'écran Not found yet (Pas encore trouvé) apparaît. Appuyez sur Retry (Réessayer) pour afficher l'écran Ringing (Sonnerie) de nouveau et essayer de trouver le téléphone. Touchez Cancel (Annuler) pour retourner à l'écran d'accueil.

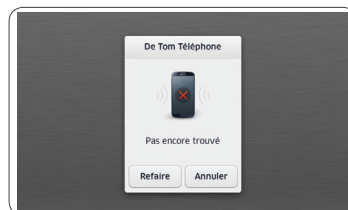

FONCTION EASY CONNECTION (CONNEXION FACILE)

La fonction Easy Connection (Connexion facile) vous permet de connecter le réfrigérateur au serveur Samsung via une connexion Wi-Fi. Une fois la connexion établie, vous pouvez vérifier l'état du réfrigérateur et/ou commander ses fonctions à partir d'un appareil mobile. Un appareil mobile est nécessaire pour activer cette fonction.

Reportez-vous à la page 79 pour connaître les instructions pour connecter le réfrigérateur à votre réseau.

1. Dans le menu Settings (Réglages), appuyez sur le bouton Connect (Connecter) situé à côté de l'option Easy Connection (Connexion facile) dans le menu.

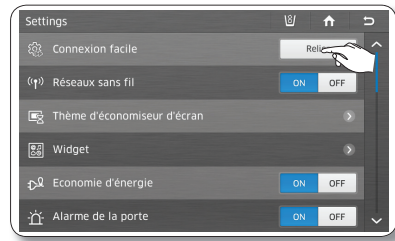

2. Lorsqu'un message concernant la connexion apparaît sur le réfrigérateur, passez au réglage de la fonction Easy Connection (Connexion facile) sur l'appareil mobile.

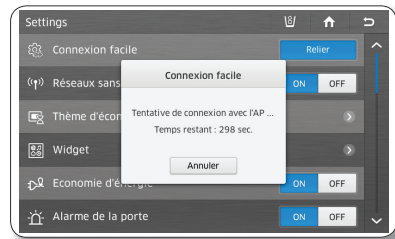

3. Lorsque la connexion Wi-Fi est établie, la fonction Easy Connection (Connexion facile) démarre automatiquement sur le réfrigérateur et l'appareil mobile.

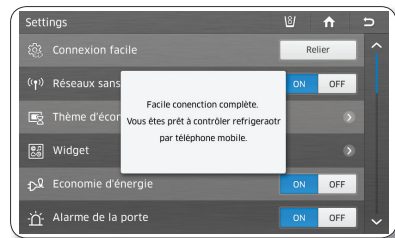

Le réfrigérateur affiche les résultats de la connexion Wi-Fi. L'état d'enregistrement du serveur ou de la connexion entre les deux appareils est accessible sur l'appareil mobile.

RÉSEAUX WI-FI

Lorsque vous activez la connexion Wi-Fi, la fonction réseau sans fil du réfrigérateur recherche un point d'accès (AP) sans fil auquel se connecter.

1. Sélectionnez ON (MARCHE) ou OFF (ARRÊT).

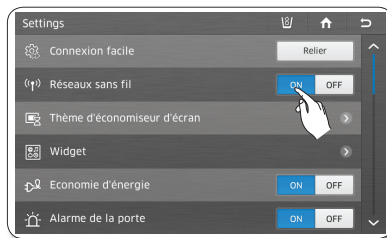

FONCTIONNEMENT

Connexion à un réseau Wi-Fi

⚠ ATTENTION

- En plus de détecter le routeur installé à votre domicile, votre réfrigérateur peut détecter d'autres routeurs sans fil installés dans des maisons voisines ou des bureaux proches pendant qu'il se connecte à votre réseau sans fil. L'utilisation du routeur d'autrui sans autorisation est illégale et peut entraîner d'importantes sanctions. En conséquence, nous vous conseillons de ne connecter votre réfrigérateur qu'à votre propre routeur sans fil, ou à des routeurs que vous êtes autorisé à utiliser.

1. Sélectionnez [Wi-Fi Networks] (Réseaux Wi-Fi) dans la liste Settings (Réglages).

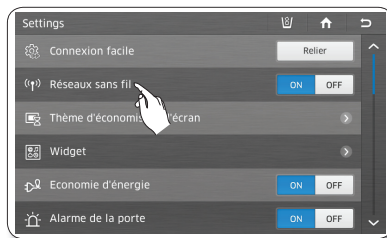

2. Sélectionnez le point d'accès sans fil de votre choix pour établir la connexion.

 : verrouillé par code de sécurité

 : intensité du signal

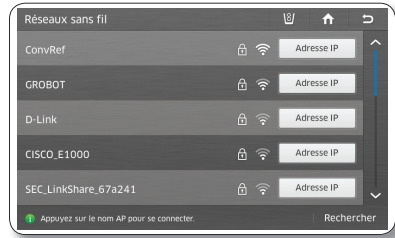

- Vous pouvez vérifier l'adresse MAC de votre réfrigérateur en bas de l'écran.
- Si aucun point d'accès n'apparaît à l'écran, appuyez sur le bouton [Search] (Rechercher) situé en bas.
- Selon le type de point d'accès sans fil, il est possible que le réfrigérateur ne puisse pas établir une connexion.
Nous vous recommandons d'employer un point d'accès sans fil qui prend en charge le réseau IEEE802.11b/g/n.
- Si vous ne disposez pas de routeur sans fil, veuillez contacter votre fournisseur Internet ou en acheter un et l'installer vous-même.
- Si vous ne vous souvenez pas du nom de votre réseau sans fil (identifiant SSID) ou de son code de sécurité, reportez-vous au guide d'utilisation de votre routeur.
- Des signaux de fréquence radio peuvent interférer avec un système de réseau sans fil et ils peuvent avoir un effet sur la rendement en réseau de votre réfrigérateur.
- Des obstacles tels que des murs en béton, des portes métalliques, la radio, les interférences d'appareils tels que les fours à micro-ondes peuvent avoir un effet sur le fonctionnement de votre réseau sans fil.
- Selon le type et l'emplacement de votre système de réseau sans fil et l'environnement qui l'entoure, la portée et la qualité de votre réseau sans fil peut varier.

3. Si votre réseau sans fil est protégé par un code de sécurité, entrez-le, puis appuyez sur [OK] (OK).
Le plus souvent, après la saisie du code de sécurité, le réfrigérateur acquiert les adresses réseau dont il a besoin (IP address (adresse IP), Subnet Mask (masque de sous-réseau), Gateway (Passerelle) et DNS (serveur DNS) pour se connecter au réseau. Si ce n'est pas le cas, ou si vous devez entrer ces valeurs manuellement, passez à l'étape 5.

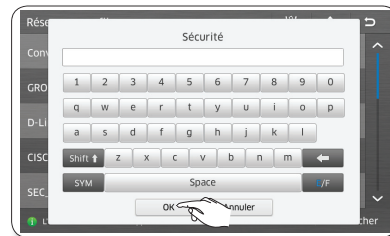

- Une fois le réfrigérateur connecté à votre réseau, vous pouvez appuyer sur le bouton [IP Address] (Adresse IP) sur l'écran Wi-Fi Networks (Réseaux Wi-Fi) pour visualiser les valeurs actuelles de l'adresse IP et de la passerelle.

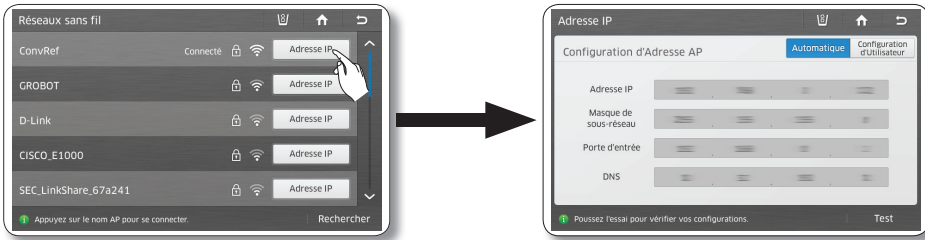

- Si vous devez entrer l'Adresse IP, le Masque de sous-réseau, la Passerelle et le DNS manuellement, appuyez sur le bouton [User Config] (Configuration d'utilisateur) sur l'écran IP Address (Adresse IP). Puis, sélectionnez tour à tour les boutons [IP Address], [Subnet Mask], [Gateway] et [DNS] (Adresse IP, Masque de sous-réseau, Passerelle et DNS) et, en utilisant le clavier, entrez les valeurs correspondantes. Une fois toutes les données entrées, appuyez sur le bouton [OK] du clavier.

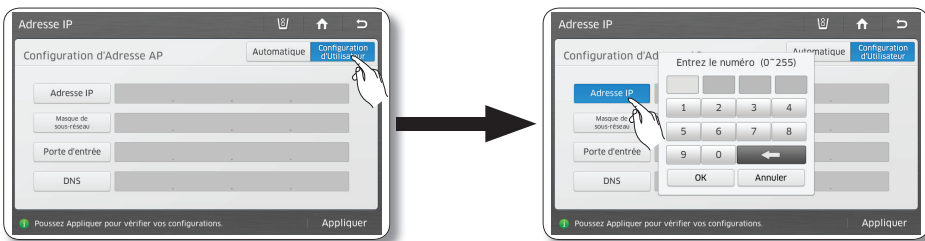

- Après avoir entré les valeurs des quatre paramètres, appuyez sur le bouton [Apply] (Appliquer).

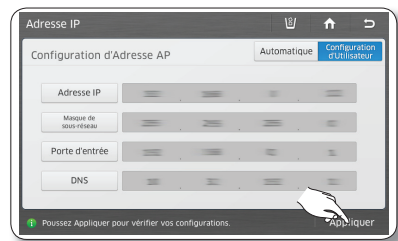

THÈME D'ÉCONOMISEUR D'ÉCRAN

Sélectionnez les thèmes pour l'affichage de l'économiseur d'écran.

1. Appuyez sur le bouton [Settings] (Réglages).
2. Sélectionnez [Screensaver Theme] (Thème d'économiseur d'écran) dans la liste Settings (Réglages).

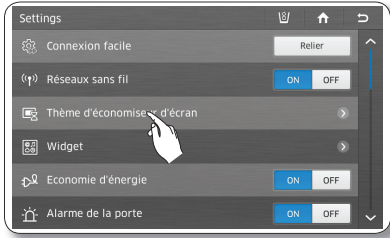

3. Sélectionnez le ou les thèmes que vous souhaitez utiliser dans l'économiseur d'écran, puis appuyez sur le bouton [Save] (Enregistrer).



Sélectionnez au moins deux thèmes d'économiseur d'écran.

Les thèmes que vous choisissez peuvent ne pas s'afficher si les données qui les initient ne sont pas prêtes ou sont indisponibles.

FONCTION WIDGET (GADGET LOGICIEL)

Utilisez la fonction WIDGET pour ajouter des gadgets logiciels à l'écran d'accueil.

1. Appuyez sur l'élément Widget (Gadget logiciel) du menu Settings (Réglages).



- Appuyez sur l'icône bleue (—) située en haut du gadget logiciel pour le supprimer.

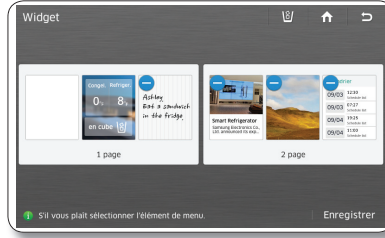
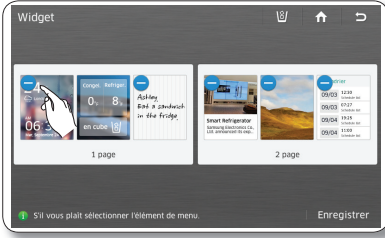

- Sélectionnez un emplacement vide pour y ajouter le gadget logiciel.

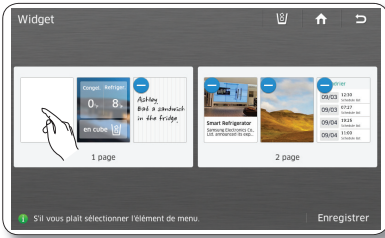

- Appuyez pour changer le gadget logiciel.

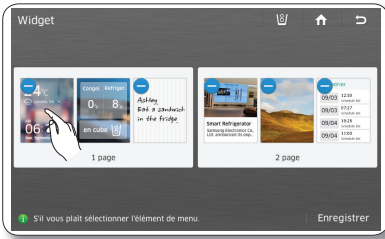

- Pour changer l'ordre d'un gadget logiciel, maintenez votre doigt appuyé dessus. L'icône bleue (< , >) apparaît.

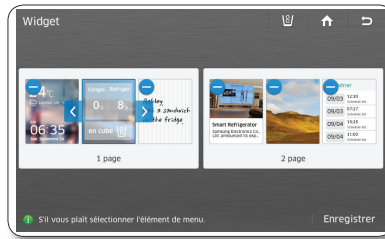
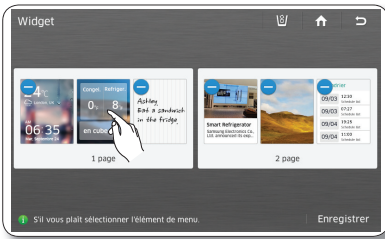

 Les gadgets logiciels affichés par défaut sur le réfrigérateur peuvent être changés de place mais ne peuvent pas être supprimés.

FONCTION ENERGY SAVER (ÉCONOMISEUR D'ÉNERGIE)

Permet d'activer et de désactiver la fonction Energy Saver (Économiseur d'énergie). Lorsque la fonction Energy Saver (Économiseur d'énergie) est activée, la consommation d'énergie diminue.

1. Sélectionnez le bouton ON (MARCHE) ou OFF (ARRÊT) du mode Energy Saver (Économiseur d'énergie) dans la liste Settings (Réglages).



La fonction Energy Saver (Économiseur d'énergie) est activée par défaut en usine. Si de la condensation ou des gouttes d'eau se forment sur les portes, désactivez le mode Energy Saver (Économiseur d'énergie).

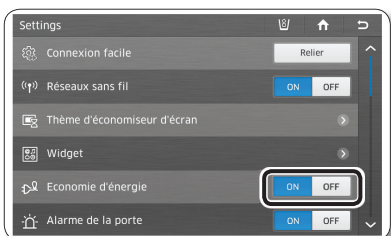

FONCTION DOOR ALARM (ALARME DE LA PORTE)

Permet d'activer et de désactiver l'alarme de la porte.

1. Sélectionnez le bouton ON (MARCHE) ou OFF (ARRÊT) du mode Door Alarm (Alarme de la porte) dans la liste Settings (Réglages).



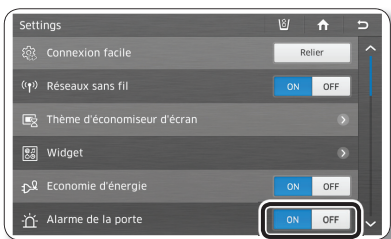

Si le signal d'alarme de la porte est activé, un signal sonore retentit dès que l'une des portes reste ouverte plus de trois minutes. Il s'arrête dès que la porte est refermée. La fonction d'alarme de la porte est activée par défaut en usine.



FONCTION DISPENSER LOCK (VERROUILLAGE DU DISTRIBUTEUR)

Lorsque vous activez la fonction Dispenser Lock (Verrouillage du distributeur), le distributeur et le bouton de sélection du tiroir Flex Zone ne fonctionnent pas.



1. Appuyez sur le bouton  situé dans le coin inférieur droit de la liste Settings (Réglages).
2. Sélectionnez le bouton ON (MARCHE) ou OFF (ARRÊT) du mode Dispenser Lock (Verrouillage du distributeur) dans la liste Settings (Réglages).
 - Si vous appuyez sur le bouton ON (MARCHE) du mode Dispenser Lock (Verrouillage du distributeur), l'icône correspondante () s'affiche dans le coin supérieur gauche de l'écran d'accueil.

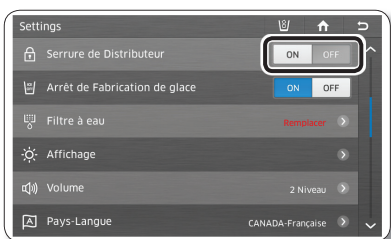

Si le distributeur ne fonctionne pas, vérifiez si la fonction Dispenser Lock (Verrouillage du distributeur) est activée.



FONCTION ICE MAKING (FABRICATION DE GLACE)

1. Appuyez sur le bouton  situé dans le coin inférieur droit de la liste Settings (Réglages).
2. Appuyez sur le bouton ON (ACTIVÉ) ou OFF (DÉSACTIVÉ) du mode Ice Making (Fabrication de glace) dans la liste Settings (Réglages).
 - Lorsque la fonction de fabrication de glace est désactivée, l'icône correspondante () apparaît en haut à gauche sur l'écran d'accueil.



Il est conseillé d'arrêter la machine à glaçons dans les cas suivants :

- Le bac à glaçons contient suffisamment de glace.
- Vous souhaitez économiser de l'eau et de l'énergie.
- La machine à glaçons n'est pas alimentée en eau.

Si la fonction de machine à glaçons est activée alors que le tuyau d'eau n'est pas raccordé, la vanne d'eau située à l'arrière de l'appareil sera ferra du bruit. Appuyez sur le bouton OFF (DÉSACTIVÉ) de la fonction Ice Making (Fabrication de glace) dans la liste des réglages pour arrêter la machine à glaçons.

FILTRE À EAU

L'icône indiquant l'état du filtre à eau sur l'écran d'accueil vous permet de surveiller en temps réel l'état du filtre à eau. Suivez les consignes ci-dessous pour vérifier et/ou remplacer le filtre à eau.

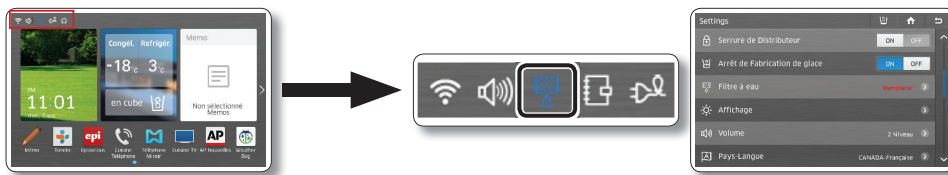

1. Vérifiez l'état du filtre à eau dans la liste Settings (Réglages) ou en regardant l'icône en haut à gauche de l'écran d'accueil.
Lorsque vous ouvrez ou fermez la porte, le voyant clignote rouge pendant quelques secondes.



Bonne (Bleu) : le filtre n'a pas encore besoin d'être remplacé (la situation est normale).
Commander (Rose) : le filtre devra bientôt être remplacé (commandez un filtre neuf).
Remplacer (Rouge) : le filtre doit être remplacé immédiatement.

2. Si l'icône indique qu'il faut commander un filtre ou remplacer le filtre, sélectionnez l'option Water Filter (Filtre à eau) dans la liste Settings (Réglages) pour connaître les consignes de remplacement.

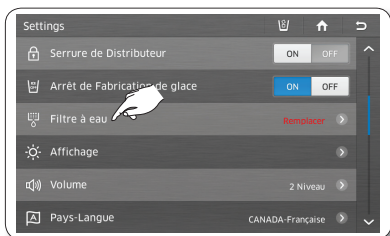

3. Suivez les instructions du guide de remplacement du filtre à eau pour remplacer le filtre.

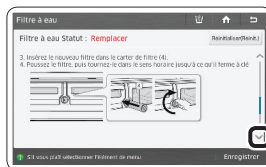
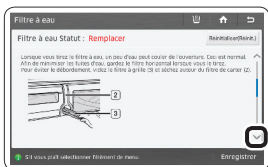
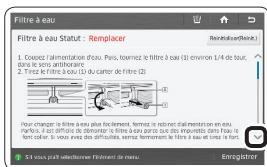

- Appuyez sur le bouton (^ |) pour passer à la page d'instructions suivante.

- Une fois le filtre remplacé, appuyez sur le message « Reset the water filter » (Réinitialiser en marche le filtre à eau) situé au centre de l'écran pendant 3 secondes minimum pour réinitialiser l'indicateur de filtre à eau.

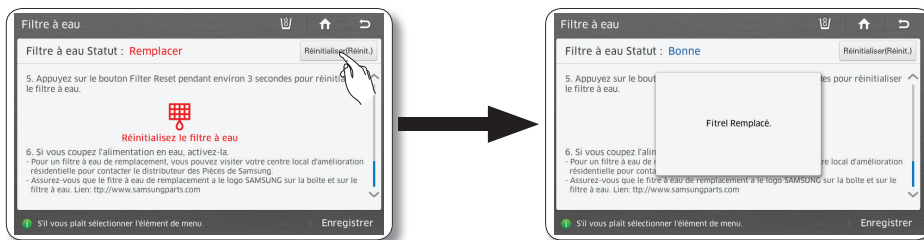

⚠ ATTENTION

NE PAS utiliser le distributeur d'eau et de glaçons sans cartouche de filtre à eau. Sinon, la conduite d'eau pourrait se boucher et le distributeur pourrait être endommagé.



Veillez à laisser couler l'eau du distributeur suffisamment pour éviter que de l'eau n'en dégoutte. Si de l'eau dégoutte du distributeur, cela signifie qu'il y a toujours de l'air dans le conduit. Pour vous procurer un filtre de remplacement, visitez votre centre de rénovation local ou le distributeur de pièces en ligne officiel de Samsung à l'adresse : <http://www.samsungparts.com>. Assurez-vous que le logo SAMSUNG apparaît sur la boîte du filtre de remplacement et sur le filtre lui-même.

AFFICHAGE

Cette fonction permet de régler la luminosité de l'écran ACL et la durée de fonctionnement de l'économiseur d'écran.

- Appuyez sur le bouton situé dans le coin inférieur droit de la liste Settings (Réglages).
- Sélectionnez [Display] (Affichage) dans la liste Settings (Réglages).

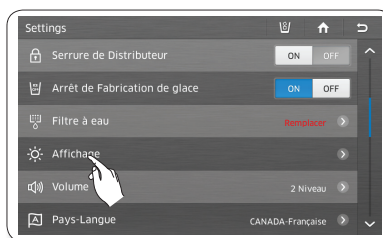

- Sélectionnez le niveau de luminosité et/ou la durée de fonctionnement de l'économiseur d'écran, puis appuyez sur le bouton [Save] (Enregistrer).



Après 60 secondes, l'économiseur d'écran se déclenche pour la durée que vous avez réglée, puis l'écran ACL s'éteint.



VOLUME

Cette fonction permet de régler le volume des signaux sonores.

1. Appuyez sur le bouton  situé dans le coin inférieur droit de la liste Settings (Réglages).
2. Sélectionnez [Volume] (Volume) dans la liste Settings (Réglages).

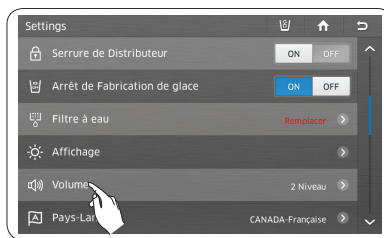

3. Appuyez sur le bouton du volume pour changer le volume des signaux sonores.
4. Appuyez sur le bouton [Save] (Enregistrer) pour enregistrer le nouveau volume sonore.



Un signal sonore retentit lorsque vous appuyez sur un bouton ou lorsqu'un message ou un menu apparaît à l'écran.

COUNTRY-LANGUAGE (PAYS-LANGUE)

Vous pouvez sélectionner un pays et une langue favoris.

1. Appuyez sur le bouton  situé dans le coin inférieur droit de la liste Settings (Réglages).
2. Sélectionnez [Country-Language] (Pays-Langue) dans la liste Settings (Réglages).

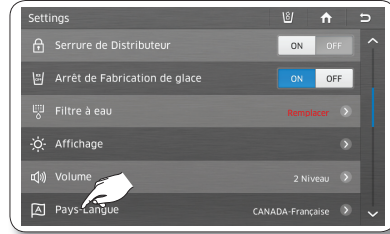

3. Pour enregistrer le nouveau Pays-Langue, appuyez sur le bouton [Country-Language] (Pays-Langue).



Si vous sélectionnez USA, le service Pandora sera activé ; en sélectionnant Canada et Australie, le service TuneIn sera activé.
Certains services tels que AP News ou Weather Bug ne sont disponibles qu'en anglais.



FONCTIONNEMENT

FONCTION TIME ZONE (FUSEAU HORAIRE)

Vous devez sélectionner votre fuseau horaire pour utiliser le calendrier Google Calendar correctement.
Pour sélectionner votre fuseau horaire, suivez ces étapes :

1. Appuyez sur le bouton  situé dans le coin inférieur droit de la liste Settings (Réglages).
2. Sélectionnez [Time zone] (Fuseau horaire) dans la liste Settings (Réglages).

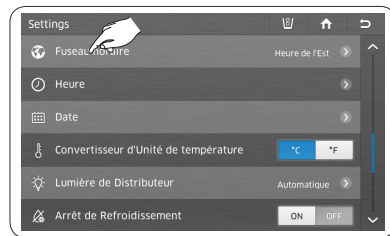

3. Pour enregistrer le nouveau fuseau horaire, appuyez sur le bouton [Save] (Enregistrer).



L'écran Time Zone Setting (Réglage du fuseau horaire) peut réapparaître automatiquement après une mise à jour du logiciel.

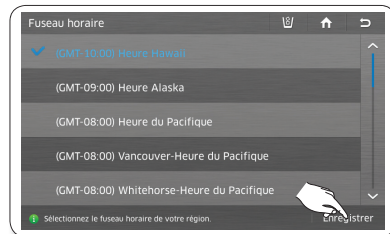

FONCTION TIME (HEURE)

Cette fonction permet de régler l'heure actuelle.

1. Appuyez sur le bouton  situé dans le coin inférieur droit de la liste Settings (Réglages).
2. Sélectionnez [Time] (Heure) dans la liste Settings (Réglages).

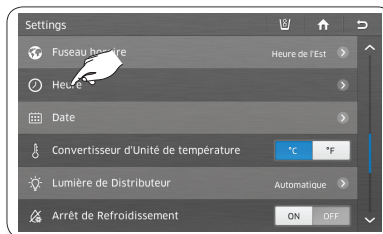

3. Appuyez sur les boutons  et  pour régler l'heure, puis appuyez sur le bouton [Save] (Enregistrer)





FONCTION DATE (DATE)

Cette fonction permet de régler la date du jour.

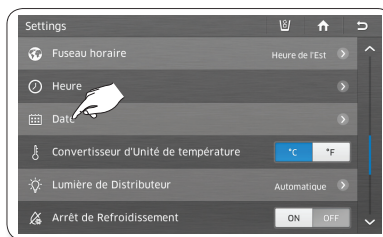
1. Appuyez sur le bouton  situé dans le coin inférieur droit de la liste Settings (Réglages).
2. Sélectionnez [Date] (Date) dans la liste Settings (Réglages).



3. Utilisez les boutons  et  pour régler le mois.
4. Sélectionnez le bon jour, puis appuyez sur le bouton [Save] (Enregistrer).

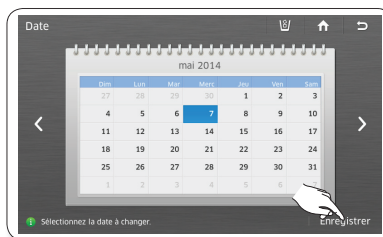

FONCTION TEMPERATURE UNIT CONVERTER (CONVERTISSEUR D'UNITÉ DE TEMPÉRATURE)

Cette fonction vous permet de régler la température soit en Fahrenheit, soit en Celsius. L'unité que vous sélectionnez s'applique pour la température du congélateur et du réfrigérateur mais aussi pour la température affichée par la fonction Weather (Météo).

1. Appuyez sur le bouton  situé dans le coin inférieur droit de la liste Settings (Réglages).
2. Sélectionnez le bouton °C ou °F du mode Temperature Unit Converter (Convertisseur d'unité de température) dans la liste Settings (Réglages).



Si le réfrigérateur redémarre après une période prolongée d'inutilisation sans mise sous tension, la mesure de la température peut être réinitialisée sur la valeur par défaut (°F).

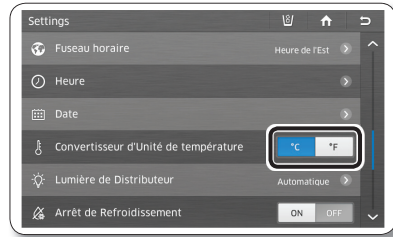

FONCTION DISPENSER LIGHT (LUMIÈRE DU DISTRIBUTEUR)

Cette fonction vous permet de régler le fonctionnement de l'éclairage du distributeur.

1. Appuyez sur le bouton  situé dans le coin inférieur droit de la liste Settings (Réglages).
2. Sélectionnez [Dispenser Light] (Lumière du distributeur) dans la liste Settings (Réglages).

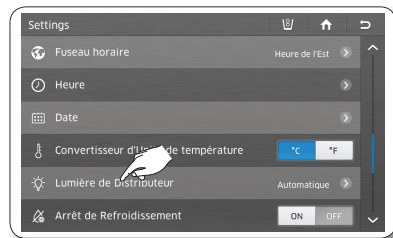

3. Sélectionnez l'état désiré pour la lumière du distributeur, puis appuyez sur le bouton [Save] (Enregistrer).

- On (Marche) : La lumière du distributeur est toujours allumée.
- Auto (Automatique) : La lumière s'allume lorsque vous utilisez le distributeur. La lumière s'éteint 5 secondes après que vous avez relâché le levier.
- Off (Arrêt) : La lumière ne s'allume pas lorsque vous utilisez le distributeur.

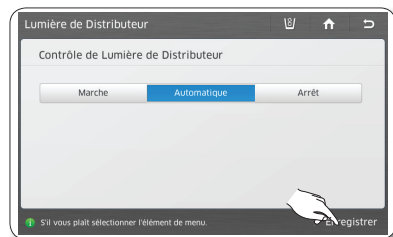

FONCTION COOLING OFF (ARRÊT DE REFRIGÉRISEMENT)

Le mode d'arrêt de refroidissement désactive le mécanisme de refroidissement dans les compartiments du congélateur et du réfrigérateur, mais ne coupe pas l'alimentation électrique du réfrigérateur. Cette fonction n'est utilisée que pour les modèles de démonstration dans les salles de démonstration.

1. Appuyez sur le bouton  situé dans le coin inférieur droit de la liste Settings (Réglages).

2. Appuyez sur le bouton ON (MARCHE) ou OFF (ARRÊT) du mode Cooling Off (Arrêt de refroidissement) dans la liste des réglages.

- Si vous activez le mode Cooling Off (Arrêt de refroidissement), l'écran d'accueil affiche « OFF » (ARRÊT) dans zone d'affichage de la température du congélateur et du réfrigérateur, et les fonctions de température du réfrigérateur sont désactivées (le réfrigérateur et le congélateur ne se refroidissent pas).

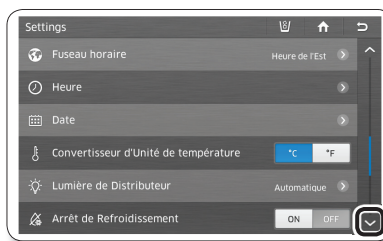

3. Si vous appuyez sur le bouton [ON] (MARCHE), la fenêtre de message ci-dessous apparaît.

4. Appuyez sur [Yes] (Oui) pendant plus de 3 secondes pour confirmer.

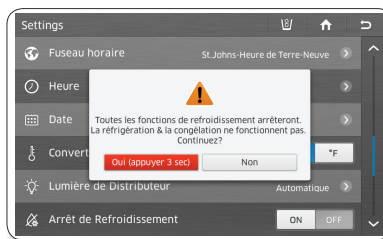

FONCTION TOUCH SCREEN CORRECTION (CORRECTION DE L'ÉCRAN TACTILE)

Vous pouvez calibrer le point de contact du stylet pour répondre le mieux possible à vos besoins. Pour régler le point de contact du stylet sur l'écran tactile :

1. Appuyez sur le bouton  situé dans le coin inférieur droit de la liste Settings (Réglages).
2. Sélectionnez [Touch Screen Correction] (Correction de l'écran tactile) dans la liste Settings (Réglages).

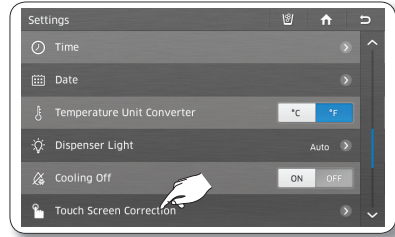

3. Appuyez sur le bouton [Yes] (Oui). Un écran comportant des consignes s'affiche en haut.
4. Appuyez légèrement au centre de la croix (+). Refaites la même chose chaque fois que la croix « + » se déplace sur l'écran.

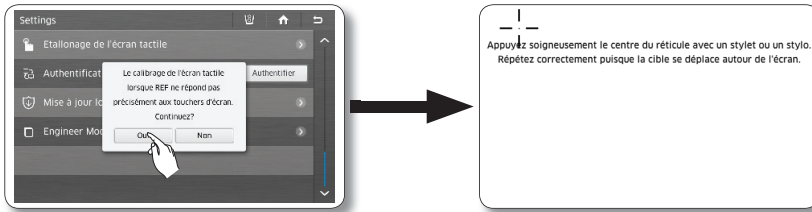

 Si vous n'appuyez pas sur le centre de la croix [+] correctement, la croix apparaît plusieurs fois.

Si vous ne pouvez pas exécuter la fonction Touch Screen Correction (Correction de l'écran tactile) du menu Settings (Réglages) parce que le point de contact de l'écran tactile est incorrect :

1. Appuyez sur l'icône Kitchen Phone (Téléphone de cuisine) sur l'écran d'accueil pendant 5 secondes. Cela lancera la fonction choisie de calibrage d'écran.
2. L'écran affichera une série d'icônes de croix. Appuyez exactement au centre de chaque icône apparaissant à l'écran.

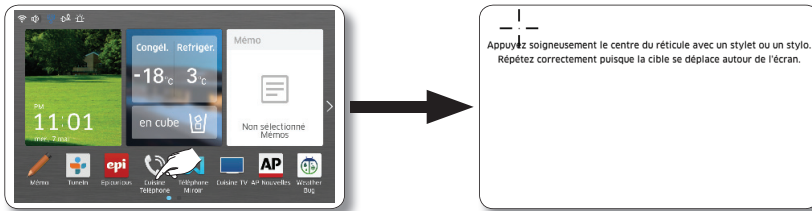

FONCTION DEVICE AUTHENTICATION (AUTHENTIFICATION DE PÉRIPHÉRIQUE)

Vous pouvez vérifier l'état de fonctionnement du réfrigérateur sur un téléviseur Samsung Smart TV. Pour accéder au réfrigérateur depuis le téléviseur, vous devez exécuter la procédure d'authentification, ce qui sera nécessaire uniquement lors de la première utilisation.

1. Sélectionnez le réfrigérateur sur l'application Smart Home pour continuer l'authentification.
2. Appuyez sur le bouton  situé dans le coin inférieur droit de la liste Settings (Réglages).
3. Cliquez sur [Authenticate] (Authentifier) pour terminer la procédure d'authentification.

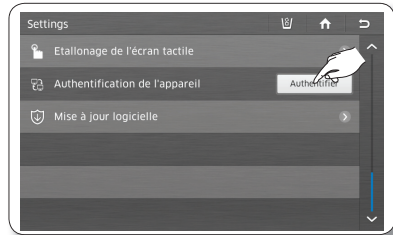

FONCTION S/W UPDATE (MISE À JOUR LOGICIELLE)

Cette fonction vous permet de vérifier la version actuelle du logiciel et de mettre ce dernier à jour lorsque cela est possible.

1. Appuyez sur le bouton  situé dans le coin inférieur droit de la liste Settings (Réglages).
2. Sélectionnez l'option [S/W Update] (Mise à jour logicielle) dans la liste Settings (Réglages).



- La mise à jour logicielle s'effectue par l'intermédiaire du réseau sans fil. Lorsque le logiciel mis à jour est disponible, le bouton [Upgrade] (Mise à jour) dans le coin inférieur droit de l'écran est activé. Lorsque vous appuyez sur ce bouton [Upgrade] (Mise à jour), la mise à jour commence presque immédiatement (en environ 10 secondes). Lorsque la mise à jour est terminée, le message « Upgrade completed. » (Mise à jour terminée.) apparaît sur l'écran. Appuyez alors sur le bouton [Reboot] (Réinitialiser) dans la fenêtre affichant le message « Upgrade completed. » (Mise à jour terminée.).
- Avis de licence libre - Ce produit utilise des logiciels libres. Les licences libres sont accessibles sur le menu du produit. Appuyez sur [License Information] (Information sur la licence) pour consulter les informations détaillées.

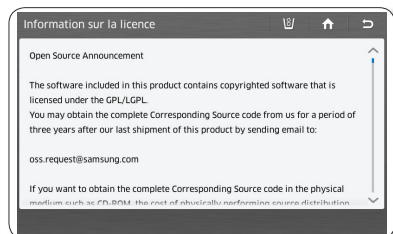
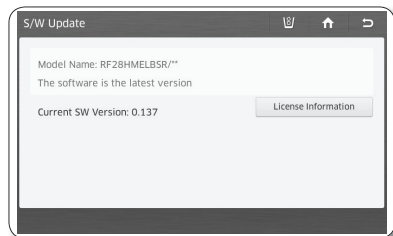

UTILISATION DU DISTRIBUTEUR DE GLAÇONS

Sur l'écran d'accueil, appuyez sur l'état du distributeur pour sélectionner le type de glace que vous désirez obtenir. Vous pouvez choisir des glaçons ou de la glace concassée.

Placez votre verre sous le conduit de distribution de glaçons et poussez doucement le levier du distributeur. Veillez à ce que le verre se situe bien en dessous du conduit de distribution afin d'éviter que la glace ne se déverse à côté.

Si vous sélectionnez le mode Cubed Ice (Glaçons) après avoir utilisé le mode Crushed Ice (Glace concassée), une petite quantité de glace concassée résiduelle peut être produite.



⚠ ATTENTION

- Afin d'éviter les éclaboussures, attendez 2 secondes avant de retirer le verre du dessous du distributeur.

Si la porte du réfrigérateur est ouverte, le distributeur ne fonctionnera pas.

- Ne tirez pas le levier vers l'extérieur. Vous pourriez endommager ou casser le ressort du levier.
- Pour nettoyer le bac à glace, utilisez un nettoyant doux, puis rincez abondamment le bac et essuyez-le soigneusement. N'utilisez pas de nettoyants abrasifs ni de solvants.

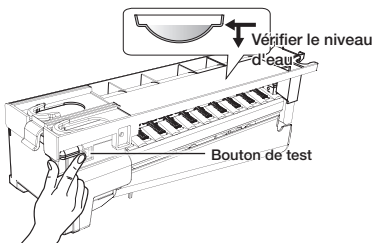

- Si la glace ne sort pas, tirez sur le bac à glace et appuyez sur le bouton de test situé à droite de la machine à glaçons.

- Ne maintenez pas le bouton de test enfoncé si le bac est plein de glace ou d'eau. L'eau pourrait déborder ou la glace pourrait bloquer le bac.



Si vous appuyez sur le bouton de test, le réfrigérateur émet un signal sonore (sonnette). À ce moment-là, relâchez le bouton [Test] (Test).

Le signal sonore retentit à nouveau automatiquement pour signaler que tout fonctionne normalement.

En cas de panne de courant

En cas de coupure de courant, il se peut que les glaçons fondent et que l'eau forme un bloc en regelant, provoquant ainsi une panne du distributeur. Afin d'éviter ce problème, sortez le bac à glace et jetez la glace ou l'eau résiduelle en cas de coupure de courant.

⚠ ATTENTION

Après avoir jeté la glace du bac, appuyez sur le levier du distributeur avec la fonction "CUBED" (GLAÇONS) ou "CRUSHED" (GLACE CONCASSÉE) activée.



La machine à glaçons fabriquera de la glace plus rapidement une fois que vous aurez remis en place le bac à glace dans le réfrigérateur.

- Utilisation normale
- Pour remplir entièrement le bac à glaçons après l'installation, procédez comme suit :
1. Laissez le réfrigérateur fonctionner et se refroidir pendant 24 heures (un jour entier).
 - Le fait d'attendre 24 heures permet à la machine à glaçons de se refroidir suffisamment.
 2. Laissez tomber 4 à 6 glaçons dans un verre.
 3. Laissez tomber un verre entier de glaçons après 8 heures et après 16 heures.

UTILISATION DU DISTRIBUTEUR À DEUX LEVIERS

Appuyez sur le bouton correspondant au type de glace que vous désirez.

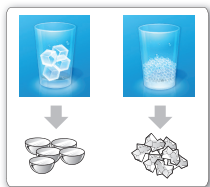

Utilisation du levier du distributeur de glace (1)

Poussez doucement le levier distributeur (1) avec votre verre. Les glaçons tomberont du distributeur.

Utilisation du levier du distributeur d'eau (2)

Poussez doucement le levier distributeur (2) avec votre verre. L'eau s'écoule du distributeur dans votre verre.



Si vous poussez les deux leviers en même temps (eau + glace), le distributeur ne prendra en compte que le levier qui aura été actionné en premier.

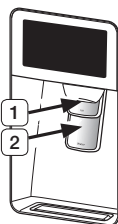

Utilisation simultanée du distributeur de glace et d'eau

Pour obtenir à la fois de la glace et de l'eau, poussez le levier distributeur de glace (1) puis faites descendre légèrement votre verre et poussez le levier distributeur d'eau (2).



Si vous utilisez toute la glace en une seule fois, répétez les étapes 2 et 3 détaillées sur la page précédente. Cependant, attendez seulement 8 heures avant de distribuer les 4 à 6 premiers glaçons. De cette façon, vous vous réapprovisionnez en glace et assurerez la production maximum de glace.

⚠ ATTENTION

- Pour nettoyer le bac à glace, utilisez un nettoyant doux, puis rincez le bac abondamment et essuyez-le soigneusement. N'utilisez pas de nettoyants abrasifs ni de solvants.
- Si vous appuyez sur le bouton Cubed Ice (Glaçons) après avoir utilisé le mode Crushed Ice (Glace concassée), une petite quantité de glace concassée peut sortir du distributeur; ceci est parfaitement normal.

Utilisation de la fonction Ice Off (Désactivation glace)

Lorsque vous sélectionnez le mode Ice Off (Désactivation glace), retirez tous les glaçons du bac. Si vous laissez les glaçons dans le bac, ceux-ci risquent de former un bloc, et leur retrait pourrait être difficile. Afin de retirer le bac à glace en toute sécurité et d'éviter toute blessure, maintenez le bas du bac avec une main et le côté avec l'autre. Puis, soulevez le bac à glaçons et tirez-le à l'extérieur. Pour remettre le bac en place, poussez-le droit vers l'arrière.



Si le bac à glaçons n'est pas bien remis en place, la glace dans le bac peut fondre.

Si il est impossible de remettre le bac en place, tournez l'hélice de 90 degrés (voir l'illustration de droite ci-dessous) et réessayez.

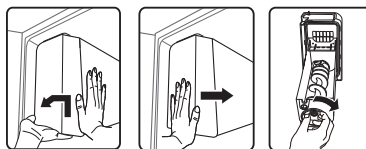

⚠ ATTENTION

- Utilisez uniquement la machine à glaçons fournie avec le réfrigérateur.
- L'alimentation en eau vers ce réfrigérateur doit être installée/branchée par une personne qualifiée. Raccordez l'appareil à une source d'eau potable uniquement.
- Pour permettre le bon fonctionnement de la machine à glaçons, la pression de l'eau doit se situer entre 20 et 125 psi.

Si vous partez en vacances...

Si vous devez vous absenter et que le distributeur d'eau et de glaçons restera inutilisé pendant une période prolongée :

- Fermez le robinet d'adduction d'eau afin d'éviter tout risque de fuite.
- Videz le réfrigérateur.
- Débranchez le réfrigérateur.
- Essuyez l'excédent d'humidité à l'intérieur et laissez les portes ouvertes. Le non-respect de cette consigne pourrait engendrer le développement d'odeurs et de moisissure.

À faire et À éviter avec la machine à glaçons

- N'insérez jamais vos doigts, vos mains ou des objets dans le conduit de distribution ni dans le bac de la machine à glaçons.
 - Vous risqueriez de vous blesser ou d'endommager l'appareil.
- Ne mettez jamais vos doigts ou des objets dans l'ouverture du distributeur.
 - Vous risqueriez de vous blesser.
- Ne tentez pas de démonter la machine à glaçons.
- Ne lavez pas le bac à glaçons et ne l'aspergez pas d'eau lorsqu'il est dans le réfrigérateur. Retirez-le pour le nettoyer.

ATTENTION

Au moment de l'insertion du bac à glaçons, assurez-vous que ce dernier est bien centré afin d'éviter qu'il ne reste bloqué.

Phénomène d'eau trouble



Toute l'eau fournie au réfrigérateur passe à travers le filtre principal qui est un filtre pour eau alcaline. Lors du processus de filtration, la pression de l'eau qui s'écoule du filtre augmente et l'eau devient saturée en oxygène et en azote. Lorsque cette eau entre en contact avec l'air, la pression chute et l'oxygène et l'azote deviennent hypersaturés, ce qui provoque des bulles de gaz. Ces bulles d'oxygène peuvent temporairement rendre l'eau trouble. Quelques secondes plus tard, l'eau redevient claire.

REPLACEMENT DU FILTRE À EAU

⚠ AVERTISSEMENT

Afin d'éviter les risques de fuite, n'utilisez JAMAIS de filtre à eau de marque générique dans votre réfrigérateur SAMSUNG. **UTILISEZ UNIQUEMENT DES FILTRES À EAU DE MARQUE SAMSUNG** SAMSUNG ne sera pas tenu responsable en cas de dommages matériels incluant mais ne se limitant pas aux dommages matériels causés par l'utilisation d'un filtre à eau générique. Les réfrigérateurs SAMSUNG sont conçus pour fonctionner UNIQUEMENT avec un filtre à eau SAMSUNG.

L'icône d'état du filtre à eau affiché sur l'écran d'accueil vous permet de vérifier l'état actuel du filtre à eau. L'icône du filtre devient rouge pour vous prévenir lorsque vous devez remplacer votre cartouche de filtre à eau.

Pour vous laisser le temps de vous procurer un filtre neuf, l'icône rouge apparaît juste avant la fin de vie de votre filtre actuel. Remplacer le filtre à temps permet d'avoir toujours une eau fraîche et pure.



(Rouge)

Pour remplacer le filtre à eau, procédez de la façon suivante :

1. Fermez l'alimentation en eau. Faites ensuite tourner le filtre à eau (**1**) d'environ un quart de tour dans le sens inverse des aiguilles d'une montre.
2. Sortez le filtre à eau (**1**) de son logement (**2**).



- ✍ Pour faciliter le remplacement du filtre à eau, coupez l'arrivée d'eau.
- Il peut arriver que le filtre à eau soit difficile à extirper en raison des impuretés présentes dans l'eau qui le rendent collant. Si vous éprouvez des difficultés à le sortir, tenez-le fermement et tirez dessus avec énergie.

- Lorsque vous retirez le filtre à eau, une faible quantité d'eau peut s'écouler par l'ouverture. Ceci est normal. Afin de limiter l'écoulement d'eau, maintenez la cartouche du filtre à l'horizontale lorsque vous la retirez.

- Afin d'éviter tout débordement, videz le bac récepteur du filtre à eau (**3**) et essuyez le pourtour du logement du filtre (**2**).



3. Insérez le filtre neuf dans le logement (**4**).
4. Poussez le filtre et tournez-le dans le sens des aiguilles d'une montre jusqu'à ce qu'il s'enclenche.

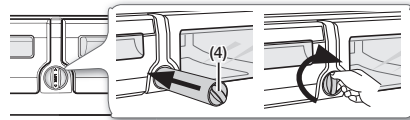

- Si vous ne parvenez pas à insérer le filtre en raison de la pression élevée de l'eau, coupez l'arrivée d'eau.

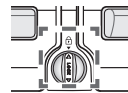

- Le symbol de verrouillage doit être aligné avec le repère.
5. Une fois le filtre remplacé, appuyez sur le message « Reset the water filter » (Réinitialiser le filtre à eau) situé au centre de l'écran pendant 3 secondes. (Reportez-vous à la section « FILTRE À EAU » de ce manuel)

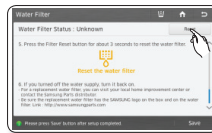

6. Si vous avez coupé l'alimentation en eau, n'oubliez pas de la remettre au moment voulu.



- Vous pouvez obtenir des filtres à eau de remplacement Samsung chez votre revendeur officiel de pièces Samsung, à l'adresse <http://www.samsungparts.com>. Vérifiez que le logo SAMSUNG figure bien sur l'emballage du filtre et sur le filtre lui-même.

Élimination de toute substance résiduelle présente à l'intérieur du tuyau d'arrivée d'eau après l'installation du filtre à eau

1. Ouvrez l'arrivée d'eau principale.
2. Laissez l'eau couler par le distributeur jusqu'à ce qu'elle soit claire (environ 6 à 7 minutes). Cela permet de nettoyer le système d'alimentation en eau et de faire sortir les bulles d'air des tuyaux.
3. Il peut s'avérer nécessaire de laisser l'eau s'écouler plus longtemps selon les installations.
4. Ouvrez la porte du réfrigérateur et vérifiez que le filtre à eau ne fuit pas.

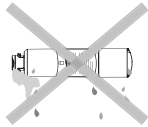

Veillez à laisser couler l'eau du distributeur suffisamment longtemps afin d'éviter que celui-ci ne dégoutte. Cela signifierait que des bulles d'air sont toujours présentes dans le tuyau.

Arrivée d'eau par osmose inverse

IMPORTANT : la pression de l'eau sortant d'un système d'osmose inverse et arrivant dans la vanne d'alimentation en du réfrigérateur doit être comprise entre 35 et 120 psi (241 et 827 kPa).

Si un système de filtration d'eau d'osmose inverse est raccordé à votre conduit d'alimentation en eau froide, la pression de l'eau arrivant à ce système doit se situer entre 40 et 60 psi minimum (276 à 414 kPa.)

Si la pression de l'eau arrivant au système d'osmose inverse est inférieure à 40 à 60 psi (276 à 414 kPa) :

- Vérifiez que le filtre sédiment du système d'osmose inverse n'est pas obstrué. Remplacez le filtre si nécessaire.
- Laissez le temps au réservoir du système d'osmose inverse de se remplir après une utilisation intensive.
- Si votre réfrigérateur est équipé d'un filtre à eau, cela peut réduire davantage la pression de l'eau s'il est utilisé en conjonction avec un système d'osmose inverse. Retirez le filtre à eau.

Si vous avez des questions sur votre pression d'eau, communiquez avec un plombier qualifié agréé.

PIÈCES ET CARACTÉRISTIQUES

Consultez l'illustration ci-dessous pour vous familiariser avec les pièces et les caractéristiques de votre réfrigérateur.

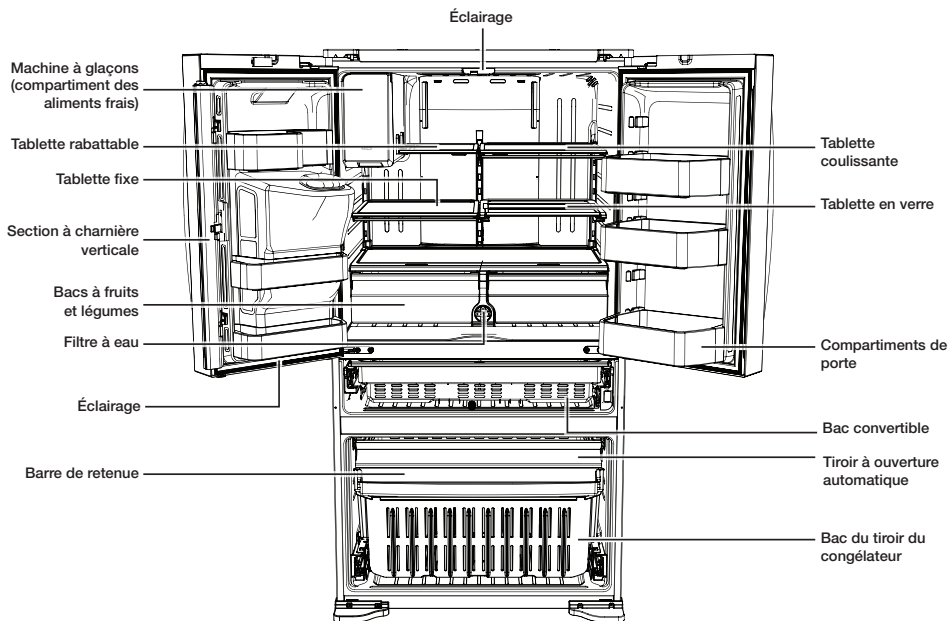

Lorsque vous fermez la porte, assurez-vous que la section à charnière verticale est correctement positionnée afin d'éviter que l'autre porte ne soit rayée.

Si la section à charnière verticale est inversée, remettez-la en place et fermez la porte.

Il se peut que de l'humidité apparaisse parfois sur la section à charnière verticale.

Avec le temps, la poignée de la porte peut se desserrer. Si cela se produit, resserrez les boulons situés à l'intérieur de la porte.

Si vous fermez une porte trop fort, il est possible que l'autre porte s'ouvre.



Lorsque la porte s'ouvre, l'interrupteur de verrouillage éteint automatiquement le moteur à vis sans fin de la machine à glaçons pour des raisons de sécurité.



Veillez communiquer avec le service à la clientèle Samsung si la lampe DEL intérieure ou extérieure est grillée.

UTILISATION DU TIROIR FLEX ZONE

Le tiroir Flex Zone est un tiroir pleine largeur dont la température peut être réglée.

Vous pouvez utiliser le tiroir Flex Zone pour les grands plateaux de réception, les charcuteries, les vins, les pizzas, les boissons ou les aliments divers. Il y a un capteur de température qui vous permet d'ajuster la quantité d'air froid dans la zone. Les boutons de commande se situent au centre, sur le dessus de la porte.

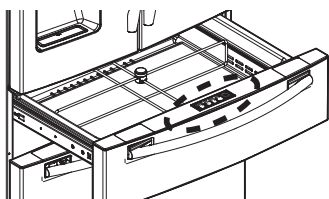

Bouton de sélection de température

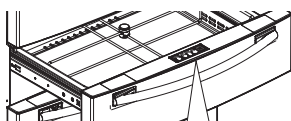

Flex Zone Control				Temp.
Wine Party Dishes	Deli Snacks	Cold Drinks	Meat Fish	<input type="text"/>
5°	3°	1°	-1°	
42°F	37°F	33°F	29°F	

- Appuyez plusieurs fois sur le bouton de température jusqu'à ce que le mode souhaité s'affiche.
- À chaque pression du bouton de température, les modes défilent dans l'ordre suivant : mode Meat/Fish (29 °F (-1 °C)) (Viande/poisson), mode Cold Drinks (33 °F (1 °C)) (Boissons fraîches), mode Deli/Snacks (37 °F (3 °C)) (Charcuteries/collations), mode Wine/Party Dishes (42 °F (5 °C)) (Vin/plats de réception). Par défaut, le tiroir est réglé au mode Deli/Snacks (Charcuteries/collations). Le réfrigérateur règle automatiquement la température du tiroir Flex Zone en fonction de la température que vous avez sélectionnée.
- L'affichage de la température du tiroir Flex Zone peut varier en fonction de la quantité d'aliments placés à l'intérieur, de leur positionnement, de la température ambiante et de la fréquence à

laquelle la porte est ouverte.

Modes du tiroir Flex Zone

- Une fois le mode « **Wine/Party Dishes** » (Vin/plats de réception) sélectionné, la température du tiroir Flex Zone est maintenue aux alentours de 42 °F (5 °C). Cette fonction permet de conserver des aliments au frais pendant longtemps.
- Une fois le mode « **Deli/Snacks** » (Charcuteries/collations) sélectionné, la température du tiroir Flex Zone est maintenue aux alentours de 37 °F (3 °C). Cela permet de conserver des aliments frais plus longtemps.
- Une fois le mode « **Cold Drinks** » (Boissons fraîches) sélectionné, la température du tiroir Flex Zone est maintenue aux alentours de 33 °F (1 °C). Cette fonction permet de maintenir les boissons au frais.
- Une fois le mode « **Meat/Fish** » (Viande/poisson) sélectionné, la température du tiroir Flex Zone est maintenue aux alentours de 29 °F (-1 °C). Cette fonction permet de conserver la viande ou le poisson au frais plus longtemps.

- Exemples d'aliments pouvant être stockés dans le tiroir Flex Zone en réglant le température.

Wine Party Dishes	Deli Snacks	Cold Drinks	Meat Fish
• vin	• ananas	• bouteille d'eau	• steaks
• cocktails	• citrons	• jus de fruits	• viandes froides
• gâteaux	• biscuits	• boissons gazeuses	• bacon
• fromage	• pommes de terre	• bière	• saucisses à hot-dog



Les fruits et légumes risquent d'être endommagés s'ils sont stockés en mode « Meat/Fish » (Viande/Poisson). Ne conservez pas de laitue ni d'autres produits à feuilles dans le tiroir Flex Zone.

⚠ ATTENTION

N'entreposez pas de bouteilles en verre dans le tiroir Flex Zone en mode « Cold Drinks » (Boissons fraîches) ou « Meat/Fish » (Viande/poisson). En cas de congélation, elles risquent de se briser et de causer des blessures.

RETRAIT DES ACCESSOIRES DU RÉFRIGÉRATEUR

1. Compartiments de porte

- Compartiments de porte (1)
- Pour les retirer : Soulevez légèrement le compartiment et tirez à l'extérieur.
- Pour les remettre en place : faites-les glisser au-dessus de l'emplacement souhaité et poussez-les vers le bas jusqu'à ce qu'ils se bloquent en place.
- Compartiments de porte (2)
- Pour les retirer : Enlevez le côté droit du compartiment en le soulevant en angle le long de son guide, puis enlevez le côté gauche de la porte en le tirant.
- Pour les remettre en place : faites-les glisser à l'emplacement d'origine et poussez-les vers le bas jusqu'à ce qu'ils se bloquent en place.

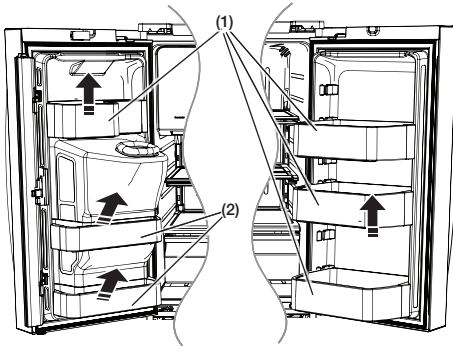

Vous risquez de vous blesser si les compartiments de porte ne sont pas bien fixés aux portes.

Ne laissez pas les enfants jouer avec les compartiments. Ils risqueraient de se blesser sur les coins pointus.

⚠ ATTENTION

Ne changez pas un compartiment de place s'il contient des aliments.

Videz-le d'abord.

Pour enlever la poussière des bacs, retirez la barre de retenue et nettoyez à l'eau.

2. Tablettes en verre trempé

- Pour les retirer : inclinez l'avant de la tablette dans le sens indiqué (1) puis soulevez la tablette verticalement (2). Sortez la tablette.
- Pour les remettre en place : Inclinez l'avant de la tablette vers le haut et alignez les crochets dans les encoches à la hauteur souhaitée. Abaissez ensuite l'avant de la tablette de manière à ce que les crochets s'insèrent dans les encoches.

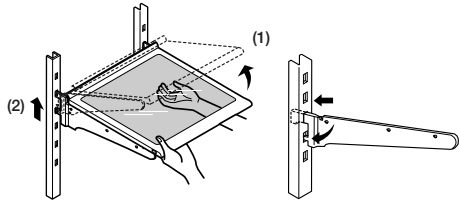

⚠ ATTENTION

Les tablettes en verre trempé sont lourdes. Soyez prudent au moment de les retirer.

⚠ ATTENTION

Après avoir fait glisser la tablette rabattable pour la replier, vous pouvez retirer l'avant de la tablette au besoin.

Si vous utilisez la tablette sans retirer l'avant, soyez vigilant : les deux parties pourraient se séparer.

3. Bacs à fruits et légumes

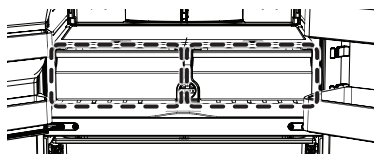

Pour les retirer :

- Soulevez légèrement le bac et tirez vers l'extérieur.

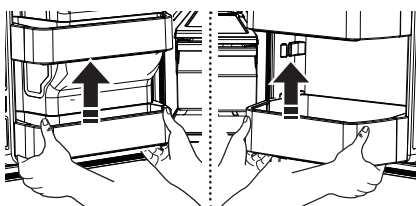

- Inclinez l'avant du bac vers le haut puis tirez vers vous pour le sortir. Déplacez ensuite légèrement le bac dans le sens de la flèche comme illustré ci-dessous, puis retirez-le.

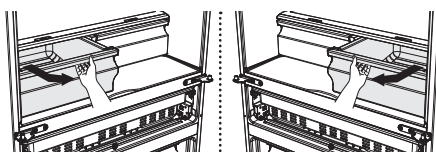

Pour les remettre en place

- Insérez le bac dans les coulisses et poussez dessus pour le remettre en place.
- Faites glisser le bac à l'emplacement souhaité et poussez jusqu'à ce qu'il se bloque en place.

⚠ ATTENTION

Pour soulever la tablette en verre au dessus des bacs, il faut d'abord retirer les bacs.

4. tiroir Flex Zone

- Pour retirer le tiroir Flex Zone : ouvrez complètement le tiroir Flex Zone. À l'aide des deux mains, soulevez le compartiment vers le haut tout en le tirant vers vous.
- Pour remettre en place le tiroir Flex Zone : Ouvrez complètement la porte du tiroir Flex Zone. Inclinez l'avant du compartiment vers le haut, positionnez l'arrière du compartiment sur les coulisses et faites descendre progressivement l'avant du compartiment jusqu'à ce qu'il repose entièrement sur les coulisses.

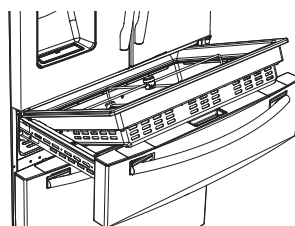

Si le tiroir Flex Zone ou l'éclairage à DEL ne fonctionne pas, vérifiez que les connecteurs [(1), (2) illustrés ci-dessous] ne présentent pas de fissures ni de fuites.

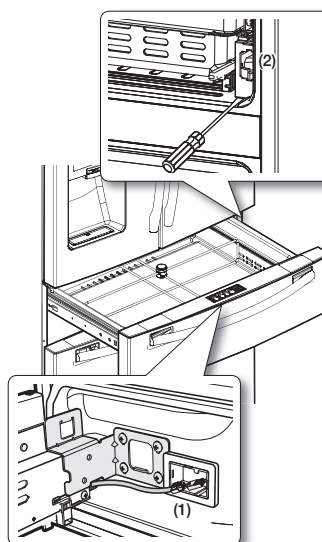

1. Démontez le tiroir Flex Zone (reportez-vous à la page 14 pour connaître les instructions).
2. Ouvrez le système de coulisses du couvercle de protection à l'aide d'un tournevis à tête plate.
3. Vérifiez les connecteurs.

Utilisation des portes

Assurez-vous que les portes ferment hermétiquement, et ce, sur toute la longueur. Lorsqu'une porte du réfrigérateur est entrouverte, elle se ferme automatiquement. Si la porte est ouverte au-delà de la portée de fermeture automatique, elle restera ouverte. Vous devez la fermer manuellement.

RETRAIT DES ACCESSOIRES DU CONGÉLATEUR

1. Barre de retenue du compartiment du congélateur
 - Pour la retirer : Retirez la barre de retenue du compartiment du congélateur (1) en la soulevant.
 - Pour la remettre en place : Poussez la barre vers le bas jusqu'à ce qu'elle (1) se verrouille en position.

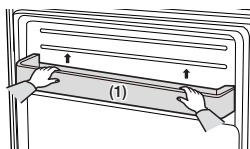

2. Tiroir grande capacité
 - Pour le retirer : ouvrez le tiroir complètement. Inclinez l'arrière du tiroir vers le haut puis soulevez-le pour le sortir.
 - Pour le remettre en place : replacez le tiroir sur les coulisses (4) en l'inclinant vers le haut. Abaissez le tiroir en position horizontale et poussez-le (3).

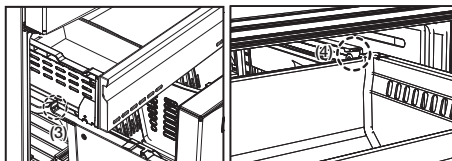

3. Tiroir du congélateur
 - Pour retirer le tiroir du congélateur : ouvrez le tiroir du congélateur complètement. Inclinez l'arrière du tiroir vers le haut et soulevez-le pour le retirer.
 - Pour remettre le tiroir du congélateur en place : placez le tiroir sur les coulisses.

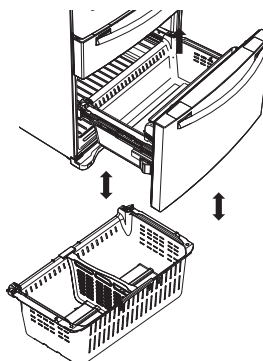

⚠ ATTENTION

Vous risquez de rayer le côté du tiroir si vous le tordez vers la gauche ou vers la droite lors de son montage ou démontage.

⚠ ATTENTION

Ne laissez pas les jeunes enfants monter dans le tiroir du congélateur. Ils risqueraient d'endommager le réfrigérateur et de se blesser gravement. Ne vous asseyez pas sur la porte du congélateur. Elle risquerait de se casser.

⚠ ATTENTION

Ne retirez pas le séparateur.

⚠ AVERTISSEMENT

S'ils sont emprisonnés à l'intérieur, les enfants risquent d'être blessés ou de s'asphyxier.

NETTOYAGE DU RÉFRIGÉRATEUR

Un bon entretien de votre réfrigérateur à portes françaises Samsung prolongera sa durée de vie et évitera la formation de mauvaises odeurs et de germes.

Nettoyage de la partie intérieure

Nettoyez les parois et accessoires intérieurs à l'aide d'un nettoyant doux puis essuyez à l'aide d'un chiffon doux. Vous pouvez retirer les tiroirs et les tablettes pour un nettoyage plus en profondeur. Veillez à bien sécher les tiroirs et les tablettes avant de les remettre en place.

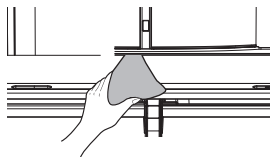

Nettoyage de la partie extérieure

Essuyez le panneau de commande et l'affichage numérique à l'aide d'un chiffon doux humide et propre. Ne pulvérisez pas d'eau directement sur la surface du réfrigérateur.

Les portes, poignées et surfaces de la caisse doivent être nettoyées à l'aide d'un nettoyant doux puis essuyées à l'aide d'un chiffon doux. Afin de préserver l'aspect de l'appareil, lustrez les parois extérieures une ou deux fois par an.

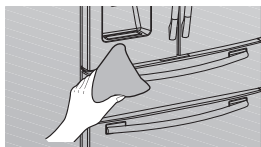

⚠ ATTENTION

Ne vaporisez pas d'eau directement sur le réfrigérateur. Utilisez un chiffon humide et propre pour le nettoyer.

⚠ ATTENTION

N'utilisez pas de benzène, de diluant ou d'eau de Javel (Clorox™) pour le nettoyage. Ces produits risquent d'endommager la surface de l'appareil et de provoquer un incendie.

⚠ ATTENTION

Vous effacerez les lettres imprimées sur l'affichage si vous appliquez un nettoyant pour surfaces en acier inoxydable directement sur la surface où sont imprimées les lettres.



Nettoyage du distributeur d'eau et de glaçons

Appuyez sur une extrémité du bac du distributeur et retirez-le. Essuyez le distributeur d'eau et de glaçons à l'aide d'un chiffon propre et doux.

⚠ ATTENTION

Lorsque vous utilisez la fonction de glace concassée du distributeur, des morceaux de glace peuvent tomber et s'accumuler dans la gouttière. Afin d'éviter tout débordement, veillez à vider la gouttière régulièrement (dès que vous voyez qu'elle commence à se remplir).

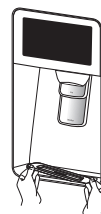

Nettoyage des joints des portes en caoutchouc

Si les joints des portes en caoutchouc sont sales, les portes risquent de ne plus se fermer correctement et le fonctionnement du réfrigérateur ne sera plus optimal. Maintenez les joints des portes propres en les nettoyant à l'aide d'un produit de nettoyage doux et d'un chiffon humide. Séchez avec un tissu propre et doux.

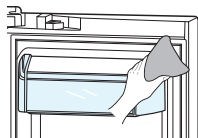

⚠ ATTENTION

Ne nettoyez pas le réfrigérateur à l'aide de benzène, de diluant ni de nettoyeur pour voiture. Ces substances risquent de provoquer un incendie.

Nettoyage de l'arrière du réfrigérateur

Pour éviter l'accumulation de poussière et de saletés sur les cordons et les parties exposées, passez l'aspirateur à l'arrière de l'appareil une ou deux fois par an.

⚠ ATTENTION

Ne retirez pas la plaque de protection arrière (1). Vous risqueriez de subir un choc électrique.

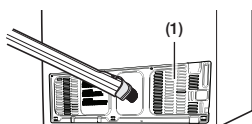

CONSEILS DE CONSERVATION DES ALIMENTS

Aliments	Réfrigérateur	Congélateur	Conseils de conservation
PRODUITS LAITIERS			
Beurre	2 à 3 semaines	6 à 9 mois	Emballez ou couvrez bien.
Lait	1 à 2 semaines	Non recommandé	Vérifiez la date limite de consommation. La date limite de consommation est indiquée sur l'emballage de la plupart des produits laitiers et autres produits du genre. Refermez ou emballez soigneusement. Ne remplacez pas de portions non consommées dans le récipient d'origine.
Fromage à la crème, préparation à base de fromage et fromage à tartiner	2 à 4 semaines	Non recommandé	Vérifiez la date limite de consommation. Conservez tous ces aliments soigneusement emballés dans un papier anti-humidité.
Fromage à pâte dure (non ouvert)	3 à 4 mois	6 mois	
Fromage à pâte dure (ouvert)	2 mois	Non recommandé	
Fromage cottage	10 à 15 jours	Non recommandé	
Crème	7 à 10 jours	2 mois	Vérifiez la date limite de consommation. La date limite de consommation est indiquée sur l'emballage de la plupart des yogourts, des crèmes et des autres produits du genre. Refermez le récipient ou couvrez soigneusement. Ne remplacez pas de portions non consommées dans le récipient d'origine.
Crème sure	2 semaines	Non recommandé	
Sauces à base de crème (ouvertes)	1 semaine	Non recommandé	Vérifiez la date limite de consommation. Conservez dans un récipient fermé.
Yogourt	10 à 14 jours	Non recommandé	
Yogourt glacé	s.o.	2 mois	
ŒUFS			
Œufs (crus)	3 à 4 semaines	Non recommandé	Vérifiez la date limite de consommation. Conservez les œufs dans la partie la plus froide du réfrigérateur et dans leur emballage d'origine.
Œufs (cuits)	1 semaine	Non recommandé	Conservez dans un récipient fermé.
Restes de plats à base d'œuf	3 à 4 jours	Non recommandé	Conservez dans un récipient fermé.
FRUITS FRAIS			
Pommes	1 mois	Non recommandé	Ne lavez pas le fruit avant de le mettre au réfrigérateur. Conservez-le dans un sac ou un récipient anti-humidité. Emballez les fruits coupés. Certains fruits noircissent au réfrigérateur.
Bananes	2 à 4 jours	Non recommandé	
Pêches, melons, poires, avocats	3 à 5 jours	Non recommandé	
Baies et cerises	2 à 3 jours	12 mois	
Abricots	3 à 5 jours	Non recommandé	
Raisins	2 à 5 jours	s.o.	
Ananas (entier)	2 à 3 jours	Non recommandé	
Ananas (en morceaux)	5 à 7 jours	6 à 12 mois	
Agrumes	1 à 2 semaines	Non recommandé	Conservez sans couvrir.
Jus de fruits	6 jours	Non recommandé	Vérifiez la date limite de consommation et conservez dans le récipient d'origine refermé. Ne remplacez pas de portions non consommées dans le récipient d'origine.

Aliments	Réfrigérateur	Congélateur	Conseils de conservation
Jus surgelés	Uniquement le temps de la décongélation	12 mois	Vérifiez la date limite de consommation. Ne pas recongeler.
POISSONS ET FRUITS DE MER			
Poisson			
Poissons gras (maquereau, truite, saumon)	1 à 2 jours	2 à 3 mois	Conservez dans l'emballage d'origine et rangez dans la partie la plus froide du réfrigérateur. Emballez dans un papier étanche à la vapeur et à l'humidité pour la congélation. Congelez à 0 °F (ou -18 °C). Décongelez dans le réfrigérateur ou vérifiez la date limite de consommation. Congelez dans l'emballage d'origine.
Poissons maigres (morue, flet, etc.)	1 à 2 jours	6 mois	
Congelé ou pané	s.o.	3 mois	
Fruits de mer			
Crevettes (cruies)	1 à 2 jours	12 mois	Pour congeler, placez dans un récipient étanche à la vapeur et à l'humidité.
Crabe	3 à 5 jours	10 mois	
Poisson ou fruits de mer cuits	2 à 3 jours	3 mois	
VIANDE			
Fraîche, crue			
Côtelettes	2 à 4 jours	6 à 12 mois	Vérifiez la date limite de consommation. Conservez dans la partie la plus froide du réfrigérateur dans son emballage d'origine. Placez dans un récipient étanche à la vapeur et à l'humidité pour la congélation. Température du réfrigérateur recommandée de 33 °F à 36 °F (ou 1 °C à 2 °C) et température du congélateur de 0 °F à 2 °F (ou -18 °C à -16 °C)
Viande hachée	1 jour	3 à 4 mois	
Rôti	2 à 4 jours	6 à 12 mois	
Bacon	1 à 2 semaines	1 à 2 mois	
Saucisse	1 à 2 jours	1 à 2 mois	
Steak	2 à 4 jours	6 à 9 mois	
Volaille	1 jour	12 mois	
Charcuterie	3 à 5 jours	1 mois	
Cuite			
Viande	2 à 3 jours	2 à 3 mois	Vérifiez la date limite de consommation. Conservez dans la partie la plus froide du réfrigérateur dans son emballage d'origine. Placez dans un récipient étanche à la vapeur et à l'humidité pour la congélation.
Volaille	2 à 3 jours	4 à 5 mois	
Jambon	1 à 2 semaines	1 à 2 mois	

Sources :

American Meat Institute Foundation. 1994. Pages jaunes : réponses aux questions susceptibles d'être posées par les clients concernant la viande et la volaille. American Meat Institute Food Marketing Institute. 1999. The food keeper. Food Marketing Institute, Washington, D.C. Freeland-Graves, J.H. et G.C. Peckham. 1996. Foundations of food preparation, 6ème édition. Prentice-Hall, Inc. Englewood Cliffs, NJ. Hillers, V.N. 1993. Storing foods at home. Washington State University Cooperative Extension, Pullman, WA. Publ. EB 1205.

National Restaurant Association. 2001. Be cool-chill out! Refrigerate promptly. National Restaurant Association Education Foundation's International Food Safety Council, Washington, D.C. USDA. 1997. Basics for handling food safely. U.S. Department of Agriculture, Food Safety and Inspection Service, Washington, D.C.

Dépannage

PROBLÈME	SOLUTION
Le réfrigérateur ne fonctionne pas du tout ou ne refroidit pas suffisamment.	<ul style="list-style-type: none"> • Vérifiez que la prise d'alimentation est correctement branchée. • Vérifiez si la température affichée à l'écran est plus élevée que celle à l'intérieur du congélateur ou du réfrigérateur. Si tel est le cas, réglez le réfrigérateur à une température plus basse. • Le réfrigérateur est-il exposé à la lumière directe du soleil ou situé à proximité d'une source de chaleur ? • L'arrière du réfrigérateur est-il trop près du mur (ce qui empêcherait une ventilation adéquate)?
Les aliments dans le réfrigérateur sont gelés.	<ul style="list-style-type: none"> • Vérifiez que la température affichée à l'écran n'est pas trop basse. • Essayez de régler le réfrigérateur à une température plus élevée. • La température ambiante est-elle trop basse ? Réglez le réfrigérateur à une température plus élevée. • Avez-vous entreposé des aliments juteux dans la partie la plus froide du réfrigérateur ? Essayez de placer ces articles sur d'autres tablettes du réfrigérateur au lieu de les conserver dans les zones les plus froides ou dans les bacs.
Des bruits inhabituels sont audibles.	<ul style="list-style-type: none"> • Vérifiez que le réfrigérateur est de niveau et stable. • L'arrière du réfrigérateur est-il trop près du mur (ce qui empêcherait une ventilation adéquate)? Positionnez le réfrigérateur à au moins 2 pouces du mur. • Des objets sont-ils tombés derrière ou sous le réfrigérateur ? • Un cliquetis est audible à l'intérieur du réfrigérateur. Ce phénomène est normal : les différents accessoires se rétractent ou se distendent en fonction de la température à l'intérieur du réfrigérateur. • Si vous avez l'impression qu'un élément heurte un autre élément à l'intérieur du réfrigérateur, cela est normal. Ce son est dû au fonctionnement à haut régime du compresseur.
La zone de jointure de la porte de l'appareil est chaude et de la condensation se forme.	<ul style="list-style-type: none"> • La présence de chaleur est normale, car des systèmes anti-condensation sont installés dans la section à charnière verticale du réfrigérateur. • La porte du réfrigérateur est-elle entrebâillée ? De la condensation peut se former lorsque la porte reste ouverte pendant une durée prolongée.
La machine à glaçons ne produit pas de glace.	<ul style="list-style-type: none"> • Avez-vous attendu 12 heures après l'installation du tuyau d'arrivée d'eau avant de fabriquer des glaçons ? • Le tuyau d'adduction d'eau est-il connecté et le robinet de sectionnement est-il ouvert ? • Avez-vous arrêté manuellement la fonction de fabrication de glaçons ? • La température du congélateur est-elle trop élevée ? Réglez le congélateur à une température plus basse.
Vous entendez de l'eau gargouiller dans le réfrigérateur.	<ul style="list-style-type: none"> • Ceci est tout à fait normal. Ce son provient du réfrigérant qui circule dans le réfrigérateur.
Le réfrigérateur dégage une odeur désagréable.	<ul style="list-style-type: none"> • Vérifiez qu'il n'y a pas d'aliments gâtés. • Les aliments ayant une forte odeur (le poisson, par exemple) doivent être hermétiquement emballés. • Nettoyez régulièrement votre congélateur et jetez tout aliment périmé ou suspect.

PROBLÈME	SOLUTION
Du gel se forme sur les parois du congélateur.	<ul style="list-style-type: none"> • L'orifice d'aération est-il obstrué ? Assurez-vous que l'air puisse circuler librement. • Ménagez un espace suffisant entre les aliments stockés pour assurer la circulation efficace de l'air. • Le tiroir du congélateur est-il fermé correctement ?
Le distributeur d'eau ne fonctionne pas.	<ul style="list-style-type: none"> • Le tuyau d'adduction d'eau est-il connecté et le robinet de sectionnement est-il ouvert ? • Le tuyau d'adduction d'eau est-il écrasé ou pincé ? • Vérifiez que le tuyau est entièrement dégagé. • Le réservoir d'eau a-t-il gelé en raison de la température trop basse du réfrigérateur ? Sélectionnez une température plus élevée à l'écran. • La fonction Child Lock (Verrouillage parental) est-elle activée ?
Le système de fermeture automatique ne fonctionne pas avec la porte du congélateur.	<ul style="list-style-type: none"> • Existe-t-il un déséquilibre entre les parties droite et gauche de la porte ? • Ouvrez et fermez doucement la porte une à deux fois. Après cela, le système de fermeture automatique fonctionne généralement à nouveau correctement. • Ouvrez doucement la porte pour éviter de déséquilibrer les parties droite et gauche de celle-ci.
De la condensation ou des gouttes d'eau se forme(nt) sur les deux côtés de la partie centrale de la porte du réfrigérateur.	<ul style="list-style-type: none"> • De la condensation ou des gouttes d'eau peuvent se former si l'humidité est trop élevée lorsque le réfrigérateur est en cours de fonctionnement. • Si de la condensation ou des gouttes d'eau apparaissent sur les deux côtés de la partie centrale de la porte du réfrigérateur, désactivez le mode Energy Saver (Économiseur d'énergie) après avoir retiré la condensation. (Consultez la description du bouton Energy Saver (Économiseur d'énergie) située à la section « Utilisation du tableau de commande » en page 84.)
Lorsque j'utilise la fonction Kitchen Phone (Téléphone de cuisine), j'entends des bruits ou la communication est coupée.	<ul style="list-style-type: none"> • Veuillez vérifier l'état et l'intensité du signal du réseau Wi-Fi. La qualité de l'appel peut être dégradée si le réfrigérateur est loin du routeur ou du modem.
Le réfrigérateur affiche l'écran d'accueil lorsque j'essaie de me connecter ou d'utiliser la fonction Kitchen TV (Télévision de cuisine).	<ul style="list-style-type: none"> • La connexion peut être interrompue de façon forcée si l'intensité de la connexion réseau est faible. Vérifiez l'état de la connexion et l'intensité du signal sur l'écran Wi-Fi Networks (Réseaux Wi-Fi). • La fonction Kitchen TV (Télévision de cuisine) est disponible uniquement lorsque la source de télévision est réglé à Air (ondes), Cable (câble) ou Component (Composantes). Assurez-vous d'avoir connecté une source d'entrée valide. • Le nombre d'appareils pouvant être connectés en même temps sur un même téléviseur est limité. Reportez-vous au guide d'utilisation du téléviseur. • Les appareils mobiles sont prioritaires par rapport au réfrigérateur. Il est possible que le réfrigérateur n'ait pas accès au routeur ou au modem si ce dernier est en train de traiter les signaux de multiples appareils mobiles.
Je ne parviens pas à établir une connexion avec le téléviseur.	<ul style="list-style-type: none"> • Lors de la première utilisation de Kitchen TV (Télévision de cuisine), une authentification est requise pour accéder au téléviseur. Sélectionnez le téléviseur sur le réfrigérateur et suivez les consignes affichées à l'écran afin de compléter la procédure d'authentification.

PROBLÈME	SOLUTION
Aucun téléviseur n'est trouvé lors de la recherche.	<ul style="list-style-type: none"> • Vérifiez la connexion réseau. • Dans le menu réseau du téléviseur, assurez-vous que le téléviseur accepte l'accès à des appareils externes. Si l'accès d'appareils externes est refusé, le réfrigérateur ne peut pas se connecter au téléviseur.
Aucun son n'est émis lorsque j'utilise la fonction Kitchen TV (Télévision de cuisine).	<ul style="list-style-type: none"> • Si la sourdine du téléviseur est activée, le réfrigérateur affiche les images du téléviseur sans son. Vérifiez que la sourdine du téléviseur n'est pas activée.
La vidéo ou le son est interrompu(e) lorsque je regarde la télévision.	<ul style="list-style-type: none"> • Un réseau supportant un trafic important peut être la cause des déconnexions du téléviseur. Vérifiez la connexion réseau et réessayez si nécessaire.
Le mode Mirroring (miroir) ne peut pas trouver mon périphérique mobile.	<ul style="list-style-type: none"> • Une simple configuration vous permet d'établir la connexion Wi-Fi. • Sur l'appareil mobile, assurez-vous que le réfrigérateur est enregistré sur l'application Smart Home. • Vérifiez que la fonction Mirroring (miroir) est activée sur l'appareil mobile.
La fonction Mirroring (miroir) échoue ou se déconnecte irrégulièrement.	<ul style="list-style-type: none"> • Vérifiez l'état de la connexion Internet. • Assurez-vous que le mot de passe actuel correspond au mot de passe défini sur l'appareil mobile.
L'écran vidéo n'est pas affiché correctement en mode Mirroring (miroir).	<ul style="list-style-type: none"> • Certaines sources vidéo sont protégées par GND (Gestion numérique des droits), ce qui les empêche d'être lues sans autorisation. Contactez le fournisseur de contenu pour plus de détails.
Le réfrigérateur indique que la fonction Easy Connection (Connexion facile) a été exécutée correctement, mais l'appareil mobile indique une erreur.	<ul style="list-style-type: none"> • La fonction Easy Connection (Connexion facile) risque d'échouer en fonction de l'état du réseau du routeur/modem ou du serveur Samsung. Dans ce cas, le réfrigérateur peut se connecter à Internet mais ne parvient pas à se synchroniser avec l'appareil mobile. Pour rétablir la synchronisation de l'appareil mobile, exécutez à nouveau la fonction Easy Connect (Connexion facile).
La synchronisation de l'heure échoue même lorsque les deux appareils sont connectés au même réseau.	<ul style="list-style-type: none"> • La synchronisation de l'heure risque d'échouer en fonction de l'état du réseau du routeur/modem ou du serveur Samsung. Dans ce cas, réglez manuellement l'heure ou essayez un routeur/modem différent pour la connexion.
J'ai saisi un code de sécurité valide, mais la connexion échoue.	<ul style="list-style-type: none"> • La connexion échoue si le routeur/modem est réglé sur Manual (Manuel) avec des valeurs de réglage non valides. Appuyez sur IP Address (Adresse IP) pour vérifier les paramètres réseau. • Si le problème persiste en mode automatique, vérifiez si le routeur/modem fonctionne correctement en connectant un autre appareil mobile au routeur/modem. Si le routeur/modem ne présente pas de défaillance, appuyez sur Reset (Réinitialisation) pour redémarrer le réfrigérateur.
Je ne peux pas accéder à l'écran du compte Calendar (Calendrier).	<ul style="list-style-type: none"> • À l'écran d'accueil, appuyez sur l'icône Calendar (Calendrier) pendant 5 secondes afin de réinitialiser les paramètres de votre compte Calendar (Calendrier).

Guide de réglage de Samsung Smart Home

TÉLÉCHARGEMENT DE L'APPLICATION SAMSUNG SMART HOME

1. Recherchez Samsung Smart Home sur Google Play ou Apple App Store et sélectionnez l'application Samsung Smart Home.
2. Téléchargez et installez l'application sur le téléphone intelligent.

- Nom du fournisseur coréen de l'application : 삼성 스마트 홈
- Nom du fournisseur anglais de l'application : Samsung Smart Home



- L'application Samsung Smart Home est disponible sur Android 4.0 (ICS) ou une version plus récente, qui est optimisée pour les téléphones intelligents Samsung (Séries Galaxy S et Note).
- Certaines fonctions de l'application peuvent fonctionner de manière différente sur d'autres téléphones intelligents.
- Phone mirroring (Mise en miroir du téléphone), Kitchen Phone (Téléphone de cuisine) et d'autres fonctions sont disponibles sur les modèles Galaxy S5 et Note3 ou plus tard sur Android OS 4.4 (Kitkat) ou version ultérieure.
- Pour les modèles iPhone, il est prévu que l'application soit offerte dans la seconde moitié de 2014 sur Apple App Store.
- L'interface utilisateur de l'application Samsung Smart Home peut faire l'objet de modification sans avertissement dans le but d'améliorer ses performances.

PRÉPARATION À L'UTILISATION DE L'APPLICATION SAMSUNG SMART HOME

1. Vous devez posséder un compte Samsung pour activer l'application Samsung Smart Home.



- L'écran Samsung Account (Compte Samsung) apparaît une seule fois si vous n'êtes pas connecté. Une fois votre compte Samsung enregistré dans le menu Settings (Réglages) de votre téléphone intelligent, vous pouvez vous connecter automatiquement à l'application.

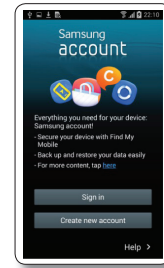

2. Enregistrez tout d'abord le réfrigérateur au service Samsung Smart Home pour activer l'application.

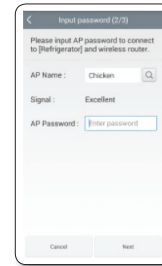
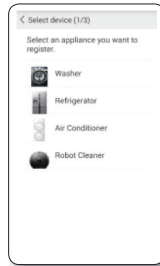
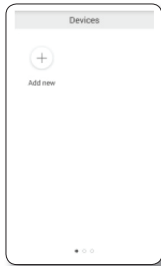

2-1. Utilisez le bouton Add Device (Ajouter périphérique) (+) pour procéder à l'enregistrement.

2-2. Sélectionnez le réfrigérateur.

2-3. Fournissez les informations de configuration du routeur/modem auquel se connecter.

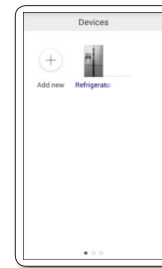
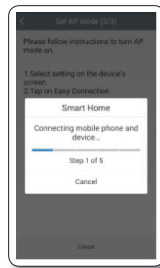
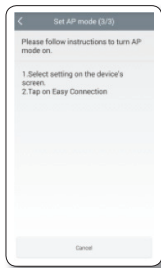



2-4. Suivez les instructions à l'écran pour configurer les paramètres du réfrigérateur.

2-5. Les réglages du réseau sont effectués automatiquement.

2-6. Lorsque l'enregistrement est terminé, l'icône du réfrigérateur apparaît sur l'application.

UTILISATION DE L'APPLICATION SAMSUNG SMART HOME

1. Principales caractéristiques de l'application Samsung Smart Home

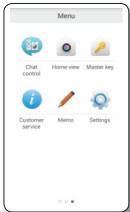
Principales caractéristiques		Description
Contrôle intégré par Samsung Smart Home		<ul style="list-style-type: none"> Enregistrez vos appareils domestiques intelligents Samsung sur le serveur Samsung Smart Home pour un accès à distance. Sélectionnez l'icône du réfrigérateur pour accéder aux réglages du réfrigérateur par l'intermédiaire de l'application Samsung Smart Home.
	Application Samsung Smart Home	
Master key (Passe-partout)		<ul style="list-style-type: none"> Le passe-partout comprend 4 modes : Out of home, Home, Sleep et Wake Up (à l'extérieur, à la maison, en veille et réveillé). Utilisez le passe-partout pour commander simultanément plusieurs appareils domestiques.
Chat control (Commandes de chat)		<ul style="list-style-type: none"> Vous pouvez commander de manière interactive les appareils domestiques en établissant une communication bidirectionnelle.
Home view (Surveillance du domicile)		<ul style="list-style-type: none"> Vous pouvez utiliser la caméra intégrée d'un appareil domestique intelligent Samsung pour surveiller la salle de séjour de votre domicile. (cette option est disponible uniquement avec les climatiseurs ou les appareils de nettoyage)
Remarque		<ul style="list-style-type: none"> Ajoutez une remarque et envoyez-la au réfrigérateur.
Customer support (Assistance à la clientèle)		<ul style="list-style-type: none"> Téléchargez le guide d'utilisation aux fins de référence, ou contactez le service de soutien à la clientèle pour obtenir de l'assistance technique.

2. Utilisation de l'application Samsung Smart Home Refrigerator

2-1. Sélectionnez l'icône d'un appareil enregistré sur l'application Samsung Smart Home.

- Sélectionnez le réfrigérateur.
Si l'application du réfrigérateur n'est pas installée, visitez la boutique d'applications (Google Play ou Apple App Store).
- Smart home pour IOS sera disponible à partir du deuxième semestre 2014.

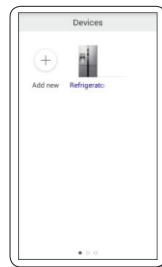

Captures d'écran de l'application Samsung Smart Home Refrigerator

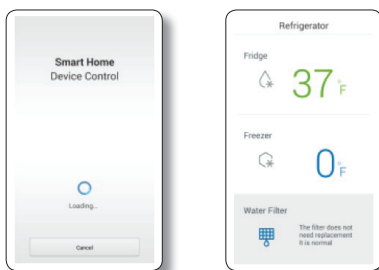

Captures d'écran des paramètres de l'application Samsung Smart Home Refrigerator

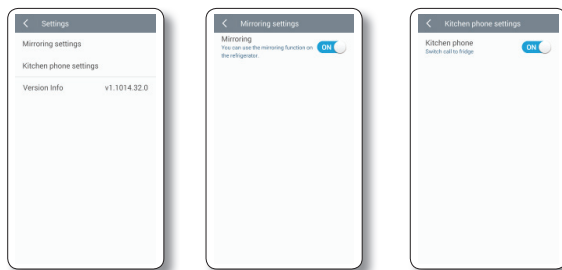

2-2. Sélectionnez le réfrigérateur pour accéder à l'application Samsung Smart Home Refrigerator.

2-3. Pour activer Phone Mirroring (Miroir du téléphone) ou Kitchen Phone (Téléphone de cuisine), vous devez tout d'abord activer la fonction correspondante sur le téléphone intelligent.

2-4. Vous pouvez surveiller le réfrigérateur soit depuis votre domicile, soit depuis l'extérieur.

POINTS DE CONTRÔLE

Veillez prendre connaissance des points de contrôle ci-dessous avant de contacter le centre de service.

PROBLÈME	ACTION
Je ne parviens pas à trouver l'application Samsung Smart Home sur Google Play.	<ul style="list-style-type: none"> L'application Samsung Smart Home est uniquement disponible sur Android OS 4.0 (ICS) ou autre version plus récente.
J'ai installé l'application du réfrigérateur depuis Google Play mais je ne parviens pas à surveiller le réfrigérateur.	<ul style="list-style-type: none"> L'application Samsung Smart Home est uniquement disponible avec les appareils intelligents Samsung commercialisés en 2014.
J'ai installé l'application Samsung Easy Home mais je ne peux pas à me connecter à mon réfrigérateur.	<ul style="list-style-type: none"> Reportez-vous au guide d'utilisation du réfrigérateur et configurez les paramètres du réseau par l'intermédiaire de la fonction Easy Connection (Connexion facile).
La connexion à mon compte Samsung échoue.	<ul style="list-style-type: none"> Pour lancer l'application, vous devez avoir un compte Samsung enregistré. Vous pouvez utiliser le compte Samsung actuel si vous en possédez déjà un, ou bien en créer un nouveau. Vérifiez l'état de la connexion Internet.
Un message d'erreur apparaît lorsque j'effectue une connexion à l'aide de Easy Connection (Connexion facile).	<ul style="list-style-type: none"> La fonction Easy Connection (Connexion facile) peut échouer temporairement en raison de la distance entre les appareils ou de la présence d'autres obstacles entre eux. Veuillez essayer à nouveau ultérieurement.
Je veux surveiller mon réfrigérateur mais je ne peux pas y accéder.	<ul style="list-style-type: none"> Assurez-vous que la connexion Internet est établie. Redémarrez l'application Samsung Smart Home, ou reconnectez/redémarrez le point d'accès câblé/sans fil. Débranchez le câble d'alimentation du réfrigérateur de la prise murale et rebranchez-le après quelques minutes.
Le réfrigérateur est connecté au téléphone intelligent mais l'accès à distance ne fonctionne pas.	<ul style="list-style-type: none"> Redémarrez l'application Samsung Smart Home, ou reconnectez/redémarrez le point d'accès câblé/sans fil. Débranchez le câble d'alimentation du réfrigérateur de la prise murale et rebranchez-le après quelques minutes.
La fonction Kitchen Phone (Téléphone de cuisine) ne fonctionne pas du tout.	<ul style="list-style-type: none"> Assurez-vous que l'application Samsung Smart Home Refrigerator fonctionne. Assurez-vous que le réfrigérateur et le téléphone intelligent sont connectés au même point d'accès. La fonction Kitchen Phone (Téléphone de cuisine) fonctionne correctement uniquement si les deux appareils sont connectés au même point d'accès. La fonction Kitchen Phone (Téléphone de cuisine) est disponible sur Android 4.4 (Kitkat), qui est optimisé pour les téléphones intelligents Samsung (Séries Galaxy S et Note).
La fonction Phone Mirroring (Miroir du téléphone) ne fonctionne pas du tout.	<ul style="list-style-type: none"> Assurez-vous que l'application Samsung Smart Home Refrigerator fonctionne. Assurez-vous que le réfrigérateur et le téléphone intelligent sont connectés au même point d'accès. La fonction Phone Mirroring (Miroir du téléphone) fonctionne correctement uniquement si les deux appareils sont connectés au même point d'accès. La fonction Phone Mirroring (Miroir du téléphone) est disponible sur Android 4.4 (Kitkat), qui est optimisé pour les téléphones intelligents Samsung (Séries Galaxy S et Note).

Si votre réfrigérateur doit être réparé

N'hésitez pas à appeler un centre de service agréé Samsung proche en lui communiquant votre nom, adresse et numéro de téléphone lorsque votre appareil ne fonctionne pas correctement.

Informations relatives à la garantie (CANADA)

Garantie limitée à l'acheteur initial

Cet appareil Samsung est garanti par Samsung Electronics Canada, Inc. (désigné ci-après par SECA) contre les défauts de fabrication matériels ou une malfaçon durant les périodes suivantes :

Main d'œuvre : 1 an (à domicile)

Pièces : 1 an

Compresseur inverseur : 10 ans

SECA garantit en outre que si cet appareil ne fonctionne pas correctement durant la période de garantie spécifiée et que le dysfonctionnement est dû à une malfaçon ou à un matériau défectueux, SECA réparera ou remplacera l'appareil à sa discrétion. Le service à domicile n'est pas disponible partout. Contactez-nous pour savoir si le service à domicile est actuellement disponible dans votre région en utilisant les informations de contacts se trouvant au dos de votre garantie.

Toutes les réparations ou tous les remplacements de pièces sous garantie doivent être effectués par un centre de service agréé SECA. (Pour localiser le centre de service SECA le plus proche, appelez le 1-800-SAMSUNG (7267864) ou visitez notre site Web à l'adresse www.samsung.com/ca)

Obligation du propriétaire initial

La preuve d'achat datée originale doit être conservée par le client et il s'agit de la seule preuve d'achat acceptable. Elle doit être présentée au centre de service agréé SECA au moment de l'intervention avant que les services de garantie ne soient rendus. Pour tous les modèles subissant une intervention en après-vente, le transport vers et depuis le centre de service agréé relève de la responsabilité du client.

Exclusions de la garantie

Cette garantie ne couvre pas les dommages provoqués par un accident, un incendie, une inondation et/ou toutes autres catastrophes naturelles, une manipulation, une tension d'alimentation ou une installation incorrectes, des réparations incorrectes ou non-autorisées, une utilisation commerciale ou enfin des dommages survenus au cours de l'expédition. Les ajustements de la part du client qui sont expliqués dans ce manuel d'utilisation ne sont pas couverts par les dispositions de la présente garantie. Cette garantie sera automatiquement annulée pour toute unité reçue avec un numéro de série manquant ou altéré. Cette garantie est valide uniquement pour les produits achetés et utilisés au Canada.

Samsung Electronics Canada Inc. 2050 Derry Road West, Mississauga, Ontario L5N 0B9 Canada

**Centre d'assistance clientèle 1-800-SAMSUNG (726-7864)
Fax du centre d'assistance clientèle 1-866-436-4617**

Pour toute question ou tout commentaire concernant des produits Samsung, veuillez contacter le centre d'assistance clientèle SAMSUNG.
Samsung Electronics Canada Inc. 2050 Derry Road West, Mississauga, Ontario L5N 0B9 Canada
TÉL : 905-542-3535 FAX : 905-542-3835
1-800-SAMSUNG (726-7864)
www.samsung.com/ca/support (English)
www.samsung.com/ca_fr/support (French)

Comment contacter Samsung dans le monde

Si vous avez des suggestions ou des questions concernant les produits Samsung, veuillez contacter le Service Consommateurs Samsung.

PAYS	APPELEZ LE	OU RENDEZ-VOUS SUR LE SITE	ÉCRIVEZ À
E.U.A.	1-800-SAMSUNG (726-7864)	www.samsung.com/us/support	Samsung Electronics America, Inc. 85 Challenger Road Ridgefield Park, NJ 07660
CANADA	1-800-SAMSUNG (726-7864)	www.samsung.com/ca/support (English) www.samsung.com/ca_fr/support (French)	Samsung Electronics Canada Inc. 2050 Derry Road West, Mississauga, Ontario L5N 0B9 Canada



DA68-03055A-05