

SAMSUNG

HW-K950

User manual





Imagine the possibilities





Thank you for purchasing this Samsung product.
To receive more complete service, please register your product at
www.samsung.com/register

SAFETY INFORMATION

SAFETY WARNINGS

TO REDUCE THE RISK OF ELECTRIC SHOCK, DO NOT REMOVE THE COVER (OR BACK).
NO USER-SERVICEABLE PARTS ARE INSIDE. REFER SERVICING TO QUALIFIED SERVICE PERSONNEL.

 <div style="border: 1px solid black; padding: 5px; text-align: center;"> CAUTION RISK OF ELECTRIC SHOCK. DO NOT OPEN. </div> 		This symbol indicates that high voltage is present inside. It is dangerous to make any kind of contact with any internal part of this product.
		This symbol indicates that important literature concerning operation and maintenance has been included with this product.

	Class II product : This symbol indicates that it does not require a safety connection to electrical earth (ground).
	AC voltage : This symbol indicates that the rated voltage marked with the symbol is AC voltage.
	DC voltage : This symbol indicates that the rated voltage marked with the symbol is DC voltage.
	Caution, Consult instructions for use : This symbol instructs the user to consult the user manual for further safety related information.

WARNING

- To reduce the risk of fire or electric shock, do not expose this appliance to rain or moisture.
- To prevent injury, this apparatus must be securely attached to the floor/wall in accordance with the installation instructions.

CAUTION

- Do not expose this apparatus to dripping or splashing. Do not put objects filled with liquids, such as vases on the apparatus.
- To turn this apparatus off completely, you must pull the power plug out of the wall socket. Consequently, the power plug must be easily and readily accessible at all times.

CAUTION (for Canada)

This equipment complies with Industry Canada licence-exempt RSS standard(s). Operation is subject to the following two conditions: (1) this device may not cause interference, and (2) this device must accept any interference, including interference that may cause undesired operation of the device.

This device and its antenna(s) must not be co-located or operation in conjunction with any other antenna or transmitter.

This device may automatically discontinue transmission if there is no information to transmit, or an operational failure. Note that this is not intended to prohibit the transmission of control or signaling information or the use of repetitive codes where required by the technology.

This Class B digital apparatus complies with Canadian ICES-003.

FCC Radiation Exposure Statement

This equipment complies with IC RSS-102 radiation exposure limits set forth for an uncontrolled environment. This equipment should be installed and operated with minimum distance 20cm between the radiator & your body.

Important Safety Instructions

Read these operating instructions carefully before using the unit. Follow all the safety instructions listed below. Keep these operating instructions handy for future reference.

- 1) Read these instructions.
- 2) Keep these Instructions.
- 3) Heed all warnings.
- 4) Follow all instructions.
- 5) Do not use this apparatus near water.
- 6) Clean only with a dry cloth.
- 7) Do not block any ventilation openings. Install in accordance with the manufacturer's instructions.
- 8) Do not install near any heat sources such as radiators, heat registers, stoves, or other apparatus (including amplifiers) that produce heat.
- 9) Do not defeat the safety purpose of the polarized or grounding-type plug. A polarized plug has two blades with one wider than the other. A grounding type plug has two blades and a third grounding prong. The wide blade or the third prong are provided for your safety. If the provided plug does not fit into your outlet, consult an electrician for replacement of the obsolete outlet.
- 10) Protect the power cord from being walked on or pinched particularly at plugs, convenience receptacles, and the point where they exit from the apparatus.
- 11) Only use attachments/accessories specified by the manufacturer.
- 12) Use only with the cart, stand, tripod, bracket, or table specified by the manufacturer, or sold with the apparatus. When a cart is used, use caution when moving the cart/ apparatus combination to avoid injury from tip-over. 
- 13) Unplug this apparatus during lightning storms or when unused for long periods of time.
- 14) Refer all servicing to qualified service personnel. Servicing is required when the apparatus has been damaged in any way, such as when the power-supply cord or plug is damaged, liquid has been spilled or objects have fallen into the apparatus, the apparatus has been exposed to rain or moisture, does not operate normally, or has been dropped.

LICENSES



Manufactured under license from Dolby Laboratories. Dolby, Dolby Atmos, Dolby Audio, Dolby Digital Plus, Pro Logic, and the double-D symbol are trademarks of Dolby Laboratories.



For DTS patents, see <http://patents.dts.com>. Manufactured under license from DTS Licensing Limited. DTS, the Symbol, & DTS and the Symbol together are registered trademarks, and DTS 2.0 Channel is a trademark of DTS, Inc. © DTS, Inc. All Rights Reserved.

HDMI

The terms HDMI and HDMI High-Definition Multimedia Interface, and the HDMI Logo are trademarks or registered trademarks of HDMI Licensing LLC in the United States and other countries.

PRECAUTIONS

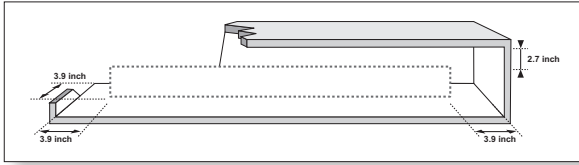

Ensure that the AC power supply in your house complies with the power requirements listed on the identification sticker located on the back of your product. Install your product horizontally, on a suitable base (furniture), with enough space around it for ventilation (3-4 inches). Make sure the ventilation slots are not covered. Do not place the unit on amplifiers or other equipment which may become hot. This unit is designed for continuous use. To fully turn off the unit, disconnect the AC plug from the wall outlet. Unplug the unit if you intend to leave it unused for a long period of time.

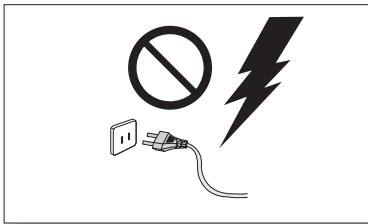

During thunderstorms, disconnect the AC plug from the wall outlet. Voltage peaks due to lightning could damage the unit.

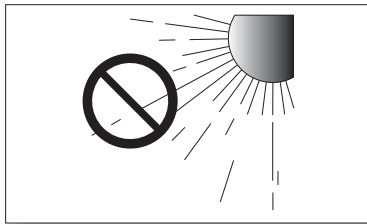

Do not expose the unit to direct sunlight or other heat sources. This could lead to overheating and cause the unit to malfunction.

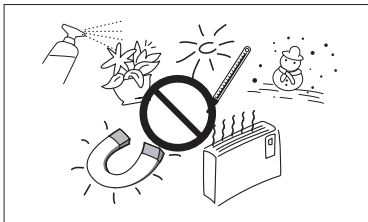

Protect the product from moisture (i.e. vases), and excess heat (e.g. a fireplace) or equipment creating strong magnetic or electric fields. Unplug the power cable from the AC wall socket if the unit malfunctions. Your product is not intended for industrial use. It is for personal use only. Condensation may occur if your product has been stored in cold temperatures. If transporting the unit during the winter, wait approximately 2 hours until the unit has reached room temperature before using.

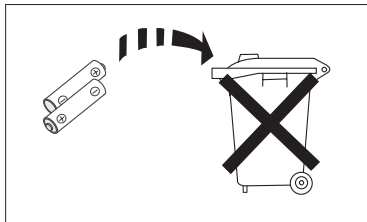

The batteries used with this product contain chemicals that are harmful to the environment. Do not dispose of the battery in the general household trash. Do not expose the battery to excess heat, direct sunlight, or fire. Do not short circuit, disassemble, or overheat the battery. Danger of explosion if the battery is replaced incorrectly. Replace only with the same or equivalent type.

DOLBY ATMOS®

This product supports Dolby Atmos®.



* What is Dolby Atmos®?

Atmos technology enhances existing 5.1 channel surround sound systems by adding an overhead speaker. This envelops the listener in 360 degrees of sound, delivering an immersive, high-definition, rich, detailed, and deeper experience. See page 25 to learn how to connect the system.

CONTENTS

2 GETTING STARTED

- 2 Safety Information**
- 5 Dolby Atmos®**
- 7 What's Included**

8 DESCRIPTIONS

- 8 Front / Right Side Panel**
- 9 Bottom Panel**
- 10 Remote Control**

15 INSTALLATION

- 15 Installing the Soundbar**
 - 15 Installing the Wall Mount
 - 18 Detaching the Soundbar from the Wall
- 19 Installing the Surround Speakers on a Wall**

20 CONNECTIONS

- 20 Connecting the Subwoofer and Surround Speakers**
- 23 Connecting to a TV**
 - 23 Connecting to a TV Using an HDMI (Digital) Cable
 - 24 Connecting to a TV Using a Digital Optical Cable
- 25 Connecting to External Devices**
 - 25 Connecting Devices in Order to Use Dolby Atmos®
 - 26 HDMI Cable
 - 27 Optical or Analog Audio Cable

28 FUNCTIONS

- 28 Input Mode**
- 29 Bluetooth**
- 31 Using the Multiroom App**
- 33 Using the Network Standby On Function**
- 34 Software Update**

36 TROUBLESHOOTING

- 36 Troubleshooting**

37 APPENDIX

- 37 Specifications**



Figures and illustrations in this User Manual are provided for reference only and may differ from actual product appearance.

WHAT'S INCLUDED

BEFORE READING THE USER'S MANUAL

Note the following terms before reading the user manual.

► Icons used in this manual

Icon	Term	Definition
	Caution	Indicates a situation where a function does not operate or settings may be canceled.
	Note	Indicates tips or instructions on the page that help you operate a function.

Check for the supplied accessories shown below.

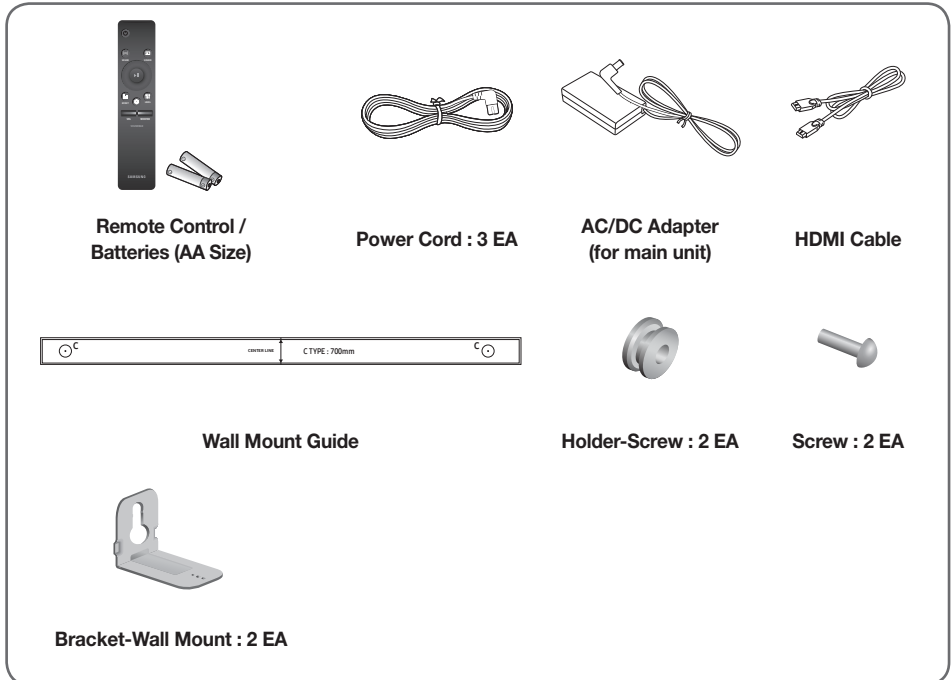

- The appearance of the accessories may differ slightly from the illustrations above.
- To distinguish the left surround speaker from the right, check the label on the rear of each speaker.
- Depending on the region, the AC plug may vary in appearance, or it may be supplied integrated with the adapter

FRONT / RIGHT SIDE PANEL

1 - / + (Volume) Button

Controls the volume level.

The numeric value of the volume level appears in the front panel display.

2 ↗ (Source) Button

Selects the D.IN, AUX, HDMI1, HDMI2, or BT input.

- To turn on **BT PAIRING** mode, press and hold this button in BT mode.

3 ⏻ (Power) Button

Turns the power on and off.

Right Side

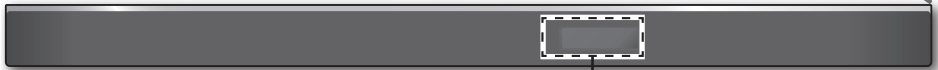
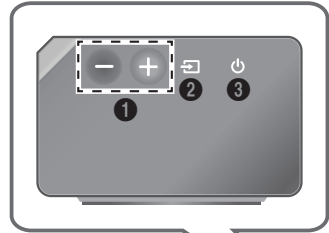

Display ■

Displays the current mode.



- When you plug in the AC cord, the power button will begin working in 4 to 6 seconds. When you press the power button, there will be a 20 second delay before the unit produces sound.
- When you turn on this unit, there will be a 4 to 5 second delay before it produces sound.
- If you want to enjoy sound only from the Soundbar, you must turn off the TV's speakers in the Audio Setup menu of your TV. Refer to the owner's manual supplied with your TV.

BOTTOM PANEL

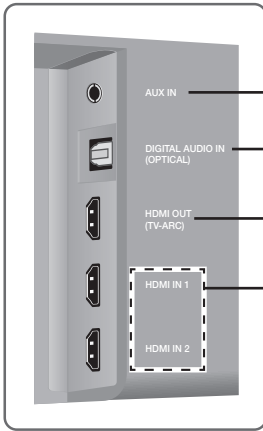

AUX IN

Connect to the Analog output of an external device.

DIGITAL AUDIO IN (OPTICAL)

Connect to the digital (optical) output of an external device.

HDMI OUT (TV-ARC)

Outputs digital video and audio signals simultaneously using an HDMI cable.

HDMI IN 1, HDMI IN 2

Inputs digital video and audio signals simultaneously using an HDMI cable. Use when connecting a supported external device.



LABEL

Wi-Fi SETUP

Press this button to connect your Soundbar to your network using Wi-Fi setup. (Requires a smart device and the Samsung Multiroom app. See page 31.)

SPK ADD

Press this button to connect the Soundbar to a Samsung HUB (purchased separately) or a network. (Requires a smart device and the Samsung Multiroom app. See page 31.)

DC 19V (Power Supply In)

Connect the AC/DC power adaptor to the power supply jack, and then connect the AC/DC power adaptor plug to a wall outlet.

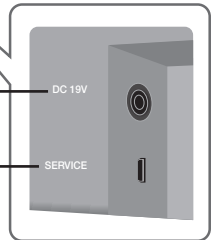

SERVICE

USB micro jack. To upgrade the product's software. Requires a USB adapter. (Sold separately.) See page 34.



- When disconnecting the power cable of the AC power adaptor from a wall outlet, pull the plug. Do not pull the cable.
- Do not connect this unit or other components to an AC outlet until all connections between components are complete.

REMOTE CONTROL

Power
Turns the Soundbar on and off.

(ⓘ) SOUND
Surround Sound adds depth and spaciousness to the sound. Pressing the **(ⓘ) SOUND** button repeatedly cycles through the Surround Sound settings :
ON - SURROUND SOUND, OFF - SURROUND SOUND

- ON: Play sound over all the speakers.
- OFF: Play sound through the original source channel.

Up/Down/Left/Right
Press the indicated areas to select Up/Down/Left/Right. Press Up/Down/Left/Right on the button to select or set functions.

You can also activate the **Wi-Fi SETUP** function by pressing and holding the **Up** button on the remote for more than 5 seconds.

You can also activate the **SPK ADD** function of the Soundbar by pressing and holding the **Down** button of the remote for more than 5 seconds.

Music Skip
Press the **Right** button to select the next music; press the **Left** button to select the previous music.

Anynet+
Press and hold the **Right** button for about 5 seconds to turn the Anynet+ function on or off.
(Default : **ON - ANYNET+** or **OFF - ANYNET+**)
The Anynet+ function lets you control the Soundbar with the remote from an Anynet+ compatible Samsung TV.
The Soundbar must be connected to the TV via an HDMI cable.

Auto Power Link
Press and hold the **Left** button for about 5 seconds to turn the Auto Power Link function on or off.
(Default : **OFF - POWER LINK** or **ON - POWER LINK**)
Synchronizes the Soundbar to a connected Optical source via the Optical jack so it turns on automatically when you turn on your TV. (See page 24)
The Auto Power Link function is only available in the **D.IN** mode.

EFFECT
You can select from 6 sound modes - **STANDARD (Original Sound), MUSIC, CLEAR VOICE, SPORTS, MOVIE,** and **NIGHT** - depending on the content you want to listen to.

Select the **STANDARD** mode if you want to enjoy the original sound.

*** DRC (Dynamic Range Control)**

Lets you apply dynamic range control to Dolby Digital tracks.
Press and hold the **EFFECT** button for about 5 seconds in standby mode to toggle the DRC (Dynamic Range Control) function **ON - DRC** and **OFF - DRC**.

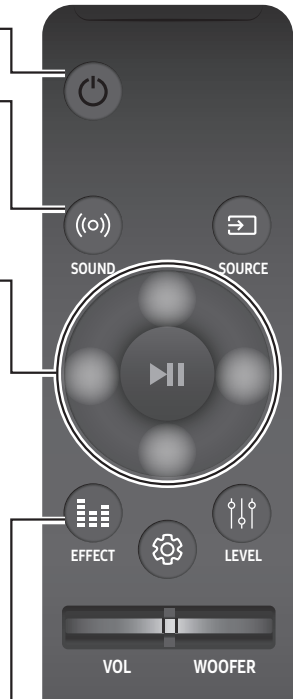

- Operate the TV using the TV's remote control.

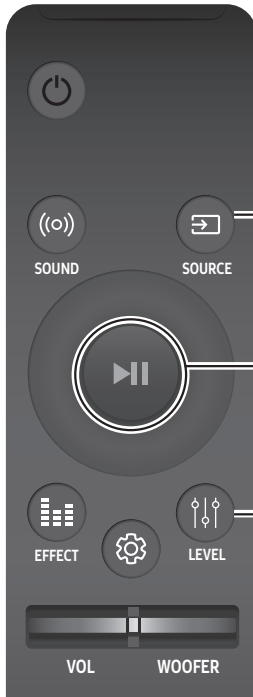

SOURCE

Press to select a source connected to the Soundbar.

*** BT PAIRING mode**

To turn on BT PAIRING mode in Bluetooth function, press and hold the **SOURCE** button for more than 5 seconds.

Play / Pause (BT / WIFI)

Press the **▶||** button to pause a music temporarily.
Press the **▶||** button again to play the selected music.

LEVEL

The ATMOS Soundbar has 5.1.4 channel sound. Use this button to adjust the volume of each of the speakers. Press this button, use the **Left/Right** buttons to select a speaker, and then use the **Up/Down** buttons to increase or decrease the level (volume).



Main Unit



Surround Speaker L



Surround Speaker R

Speaker		Displayed on OLED when adjusting the level
Main Unit	Front Left	FL
	Front Top Left	FTL
	Center	C
	Front Right	FR
	Front Top Right	FTR
Surround Speaker L	Surround Left	SL
	Surround Top Left	STL
Surround Speaker R	Surround Right	SR
	Surround Top Right	STR

*** Network Standby On/Off**

Press and hold the **LEVEL** button for about 5 seconds to turn the Network Standby on or off. (See page 33)



⚙️ (Sound Control)

Press to select **TREBLE**, **BASS**, or **AUDIO SYNC**. Then, use the **Up/Down** buttons to adjust the **TREBLE** or **BASS** volume from -3 ~ +3.

Press and hold the ⚙️ **(Sound Control)** button for about 5 seconds to adjust the sound for each frequency band. 150Hz, 300Hz, 600Hz, 1.2KHz, 2.5KHz, 5KHz, and 10KHz are selectable (**Left/Right**) and each can be adjusted to a setting between -6 ~ +6 (**Up/Down**).

If the Soundbar is connected to a digital TV and the video appears out of sync with the audio, press the ⚙️ **(Sound Control)** button to sync the audio with the video. Use the **Up/Down** buttons to set the audio delay between 0 ms ~ 300 ms. In BT mode, the Audio Sync function may not be available.

WOOFER

Push the button up or down to adjust the volume of the subwoofer to -12 or -6 to +6.

Pressing the button reverses the subwoofer volume to level 0.



VOL

Push the button up or down to adjust the volume.

Mute

Press the **VOL** button to mute the sound. Press it again to unmute the sound.



► **Controlling the Volume of Soundbar by using Your TV Remote Control**

1. Press and hold the ((⊙)) **SOUND** button for more than 5 seconds while the Soundbar is turned on.
2. "ON - TV REMOTE" appears on the Soundbar's display.
3. In the TV's menu, set the TV speaker to external speaker.



- Not available in **TV ARC**, **BT**, **HDMI1** and **HDMI2** modes. (Available only in **D.IN** (optical) and **AUX** modes)
- On the TV remote control, only the volume and mute buttons are available. Other buttons are disabled.
- TV menus differ by manufacturer and model. Refer to the TV's user manual for further information.
- Manufacturers supporting this function:
 - VIZIO, LG, Sony, Sharp, PHILIPS, PANASONIC, TOSHIBA, GRUNDIG, Hisense, RCA
 - This function may not be compatible with your TV's remote depending on the remote control's manufacturer.
- To turn off this function, press the ((⊙)) **SOUND** button for 5 seconds. "OFF - TV REMOTE" appears on the Soundbar's display.

INSERTING BATTERIES (AA BATTERY X2)

Slide the battery cover in the direction of the arrow until it is completely removed.

Insert 2 AA batteries (1.5V) in the correct +/- polarity. Slide the battery cover back into position.

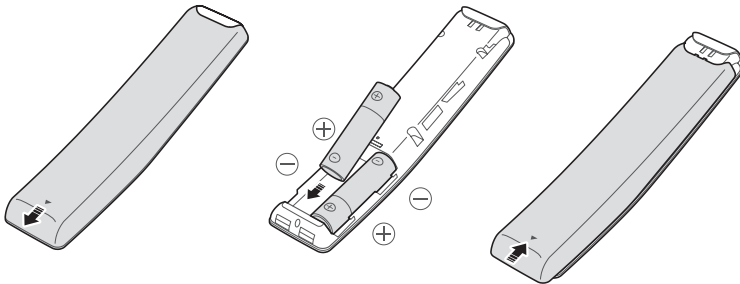

USING THE HIDDEN BUTTONS

Hidden Button		Reference page
Remote Control Button	Function	
(⦿) SOUND	TV remote control On/Off	Page 12
SOURCE	BT Paring	Page 29
▶ (Play / Pause)	Auto Power Down On/Off (AUX mode)	Page 28
VOL	ID SET	Page 21
Up	WIFI SETUP	Page 10
Down	ADD SPEAKER	Page 10
Left	Auto Power Link On/Off	Page 24
Right	Anynet+ On/Off	Page 10
⚙️ (Sound Control)	7 Band EQ	Page 12
EFFECT	DRC On/Off	Page 10
LEVEL	Network Standby On/Off	Page 33

OUTPUT SPECIFICATIONS FOR THE DIFFERENT MODES OF SOUND EFFECT

Input	Effect		Output
2 ch	 SOUND	ON	5.1.4 ch
5.1 ch			5.1.4 ch
2 ch	 EFFECT	STANDARD	2.1 ch
5.1 ch			5.1 ch
2 ch	 EFFECT	MUSIC	2.1 ch
5.1 ch			5.1 ch
2 ch	 EFFECT	CLEAR VOICE	3.1 ch
5.1 ch			5.1 ch
2 ch	 EFFECT	SPORTS	5.1.4 ch
5.1 ch			5.1.4 ch
2 ch	 EFFECT	MOVIE	5.1.4 ch
5.1 ch			5.1.4 ch
2 ch	 EFFECT	NIGHT	3.1 ch
5.1 ch			5.1 ch

* If the input source is Dolby Atmos®, 5.1.4 channel is outputted. The sound effect is not available.

INSTALLING THE SOUNDBAR

INSTALLING THE WALL MOUNT

► Installation Precautions

- Install on a vertical wall only.
- For the installation, avoid a location with high temperature or humidity, or a wall that cannot sustain the weight of the set.
- Check the strength of the wall. If the wall is not strong enough to support the unit, reinforce the wall or install the unit on a different wall that can support the unit's weight.
- Purchase and use the fixing screws or anchors appropriate for the kind of wall you have (plaster board, iron board, wood, etc.). If possible, fix the support screws into wall studs.
- Purchase wall mounting screws according to the type and thickness of the wall you will mount the Soundbar on.
 - Diameter: M5
 - Length: 1 3/8 inches or longer recommended.
- Connect cables from the unit to external devices before you install it on the wall.
- Make sure the unit is turned off and unplugged before you install it. Otherwise, it may cause an electric shock.

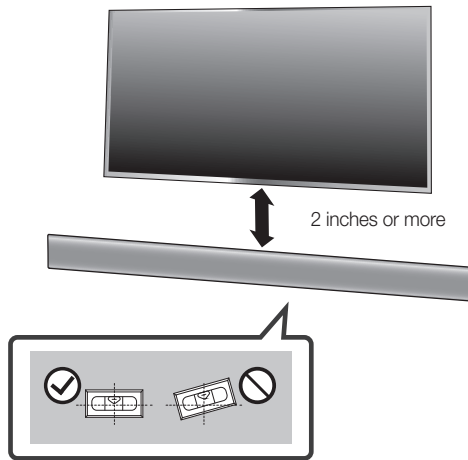

1. Place the **Wall Mount Guide** against the wall surface.
 - The **Wall Mount Guide** must be level.
 - If your TV is mounted on the wall, install the Soundbar at least 2 inches (5 cm) below the TV.

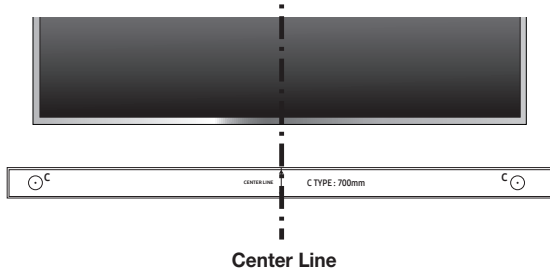

- Align the Paper Template's **Center Line** with the center of your TV (if you are mounting the Soundbar below your TV), and then fix the **Wall Mount Guide** to the wall using tape.



- If you are not mounting below a TV, place the **Center Line** in the center of the installation area.

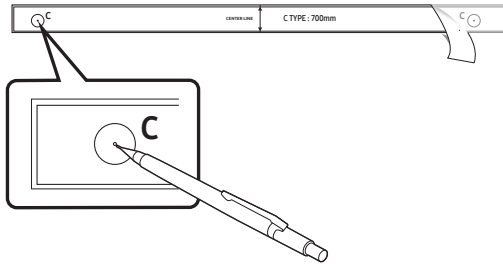

- Push a pen tip or sharpened pencil tip through the center of the **C-TYPE** images on each end of the Guide to mark the holes for the supporting screws, and then remove the **Wall Mount Guide**.
- Using an appropriately sized drill bit, drill a hole in the wall at each marking.



- If the markings do not correspond to the positions of studs, make sure you insert appropriate anchors or mollies into the holes before you insert the support screws. If you use anchors or mollies, make sure the holes you drill are large enough for the anchors or mollies you use.

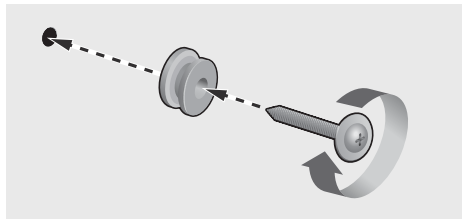

- Push a screw (not supplied) through each **Holder-Screw**, and then screw each screw firmly into a support screw hole.

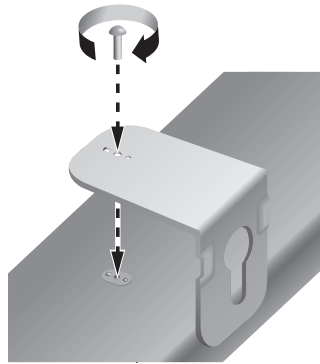

6. Install 2 **Bracket-Wall Mounts** in the right orientation on the bottom of the Soundbar, using 2 **Screws** (M4 x L12).

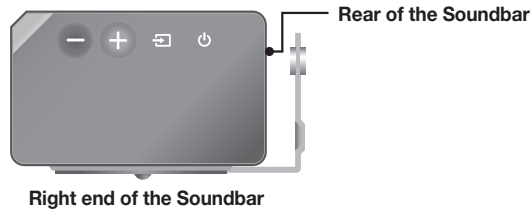

- When assembling, make sure the hanger parts of the **Bracket-Wall Mounts** are located behind the rear of the Soundbar. See the illustration above.

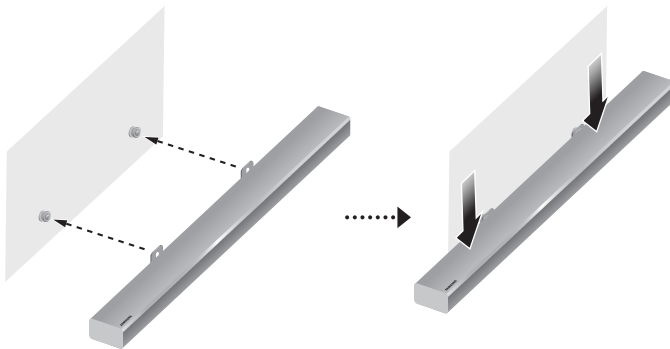

7. Install the Soundbar with the attached **Bracket-Wall Mounts** by hanging the **Bracket-Wall Mounts** on the **Holder-Screws** on the wall.

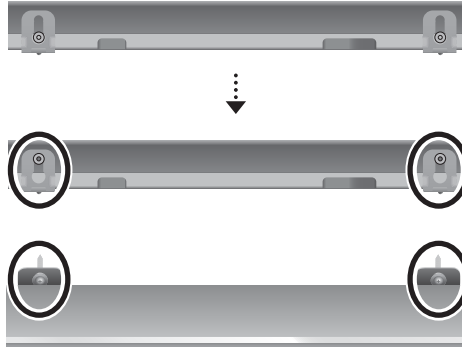

8. Slide the Soundbar down as shown above so that the **Bracket-Wall Mounts** rest securely on the **Holder-Screws**.



- Slide the **Bracket-Wall Mounts** down from the bottom to install it onto the **Holder-Screws**.

DETACHING THE SOUNDBAR FROM THE WALL

1. To separate the Soundbar from the wall mount, push it in the direction of arrow.

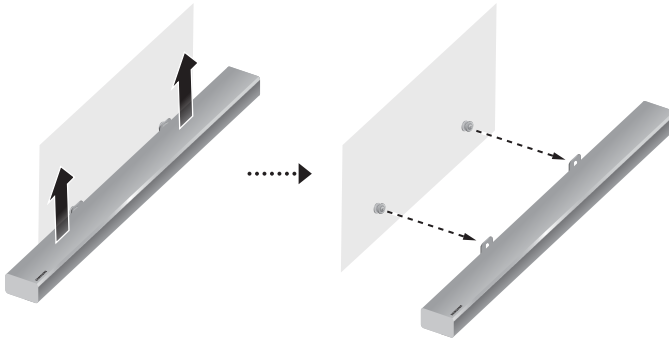

- Do not hang onto the installed unit and avoid striking or dropping the unit.
- Secure the unit firmly to the wall so that it does not fall off. If the unit falls off, it may cause an injury or damage the product.
- When the unit is installed on a wall, please make sure that children do not pull any of the connecting cables, as this may cause it to fall.
- For the optimal performance of a wall mount installation, install the speaker system at least 2 inches (5 cm) below the TV, if the TV is mounted on the wall.
- For your safety, if you do not mount the unit on the wall, install it on a secure, flat surface where it is unlikely to fall.

INSTALLING THE SURROUND SPEAKERS ON A WALL

You can purchase wall mounts separately to install the surround speakers on a wall.

► Considerations for purchasing

- Endurable load : Above 17.6 lbs (8.0 Kg)
- Hole size : 1/4 - 20 threaded insert



- Since wall mount installation is optional, you must purchase the corresponding accessories separately.
 - Please have a qualified installer install the surround speaker Wall Mount Brackets.
 - Ask a professional installation company to mount your product on the wall.
 - Check the strength of the wall before you install the Wall Mount Brackets. If the strength is insufficient, make sure to reinforce the wall before installing the Wall Mount Brackets and the speakers on the wall.
 - For more information, please refer to the Wall Mount's manual.
 - Samsung Electronics is not liable for any damage to the product due to the product being installed inappropriately.
 - Take care not to install the speakers sideways or upside down.
-

CONNECTING THE SUBWOOFER AND SURROUND SPEAKERS



- Do not connect the power cord of this product or your TV to a wall outlet until all connections between components are complete.
- Before moving or installing this product, be sure to turn off the power and disconnect the power cord.
- If the main unit is powered off, the wireless subwoofer and surround speaker will go into stand-by mode and the STANDBY LED on the rear will be Red after blinking Blue several times.
- If you use a device that uses the same frequency (2.4GHz) as the Soundbar near the Soundbar, interference may cause some sound interruption.
- The maximum transmission distance of the wireless signal of the main unit is about 32.8 ft, but may vary depending on your operating environment. If a steel-concrete or metallic wall is between the main unit and the wireless subwoofer or surround speaker, the system may not operate at all, because the wireless signal cannot penetrate metal.



- Wireless receiving antennas are built into the wireless subwoofer and surround speakers. Keep the units away from water and moisture.
- For optimal listening performance, make sure that the area around the wireless subwoofer and surround speakers location is clear of any obstructions.

Recommended Speaker Layout

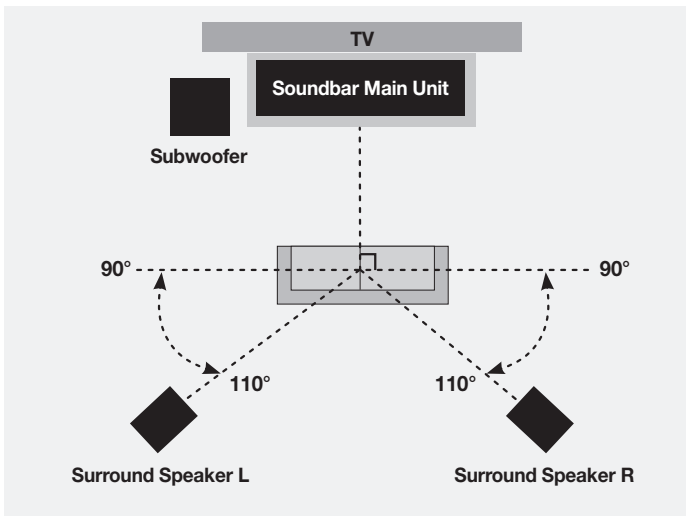

AUTOMATIC CONNECTION

1. Connect a power supply to the subwoofer and surround sound speakers.
2. Connect a power supply to the Soundbar, and then press the  button on the remote control or on the right side of the Soundbar.
3. The subwoofer and surround sound speakers are automatically connected to the Soundbar.
4. When auto pairing is complete, the blue indicators at the rear of the subwoofer and surround speakers turn on.



- If the red indicator at the rear of the subwoofer or surround speakers is on or the blue indicator flashes continuously, auto pairing cannot occur. If this happens, connect each of the speakers manually.
- You can enjoy better sound from the wireless subwoofer by selecting a Sound Effect. (See page 10.)
- Important: Before you begin, put the batteries into the remote. See page 13 for instructions.



Rear of Subwoofer

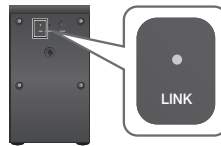

Rear of Surround Speaker

CONNECTING THE SUBWOOFER AND SURROUND SPEAKERS MANUALLY IF THE AUTOMATIC CONNECTION FAILS

► Before You Begin

- Make sure that the Soundbar, the subwoofer, and the surround speakers are plugged in.
 - Make sure that the Soundbar is turned on.
1. Press and hold **ID SET** on the rear of the subwoofer and surround speakers for at least 5 seconds. The red indicator at the rear of each speaker turns off and the blue indicator blinks.

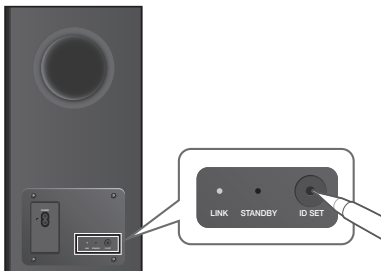

Rear of Subwoofer

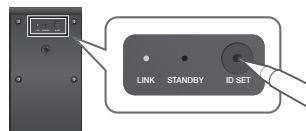

Rear of the Left and Right Surround Speakers

CONNECTIONS

- Turn off the Soundbar.
- Press and hold the **VOL** button on the remote control for at least 5 seconds with the Soundbar turned off (OFF).



- The ID SET message appears on the display of the Soundbar for a short period of time, and then disappears.



Right Side of the Soundbar

- When the blue indicators on the subwoofer and surround sound speakers blink, turn on the power by pressing  button on the right side of the main unit or on the remote control.
- When the connection is successfully established, the blue indicators on the rear of the subwoofer and surround speakers turn on without blinking.



- If the connection process fails, the blue indicators will flash continuously. Go to Step 1 and start again.

LED INDICATOR LAMP STATUS ON SUBWOOFER AND SURROUND SOUND SPEAKERS

LED	Status	Description	Resolution
Red	On	Standby (with the Soundbar main unit turned off)	Check the power supply to the Soundbar main unit
		Connection failed	Connect again (refer to the instructions on manual connection in the user manual)
Blue	On	Successfully connected (normal operation)	-
	Blinking	Standby (with the Soundbar main unit turned off)	Check the power supply to the Soundbar main unit
		Connection failed	Connect again (refer to the instructions on manual connection in the user manual)
Red and blue	Blinking	Malfunction	Contact the service center.

CONNECTING TO A TV



- Important: Before you begin, put the batteries into the remote. See page 13 for instructions.

CONNECTING TO A TV USING AN HDMI (DIGITAL) CABLE

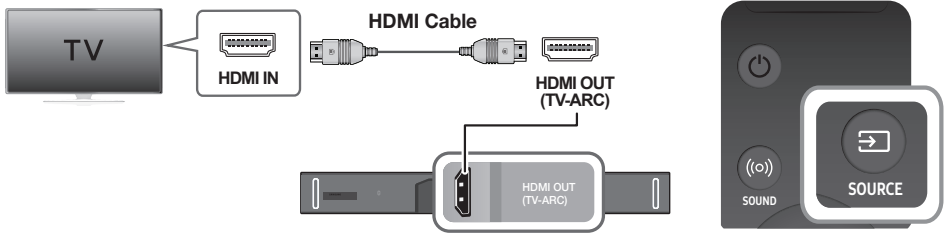



1. Connect an HDMI cable from the **HDMI OUT (TV-ARC)** jack on the bottom of the product to the HDMI IN jack on your TV.
2. Press the  button on the right side of the Soundbar or the **SOURCE** button on the remote control to select the **D.IN** mode.

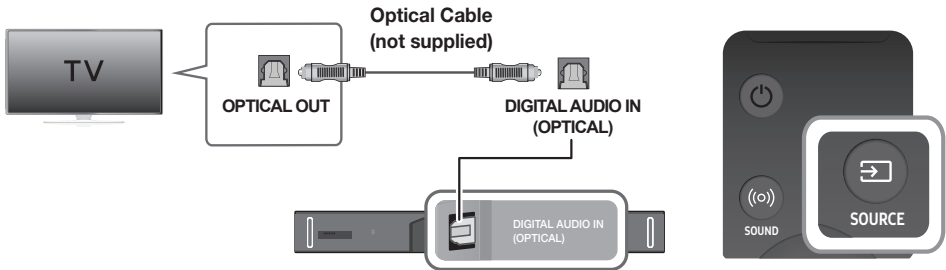

- HDMI is an interface that enables the digital transmission of video and audio data with just a single connector.
- If the TV provides an ARC port, connect the HDMI cable to the HDMI IN (ARC) port.
- We recommend you use a coreless HDMI cable if possible. If you use a cored HDMI cable, use one whose diameter is less than 0.55 inches.
- Anynet+ must be turned on.
- This function is not available if the HDMI cable does not support ARC.

CONNECTING TO A TV USING A DIGITAL OPTICAL CABLE



1. Connect the **DIGITAL AUDIO IN (OPTICAL)** (Audio) jack on the Soundbar to the **OPTICAL OUT** jack of the TV with a digital optical cable (not supplied).
2. Press the  button on the right side of the Soundbar or the **SOURCE** button on the remote control to select the **D.IN** mode.

► Auto Power Link

If you have connected the main unit to a TV with a digital optical cable, you can set the Auto Power function ON to have the Soundbar turn on automatically when you turn the TV on.

1. Connect the Soundbar and a TV with a digital optical cable (not supplied).
2. Press the  button on the main unit's right side or the **SOURCE** button on the remote control to select the **D.IN** mode.
3. Press the **Left** button on the remote control for 5 seconds to turn Auto Power Link on or off.



- Auto Power Link is set to ON by default.
- Depending on the connected device, Auto Power Link may not function.
- This function is only available in the D.IN mode.

CONNECTING TO EXTERNAL DEVICES

HDMI is the standard digital interface for connecting to TVs, projectors, DVD players, Blu-ray players, set top boxes, and more.

HDMI prevents any degradation to the signal due to conversion to analog and maintains the video and audio quality of the original digital source.

CONNECTING DEVICES IN ORDER TO USE DOLBY ATMOS®

This product supports Dolby Atmos®.



- Important: Dolby Atmos® is available only in HDMI mode.

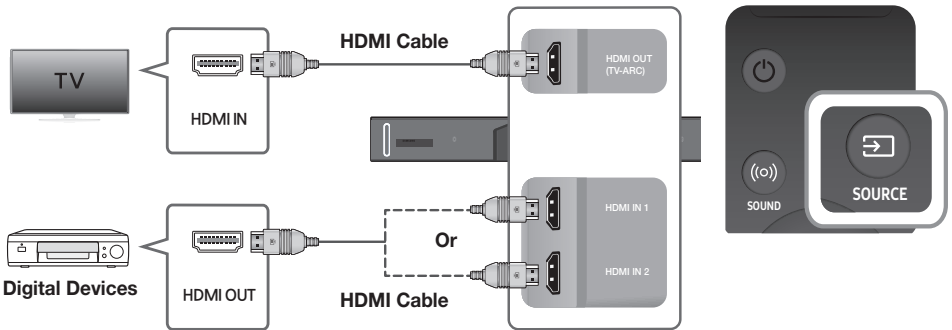

1. Connect an HDMI cable from the **HDMI IN 1** or **HDMI IN 2** jack on the back of the product to the HDMI OUT jack on your digital device.
2. Press the  button on the right side of the Soundbar or the **SOURCE** button on the remote control to select the **HDMI1** or **HDMI2** mode.
3. The selected HDMI mode is displayed on the Soundbar display panel and sound plays.



- When Dolby Atmos® operated, the Blue LED on the right edge of the Soundbar will turn on and glow.

4. Configuring Dolby Atmos® on your BD player, or other device.

- Check the audio output options using the settings menu on your BD player, or other device.
- Make sure that "No Encoding" is selected for bitstream in the audio output options.
e.g., On a Samsung Player: Home menu → Settings → Sound → Digital Output: Select Bitstream (unprocessed).
- If the Audio Output options include Secondary Audio, make sure it is set to Off.



- Dolby Atmos® works only in HDMI mode. It is not compatible with other input sources.
- Dolby Atmos® works only on 5.1.4 channels.
- Make sure that the content supports Dolby Atmos®.

HDMI CABLE

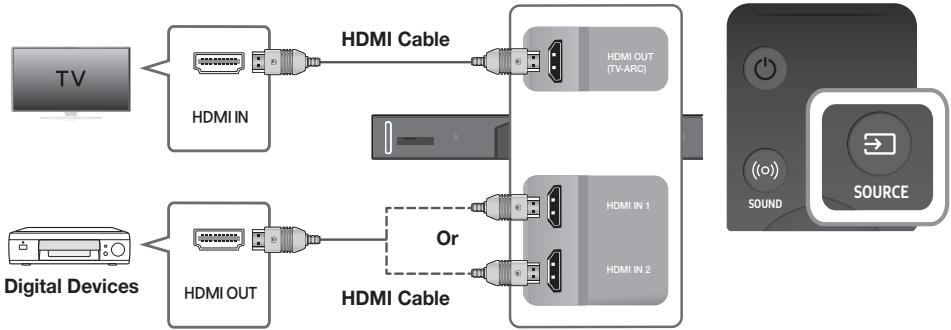

1. Connect an HDMI cable from the **HDMI IN 1** or **HDMI IN 2** jack on the back of the product to the HDMI OUT jack on your digital device.
2. Press the  button on the right side of the Soundbar or the **SOURCE** button on the remote control to select the **HDMI1** or **HDMI2** mode.
3. The selected HDMI mode is displayed on the Soundbar display panel and sound plays.

OPTICAL OR ANALOG AUDIO CABLE

This unit comes equipped with one digital optical in jack and one analog audio (AUX) in jack, giving you two ways to connect it to external devices.

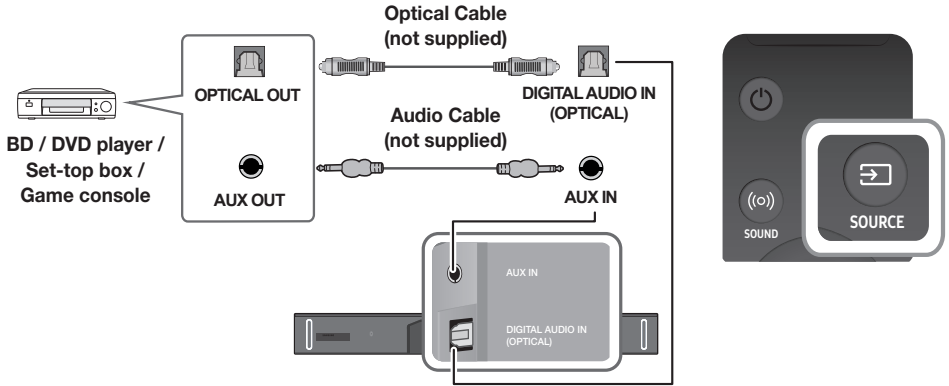

► AUX Cable

1. Connect **AUX IN** (Audio) on the main unit to the AUDIO OUT jack of the Source Device using an audio cable.
2. Press the  button on the right side of the Soundbar or the **SOURCE** button on the remote control to select the **AUX** mode.

► Optical Cable

1. Connect **DIGITAL AUDIO IN (OPTICAL)** (Audio) on the main unit to the OPTICAL OUT jack of the Source Device using a digital optical cable.
2. Press the  button on the right side of the Soundbar or the **SOURCE** button on the remote control to select the **D.IN** mode.

INPUT MODE

Press the  button on the main unit's right side or the **SOURCE** button on the remote control to select the mode you want.



Right Side of the Soundbar



Input mode	Display
Optical Digital input ARC (HDMI OUT) input	D.IN
AUX input	AUX
HDMI input	HDMI1, HDMI2
BLUETOOTH mode	BT

AUTO POWER DOWN FUNCTION

The unit turns off automatically in the following situations.

- D.IN / BT Mode
 - If there is no audio signal for 5 minutes.
- HDMI1 / HDMI2 Mode
 - If there is no audio signal for 15 minutes.
- AUX Mode
 - If the AUX cable is disconnected for 5 minutes.
 - If there is no KEY input for 8 hours when the AUX cable is connected.

To turn the Auto Power Down function ON or OFF, press and hold the  button for 5 seconds.

ON - AUTO POWER DOWN / OFF - AUTO POWER DOWN appears on the display.



BLUETOOTH

You can connect a Bluetooth device to the Soundbar and enjoy music with stereo sound, all without wires!

TO CONNECT THE SOUNDBAR TO A BLUETOOTH DEVICE

Check if the Bluetooth device supports the Bluetooth compliant stereo headset function.



- Press the  button on the main unit's right side or the **SOURCE** button on the remote control to select the **BT** mode.
 - You will see **BT READY** or **BT PAIRING** on the front display of the Soundbar.
- Select the Bluetooth menu on the Bluetooth device you want to connect. (Refer to the Bluetooth device's user manual.)
- Select "**[AV] Samsung Soundbar Kxxx**" from the list.
 - When the Soundbar is connected to the Bluetooth device, it will display **[Bluetooth device name] → BT** on the front display.
 - The device name can only be displayed in English. An underline " _ " will be displayed if the name is not in English.
 - If the Bluetooth device has failed to pair with the Soundbar, delete the previous "**[AV] Samsung Soundbar Kxxx**" found by the Bluetooth device, switch to **BT PAIRING** mode by pressing and holding the  button on the main unit's right side or the **SOURCE** button on the remote control, and then have the Bluetooth device search for the Soundbar again.
- Play music on the connected device.
 - You can listen to the music playing on the connected Bluetooth device over the Soundbar.
 - In **BT** mode, the Play / Pause / Next / Prev functions are not available. However, these functions are available on Bluetooth devices supporting AVRCP.



- If asked for a PIN code when connecting a Bluetooth device, enter <0000>.
- Only one Bluetooth device can be paired at a time.
- The Bluetooth connection will be terminated when you turn the Soundbar off.
- The Soundbar may not perform Bluetooth search or connection correctly under the following circumstances:
 - If there is a strong electrical field around the Soundbar.
 - If several Bluetooth devices are simultaneously paired with the Soundbar.
 - If the Bluetooth device is turned off, not in place, or malfunctions.
- Note that such devices as microwave ovens, wireless LAN adaptors, fluorescent lights, and gas stoves use the same frequency range as the Bluetooth device, which can cause electric interference.

FUNCTIONS

- The Soundbar supports SBC data (44.1kHz, 48kHz).
- Connect only to a Bluetooth device that supports the A2DP (AV) function.
- You cannot connect the Soundbar to a Bluetooth device that supports only the HF (Hands Free) function.
- Once you have paired the Soundbar to a Bluetooth device, selecting "[AV] Samsung Soundbar Kxxx" from the device's scanned devices list will automatically change the Soundbar to **BT** mode.
 - Available only if the Soundbar is listed among the Bluetooth device's paired devices. (The Bluetooth device and the Soundbar must have been previously paired at least once.)
- Soundbar will appear in the Bluetooth device's searched devices list only when the Soundbar is displaying **BT PAIRING**.

TO DISCONNECT A BLUETOOTH DEVICE FROM THE SOUNDBAR

You can disconnect a Bluetooth device from the Soundbar. For instructions, see the Bluetooth device's user manual.

- The Soundbar will be disconnected.
- When the Soundbar is disconnected from the Bluetooth device, the Soundbar will display **BT DISCONNECTED** on the front display.

TO DISCONNECT THE SOUNDBAR FROM A BLUETOOTH DEVICE

Press the **SOURCE** button on the remote control or the  button on the product's right side to switch from **BT** to another mode or turn off the Soundbar.

- The connected Bluetooth device will wait a certain amount of time for a response from the Soundbar before terminating the connection. (Disconnection time may differ, depending on the Bluetooth device)



- In Bluetooth connection mode, the Bluetooth connection will be lost if the distance between the Soundbar and the Bluetooth device exceeds 32.8 ft.
- The Soundbar automatically turns off after 5 minutes in the Ready state.

► More About Bluetooth

Bluetooth is a technology that enables Bluetooth-compliant devices to interconnect easily with each other using a short wireless connection.

- A Bluetooth device may cause noise or malfunction, depending on usage, if:
 - A part of your body is in contact with the receiving/transmitting system of the Bluetooth device or the Soundbar.
 - It is subject to electrical variation from obstructions caused by a wall, corner, or office partition.
 - It is exposed to electrical interference from same frequency-band devices including medical equipment, microwave ovens, and wireless LANs.
- Pair the Soundbar with the Bluetooth device while they are close together.
- The further the distance between the Soundbar and Bluetooth device, the worse the quality is. If the distance exceeds the Bluetooth operational range, the connection is lost.
- In poor reception areas, the Bluetooth connection may not work properly.
- The Bluetooth connection only works when it is close to the unit. The connection will be automatically cut off if the Bluetooth device is out of range. Even within range, the sound quality may be degraded by obstacles such as walls or doors.
- This wireless device may cause electric interference during its operation.

USING THE MULTIROOM APP

The Samsung Multiroom app lets you connect the Soundbar to a smart device, your network, and the Internet. Once the Soundbar is connected to a smart device that has the Multiroom App installed, you can also connect the Soundbar and multiple Samsung Multiroom devices together wirelessly and play audio through them.

BEFORE YOU BEGIN

► Communication Basics

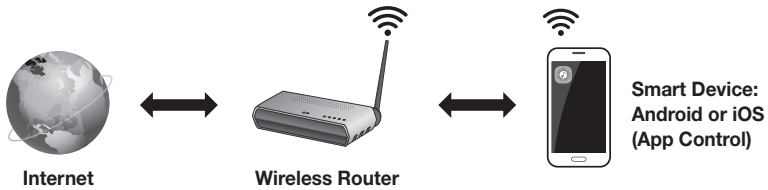

Requirements:

1. A Wireless Router and a Smart Device.
2. The wireless router must be connected to the Internet.
3. The smart device must be connected to the router via a Wi-Fi connection.

INSTALLING THE SAMSUNG MULTIROOM APP

To use the Soundbar with the Samsung Multiroom App, you must download and then install the Samsung Multiroom App on your smart device. You can download the app from Google Play or the App Store. With the Samsung Multiroom App installed, you can play music on your Soundbar that is stored on your smart device, located on other connected devices, provided by other content providers, or streamed from Internet radio stations.

► Android or iOS

Download the Samsung Multiroom app from Google Play or the App Store of your smart device.

* Market search : Samsung Multiroom



or



► Launching the Samsung Multiroom App

To launch the Samsung Multiroom app, tap the Multiroom app icon on your smart device.

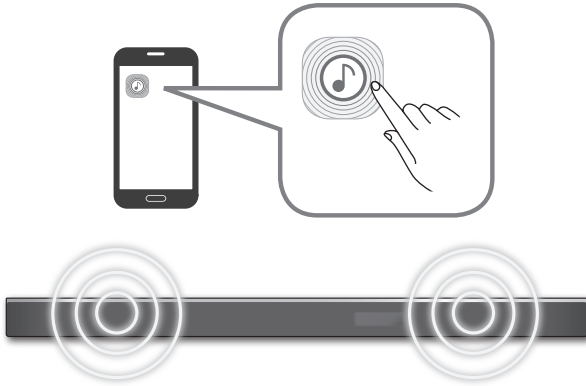

CONNECTING THE SOUNDBAR TO YOUR NETWORK

On your smart device, select the Samsung Multiroom app. Follow the directions on your smart device's screen. You can use the following music sources with the Samsung Multiroom app.

- Music files stored in your mobile phone, various music sources, and Internet radio.

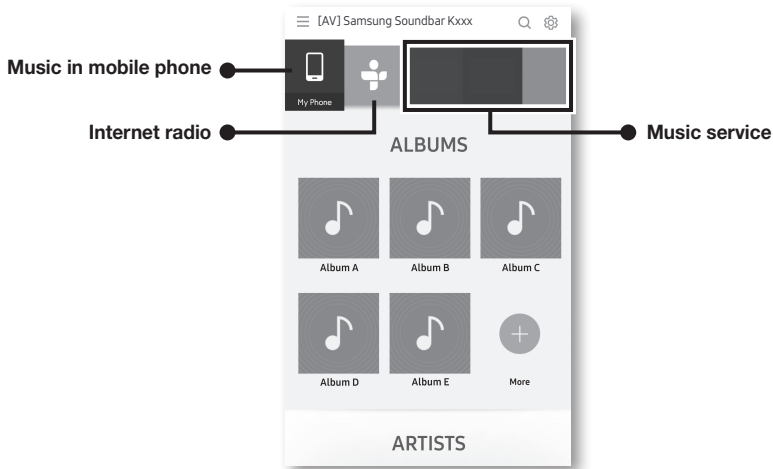

USING THE NETWORK STANDBY ON FUNCTION

The Network Standby On function becomes available if a wireless connection has been properly established between a smart device and the Soundbar. This function turns on the Soundbar automatically when a smart device attempts to connect to the Soundbar via Bluetooth or Wi-Fi. If you turn the Soundbar on via a Bluetooth connection, its input mode is set to BT automatically. To turn the Soundbar on via Wi-Fi, you must have the Samsung Multiroom App installed on your smart device.

1. Connect the smart device to your Soundbar.
2. Turn on the Network Standby On function by pressing the **LEVEL** button on the Soundbar's remote for more than 5 seconds. You can turn the function off by pressing the **LEVEL** button again for more than 5 seconds.



- Network Standby On is available only if the Soundbar is listed among the smart device's paired devices. (The Smart device and the Soundbar must have been previously paired at least once.)
 - Soundbar will appear in the smart device's searched devices list only when the Soundbar is displaying [BT READY] or [WiFi READY].
 - If the Network Standby On function did not work:
 - The Network Standby On is set to Off. Set it to ON.
 - The Wi-Fi connection to the Soundbar will be terminated if the Soundbar's power cord is disconnected or the power is cut off. If the power is cut off, turn on the Soundbar and reconnect it.
-

SOFTWARE UPDATE

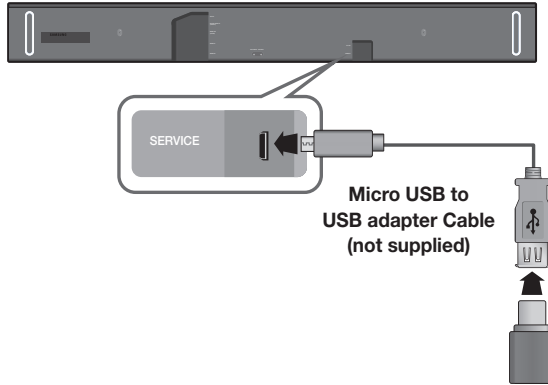

UPDATING WITH USB

Samsung may offer updates for the Soundbar's system firmware in the future.

If an update is offered, you can update the firmware by connecting a USB device with the firmware update stored on it to the USB port on your Soundbar.

Note that if there are multiple update files, you must load them onto the USB device singly and use them to update the firmware one file at a time.

Please visit samsung.com or contact the Samsung call center to receive more information about downloading update files.

► Updating Procedure

1. Connect a Micro USB to USB adapter cable with a male USB 2.0 Micro USB plug (Type B) on one end and a standard female 2.0 USB jack (Type A) on the other end to the micro USB jack on your Soundbar.



- The Micro USB to USB adapter cable is sold separately. To purchase, contact a Samsung Service Center or Samsung Customer Care.

2. Follow the steps below to download the product software:
Go to the Samsung website at (samsung.com/sec) → search for the model name - select the customer support option (the option name is subject to change)
3. Save the downloaded software to a USB stick and select "Extract to the folder name" to unzip the folder.
4. Turn off the Soundbar and connect the USB stick containing the software update to the female port on a Micro USB adapter cable.
5. Turn on the Soundbar. Within 3 minutes, **UPDATE** is displayed and updating begins.
6. After the update is complete, the Soundbar turns off and on again.



- If the input source has been changed after an update or a reconnection of the power cable, change the input source to TV, or the desired source.

► If UPDATE is not displayed

1. Turn off the Soundbar, disconnect and then reconnect the USB storage device that contains the update files to the Soundbar's USB port.
2. Disconnect the Soundbar's power cord, reconnect it, and then turn on the Soundbar.



- Insert a USB device containing the firmware update into the USB port on the main unit.
- Updating firmware may not work properly if audio files supported by the Soundbar are stored in the USB storage device.
- Do not disconnect the power or remove the USB device while updates are being applied. The main unit will turn off automatically after completing the firmware update.
- After update is completed, the user setup in Soundbar is initialized. We recommend you write down your settings so that you can easily reset them after the update. Note that updating firmware resets the subwoofer connection too.
If the connection to the subwoofer is not re-established automatically after the update, refer to page 20.
If the software update fails, check that the USB stick is not defective.
- Mac OS users should use MS-DOS (FAT) as the USB format.
- Depending on the manufacturer, some USB devices may not be supported.

AUTO UPDATE

If the Soundbar is connected to the Internet, it will automatically check for the latest firmware and update when new firmware becomes available, even if it is turned off.



- The Soundbar is configured to run Auto Update by default.
- To use the Auto Update function, the Soundbar must be connected to the Internet.
- The Wi-Fi connection to the Soundbar will be terminated if its power cord is disconnected or the power is cut off. If the power is cut off, turn on the Soundbar and reconnect it.

TROUBLESHOOTING

Before requesting service, please check the following.

The unit will not turn on.	
• Is the power cord plugged into the outlet?	→ Connect the power plug to the outlet.
A function does not work when the button is pressed.	
• Is there static electricity in the air?	→ Disconnect the power plug and connect it again.
Sound is not produced.	
• Is the Mute function on?	→ Press the VOL button to cancel the Mute function.
• Is the volume set to minimum?	→ Adjust the volume.
The remote control does not work.	
• Are the batteries drained?	→ Replace with new batteries.
• Is the distance between the remote control and main unit too far?	→ Move closer to the unit.
The red LED on the subwoofer blinks and the subwoofer is not producing sound.	
• Your subwoofer may not be connected to the main unit of the product.	→ Try to connect your subwoofer again. (See Page 20)
The subwoofer drones and vibrates noticeably.	
• Try to adjust the vibration of your subwoofer.	→ Push the WOOFER button on your remote control up or down to adjust its value (between -12, -6 ~ +6).

SPECIFICATIONS

GENERAL	Weight	Main Unit	14.8 lbs (6.7 kg)
		Subwoofer (PS-KW1-2)	21.2 lbs (9.6 kg)
		Surround Speaker (PS-KS2-1 (L), PS-KS2-2 (R))	4.4 lbs (2.0 kg)
	Dimensions (W x H x D)	Main Unit	47.6 x 3.2 x 5.2 inches (1210.2 x 81.7 x 131.4 mm)
		Subwoofer (PS-KW1-2)	8.0 x 15.7 x 16.3 inches (203.9 x 399.0 x 414.3 mm)
		Surround Speaker (PS-KS2-1 (L), PS-KS2-2 (R))	4.7 x 8.3 x 5.6 inches (120.2 x 210.9 x 141.0 mm)
	Operating Temperature Range		+41°F to +95°F (+5°C to +35°C)
Operating Humidity Range		10 % to 75 %	
HDMI	Video	1080p, 1080i, 720p, 576p, 480p 2160p@24/25/30Hz 4:4:4 2160p@60/50Hz 4:2:0	
AMPLIFIER	Rated Output Power	Main Unit	18W x 11, 4 ohm, THD ≤ 10%
		Subwoofer (PS-KW1-2)	162W, 3 ohm, THD ≤ 10%
		Surround Speaker (PS-KS2-1 (L), PS-KS2-2 (R))	35W x 4, 4 ohm, THD ≤ 10%

* Design, specifications and App screen are subject to change without prior notice.

* Nominal specification

- Samsung Electronics Co., Ltd reserves the right to change the specifications without notice.
- Weight and dimensions are approximate.
- For more information about the power supply and power consumption, refer to the label attached to the product. (Label : Bottom of main unit)

※ **Open Source License Notice**

- For further information on Open Sources used in this product, please visit the website:
<http://opensource.samsung.com>

※  **Spotify License**

- The Spotify Software is subject to third party licenses found here :
www.spotify.com/connect/third-party-licenses.
- For more information about Spotify Connect, please visit www.spotify.com/connect

The Samsung logo is positioned at the top left of the page, enclosed within a decorative, ornate border that frames the entire document.

LIMITED WARRANTY TO ORIGINAL PURCHASER

Samsung Electronics Canada Inc.(SECA), warrants that this product is free from defective material and workmanship.

SECA further warrants that if this product falls to operate properly within the specified warranty period and the failure is due to improper workmanship or defective materials, SECA will repair or replace the product at its option.

All warranty repairs must be performed by a SECA Authorized Service Center. (The name and address of the location nearest you can be obtained by calling toll free: 1- 800- SAMSUNG)

LABOR

One year (Carry-in)

PARTS

One year

On carry-in models, transportation to and from the service center is the customer's responsibility.

The original dated sales receipt must be retained by the customer and is the only acceptable proof of purchase. It must be presented to the authorized service center at the time service is requested.

EXCLUSIONS (WHAT IS NOT COVERED)

This warranty does not cover damage due to accident, fire, flood and/ or other acts of God; misuse, incorrect line voltage, improper installation, improper or unauthorized repairs, commercial use or damage that occurs in shipping. Exterior and interior finish, lamps, glass are not covered under this warranty. Customer adjustments which are explained in the instruction manual are not covered under the terms of this warranty. This warranty will automatically be voided for any unit found with a missing or altered serial number. This warranty is valid only on products purchased and used in Canada.

Samsung Electronics Canada Inc
2050 Derry Rd West
Mississauga, On. L5N 0B9
Tel: 1-800-SAMSUNG (726-7864)
Fax: (905) 542- 1199
Website: www.samsung.com/ca

SAMSUNG

HEADQUARTERS
Samsung Electronics Canada Inc. 2050
Derry Road West, Mississauga, Ontario
L5N 0B9 Canada
TEL: 1-800-SAMSUNG (1-800-726-7864)
www.samsung.com/ca/support

© 2016 Samsung Electronics Co., Ltd. All rights reserved.

Contact SAMSUNG WORLD WIDE

If you have any questions or comments relating to Samsung products, please contact the SAMSUNG customer care center.

Country	Contact Center ☎	Web Site
▪ North America		
CANADA	1-800-SAMSUNG (726-7864)	www.samsung.com/ca/support (English) www.samsung.com/ca_fr/support (French)
U.S.A	1-800-SAMSUNG (726-7864)	www.samsung.com/us/support

SAMSUNG

HW-K950

Manuel d'utilisation

Imaginez les possibilités

Merci d'avoir choisi un appareil Samsung.

Pour recevoir une assistance plus complète, veuillez enregistrer votre produit sur



www.samsung.com/register





INFORMATIONS RELATIVES À LA SÉCURITÉ

AVERTISSEMENTS

POUR ÉVITER LES RISQUES DE CHOC ÉLECTRIQUE, NE DÉMONTÉZ PAS LE CAPOT.

L'APPAREIL NE CONTIENT PAS DE PIÈCES RÉPARABLES PAR L'UTILISATEUR. S'ADRESSER À UN SERVICE APRÈS-VENTE QUALIFIÉ.

	 <p>L'éclair et la flèche dans le triangle indiquent la présence d'une tension dangereuse à l'intérieur du produit.</p>
	 <p>Le point d'exclamation dans le triangle indique la présence de directives importantes qui accompagnent ce produit.</p>

	Produit de catégorie II : Ce symbole indique qu'il ne nécessite pas une connexion de sécurité à la terre (masse).
	Tension CA : Ce symbole indique que la tension nominale est la tension CA.
	Tension CC : Ce symbole indique que la tension nominale est la tension CC.
	Attention, consultez les instructions aux fins d'utilisation : Ce symbole indique à l'utilisateur qu'il doit consulter le guide d'utilisation pour avoir de l'information au sujet de la sécurité.

AVERTISSEMENT

- Afin de diminuer les risques d'incendie ou de choc électrique, n'exposez pas cet appareil à la pluie ou à l'humidité.
- Pour éviter des blessures, cet appareil doit être solidement fixé au plancher/au mur conformément aux directives d'installation.

MISE EN GARDE

- Veillez à éviter toute projection sur l'appareil. Ne placez jamais de récipients contenant un liquide (ex. : vase) dessus.
- La prise d'alimentation fait office de système de déconnexion. Elle doit donc rester disponible en permanence.

ATTENTION (Pour le Canada)

Le présent appareil est conforme aux CNR d'Industrie Canada applicables aux appareils radio exempts de licence. L'exploitation est autorisée aux deux conditions suivantes : (1) l'appareil ne doit pas produire de brouillage, et (2) l'utilisateur de l'appareil doit accepter tout brouillage radioélectrique subi, même si le brouillage est susceptible d'en compromettre le fonctionnement.

Cet appareil et son ou ses antennes ne doivent pas être installés à proximité ou être utilisés conjointement avec une autre antenne ou un autre émetteur.

Le dispositif pourrait automatiquement cesser d'émettre en cas d'absence d'informations à transmettre, ou une défaillance opérationnelle. Notez que ce n'est pas l'intention d'interdire la transmission des informations de contrôle ou de signalisation ou l'utilisation de codes répétitifs lorsque requis par la technologie.

Cet appareil numérique de la classe B est conforme à la norme NMB-003 du Canada.

Declaration d'exposition aux radiations:

Cet équipement est conforme aux limites d'exposition aux rayonnements IC RSS-102 établies pour un environnement non contrôlé. Cet équipement doit être installé et utilisé avec un minimum de 20 cm de distance entre la source de rayonnement et votre corps.

Consignes de sécurité importantes

Lisez attentivement ces consignes avant d'utiliser l'appareil. Veillez à respecter toutes les consignes répertoriées ci-après. Conservez ces instructions à portée de main pour vous y référer ultérieurement.

- 1) Lisez attentivement ces consignes.
- 2) Conservez-les précieusement.
- 3) Tenez compte de tous les avertissements mentionnés.
- 4) Respectez toutes les instructions sans exception.
- 5) N'utilisez pas cet appareil à proximité de l'eau.
- 6) Nettoyez-le à l'aide d'un tissu sec.
- 7) Ne bloquez pas les ouvertures de ventilation. Installez l'appareil conformément aux instructions du fabricant.
- 8) N'installez pas le lecteur à proximité d'une source de chaleur de type radiateur, registre de chaleur, cuisinière ou tout autre appareil (y compris les récepteurs AV) générateur de chaleur.
- 9) Ne désactivez pas le dispositif de sécurité de la fiche de mise à la terre ou de la fiche polarisée. Une fiche polarisée comporte deux lames dont l'une est plus large que l'autre. Une fiche de mise à la terre comporte deux lames et une troisième broche de mise à la terre. La lame la plus large et la troisième broche sont destinées à assurer votre sécurité. Si la fiche fournie ne s'insère pas dans la prise utilisée, faites appel à un électricien pour faire remplacer celle-ci.
- 10) Placez le cordon d'alimentation de sorte qu'il ne puisse être ni piétiné ni pincé, particulièrement au niveau de la fiche, de la prise de courant et du point de sortie de l'appareil.
- 11) Utilisez exclusivement les fixations/ accessoires spécifiés par le fabricant.
- 12) Utilisez exclusivement le meuble à roulettes, le socle, le trépied, le support ou la table recommandés par le fabricant ou vendus avec l'appareil. Si l'appareil est posé sur un meuble à roulettes, déplacez l'ensemble avec précaution pour éviter de faire tomber le lecteur et de vous blesser.
- 13) Débranchez l'appareil en cas d'orage ou lorsqu'il est inutilisé pendant une période prolongée.
- 14) Confiez toutes les réparations à un technicien qualifié. Votre appareil doit impérativement être réparé lorsqu'il a été endommagé de quelque manière que ce soit : détérioration du cordon ou de la fiche d'alimentation, projection de liquide sur l'appareil, chute d'objets à l'intérieur de l'appareil, exposition à la pluie ou à l'humidité, dysfonctionnement, chute.



LICENCE



Fabriqué sous licence concédée par Dolby Laboratories. Dolby, Dolby Atmos, Dolby Audio, Dolby Digital Plus et le symbole du double-D sont des marques de commerce de Dolby Laboratories.



Pour les brevets DTS, voir <http://patents.dts.com>. Fabriqué sous licence de DTS Licensing Limited. DTS, le Symbole & DTS et le Symbole ensemble sont des marques déposées et DTS 2.0 Channel est une marque de commerce de DTS, Inc. © DTS, Inc. Tous droits réservés.

HDMI

Les termes HDMI, High-Definition Multimedia Interface et le logo HDMI sont des marques de commerce ou des marques déposées de HDMI Licensing LLC aux États-Unis ou dans d'autres pays.

PRÉCAUTIONS

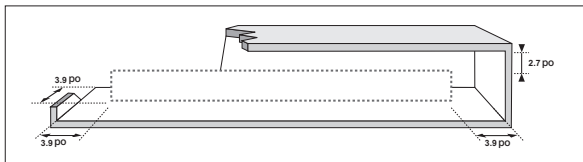

Assurez-vous que l'alimentation c.a. de votre domicile satisfait aux normes inscrites sur l'étiquette d'identification située à l'arrière du produit. Installez votre produit horizontalement, sur un socle approprié (meuble), en laissant un espace suffisant pour la ventilation sur le pourtour 3-4 po. Faites attention à ne pas obstruer les orifices de ventilation. Ne posez pas l'ensemble sur un amplificateur ou un autre appareil susceptible de chauffer. Cet ensemble est conçu pour une utilisation en continu. Pour éteindre totalement l'appareil, débranchez la fiche c.a. de la prise murale. Débranchez l'appareil si vous prévoyez une longue période d'inactivité.

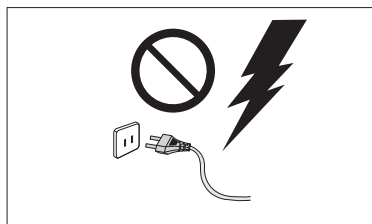

En cas d'orage, débranchez la fiche de l'appareil de la prise murale. Les surtensions occasionnées par l'orage pourraient endommager votre appareil.

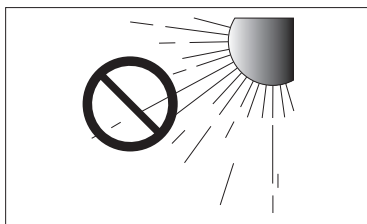

N'exposez pas l'ensemble aux rayons directs du soleil ou à toute autre source de chaleur. Cela pourrait causer une surchauffe du fil et causer un dysfonctionnement de l'unité.

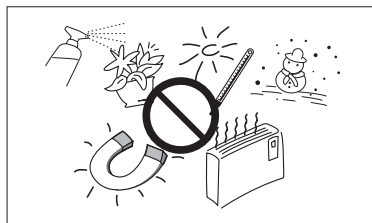

Protégez le produit de l'humidité (comme les vases) et d'une chaleur excessive (comme une cheminée) ou de tout équipement capable de créer des champs magnétiques ou électriques. Débranchez le câble d'alimentation en cas de dysfonctionnement. Votre produit n'est pas prévu pour un usage industriel. Ce produit ne peut être utilisé qu'à des fins personnelles. Une condensation peut se former si le produit ou un disque a été stocké à basse température. Si vous devez transporter l'ensemble pendant l'hiver, attendez environ 2 heures que l'appareil ait atteint la température de la pièce avant de l'utiliser.

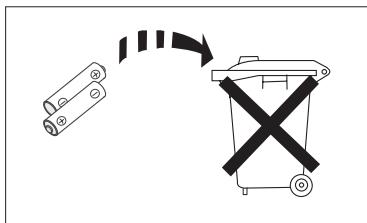

Les piles utilisées dans ce produit peuvent contenir des produits chimiques dangereux pour l'environnement. Ne jetez pas les piles dans votre poubelle habituelle. Ne vous débarrassez pas des piles en les faisant brûler. Les piles ne doivent pas être court-circuitées, démontées ou subir de surchauffe. Le remplacement incorrect des piles peut entraîner un danger d'explosion. Remplacez-les uniquement par des produits similaires ou équivalents.

DOLBY ATMOS®

Ce produit prend en charge Dolby Atmos®.



* Qu'entend-on par Dolby Atmos®?

La technologie Atmos améliore le système sonore ambiophonique 5.1 existant en ajoutant un haut-parleur placé au-dessus de la tête. Celui-ci enveloppe l'auditeur avec un son à 360 degrés, pour une expérience immersive, haute définition, enrichie, détaillée et approfondie. Reportez-vous à la page 25 pour découvrir comment connecter le système.

SOMMAIRE

2 DÉMARRAGE

- 2 Informations relatives à la sécurité
- 5 Dolby Atmos®
- 7 Contenu

8 DESCRIPTIONS

- 8 Façade avant/droite
- 9 Façade bas
- 10 Télécommande

15 INSTALLATION

- 15 Installation du Soundbar
- 15 Installation de la fixation murale
- 18 Retrait du Soundbar du mur
- 19 Installation des haut-parleurs ambiophoniques sur un mur

20 BRANCHEMENTS

- 20 Raccordement du caisson des basses et des enceintes d'ambiance
- 23 Connexion à un téléviseur
- 23 Connexions à l'aide d'un câble TV HDMI (numérique)
- 24 Connexion à un téléviseur à l'aide d'un câble optique numérique
- 25 Connexion avec un périphérique externe
- 25 Connexion des appareils pour utiliser Dolby Atmos®
- 26 Câble HDMI
- 27 Câble audio optique ou analogique

28 FONCTIONS

- 28 Mode entrée
- 29 Bluetooth
- 31 Utilisation de l'application Multiroom
- 33 Utilisation de la fonction Network Standby On
- 34 Mise à jour du logiciel

36 DÉPANNAGE

- 36 Dépannage

37 ANNEXE

- 37 Spécifications



Les chiffres et les illustrations contenus dans ce Guide d'utilisation sont fournis à titre de référence uniquement et pourraient ne pas représenter exactement le produit.

CONTENU

AVANT DE LIRE LE MANUEL D'UTILISATION

Lisez attentivement la signification des termes suivants avant de commencer la lecture du manuel d'utilisation.

► Icônes utilisées dans le présent manuel

Icône	Terme	Définition
	Mise en garde	Indique qu'une fonction ne fonctionne pas ou que des paramètres peuvent être annulés.
	Remarque	Donne des conseils ou des instructions permettant d'améliorer l'utilisation de chaque fonction.

Vérifiez que vous disposez bien des accessoires ci-dessous.

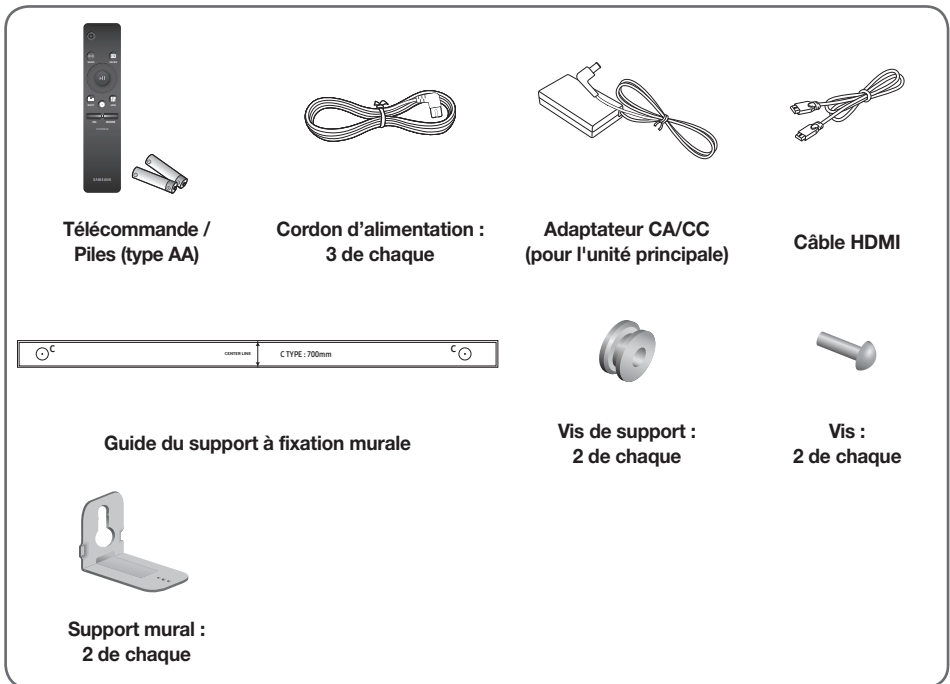

- Les accessoires pourraient légèrement différer de ceux figurant sur la photo ci-dessus.
- Pour distinguer le haut-parleur ambiophonique gauche du droit, regardez l'étiquette à l'arrière de chaque haut-parleur.
- Selon votre zone géographique, la prise CA peut avoir différents aspects et peut être fournie avec l'adaptateur intégré.

FAÇADE AVANT/DROITE

1 Touche + / - (Volume)

Permet de régler le volume.

La valeur numérique du volume sonore s'affiche sur le panneau avant.

2 Touche (Source)

Sélection des entrées D.IN, AUX, HDMI1, HDMI2, BT.

- Pour activer le mode **BT PAIRING** maintenez ce bouton enfoncé en mode BT.

3 Touche (Alimentation)

Permet d'allumer/d'éteindre l'ensemble Soundbar.

Côté droit

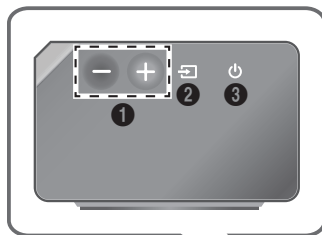

Écran d'affichage ■

Affichent le mode actuel.



- Lorsque vous branchez le cordon c.a., la touche de mise en fonction s'activera dans un délai de 4 à 6 secondes. Lorsque vous appuyez sur le bouton d'alimentation, un délai de 20 secondes s'écoule avant que l'appareil émette un son.
- Lorsque vous mettez cet appareil sous tension, un délai de 4 à 5 secondes précède l'émission du son.
- Si vous souhaitez restituer le son uniquement du Soundbar, vous devez mettre les haut-parleurs du téléviseur hors fonction dans le menu de réglage du son de votre téléviseur. Reportez-vous au manuel fourni avec votre téléviseur.

FAÇADE BAS

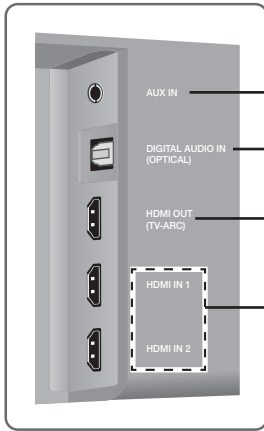

AUX IN

Connexion jusqu'à la sortie analogique d'un périphérique externe.

DIGITAL AUDIO IN (OPTICAL)

Connexion jusqu'à la sortie numérique (optique) d'un périphérique externe.

HDMI OUT (TV-ARC)

Transmet les signaux vidéo et audio numériques simultanément au moyen d'un câble HDMI.

HDMI IN 1, HDMI IN 2

Reçoit les signaux vidéo et audio numériques simultanément à l'aide d'un câble HDMI. À utiliser lors de la connexion d'un périphérique externe pris en charge.



ÉTIQUETTE

Wi-Fi SETUP

Appuyez sur cette touche pour brancher votre Soundbar à votre réseau à l'aide de la configuration Wi-Fi. (Nécessite un appareil intelligent et l'application Samsung Multiroom. Voir page 31.)

SPK ADD

Appuyez sur le bouton pour connecter le Soundbar à un Samsung HUB (vendu séparément) ou à un réseau. (Nécessite un appareil intelligent et l'application Samsung Multiroom. Voir page 31.)

DC 19V (Entrée d'alimentation)

Branchez l'adaptateur CA/CC au port d'alimentation de l'appareil et à une prise murale.

SERVICE

Port micro USB. Permet la mise à niveau du logiciel du produit. Requier un adaptateur USB (vendu séparément). Voir page 34.



- Tenez la fiche lors du débranchement du câble d'alimentation de l'adaptateur d'alimentation c.a. de la prise murale. Ne tirez pas sur le câble.
- Ne branchez pas cet appareil ni les autres composants dans une prise c.a. tant que tous les composants ne sont pas interconnectés.

TÉLÉCOMMANDE

Alimentation

Permet d'allumer/d'éteindre l'ensemble Soundbar.

(⦿) SOUND

Son ambiophonique ajoute de la profondeur et une dimension spacieuse au son. Appuyer sur le bouton (⦿) **SOUND** à plusieurs reprises permet de parcourir les paramètres Son ambiophonique :

ON - SURROUND SOUND, OFF - SURROUND SOUND

- **ACTIVÉ**: Diffuse le son à travers tous les haut-parleurs.
- **DÉSACTIVÉ**: Diffuse le son à travers le canal source d'origine.

Haut/Bas/Gauche/Droite

Appuyez sur la zone indiquée pour sélectionner Haut/Bas/Gauche/Droite. Appuyez sur Haut/Bas/Gauche/Droite sur le bouton pour sélectionner ou régler des fonctions.

Vous pouvez également activer la fonction **WIFI SETUP** en appuyant sur le bouton **Haut** de la télécommande pendant plus de 5 secondes.

Vous pouvez aussi activer la fonction **SPK ADD** du Soundbar en appuyant sur le bouton **Bas** de la télécommande pendant plus de 5 secondes.

Avancement musique

Appuyez sur le bouton **Droite** pour sélectionner le morceau suivant; appuyez sur le bouton **Gauche** pour sélectionner le morceau précédent.

Anynet+

Appuyez sur le bouton **Droite** et maintenez-le enfoncé pendant environ 5 secondes pour activer ou désactiver la fonction Anynet+.

(Défaut : **ON - ANYNET+** ou **OFF - ANYNET+**)

La fonction Anynet+ vous permet de contrôler le Soundbar avec la télécommande d'un téléviseur Samsung compatible Anynet+.

Le Soundbar doit être connecté au téléviseur via un câble HDMI.

Auto Power Link

Appuyez sur le bouton **Gauche** et maintenez-le enfoncé pendant environ 5 secondes pour activer ou désactiver la fonction Auto Power Link.

(Défaut : **OFF - POWER LINK** ou **ON - POWER LINK**)

Synchronise le Soundbar avec une source optique branchée par une prise optique pour qu'il s'allume automatiquement lorsque vous allumez le téléviseur. (Voir page 24) La fonction Auto Power Link est uniquement disponible dans le mode **D.IN**.

EFFECT

Vous pouvez sélectionner 6 modes sonores différents -

STANDARD (Son Original), MUSIC, CLEAR VOICE, SPORTS, MOVIE et **NIGHT** - selon le type de sources que vous désirez écouter.

Sélectionnez le mode **STANDARD** si vous souhaitez bénéficier du son original.

* DRC (Dynamic Range Control)

Vous permet d'appliquer la commande de portée dynamique aux pistes Dolby Digital.

Appuyez sur le bouton **EFFECT** et maintenez-le enfoncé pendant environ 5 secondes en mode Veille pour sélectionner la fonction **ON - DRC** ou **OFF - DRC**.

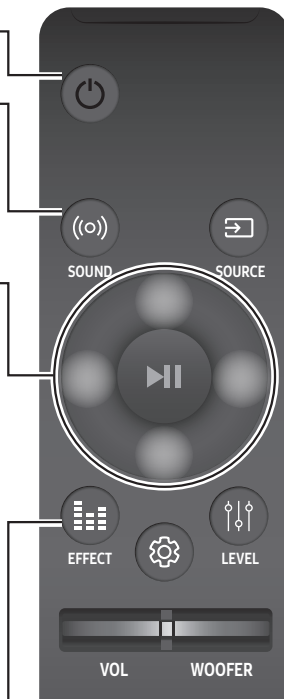

- Faites fonctionner le téléviseur au moyen de sa télécommande.

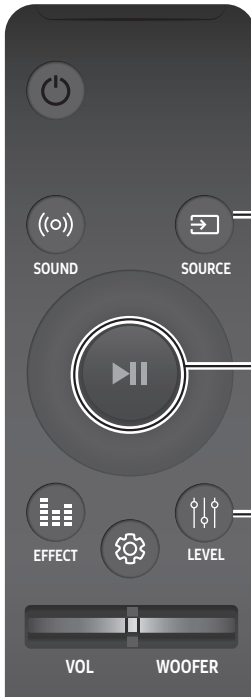

SOURCE

Appuyez pour sélectionner une source branchée au Soundbar.

*** Mode BT PAIRING**

Pour activer le mode BT PAIRING de la fonction Bluetooth, appuyez sur le bouton **SOURCE** et maintenez-la enfoncée pendant plus de 5 secondes.

Lecture/Pause (BT / WIFI)

Appuyez sur le bouton **▶||** pour mettre temporairement un morceau en pause. Appuyez à nouveau sur le bouton **▶||** pour lire le morceau sélectionné.

LEVEL

Le Soundbar ATMOS est un système audio 5.1.4. Utilisez ce bouton pour régler le volume sur chaque haut-parleur. Appuyez sur ce bouton, utilisez les boutons **Gauche/Droite** pour sélectionner un haut-parleur, puis utilisez les boutons **Haut/Bas** pour augmenter ou réduire le niveau sonore (volume).



Unité principale



Haut-parleur ambiophonique G



Haut-parleur ambiophonique D

Haut-parleur		Affiché sur le voyant lors du réglage du volume
Unité principale	Avant gauche	FL
	Avant gauche supérieur	FTL
	Centre	C
	Avant droit	FR
	Avant droit supérieur	FTR
Haut-parleur ambiophonique G	Ambiophonique gauche	SL
	Ambiophonique bord supérieur gauche	STL
Haut-parleur ambiophonique D	Ambiophonique droit	SR
	Ambiophonique bord supérieur droit	STR

*** Activer/Désactiver Network Standby**

Appuyez sur le bouton **LEVEL** et maintenez-le enfoncé pendant environ 5 secondes pour activer ou désactiver la fonction Network Standby (voir page 33).



(Réglage Sonore)

Appuyez pour sélectionner **TREBLE, BASS** ou **AUDIO SYNC**. Utilisez ensuite les touches **Haut/Bas** pour régler le volume **TREBLE** et **BASS** de -3 ~ +3. Appuyez sur la touche **(Réglage Sonore)** et maintenez-la enfoncée pendant environ 5 secondes pour régler le son de chaque bande de fréquence. Fréquences disponibles : 150 Hz, 300 Hz, 600 Hz, 1,2 KHz, 2,5 KHz, 5 KHz et 10 KHz (**Gauche/Droite**), avec un réglage de -6 à +6 (**Haut/Bas**). Si le Soundbar est branché à un téléviseur numérique et que la vidéo semble désynchronisée par rapport au son, appuyez sur les touches **(Réglage Sonore)** pour synchroniser le son et l'image. Utilisez les touches **Haut/Bas** pour configurer le délai audio entre 0 ms ~ 300 ms. En mode BT, la fonction Audio Sync peut ne pas être disponible.

WOOFER

Appuyez sur le bouton haut ou bas pour régler le volume du caisson de basses de -12 de -6 à +6. Si vous appuyez sur le bouton, le volume du caisson des basses passe à 0.



VOL

Appuyez sur le bouton haut ou bas pour régler le volume.

Sourdine

Appuyez sur le bouton **VOL** pour mettre en sourdine. Appuyez une nouvelle fois pour remettre le son.



► **Contrôle du volume du Soundbar à l'aide de la télécommande de votre téléviseur**

1. Appuyez sur la touche **(SOUND)** et maintenez-la enfoncée pendant plus de 5 secondes pendant que le Soundbar est allumé.
2. « ON - TV REMOTE » apparaît sur l'écran du Soundbar.
3. Dans le menu du téléviseur, réglez le haut-parleur sur « externe ».



- Non disponible en modes **TV ARC, BT, HDMI1** et **HDMI2**. (Disponible uniquement en modes **D.IN** (optique) et **AUX**)
- Sur la télécommande du téléviseur, seuls les boutons de réglage du volume et de mise en sourdine sont actifs. Les autres boutons sont désactivés.
- Les menus diffèrent selon le fabricant et le modèle du téléviseur. Pour plus de renseignements, reportez-vous au guide d'utilisation du téléviseur.
- Fabricants qui utilisent cette fonction :
 - VIZIO, LG, Sony, Sharp, PHILIPS, PANASONIC, TOSHIBA, GRUNDIG, Hisense, RCA
 - Cette fonction peut ne pas être compatible avec la télécommande de votre téléviseur selon son fabricant.
- Pour désactiver cette fonction, appuyez sur le bouton **(SOUND)** pendant cinq secondes. « OFF - TV REMOTE » apparaît sur l'écran du Soundbar.

INSERTION DES PILES (2 PILES AA)

Faites glisser le couvercle des piles dans le sens de la flèche jusqu'à ce qu'il soit complètement retiré. Insérez 2 piles AA (1,5 V) en vérifiant les polarités +/- . Faites glisser le couvercle dans sa position fermée.

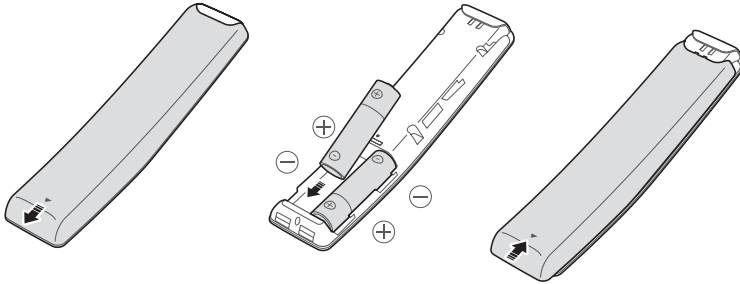

UTILISATION DES BOUTONS MASQUÉS

Bouton masqué		Page de référence
Bouton de la télécommande	Fonction	
((o)) SOUND	Activer/Désactiver la fonction Télécommande de votre téléviseur	Page 12
SOURCE	Appariement BT	Page 29
▶II (Lecture/Pause)	Activer/Désactiver la fonction Auto Power Down (mode AUX)	Page 28
VOL	ID SET	Page 21
Haut	WIFI SETUP	Page 10
Bas	ADD SPEAKER	Page 10
Haut	Activer/Désactiver la fonction Auto Power Link	Page 24
Droite	Activer/Désactiver la fonction Anynet+	Page 10
⚙️ (Réglage Sonore)	EQ 7 bandes	Page 12
EFFECT	Activer/Désactiver la DRC	Page 10
LEVEL	Activer/Désactiver la fonction Network Standby	Page 33

CARACTÉRISTIQUES DE SORTIE POUR LES DIFFÉRENTS MODES DE EFFET SONORE

Entrée	Effet		Sortie
2 canaux		ON	5.1.4 canaux
5.1 canaux			5.1.4 canaux
2 canaux		STANDARD	2.1 canaux
5.1 canaux			5.1 canaux
2 canaux		MUSIC	2.1 canaux
5.1 canaux			5.1 canaux
2 canaux		CLEAR VOICE	3.1 canaux
5.1 canaux			5.1 canaux
2 canaux		SPORTS	5.1.4 canaux
5.1 canaux			5.1.4 canaux
2 canaux		MOVIE	5.1.4 canaux
5.1 canaux			5.1.4 canaux
2 canaux		NIGHT	3.1 canaux
5.1 canaux			5.1 canaux

* Si la source d'entrée est Dolby Atmos®, la sortie se fait par le canal 5.1.4. Le effet sonore n'est pas disponible.

INSTALLATION DU SOUNDBAR

INSTALLATION DE LA FIXATION MURALE

► Précautions d'installation

- Ne procédez pas à l'installation sur un autre emplacement qu'un mur vertical.
- Pour l'installation, évitez les températures extrêmes et l'humidité ou encore un mur pas assez solide pour supporter le poids de l'appareil.
- Vérifiez la solidité du mur. Si le mur n'est pas suffisamment solide pour supporter l'unité, renforcez-le ou installez l'unité sur un autre mur qui peut supporter son poids.
- Achetez et utilisez des vis de fixation ou des ancrages convenant au type de mur que vous avez (plaque de plâtre ou en fer, bois, etc.). Si cela est possible, fixez les vis de fixation dans les poteaux muraux.
- Des vis pour un montage mural doivent être achetées en fonction du type et de l'épaisseur du mur sur lequel le Soundbar sera fixé.
 - Diamètre : M5
 - Longueur : une longueur de 1 3/8 po ou plus est recommandée.
- Connectez les câbles de l'appareil aux périphériques externes avant de l'installer au mur.
- Assurez-vous d'éteindre et de débrancher l'unité avant l'installation afin d'éviter tout choc électrique.

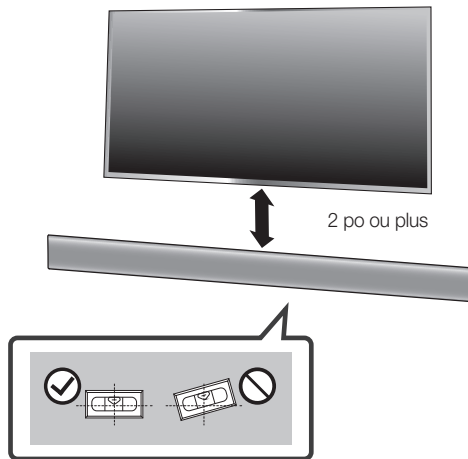

1. Placez le **Guide de montage mural** contre la surface du mur.
 - Le **Guide de montage mural** doit être de niveau.
 - Si le téléviseur est monté sur le mur, installez le Soundbar à une distance d'au moins 2 po sous le téléviseur.

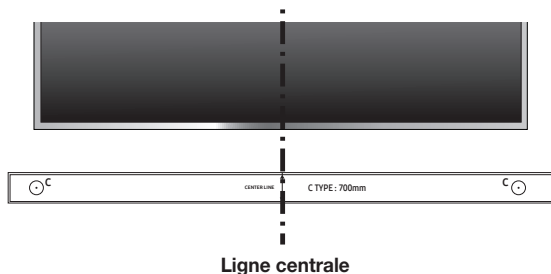

- Alignez la **Ligne centrale** du gabarit papier sur le centre de votre téléviseur (si vous montez le Soundbar sous ce dernier), puis fixez le **Guide de montage mural** au mur avec du ruban adhésif.



- Si vous ne le montez pas sous un téléviseur, placez la **Ligne centrale** au centre de la zone d'installation.

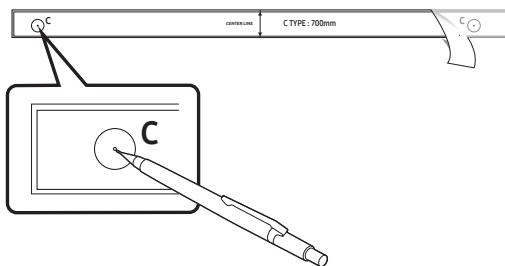

- Poussez une pointe de stylo ou une pointe de crayon bien taillé au centre des images **C-TYPE** à chaque extrémité du guide pour marquer les trous des vis de support, puis retirez le **Guide de montage mural**.
- À l'aide d'un foret de taille appropriée, percez un trou dans le mur à chaque marque.



- Si les marques ne correspondent pas aux positions des montants de la cloison, veillez à insérer les chevilles ou les chevilles Molly appropriées dans les trous avant d'insérer les vis de support. Si vous utilisez des chevilles ou des chevilles Molly, assurez-vous que les trous que vous percez sont assez grands pour recevoir celles-ci.

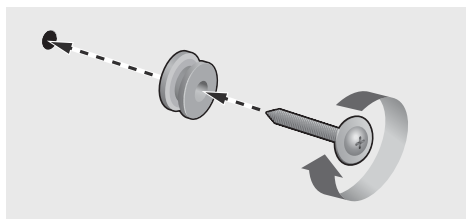

- Poussez une vis (non fournie) dans chaque **Vis de support**, puis vissez fermement chaque vis dans un trou de vis de support.

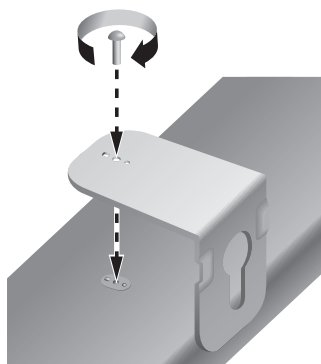

6. Installez 2 **Support mural** dans le sens approprié à l'arrière du Soundbar, à l'aide de 2 **Vis** (M4 x L12).

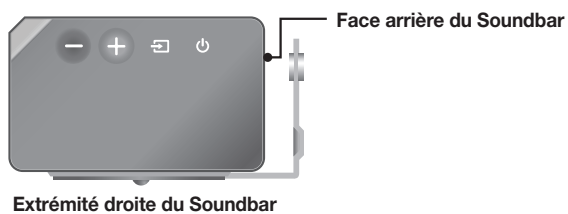

- Lors du montage, assurez-vous que les pièces de suspension des **Support mural** sont situés à l'arrière du Soundbar. Voir l'illustration ci-dessus.

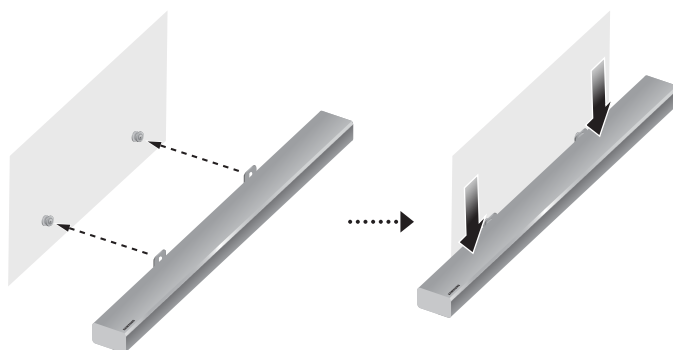

7. Installez le Soundbar à l'aide du **Support mural** en accrochant ce dernier sur les **Vis de support** fixées au mur.

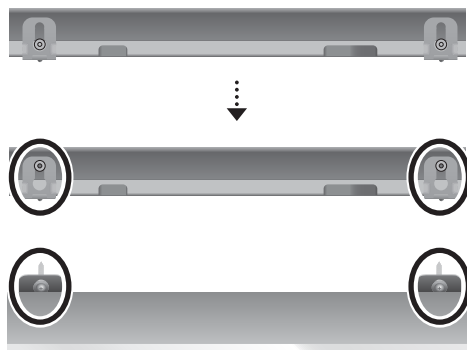

8. Faites glisser le Soundbar vers le bas comme illustré ci-dessous pour que les **Support mural** s'appuient fermement sur les **Vis de support**.



- Faites glisser les **Support mural** vers le bas pour les installer sur les **Vis de support**.

RETRAIT DU SOUNDBAR DU MUR

1. Pour séparer le Soundbar du mur, tirez dans le sens de la flèche.

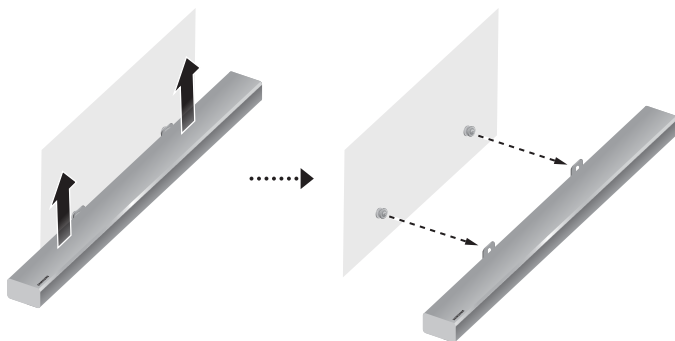

- Ne vous suspendez pas à l'unité installée et évitez de la heurter ou de l'échapper.
- Fixez fermement l'unité au mur afin qu'elle ne tombe pas. La chute de l'appareil peut provoquer des blessures ou endommager le produit.
- Lorsque l'unité est fixée au mur, veillez à ce qu'un enfant ne tire pas sur les câbles de connexion au risque de faire tomber l'appareil.
- Pour une performance optimale d'une installation murale d'un support, installez le système d'enceintes à une distance d'au moins 2 po sous le téléviseur, si le téléviseur est monté sur le mur.
- Pour votre sécurité, ne montez pas l'unité sur le mur. Installez-la sur une surface plane et sûre où elle est peu susceptible de tomber.

INSTALLATION DES HAUT-PARLEURS AMBIOPHONIQUES SUR UN MUR

Vous pouvez acheter des montages muraux séparément pour installer les haut-parleurs ambiophoniques sur un mur.

► Considérations relatives à l'achat

- Charge admissible : Plus de 17,6 lb (8,0 Kg)
- Taille des trous : Filet rapporté de 1/4 - 20



- Étant donné que l'installation murale est en option, vous devez acheter séparément les accessoires correspondants.
- Il est recommandé de laisser un installateur qualifié procéder à la fixation des Supports de montage mural.
- Demandez à un professionnel d'installer le produit sur votre mur.
- Vérifiez la solidité du mur avant de procéder à la fixation des Supports de montage mural. Si le mur n'est pas assez solide, veillez à le renforcer avant d'installer les Supports de montage mural et les haut-parleurs sur le mur.
- Pour de plus amples informations, reportez-vous au manuel relatif au montage mural.
- Samsung Electronics ne peut être tenu responsable de tout dommage causé au produit suite à une installation incorrecte.
- Veillez à ne pas installer les haut-parleurs latéralement ou à l'envers.

RACCORDEMENT DU CAISSON DES BASSES ET DES ENCEINTES D'AMBIANCE



- On ne doit pas brancher le cordon d'alimentation de ce produit ou de votre téléviseur dans une prise murale à moins que toutes les connexions ne soient réalisées.
- Avant de déplacer ou installer ce produit, assurez-vous de couper l'alimentation et de débrancher le cordon d'alimentation.
- Si l'unité principale est éteinte, le caisson des basses et l'enceinte d'ambiance sans fil passent en mode Veille et la DEL STANDBY située à l'arrière devient rouge après avoir clignoté en bleu.
- Si vous utilisez un appareil qui utilise la même fréquence (2,4 GHz) que le Soundbar près de celui-ci, l'interférence pourrait entraîner des interruptions du son.
- La distance maximale de transmission du signal sans fil de l'unité principale est d'environ 32,8 pi, mais peut varier en fonction de l'environnement. Si un mur en béton armé ou une cloison métallique sépare l'unité principale du caisson des basses ou de l'enceinte d'ambiance sans fil, le système peut ne pas fonctionner du tout, parce que le signal sans fil ne peut pas traverser le métal.



- Des antennes de réception sans fil sont intégrées au caisson des basses et aux enceintes d'ambiance. N'exposez pas les unités à de l'eau ou à des sources d'humidité.
- Pour des performances d'écoute optimales, assurez-vous que la zone entourant le caisson des basses et les enceintes d'ambiance soit libre de tout obstacle.

Disposition recommandée pour les haut-parleurs

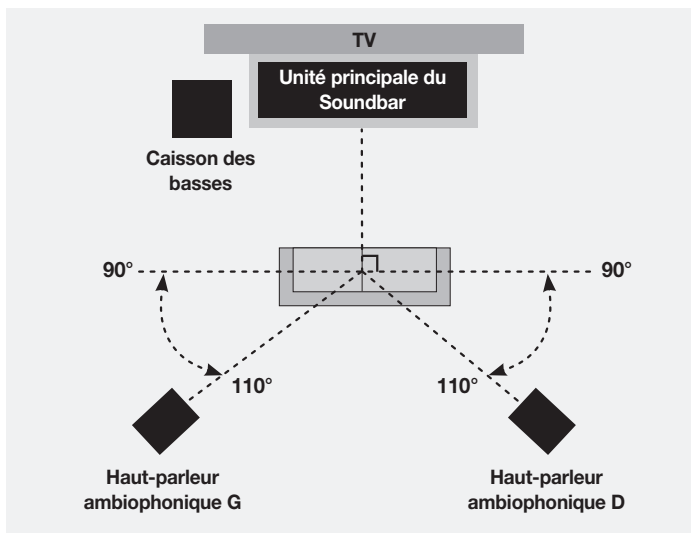

CONNEXION AUTOMATIQUE

1. Branchez l'alimentation au caisson de basses et aux haut-parleurs ambiophoniques.
2. Branchez une alimentation au Soundbar, puis appuyez sur le bouton  de la télécommande ou sur le côté droit du Soundbar.
3. Le caisson de basses et les haut-parleurs ambiophoniques se connectent automatiquement au Soundbar.
4. Lorsque la synchronisation est effectuée, les voyants bleus à l'arrière du caisson de basses et des haut-parleurs ambiophoniques s'allument.



- Si le voyant rouge s'allume ou si le voyant bleu clignote à l'arrière du caisson de basses ou des haut-parleurs ambiophoniques, la synchronisation a échoué. Si cela se produit, connectez chacun des haut-parleurs manuellement.
- Vous pouvez bénéficier d'une meilleure qualité de son du caisson des basses sans fil en sélectionnant un effet sonore (voir page 10.)
- Important : avant de commencer, placez les piles dans la télécommande. Voir la page 13 pour les instructions.



Arrière du caisson
de basses

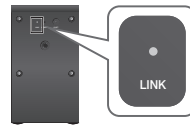

Arrière du haut-parleur
ambiophonique

BRANCHEZ MANUELLEMENT LE CAISSON DE BASSES ET LES HAUT-PARLEURS AMBIOPHONIQUES SI LA CONNEXION AUTOMATIQUE ÉCHOUE

► Avant de commencer

- Vérifiez que le Soundbar, le caisson de basses et les haut-parleurs ambiophoniques sont branchés.
 - Vérifiez que le Soundbar est allumé.
1. Appuyez pendant au moins 5 secondes sur le bouton **ID SET** à l'arrière du caisson de basses et des haut-parleurs. Le voyant rouge situé à l'arrière de chaque haut-parleur s'éteint et le voyant bleu clignote.

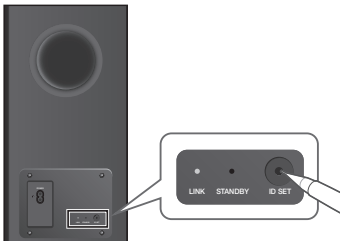

Arrière du caisson
de basses

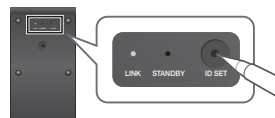

Arrière des haut-parleurs
ambiophoniques gauche et droit

BRANCHEMENTS

- Éteignez le Soundbar.
- Appuyez pendant au moins 5 secondes sur le bouton **VOL** de la télécommande lorsque le Soundbar est éteint (DÉSACTIVÉ).



- Le message ID SET apparaît sur l'écran du Soundbar pendant un moment, puis disparaît.

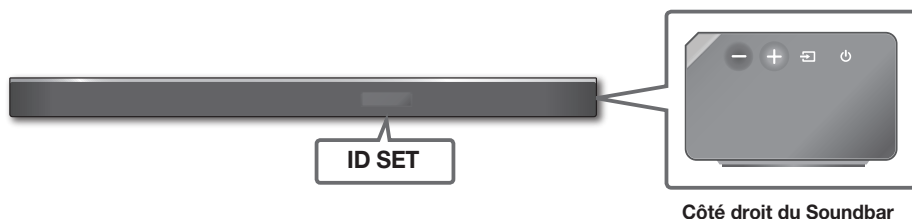

- Lorsque le voyant bleu du caisson de basses et des haut-parleurs ambiophoniques clignote, allumez l'appareil en appuyant sur le bouton , situé sur la droite de l'unité principale, ou sur la télécommande.
- Lorsque la connexion est établie, les voyants bleus à l'arrière du caisson de basses et des haut-parleurs ambiophoniques s'allument sans clignoter.



- Si la connexion s'établit, le voyant bleu clignote continuellement. Passez à l'étape 1 et recommencez.

STATUT DU VOYANT LUMINEUX DEL SUR LE CAISSON DES BASSES ET LES ENCEINTES AMBIOPHONIQUES

DEL	Statut	Description	Résolution
Rouge	Allumé	Veille (avec l'unité principale Soundbar éteinte)	Vérifier l'alimentation de l'unité principale Soundbar
		Echec de la connexion	Connecter à nouveau (se reporter aux instructions sur la connexion manuelle dans le manuel d'utilisation)
Bleu	Allumé	Connexion établie (fonctionnement normal)	-
	Clignotant	Veille (avec l'unité principale Soundbar éteinte)	Vérifier l'alimentation de l'unité principale Soundbar
		Echec de la connexion	Connecter à nouveau (se reporter aux instructions sur la connexion manuelle dans le manuel d'utilisation)
Rouge et bleu	Clignotant	Mauvais fonctionnement	Contactez le centre de service.

CONNEXION À UN TÉLÉVISEUR



- Important : avant de commencer, placez les piles dans la télécommande. Voir la page 13 pour les instructions.

CONNEXIONS À L'AIDE D'UN CÂBLE TV HDMI (NUMÉRIQUE)

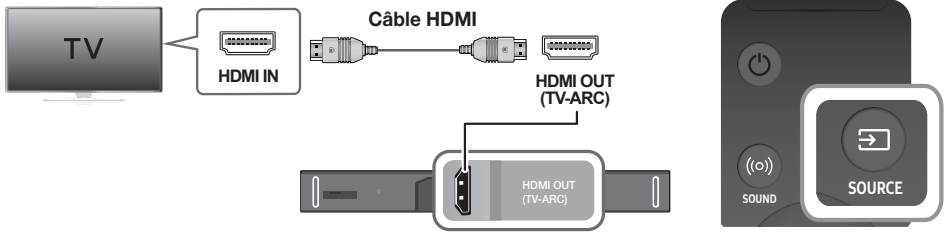



1. Branchez un câble HDMI de la prise **HDMI OUT (TV-ARC)** située à l'arrière du produit à la prise HDMI IN de votre téléviseur.
2. Appuyez sur le bouton  sur le côté droit du Soundbar ou sur le bouton **SOURCE** de la télécommande pour sélectionner le mode **D.IN.**

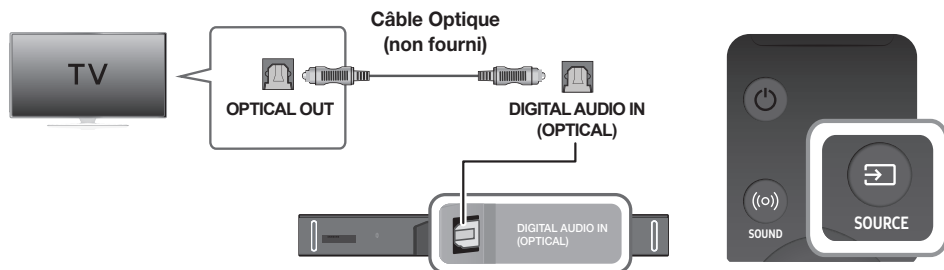

- HDMI est une interface qui permet la transmission numérique de données vidéo et audio à partir d'un seul connecteur.
- Si le téléviseur dispose d'un port SRC, branchez le câble HDMI au port HDMI IN (ARC).
- Il est recommandé d'utiliser un câble HDMI sans âme si possible. Si vous utilisez un câble HDMI sans âme, utilisez-en un dont le diamètre est inférieur à 0,55 po.
- La fonction Anynet+ doit être activée.
- Cette fonction n'est pas accessible si le câble HDMI ne prend pas en charge l'ARC.

CONNEXION À UN TÉLÉVISEUR À L'AIDE D'UN CÂBLE OPTIQUE NUMÉRIQUE



1. Branchez le connecteur **DIGITAL AUDIO IN (OPTICAL)** (Audio) du Soundbar sur le connecteur OPTICAL OUT du téléviseur avec un câble optique numérique (non fourni).
2. Appuyez sur le bouton  sur le côté droit du Soundbar ou sur le bouton **SOURCE** de la télécommande pour sélectionner le mode **D.IN.**

► Auto Power Link

Si vous avez connecté l'unité principale à un téléviseur à l'aide d'un câble optique numérique, réglez la fonction de mise en fonction automatique à **ACTIVÉ** pour que le Soundbar se mette automatiquement en fonction lorsque vous allumez le téléviseur.

1. Connectez le Soundbar et un téléviseur à l'aide d'un câble optique numérique (non fourni).
2. Appuyez sur le bouton  sur le côté droit de l'unité principale ou sur le bouton **SOURCE** de la télécommande pour sélectionner le mode **D.IN.**
3. Appuyez sur le bouton **Gauche** de la télécommande pendant 5 secondes pour activer ou désactiver la fonction Auto Power Link.



- La fonction Auto Power Link est réglée sur **ACTIVÉ** par défaut.
- Selon le périphérique branché, la fonction Auto Power Link pourrait ne pas fonctionner.
- Cette fonction est uniquement disponible en mode D.IN.

CONNEXION AVEC UN PÉRIPHÉRIQUE EXTERNE

HDMI est une interface numérique standard qui permet de connecter des appareils tels que des téléviseurs, des projecteurs, des lecteurs de DVD, des lecteurs Blu-ray, des décodeurs et bien plus encore.

Étant donné que l'interface HDMI transmet un signal numérique de la plus haute qualité, vous pouvez profiter d'une restitution visuelle et sonore plus précise qui se rapproche de la source numérique d'origine.

CONNEXION DES APPAREILS POUR UTILISER DOLBY ATMOS®

Ce produit prend en charge Dolby Atmos®.



- Important : Dolby Atmos® n'est disponible qu'en mode HDMI.

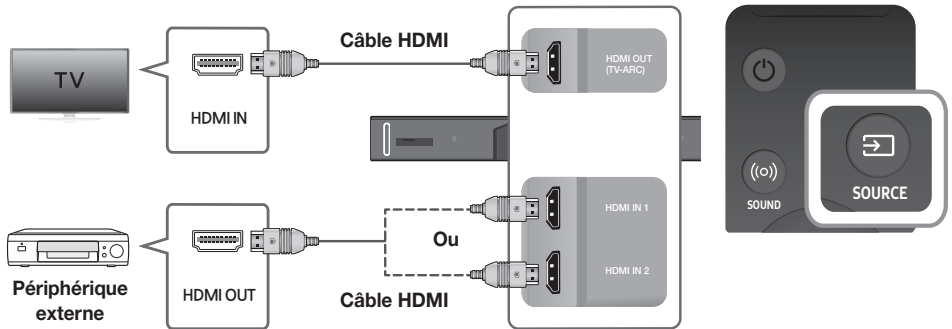

1. Branchez un câble HDMI entre le connecteur **HDMI IN 1** ou **HDMI IN 2** situé sous le produit et le connecteur HDMI OUT de votre appareil numérique.
2. Appuyez sur le bouton  sur le côté droit du Soundbar ou sur le bouton **SOURCE** de la télécommande pour sélectionner le mode **HDMI1** ou **HDMI2**.
3. Le mode HDMI sélectionné s'affiche sur l'écran du Soundbar et le son est émis.



- Lorsque la fonctionnalité Dolby Atmos® est activée, le voyant bleu du côté droit du Soundbar s'allume en continu.

4. Configuration de Dolby Atmos® sur votre lecteur BD ou autre appareil.

- Vérifiez les options de sortie audio à l'aide des paramètres du menu de votre lecteur BD ou autre appareil.
- Vérifiez que la mention Aucun encodage est sélectionnée pour le train de bits dans les options du menu audio. Par exemple, sur un lecteur Samsung : Menu Accueil → Paramètres → Son → Sortie numérique: Sélectionnez Train de bits (non traité).
- Si les options incluent une sortie audio secondaire, vérifiez qu'elle est désactivée.



- Dolby Atmos® fonctionne uniquement en mode HDMI. Cette fonctionnalité n'est pas compatible avec les autres sources en entrée.
- Dolby Atmos® fonctionne uniquement sur les canaux 5.1.4.
- Assurez-vous que le contenu prend en charge Dolby Atmos®.

CÂBLE HDMI

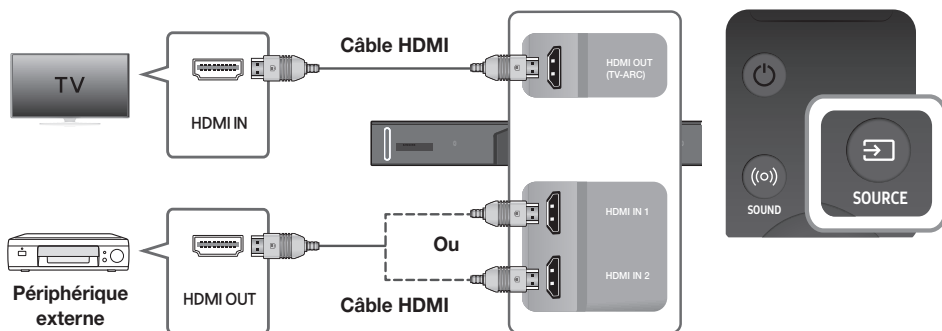

1. Branchez un câble HDMI entre le connecteur **HDMI IN 1** ou **HDMI IN 2** situé sous le produit et le connecteur HDMI OUT de votre appareil numérique.
2. Appuyez sur le bouton  sur le côté droit du Soundbar ou sur le bouton **SOURCE** de la télécommande pour sélectionner le mode **HDMI1** ou **HDMI2**.
3. Le mode HDMI sélectionné s'affiche sur l'écran du Soundbar et le son est émis.

CÂBLE AUDIO OPTIQUE OU ANALOGIQUE

Cet appareil est équipé d'un connecteur d'entrée optique numérique et d'un connecteur d'entrée audio analogique (AUX), vous offrant ainsi deux méthodes de connexion à des appareils externes.

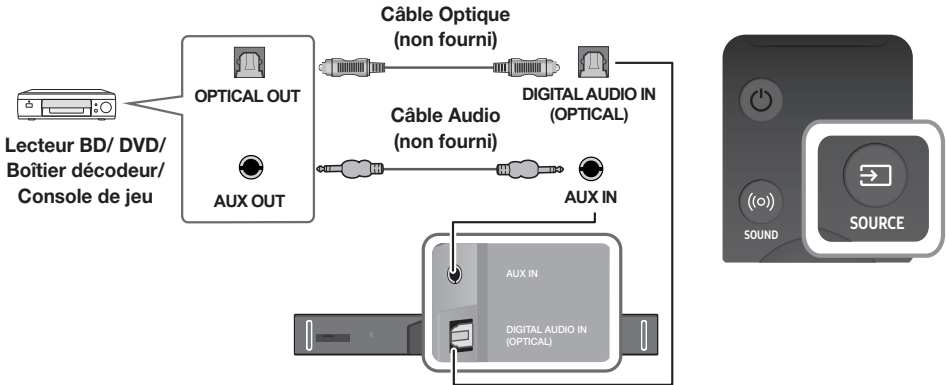

► Câble AUX

1. Branchez le connecteur **AUX IN** (Audio) de l'unité principale sur le connecteur AUDIO OUT de l'appareil source à l'aide d'un câble audio.
2. Appuyez sur le bouton  sur le côté droit du Soundbar ou sur le bouton **SOURCE** de la télécommande pour sélectionner le mode **AUX**.

► Câble Optique

1. Branchez le connecteur **DIGITAL AUDIO IN (OPTICAL)** (Audio) de l'unité principale sur le connecteur OPTICAL OUT de l'appareil source à l'aide d'un câble optique numérique.
2. Appuyez sur le bouton  sur le côté droit du Soundbar ou sur le bouton **SOURCE** de la télécommande pour sélectionner le mode **D.IN**.

MODE ENTRÉE

Appuyez sur le bouton  sur le côté droit de l'unité principale ou sur le bouton **SOURCE** de la télécommande pour sélectionner le mode de votre choix.



Extrémité droite du Soundbar



Mode d'entrée	Écran d'affichage
Entrée Optique Entrée ARC (HDMI OUT)	D.IN
Entrée AUX	AUX
Entrée HDMI	HDMI1, HDMI2
Mode BLUETOOTH	BT

FONCTION AUTO POWER DOWN

L'appareil s'éteint automatiquement dans les conditions suivantes:

- Mode D.IN/BT
 - Si aucun signal audio n'est reçu pendant 5 minutes.
- Mode HDMI1 / HDMI2
 - Si aucun signal audio n'est reçu pendant 15 minutes.
- Mode AUX
 - Si le câble AUX audio n'est pas branché pendant 5 minutes.
 - Si aucune CLÉ n'est entrée pendant 8 heures lorsque le câble AUX est branché.

Pour ON et OFF la fonction Auto Power Down, appuyez sur la touche **▶||** et maintenez-la enfoncée pendant 5 secondes. **ON - AUTO POWER DOWN / OFF - AUTO POWER DOWN** apparaît à l'écran.



BLUETOOTH

Vous pouvez utiliser un dispositif BlueBooth connecté au Soundbar pour écouter de la musique en son stéréo de haute qualité, tout cela sans fil!

CONNEXION DU SYSTÈME SOUNDBAR AU PÉRIPHÉRIQUE BLUETOOTH

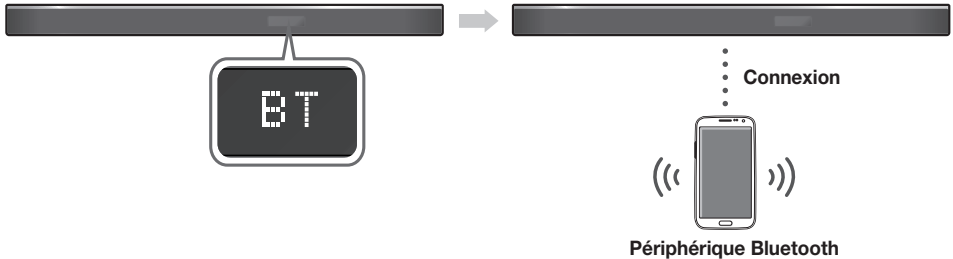
Vérifiez si le périphérique Bluetooth prend en charge la fonction de casque d'écoute stéréo compatible Bluetooth.



- Appuyez sur le bouton  sur le côté droit de l'appareil ou sur le bouton **SOURCE** de la télécommande pour sélectionner le mode **BT**.
 - Le message **BT READY** ou **BT PAIRING** apparaît sur l'écran avant du Soundbar.
- Sélectionnez le menu Bluetooth sur le périphérique Bluetooth que vous souhaitez connecter. (Reportez-vous au manuel d'utilisation du périphérique Bluetooth)
- Sélectionnez "**[AV] Samsung Soundbar Kxxx**" dans la liste.
 - Lorsque Soundbar est branché au dispositif Bluetooth, il affiche **[Nom du dispositif Bluetooth] → BT** sur la face avant.
 - Le nom du dispositif peut seulement apparaître en anglais. Un trait de soulignement " _ " s'affichera si le nom n'est pas en anglais.
 - Si l'appairage du périphérique Bluetooth et du Soundbar échoue, supprimez la précédente entrée "**[AV] Samsung Soundbar Kxxx**" détectée par le dispositif Bluetooth, passez en mode **BT PAIRING** en maintenant enfoncé le bouton  situé sur le côté droit de l'appareil ou le bouton **SOURCE** de la télécommande, puis cherchez de nouveau le Soundbar à l'aide du périphérique Bluetooth.
- Écoutez de la musique sur le périphérique connecté.
 - Vous pouvez écouter de la musique provenant du périphérique Bluetooth sur le système Soundbar.
 - En mode **BT**, les fonctions Lire/Pause/Suivant/Précédent ne sont pas accessibles. Ces fonctions seront par contre accessibles pour les dispositifs Bluetooth prenant en charge le profil AVRCP.



- Si l'on vous demande le code NIP lors de la connexion à un dispositif Bluetooth, entrez <0000>.
- On ne peut appairer qu'un seul périphérique Bluetooth à la fois.
- La connexion Bluetooth sera coupée lors de la mise hors fonction de Soundbar.
- Le Soundbar pourrait ne pas être compatible avec les fonctions de recherche ou de connexion Bluetooth dans les cas suivants :
 - Si un puissant champ électrique est émis autour du système Soundbar.
 - Si plusieurs périphériques Bluetooth sont appariés simultanément avec le système Soundbar.
 - Si le périphérique Bluetooth est éteint, situé au mauvais endroit ou ne fonctionne pas bien.
- Prenez note que certains appareils tels que fours à micro-ondes, adaptateurs de réseau sans fil, lampes fluorescentes et cuisinières à gaz utilisent la même bande de fréquences que le périphérique Bluetooth, d'où un risque de brouillage.

- Le Soundbar prend en charge les données SBC (44,1kHz, 48kHz).
- La connexion est possible uniquement sur un périphérique Bluetooth compatible avec la fonction A2DP (AV).
- Vous ne pouvez pas brancher le Soundbar à un dispositif Bluetooth qui prend seulement en charge la fonction HF (Hands Free).
- Une fois l'appariement du Soundbar avec un périphérique Bluetooth réalisé, la sélection de "[AV] Samsung Soundbar Kxxx" dans la liste des périphériques numérisés de l'appareil fera automatiquement passer le Soundbar en mode **BT**.
 - Accessible seulement si le Soundbar est énuméré dans la liste des dispositifs Bluetooth appariés. (Le dispositif Bluetooth et le Soundbar doivent avoir été appariés précédemment au moins une fois.)
- Soundbar apparaîtra dans la liste des appareils recherchés du dispositif Bluetooth seulement si le Soundbar affiche la mention **BT PAIRING**.

DÉCONNEXION DU PÉRIPHÉRIQUE BLUETOOTH À PARTIR DU SYSTÈME SOUNDBAR

Vous pouvez déconnecter le périphérique Bluetooth à partir du système Soundbar. Pour des directives, consultez le manuel d'utilisation du périphérique Bluetooth.

- Le système Soundbar sera déconnecté.
- Lorsque le système Soundbar est déconnecté du périphérique Bluetooth, Soundbar affiche le message **BT DISCONNECTED** sur le panneau avant.

DÉCONNEXION DU SYSTÈME SOUNDBAR À PARTIR DU PÉRIPHÉRIQUE BLUETOOTH

Appuyez sur le bouton **SOURCE** de la télécommande ou sur le bouton  sur le côté droit du produit pour basculer entre **BT** et un autre mode ou éteindre le Soundbar.

- Le périphérique Bluetooth connecté attendra pendant un certain temps une réponse du système Soundbar avant de mettre fin à la connexion. (Le temps de déconnexion peut varier selon le périphérique Bluetooth)



- En mode de connexion Bluetooth, la connexion Bluetooth sera perdue si la distance entre Soundbar et l'appareil dépasse 32,8 pi.
- Le périphérique s'éteint automatiquement au bout de 5 minutes dans l'état Prêt.

► Davantage d'information sur la technologie Bluetooth

Bluetooth est une technologie facilitant l'interconnexion d'appareils compatibles Bluetooth via une connexion sans fil à faible distance.

- Un appareil Bluetooth peut engendrer des bruits ou un dysfonctionnement selon les conditions d'utilisation:
 - Si une partie du corps est en contact avec le système de réception/transmission du périphérique Bluetooth ou du système Soundbar.
 - Variations électriques dues à un brouillage du signal par un mur, un coin ou une cloison de bureau.
 - Interférences électriques causées par des appareils fonctionnant sur la même bande de fréquence, notamment équipements médicaux, fours à micro-ondes et réseaux locaux sans fil.
- Maintenez la distance la plus courte possible lorsque vous jumelez le système Soundbar avec le périphérique Bluetooth.
- La qualité diminue parallèlement à la distance entre le système Soundbar et le périphérique Bluetooth. Si la distance excède la portée opérationnelle du périphérique Bluetooth, la connexion est perdue.
- La connexion Bluetooth peut s'avérer déficiente dans les zones à faible réception.
- La connexion Bluetooth ne fonctionne que lorsque l'appareil concerné est à proximité de l'unité. La connexion sera automatiquement interrompue si la distance excède la portée. Même dans les limites de cette portée, des obstacles tels que des murs ou des portes peuvent dégrader la qualité sonore.
- Le fonctionnement de ce périphérique sans fil peut engendrer un brouillage électrique.

UTILISATION DE L'APPLICATION MULTIROOM

L'application Samsung Multiroom vous permet de connecter le Soundbar à un appareil intelligent, à votre réseau et à Internet. Lorsque le Soundbar est relié à un appareil intelligent sur lequel l'application Multiroom est installée, vous pouvez également connecter sans fil le Soundbar et plusieurs appareils Samsung Multiroom et lire du contenu audio par leur intermédiaire.

AVANT DE COMMENCER

► Principes de Communication

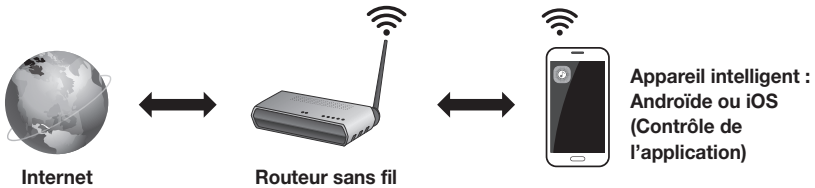

Conditions requises :

1. Un routeur sans fil et un appareil intelligent.
2. Le routeur sans fil doit être connecté à Internet.
3. L'appareil intelligent doit être connecté au routeur par une connexion Wi-Fi.

INSTALLATION DE L'APPLICATION SAMSUNG MULTIROOM

Pour utiliser le Soundbar avec l'application Samsung Multiroom, téléchargez et installez l'application Samsung Multiroom sur votre appareil intelligent. Vous pouvez télécharger l'application sur Google Play ou sur l'App Store. Lorsque l'application Samsung Multiroom est installée, vous pouvez lire sur votre Soundbar la musique stockée sur votre appareil intelligent, située sur d'autres appareils connectés, fournie par d'autres fournisseurs de contenu ou diffusée sur des stations de radio Internet.

► Androïde ou iOS

Téléchargez l'application Samsung Multiroom de Google Play ou du App Store de votre appareil intelligent.

* Recherche dans Market : Samsung Multiroom



ou



► Lancement de l'application Samsung Multiroom

Pour lancer l'application Samsung Multiroom, appuyez sur l'icône de l'application Multiroom de votre appareil intelligent.

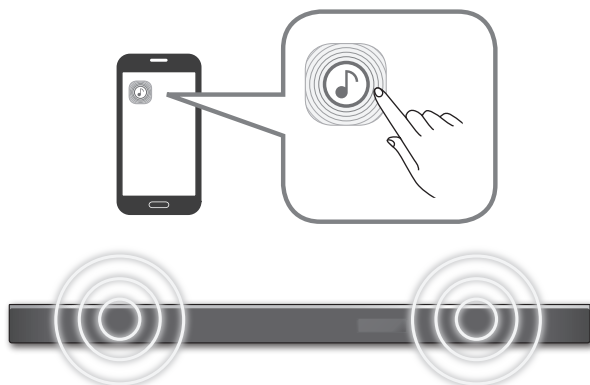

CONNEXION DU SOUNDBAR À VOTRE RÉSEAU

Sur votre appareil intelligent, sélectionnez l'application Samsung Multiroom. Suivez les directives apparaissant à l'écran de l'appareil intelligent.

Vous pouvez les fonctions suivantes avec l'application Samsung Multiroom.

- Vous pouvez écouter des fichiers musicaux sur votre téléphone mobile, des sources musicales variées et la radio Internet.

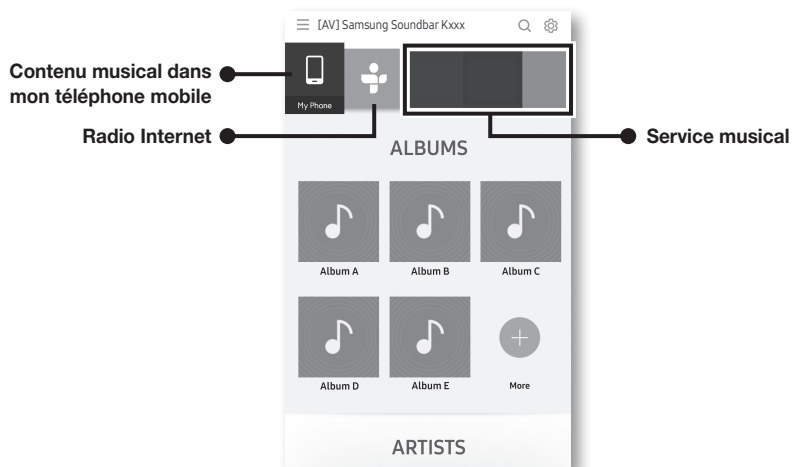

UTILISATION DE LA FONCTION NETWORK STANDBY ON

Pour que la fonction Network Standby On devienne disponible si la connexion sans fil a été correctement établie entre l'appareil intelligent et le Soundbar. Cette fonction active automatiquement le Soundbar si un appareil intelligent essaie de se connecter au Soundbar par Bluetooth ou Wi-Fi. Si le Soundbar a été mis hors fonction par l'entremise d'une connexion Bluetooth, son mode d'entrée se met automatiquement à BT. Pour activer le Soundbar via Wi-Fi, l'application Samsung Multiroom doit être installée sur votre appareil intelligent.

1. Branchez l'appareil intelligent à votre Soundbar.
2. Activez la fonction Network Standby On en appuyant sur la touche **LEVEL** de la télécommande Soundbar pour plus que 5 secondes. Vous pouvez désactiver la fonction en appuyant de nouveau sur la touche **LEVEL** pendant plus que 5 secondes.



- La fonction Network Standby On est uniquement disponible si le Soundbar fait partie des dispositifs appariés à l'appareil intelligent. (L'appareil intelligent et le Soundbar doivent avoir été appariés au moins une fois précédemment.)
- Soundbar apparaîtra dans la liste des appareils intelligents recherchés seulement si le Soundbar affiche [BT READY] ou [WiFi READY].
- Si la fonction Network Standby On ne fonctionne pas
 - La fonction Network Standby On est définie sur Désactivée. Définissez-la sur ACTIVÉE.
- La connexion Wi-Fi au Soundbar sera interrompue si le cordon d'alimentation a été débranché ou si l'alimentation a été coupée. Allumez le Soundbar et reconnectez-vous.

MISE À JOUR DU LOGICIEL

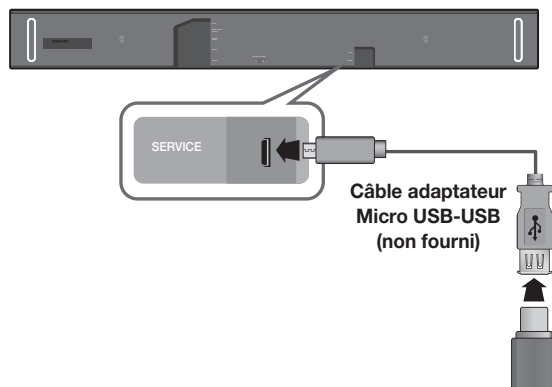

MISE À JOUR PAR USB

Samsung pourrait offrir des mises à jour pour le micrologiciel du système Soundbar dans le futur.

Si une mise à jour est offerte, vous pouvez l'intégrer au micrologiciel en connectant un périphérique USB contenant la mise à jour du micrologiciel dans le port USB du Soundbar.

Notez qu'il y a plusieurs mises à jour de fichiers. Vous devez les télécharger séparément sur un périphérique USB et les utiliser une à la fois pour mettre le micrologiciel à jour un fichier à la fois.

Veuillez visiter Samsung.com ou communiquez avec le centre d'appels Samsung pour recevoir plus d'information concernant le téléchargement de fichiers de mise à jour.

► Procédure de mise à jour

1. Connectez un câble adaptateur Micro USB-USB doté d'un connecteur Micro USB-USB 2.0 (type B) à une extrémité et d'un connecteur USB 2.0 femelle standard (type A) à l'autre sur le connecteur Micro USB de votre Soundbar.



- Le câble adaptateur Micro USB-USB est vendu séparément. Pour l'acheter, contactez un Centre de service Samsung ou le service clientèle Samsung.

2. Suivez les étapes ci-dessous pour télécharger le logiciel du produit :
Allez sur le site Web de Samsung (samsung.com/sec), recherchez le nom du modèle, puis sélectionnez l'option de soutien client (le nom de l'option peut changer).
3. Enregistrez le logiciel téléchargé sur une clé USB et sélectionnez "Extraire dans le nom de dossier" pour décompresser le dossier.
4. Éteignez le Soundbar et branchez la clé USB contenant la mise à jour du logiciel au port femelle sur un câble adaptateur USB micro.
5. Allumez le Soundbar. Dans les 3 minutes, **UPDATE** apparaît et la mise à jour commence.
6. Lorsque la mise à jour est terminée, le Soundbar s'éteint et se rallume automatiquement.



- Si la source d'entrée a changé après une mise à jour ou un rebranchement du câble d'alimentation, réglez-la sur TV ou sur la source de votre choix.

► Si la UPDATE ne s'affiche pas

1. Éteignez le Soundbar, branchez le périphérique de stockage USB qui contient les fichiers de mise à jour au port USB du Soundbar.
2. Débranchez le cordon d'alimentation, reconnectez-le puis mettez l'appareil sous tension.



- Insérez un périphérique USB contenant la mise à niveau du micrologiciel dans le port USB de l'unité principale.
- La mise à jour du micrologiciel pourrait ne pas fonctionner correctement si les fichiers audio pris en charge sont stockés dans le périphérique de stockage USB.
- Ne débranchez pas le courant et ne retirez pas le périphérique USB pendant l'exécution des mises à jour. L'unité principale s'éteindra automatiquement après la fin du processus de mise à jour.
- Une fois la mise à jour terminée, la configuration de l'utilisateur est initialisée dans le Soundbar. Nous vous recommandons de prendre note de vos paramètres pour pouvoir facilement les redéfinir après la fin de la mise à jour. Veuillez noter que la mise à jour du micrologiciel réinitialise aussi la connexion du caisson des basses. Si la connexion au caisson des basses n'est pas réétablie automatiquement après la mise à jour, reportez-vous à la page 20. Si la mise à jour du logiciel échoue, vérifiez que la clé USB n'est pas défectueuse.
- Les utilisateurs Mac OS doivent utiliser MS-DOS (FAT) comme format USB.
- Tout dépendant du fabricant, le USB pourrait ne pas être compatible.

MISE À JOUR AUTOMATIQUE

Même si le Soundbar est éteint, le Soundbar vérifiera automatiquement la présence de la version logicielle la plus récente et continuera d'effectuer la mise à jour s'il est branché à Internet.



- Par défaut, le Soundbar est configuré pour exécuter automatiquement une mise à jour.
- Pour utiliser la fonction de mise à jour automatique, le Soundbar doit être connecté à Internet.
- La connexion Wi-Fi au Soundbar sera interrompue si le cordon d'alimentation a été débranché ou si l'alimentation a été coupée. Si l'alimentation est coupée, mettez le Soundbar sous tension et reconnectez-le.

DÉPANNAGE

Avant de contacter l'assistance, veuillez lire ce qui suit.

L'ensemble ne s'allume pas.	
<ul style="list-style-type: none"> Le cordon d'alimentation est-il branché dans la prise? 	→ Branchez la fiche d'alimentation électrique dans la prise murale.
La fonction ne s'active pas lorsque vous appuyez sur le bouton correspondant.	
<ul style="list-style-type: none"> L'air est-il chargé en électricité statique? 	→ Débranchez la fiche d'alimentation électrique et rebranchez-la.
Aucun son n'est émis.	
<ul style="list-style-type: none"> La fonction Mise en sourdine est-elle activée? Le volume est-il réglé au minimum? 	<ul style="list-style-type: none"> → Appuyez sur la touche VOL pour désactiver la fonction. → Pour régler le Volume.
La télécommande ne fonctionne pas.	
<ul style="list-style-type: none"> Les piles sont-elles usées? La distance entre la télécommande et l'unité principale est-elle trop importante? 	<ul style="list-style-type: none"> → Remplacez-les. → Rapprochez-vous de l'unité.
Le voyant DEL sur le caisson des basses clignote et le caisson des basses ne produit aucun son.	
<ul style="list-style-type: none"> Votre caisson des basses pourrait ne pas être connecté au boîtier principal du produit. 	→ Essayez de connecter de nouveau votre caisson des basses. (Voir page 20)
Le caisson de basse bourdonne et vibre beaucoup.	
<ul style="list-style-type: none"> Essayez d'ajuster la vibration de votre caisson des basses. 	→ Appuyez sur le bouton WOOFER de votre télécommande vers le haut ou vers le bas pour ajuster sa valeur (entre -12, -6 ~ +6).

SPÉCIFICATIONS

GÉNÉRAL	Poids	Unité Principale	14,8 lbs (6,7 kg)
		Caisson des basses (PS-KW1-2)	21,2 lbs (9,6 kg)
		Haut-parleur ambiophonique (PS-KS2-1 (G), PS-KS2-2 (D))	4,4 lbs (2,0 kg)
	Dimensions (L x H x P)	Unité Principale	47,6 x 3,2 x 5,2 po (1210,2 x 81,7 x 131,4 mm)
		Caisson des basses (PS-KW1-2)	8,0 x 15,7 x 16,3 po (203,9 x 399,0 x 414,3 mm)
		Haut-parleur ambiophonique (PS-KS2-1 (G), PS-KS2-2 (D))	4,7 x 8,3 x 5,6 po (120,2 x 210,9 x 141,0 mm)
Plage de températures en fonctionnement		+41 °F à +95 °F (+5 °C à +35 °C)	
Plage d'humidité en fonctionnement		10 % à 75 %	
HDMI	Video	1080p, 1080i, 720p, 576p, 480p 2160p@24/25/30Hz 4:4:4 2160p@60/50Hz 4:2:0	
AMPLIFICATEUR	Puissance de sortie nominale	Unité Principale	18W x 11, 4 OHM, THD ≤ 10%
		Caisson des basses (PS-KW1-2)	162W, 3 OHM, THD ≤ 10%
		Haut-parleur ambiophonique (PS-KS2-1 (G), PS-KS2-2 (D))	35W x 4, 4 OHM, THD ≤ 10%

* La conception, les spécifications techniques et l'écran Application sont susceptibles d'être modifiés sans préavis.

* Caractéristiques nominales

- Samsung Electronics Co., Ltd se réserve le droit de modifier les caractéristiques sans préavis.
- Le poids et les dimensions sont approximatifs.
- Pour obtenir de l'information sur la source d'alimentation et la consommation électrique, veuillez vous reporter à l'étiquette apposée sur le produit. (Étiquette : Dessous d'une unité principale)

※ Avis de licences libres

- Pour de plus amples renseignements sur les licences libres utilisées pour ce produit, veuillez visiter le site Web : <http://opensource.samsung.com>

※ Spotify Licence

- Le logiciel Spotify est assujéti à des licences de tiers que vous trouverez ici : www.spotify.com/connect/third-party-licenses.
- Pour en savoir plus sur Spotify Connect, veuillez visiter www.spotify.com/connect

The Samsung logo is positioned at the top left of the page, enclosed within a decorative, ornate border that frames the entire document.

GARANTIE LIMITÉE À L'ACHETEUR INITIAL

Samsung Electronics Canada Inc. (SECA) garantit ce produit contre tout défaut de fabrication.

SECA garantit aussi que si cet appareil ne fonctionne pas convenablement durant la période de garantie SECA se réservera le droit de réparer ou de remplacer l'appareil défectueux.

Toutes les réparations sous garantie doivent être effectuées par un Centre de service autorisé SECA. Le nom et l'adresse du Centre de service le plus près de chez vous peut être obtenu en composant sans frais le 1-800-268-1620 ou en visitant notre site web au www.samsung.ca

Main-d'oeuvre
un (1) an (au comptoir)

Pièces
un (1) an

Pour tous les modèles portatifs, le transport de l'appareil sera la responsabilité du client.

Le reçu de vente original doit être conservé par le client car cela constitue la seule preuve d'achat acceptée. Le client doit le présenter au Centre de service agréé au moment où il fait la demande d'une réparation sous garantie.

EXCLUSIONS (CE QUI N'EST PAS COUVERT)

Cette garantie ne couvre pas les dommages causés par un accident, un incendie, une inondation, un cas de force majeure, un mauvais usage ou une tension incorrecte. La garantie ne couvre pas une mauvaise installation, une mauvaise réparation, une réparation non autorisée et tout usage commercial ou dommages survenus durant le transport. Le fini extérieur et intérieur de même que les lampes ne sont pas couverts par cette garantie. Les ajustements par le client qui sont expliqués dans le guide de l'utilisateur ne sont pas couverts en vertu de cette garantie. Cette garantie sera automatiquement annulée pour tout appareil qui aurait un numéro de série manquant ou modifié. Cette garantie est valable seulement sur les appareils achetés et utilisés au Canada.

Samsung Electronics Canada Inc
2050 Derry Rd West
Mississauga, On. L5N 0B9
Tel: 1-800-SAMSUNG (726-7864)
Fax: (905) 542- 1199
Website: http://www.samsung.com/ca_fr

SAMSUNG

SIÈGE SOCIAL

Samsung Electronics Canada Inc. 2050
Derry Road West, Mississauga, Ontario
L5N 0B9 Canada
TEL: 1-800-SAMSUNG (1-800-726-7864)
www.samsung.com/ca_fr/support

© 2016 Samsung Electronics Co., Ltd. Tous droits réservés.

Comment contacter Samsung dans le monde

Si vous avez des suggestions ou des questions concernant les produits Samsung, veuillez contacter le Service Consommateurs Samsung.

Country	Contact Center ☎	Web Site
▪ North America		
CANADA	1-800-SAMSUNG (726-7864)	www.samsung.com/ca/support (English) www.samsung.com/ca_fr/support (French)
U.S.A	1-800-SAMSUNG (726-7864)	www.samsung.com/us/support