

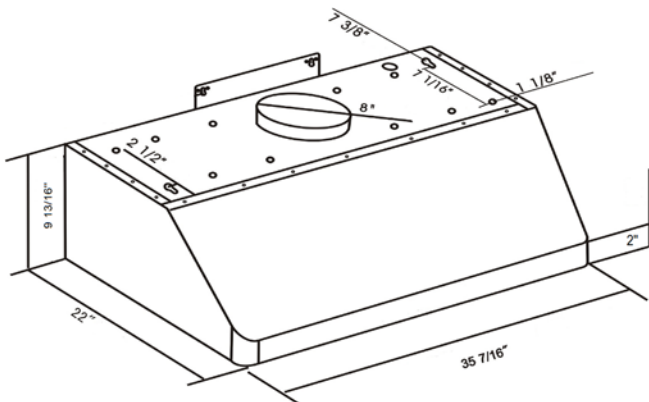

Modèle	AVV-309S
<b>Caractéristiques</b>	
Contrôle	Électronique à effleurement avec affichage DEL
Éclairage	2 ampoules, 3W DEL (ampoules incluses)
Type de moteur	900 PCM, 4 vitesses
Puissance du moteur	Vitesse 1, 1.5 sones Vitesse 4, 7.5 sones
Type de filtre	2 Filtres chicane en acier inoxydable (inclus)
Type d'évacuation	Extérieur
Type de transition	8" circulaire (vers le haut)
<b>Apparence extérieure</b>	
Grade d'acier inoxydable	201
<b>Conditions électriques</b>	
Exigences électriques	120V / 60Hz / 2.7 Amps
<b>Dimensions</b>	
Dimensions	29 1/2" (L) x 22" (P) x 9 13/16" (H)
<b>Garantie</b>	
Garantie complète 1 an	Pièces et main d'oeuvre, service à domicile

**Dimensions**

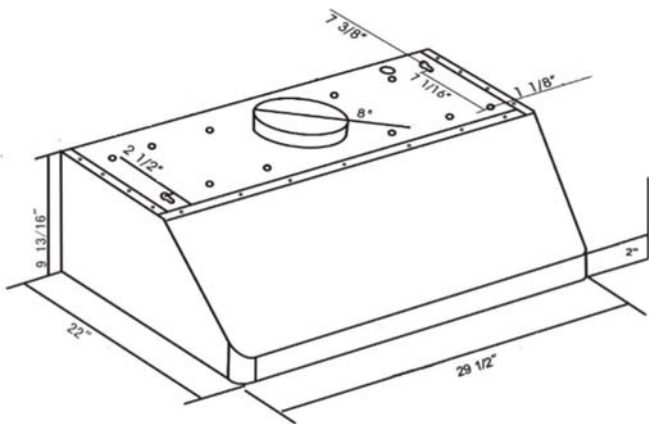

**Installation**

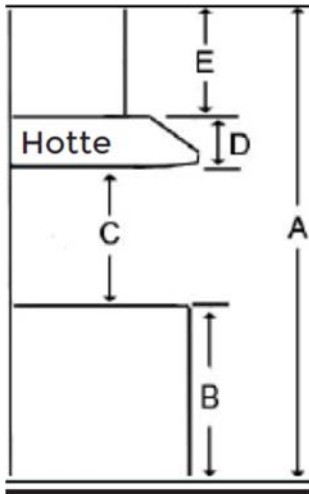

A	Hauteur du plancher au plafond	variable
B	Hauteur du plancher au comptoir (standard)	36"
C	Hauteur recommandée entre la surface de cuisson et le dessous de la hotte	28" À 30"
D	Hauteur de la hotte	9 13/16"
E	Hauteur de la cheminée	N/A

**Sortie**

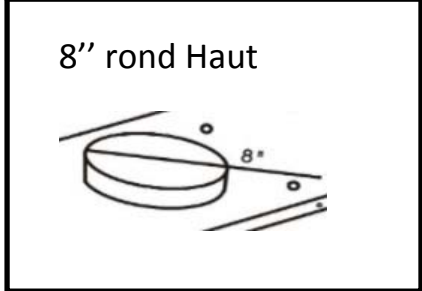

Les renseignements que cette fiche contient sont fondés sur des sources que nous croyons fiables, mais nous ne pouvons les garantir et ils peuvent par ailleurs être incomplets et/ou changer sans préavis.