

Pour prévenir les accidents et/ou les dommages à la machine, lire ces instructions avant l'installation ou l'utilisation. Utiliser la sécheuse seulement tel qu'indiqué dans ce guide du propriétaire et dans le manuel d'instructions de l'installation inclus avec votre sécheuse. Garder votre guide pour référence future.

## **Sécheuse à Chargement Frontal**

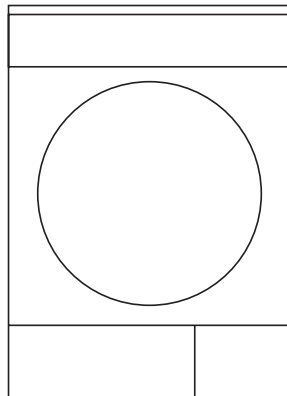

**DHP 24400W**

**DHP 24412W**

**Guide du Propriétaire et Instructions d'Installation**

# **Blomberg**

# Veillez d'abord lire ce manuel !

Chère cliente, cher client,

Nous vous remercions d'avoir choisi un appareil Blomberg. Nous espérons que votre appareil qui a été fabriqué avec des matériaux de haute qualité et une technologie de pointe vous offrira les meilleurs résultats. Nous vous conseillons de lire attentivement ce manuel et tout autre document fourni avant d'utiliser votre appareil et de le conserver à titre de référence. Si vous cédez l'appareil à quelqu'un d'autre, donnez-lui aussi le manuel. Prêtez attention à tous les détails et aux mises en garde indiquées dans le manuel d'utilisation et suivez les instructions qui y sont inscrites. Utilisez ce manuel d'utilisateur pour le modèle indiqué sur la page de couverture.

## Explication des symboles

Les symboles suivants sont utilisés tout au long du manuel d'utilisation :

	Informations importantes ou conseils pratiques relatives à l'utilisation.
	Avertissement contre des situations dangereuses concernant la vie et les biens.
	Avertissement contre les risques d'électrocution.
	Avertissement contre les surfaces chaudes.
	Avertissement contre les risques d'incendie.
	Les matériaux d'emballage de l'appareil sont fabriqués à partir des matériaux recyclables en conformité avec la réglementation relative à l'environnement en vigueur dans notre pays.

Ne jetez pas les déchets d'emballage avec les déchets domestiques ou autres, déposez-les aux points de collecte dédiés désignés par les autorités locales.

# TABLE DES MATIERES

---

## **1 Consignes de sécurité importantes 4**

---

## **2 Votre Sécheuse 8**

---

- 2.1 Vue d'ensemble .....8
- 2.2 Contenu de l'emballage.....9

## **3 Instructions d'installation 10**

---

- 3.1 Raccordement électrique .....10
- 3.2 Instructions de mise à la terre.....11
- 3.3 Emplacement approprié de l'installation .....11
- 3.4 Espaces Minimums d'Installation .....12
- 3.5 Utilisation sur le dessus de la machine à laver ..12
- 3.6 Réglage des pieds.....13
- 3.7 Destruction du matériel d'emballage .....13
- 3.8 Raccordement au conduit d'évacuation .....13

## **4 Préparation 14**

---

- 4.1 Linge approprié pour le sèche-linge .....14
- 4.2 Linge non approprié pour le sèche-linge.....14
- 4.3 Préparation du linge pour le séchage .....14
- 4.4 Comment économiser l'énergie .....14
- 4.5 Capacité approprié de charge .....15

## **5 Fonctionnement de l'appareil 16**

---

- 5.1 Bandeau de commande.....16
- 5.2 Symboles de l'écran.....16
- 5.3 Préparation de la machine .....17
- 5.4 Sélection des programmes .....17
- 5.5 Principaux programmes.....17
- 5.6 Programmes supplémentaires .....17
- 5.7 Sélection des programmes et tableau consommation .....19
- 5.8 Fonctions optionnelles .....20
- 5.9 Témoins du trieur du filtre .....20
- 5.10 Heure de fin.....20
- 5.11 Lancement du programme .....21
- 5.12 Sécurité enfants.....21
- 5.13 Modification d'un programme en cours .....21
- 5.14 Annulation d'un programme .....22
- 5.15 Fin d'un programme.....22

## **6 Maintenance et nettoyage 23**

---

- 6.1 Nettoyage du filtre à peluche / Surface intérieure de la porte de chargement .....23
- 6.2 Nettoyer le capteur.....24
- 6.3 Nettoyer le tiroir du filtre .....24
- 6.4 Nettoyer l'évaporatur .....25

## **7 Résolution de problèmes 26**

---

# 1 Consignes de sécurité importantes



**AVERTISSEMENT: Pour réduire le risque d'incendie, de choc électrique, ou de blessures personnelles lorsque vous utilisez cet appareil, suivre les précautions de base incluant les suivantes:**

- Lire toutes les instructions avant d'utiliser cet appareil. Sinon, il peut y avoir risque de blessure personnelle ou de dommage matériel. En plus, toute garantie et engagement de sécurité deviendra nul.



**Ce produit a été conçu pour usage domestique seulement.**

- Cet appareil doit être utilisé à des températures entre +5°C et +35°C.
- Cet appareil ne doit pas être installé derrière une porte verrouillable, une porte coulissante ou une porte à charnières arrière qui vont frapper la sècheuse.
- Ne pas installer ou entreposer cet appareil dans un endroit exposé à la température.
- Ne pas falsifier les commandes.
- Ne pas réparer ou remplacer toute pièce de l'appareil ou tenter d'effectuer tout service à moins que ce ne soit recommandé dans les instructions d'entretien faites par l'utilisateur ou dans les instructions de réparations faites par l'utilisateur publiées et que vous comprenez et avez les compétences pour

exécuter.

- Débrancher la machine lorsque vous ne l'utilisez pas.
- Ne jamais laver l'appareil avec de l'eau! Il y a risque de choc électrique!
- Ne jamais toucher à la fiche avec les mains humides.
- Ne jamais tirer le câble sans débrancher la machine.
- Ne pas utiliser l'appareil si le cordon d'alimentation ou la fiche sont endommagés.
- Ne jamais tenter de réparer la machine vous-mêmes.
- Lorsque les fonctions défectueuses ne peuvent être résolues avec l'information dans le manuel d'opération: Eteindre, débrancher l'appareil et appeler le service autorisé.
- Cet appareil doit être mis à la terre. En cas de fonctionnement défectueux ou de panne, une mise à la terre réduira le risque de choc électrique en étant pourvu d'une trajectoire de moindre résistance pour le courant électrique. Cet appareil est équipé avec un cordon ayant un fil conducteur équipé d'une mise à la terre et une fiche de mise à la terre. La fiche doit être branchée dans une prise de courant appropriée qui est correctement installée et mise à la terre en accord avec tous les codes locaux et ordonnances.



**AVERTISSEMENT: Une connection incorrecte du fil conducteur de mise à la terre de l'équipement peut avoir comme conséquence un risque de choc électrique. Vérifier avec un électricien qualifié, un représentant ou du personnel de service si vous avez des doutes à savoir si votre appareil est adéquatement mis à la terre.**

- La fiche du cordon d'alimentation doit être d'un accès facile après installation.

- Pour réduire le risque de feu ou de choc électrique, ne pas utiliser de cordon d'extension, de prises multiples ou un adaptateur pour connecter la sècheuse au courant électrique central.

- Ne pas modifier la fiche fournie avec l'appareil. Si elle ne correspond pas à la prise de courant appropriée installée par un électricien qualifié.

- Si le cordon d'alimentation fourni est endommagé, il doit être remplacé par le fabricant, son agent de service ou des personnes qualifiées similaires de façon à éviter les dangers électriques.

- L'appareil ne doit pas être utilisé à moins d'avoir été réparé! Il y a un risque de choc électrique!

- Les ouvertures de ventilation à la base ne doivent pas être obstruées par des tapis, etc.

- L'échappement d'air ne pas être évacué dans le conduit de poêle utilisé pour la fumée usée des appareils brûlant du gaz ou autres combustibles.

- Une ventilation adéquate doit être prévue pour éviter le retour de gaz dans la pièce, provenant des appareils brûlant d'autres combustibles, incluant les feux ouverts.

- Ne pas sécher les articles qui ont déjà été nettoyés dans, lavés dans, imbibés de ou tachés d'essence, de solvants pour nettoyage à sec ou autres substances inflammables ou explosives puisqu'ils dégagent des vapeurs qui peuvent provoquer un incendie ou une explosion.

- Ne pas utiliser la sècheuse si des produits chimiques industriels ont été utilisés pour le nettoyage.

- Ne pas sécher des items secs, non-lavés dans la sècheuse.

- Ne mettez pas dans votre sèche-linge des articles tachés d'huile de cuisson. Ceux-ci pourraient entraîner une réaction chimique qui ferait prendre feu.

- Les items tels que le caoutchouc mousse (mousse de latex), les chapeaux de douche, les textiles imperméables, les articles caoutchoutés à l'intérieur et les vêtements ou oreillers rembourrés en caoutchouc mousse ne devraient pas être séchés dans la sècheuse.

- Ne pas utiliser d'assouplissants textile ou de produits pour réduire l'électricité statique à moins que ce ne soit recommandé par le fabricant du produit d'assouplissant textile.

- Cet appareil doit être utilisé seulement pour le séchage des textiles qui sont marqués en conséquence.

- Les sous-vêtements qui contiennent des renforts en métal ne devraient pas être placés dans la sècheuse. Des dommages à la sècheuse peuvent être produit par les renforts de métal qui peuvent se desserrer durant le séchage.

- Avant le chargement, vérifier tous les vêtements pour les briquets, la monnaie, les pièces de métal, les aiguilles, etc.

- Les assouplissants textile ou autres produits similaires, devraient être utilisés tel que spécifié dans les instructions de l'assouplissant textile. L'utilisation de feuilles d'assouplissant textile n'est pas recommandé.

- La partie finale du cycle de séchage vient sans chauffage (cycle de refroidissement) pour garantir que les items sont laissés à une température qui garantit que les items ne seront pas endommagés.



**AVERTISSEMENT: Ne jamais arrêter la sècheuse avant la fin du cycle de séchage à moins que tous les items soient enlevés rapidement et étendus pour dissiper la chaleur.**

- Ne pas atteindre l'intérieur de la sècheuse si le tambour est en mouvement.

- Ne pas permettre aux des enfants de jouer sur ou à l'intérieur de l'appareil. Une surveillance étroite est nécessaire lorsque l'appareil est utilisé près des enfants.

- Les jeunes enfants doivent être supervisés pour s'assurer qu'ils ne jouent pas avec l'appareil.

- Garder les animaux loin de l'appareil durant le cycle de séchage.

- Avant de ne plus utiliser ou de vous débarrasser de l'appareil, enlever la porte du compartiment de séchage.

- Fermer la porte de chargement lorsque vous laissez l'endroit où la machine est localisée.

- Cet appareil n'est pas destiné à un usage par des personnes (incluant les enfants) avec des incapacités physiques, sensorielles ou mentales, ou avec un manque d'expérience et de connaissances, à moins d'être supervisées ou d'avoir reçu les instructions concernant l'utilisation de l'appareil par une personne responsable de leur sécurité.

- Nettoyer le filtre à charpie avant ou après chaque chargement.
- Garder l'endroit autour du conduit d'échappement et les endroits adjacents les entourant propres de toute accumulation de charpie, poussière et saleté.
- L'intérieur de l'appareil et les canalisations de travail de l'échappement doivent être nettoyés périodiquement par du personnel de service qualifié.
- Ne jamais utiliser la sécheuse sans le filtre à charpie.

## CONSERVEZ CES INSTRUCTIONS

### Spécifications techniques

Enus	
Modèle	Sécheuse aérée avec un détecteur de contrôle électronique
Hauteur (po)	33 1/2
Largeur (po)	23 1/2
Profondeur (po)	24 3/4
Ajustement en hauteur des pieds (po)	1/5
Poids net (utilisation de la porte avant en plastique) (lb)	121
Tension / Fréquence	208-240V ~ 60 Hz
Charge connectée	900 W - 4 A

## 2 Votre sèche-linge

### 2.1 Vue d'ensemble

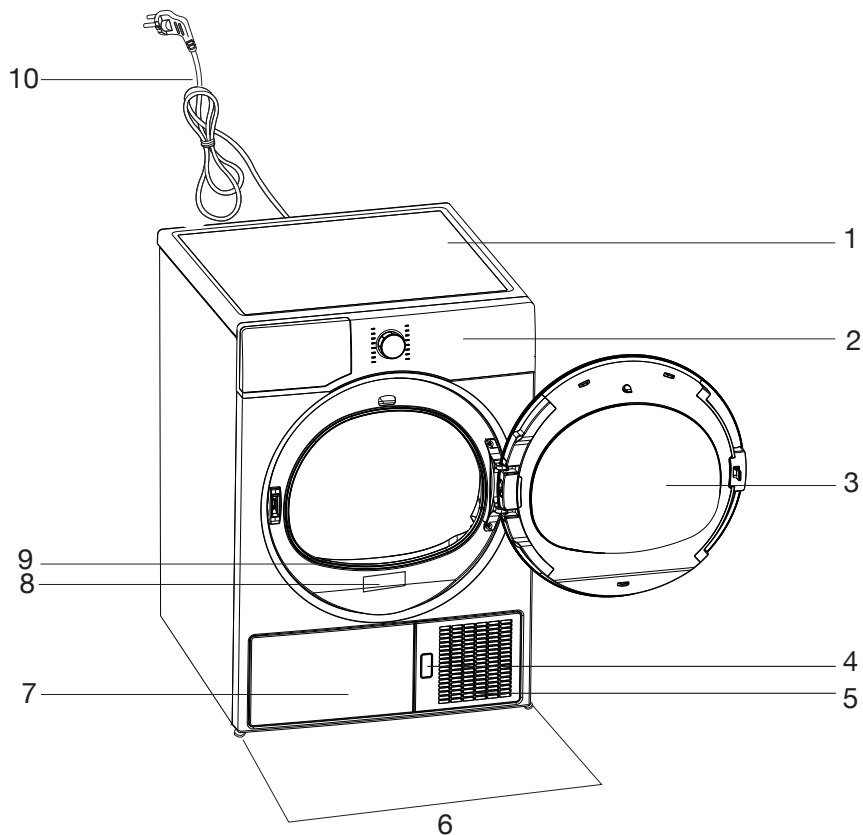

1. Bandeau supérieur
2. Bandeau de commande
3. Porte de chargement
4. Bouton d'ouverture de la plaque de protection
5. Grille d'aération
6. Pieds réglables
7. Plaque de protection
8. Fiche signalétique
9. Filtre anti-peluches
10. Cordon d'alimentation



# Votre sèche-linge

## 2.2 Contenu de l'emballage

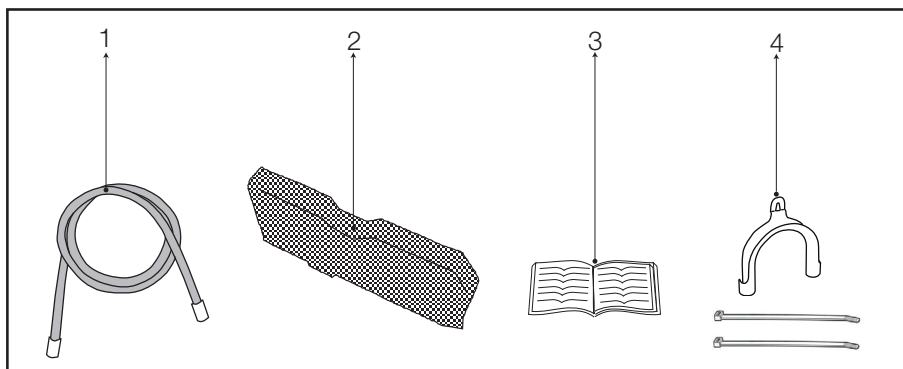

1. Tuyau de vidange d'eau (2951261600)
2. Éponge de tiroir de filtre de rechange (2964840100)
3. Manuel de l'utilisateur (2960311018)
4. Raccord d'écoulement.(2828040100)

### 3 Instructions d'installation





#### VERTISSEMENT - Risque d'incendie

- Faites installer le sèche-linge (« appareil ») par une personne qualifiée.
- Veuillez installer l'appareil suivant les instructions du fabricant et les codes locaux.
- Évitez d'installer le sèche-linge avec des matériaux de ventilation flexibles. Si le conduit métallique flexible (type feuille) est installé, il doit être d'un type spécifique identifié par le fabricant de l'appareil comme étant approprié pour une utilisation avec les sèche-linge. Les matériaux de ventilation flexibles sont réputés pour leur susceptibilité à l'effondrement, à être facilement écrasés et à garder la poussière. Ces situations causent l'obturation du flux d'air du sèche-linge, augmentant ainsi les risques d'incendie.
- Afin de réduire les risques de blessures graves ou de décès, veuillez respecter toutes les instructions d'installation.

#### 3.1 Raccordement électrique

Branchez l'appareil sur une prise mise à la terre protégée par un fusible ou un disjoncteur d'une capacité convenable.

	Sècheuse expédiée avec un cordon pour s'adapter à ce type de réceptacle à 4 fils
Réceptacle à 4 fils (14-30R) (résistance électrique)	
	Si vous avez un réceptacle à 3 fils, comme ceci, un cordon de sècheuse à 3 fils doit être acheté localement.
Réceptacle à 3 fils (10-30R) (résistance électrique)	

#### Raccordement électrique à 3 fils

Si votre prise admet 3 fils comme l'indique l'illustration ci-dessous, utilisez un cordon de sèche-linge à 3 fils. Généralement, vous trouverez le cordon pour sèche-linge chez votre quincailler, ou chez votre marchand de matériaux électriques ou de construction. Le cordon doit être doté d'une boucle ou des raccords terminaux de câble à extrémité renversée. Le kit du cordon doit porter la marque « à utiliser avec les sèche-linge ».

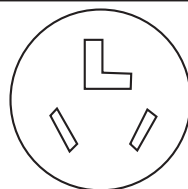

3- wire receptacle  
( 10-30R)

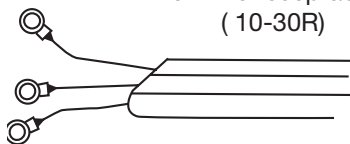

Typical 3- Wire Dryer Cord 240V/30 amp  
NEMA 10-30 Type SRDT



Si vous installez le sèche-linge dans une caravane, des véhicules récréatifs, des nouvelles installations branche-circuit ou dans des zones où les codes locaux ne permettent pas la mise à la terre par un conducteur neutre, utilisez un cordon d'alimentation à 4 fils uniquement.

#### Pour remplacer le cordon :

1. Assurez-vous que le sèche-linge n'est pas branché à n'importe quelle prise de courant.



Évitez de brancher l'extrémité du cordon du sèche-linge dans une prise alimentée avant de le connecter aux bornes d'alimentation et de fermer la boîte de dérivation/boîtier répartiteur tel que décrit plus bas.



NE réparez PAS les vieux cordons d'alimentation. Seule une personne qualifiée doit remplacer le cordon d'alimentation. Il existe un risque d'électrocution !

2. Retirez les vis du couvercle de la boîte de dérivation située sur la partie supérieure arrière du sèche-linge.
3. Enlevez les câbles rouge, blanc et noir du bloc terminal.
4. Enlevez le câble de masse vert de la borne de masse.
5. Desserrez la pince de décharge de traction maintenant le câble à 4 fils.
6. Faites passer le cordon à 4 fils à travers la pince de décharge de traction.
7. Faites passer le nouveau cordon à 3 fils à travers la pince de décharge de traction.
8. Fixez le conducteur de terre du cordon d'alimentation (le câble central) à la borne marquée N. Connectez la borne marquée N et la borne de masse marquée G. Serrez-les afin qu'elles tiennent solidement les conducteurs.
9. Fixez les deux cordons d'alimentation conducteurs extérieurs restants aux 2 bornes marquées L. Serrez les deux vis pour maintenir solidement les conducteurs d'alimentation en place.
10. Serrez la décharge de traction afin d'éviter que le cordon d'alimentation ne se déplace.
11. Remplacez le couvercle de la boîte de dérivation et fixez-le en place.

Le sèche-linge est maintenant prêt à être branché à la prise à 3 fils au taux requis.

La prise doit être positionnée de manière à être facilement accessible de même que la fiche, par rapport à la position d'installation du sèche-linge.

- Une fois l'installation terminée, la fiche du cordon d'alimentation doit être facilement accessible.
- La tension et le fusible/disjoncteur de protection autorisés sont spécifiés dans la section « Caractéristiques techniques ».
- La tension indiquée doit correspondre à la tension du secteur.
- Évitez d'effectuer la connexion via les rallonges ou fiches multiples.
- Le fusible/disjoncteur principal et les commutateurs doivent avoir une distance d'au moins 3 mm.

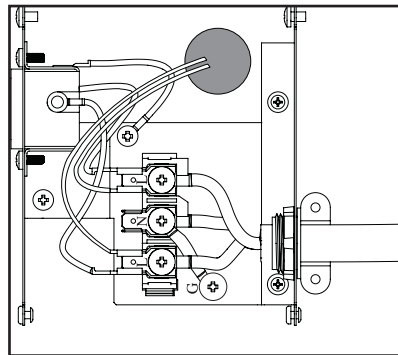

### 3.2 Instructions de mise à la terre

Cet appareil doit être mis à la terre. En cas de dysfonctionnement ou de panne, la mise à la terre permettra de réduire le risque de choc électrique en fournissant un chemin de très faible résistance du courant électrique. Cet appareil est équipé d'un cordon muni d'un conducteur de terre et d'une fiche de mise à la terre. La fiche doit être branchée dans une prise appropriée correctement installée et mise à la terre conformément à tous les codes et règlements locaux.

	Un câble d'alimentation endommagé doit être remplacé par un électricien qualifié.
	AVERTISSEMENT – Le mauvais branchement du conducteur de terre pourrait entraîner un risque d'électrocution. Consultez un électricien ou un représentant ou personnel d'entretien qualifié si vous avez des doutes quant à la mise à la terre correcte de l'appareil. Ne modifiez pas la fiche livrée avec l'appareil : Si elle ne rentre pas dans la prise, faites installer une prise adéquate par un électricien qualifié.
	N'utilisez pas l'appareil si elle n'est pas réparée ! Il existe un risque d'électrocution !

### 3.3 Emplacement approprié de l'installation

- Installez votre appareil dans des environnements dépourvus de tout risque de congélation et dans une position stable et équilibrée.
- Ne placez pas votre appareil sur un tapis à poils longs ou sur des surfaces similaires.
- Utilisez votre appareil dans un endroit bien aéré et dépourvu de poussière.
- N'obstruez pas les conduits d'air à l'avant et en dessous de la machine.

	Assurez-vous que votre appareil n'est pas placé sur le cordon d'alimentation.
	Gardez un espace d'au moins 0,6 po (1,5 cm) des bords des autres meubles.

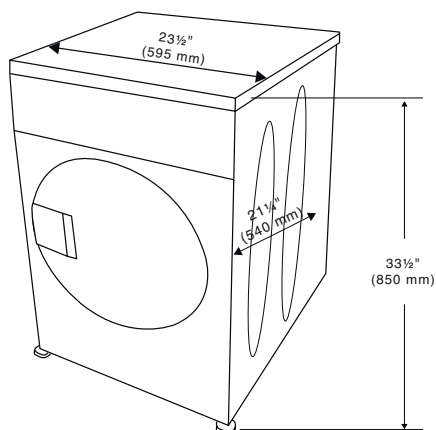
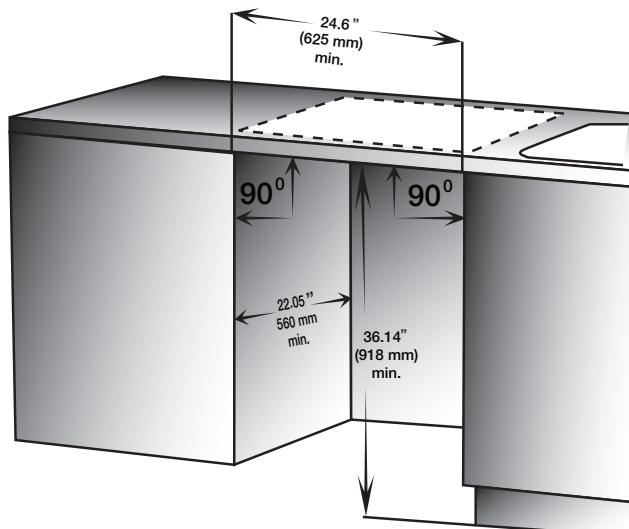

### 3.4 Espace minimum d'installation

	Dans une alcôve ou	Encastré
Sur les côtés	0,59 po (15 mm)	0,59 po (15 mm)
Au-dessus	2,68 po (68 mm)	2,68 po (68 mm)
À l'arrière	0,59 po (15 mm)	0,59 po (15 mm)
À l'avant	0,20 po (5 mm)	0,20 po (5 mm)

### Exigences d'aération

La porte du placard doit être dotée de 2 ouvertures, l'une située à 3,2 pouces (8 cm) du bas de la porte, avec une superficie minimale de 16 po carrés (103 cm<sup>2</sup>) et l'autre située à 3 pouces (7,5 cm) du haut de la porte avec une superficie minimale de 46 po carrés (294 cm<sup>2</sup>).

### 3.5 Utilisation au-dessus de la machine à laver

- Si vous utilisez votre sèche-linge au-dessus de la machine à laver, placez un kit d'empilement (Pièce No. : 298 530 0200) entre les deux machines. Ce kit doit être installé par un prestataire de service agréé.

- Placez l'appareil sur un sol solide. Placez-le au-dessus d'une machine à laver ; lorsqu'ils sont pleins, leur poids approximatif peut atteindre 397 lbs (180 kg). Le sol doit alors être en mesure de supporter la charge qu'elle reçoit !

### 3.6 Réglage des pieds

- Afin de s'assurer que votre sèche-linge fonctionne en silence et sans vibration, il doit être stable, horizontal et équilibré sur ses pieds. Équilibrez la machine en réglant les pieds.
- Tournez les pieds vers la gauche ou la droite, jusqu'à ce que le sèche-linge soit stable et horizontal.

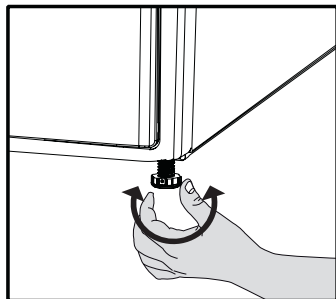

Ne dévissez jamais les pieds réglables de leurs logements.

### 3.7 Destruction du matériel d'emballage

Le matériel d'emballage peut être dangereux pour les enfants. Gardez-le hors de la portée des enfants ou mettez-le au rebut de façon appropriée. Ne le mettez pas au rebut avec les ordures ménagères. Le matériel d'emballage de votre appareil est fabriqué à partir des matériaux recyclables.

### 3.8 Raccordement au conduit d'évacuation

Dans les appareils dotés d'un condensateur, de l'eau s'accumule dans le réservoir d'eau pendant le cycle de séchage. Vous devez évacuer de l'eau accumulée après chaque cycle de séchage.

## Raccordement du tuyau d'évacuation d'eau

- Raccordez une extrémité du tuyau d'évacuation livré avec l'appareil au point de raccordement d'où vous l'avez délogé à l'étape précédente.
- Raccordez directement l'autre extrémité au point d'évacuation des eaux usées ou au lavabo.

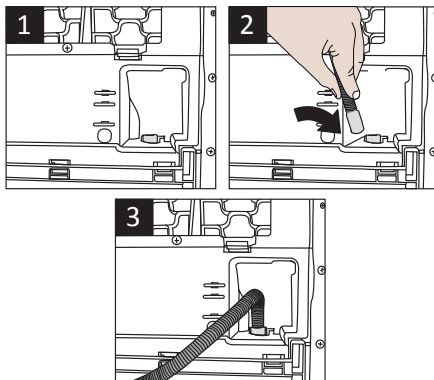

Vous devez raccorder le tuyau de manière sûre. Le conduit d'évacuation de votre maison sera inondé si le tuyau sort de son logement pendant l'évacuation de l'eau.



Vous devez fixer le tuyau d'évacuation d'eau à une hauteur de 80 cm maximum.



Veillez à ce que le tuyau d'évacuation ne soit pas piétiné ou replié entre le conduit d'évacuation et la machine.

## 4 Préparation

### 4.1 Linge approprié pour le sèche-linge

Respectez toujours les instructions indiquées sur les étiquettes du vêtement. Veillez à faire sécher uniquement le linge portant une étiquette indiquant qu'il peut être séché au sèche-linge et veillez à sélectionner le programme approprié.

SYMBOLES DE LAVAGE DU LINGE																							
	Symboles de séchage		Adapté au sèche-linge		Pas de repassage		Délicat / Séchage délicat		Ne pas sécher au sèche-linge		Ne pas sécher		Ne pas laver à sec										
	Paramètres de séchage		Toutes températures		Température élevée		Température moyenne		Basse température		Sans chauffer		Séchage sur un fil		Séchage à plat		Séchage sur un fil		Séchage sur un fil à l'ombre		Lavable à sec		
		Repassage -		Repassage à température élevée		Repassage à température moyenne		Repassage à température faible		Ne pas repasser		Repassage sans vapeur											
	Sec ou Vapeur																						
	Température maximale		200 °C		150 °C		110 °C																

### 4.2 Linge non approprié pour le sèche-linge



Les tissus délicats brodés, de la laine, des vêtements de soie, les tissus délicats et précieux, les articles hermétiques et les rideaux de tulle ne sont pas adaptés pour le séchage à la machine.

### 4.3 Préparation du linge pour le séchage

- Après le lavage, vous pouvez empiler le linge. Séparez-le avant de le placer dans le sèche-linge.
- Séchez les vêtements portant des accessoires métalliques tels que les fermetures à l'envers.
- Fixer les fermetures à glissière, les crochets, les boucles et les couches de boutons.

### 4.4 Comment économiser l'énergie

Les informations ci-après vous aideront à utiliser la sècheuse de façon écologique tout en économisant de l'énergie.

- Essorez votre lessive à la vitesse la plus élevée possible lorsque les laver. Ainsi, le temps de séchage est écourté et la consommation d'énergie est réduite.
- Triez le linge en fonction de leur type et de leur épaisseur. Séchez le même type de linge ensemble. Par exemple, les torchons de cuisine fins et les nappes de table séchent plus tôt que les serviettes de bain épaisses.
- Pour la sélection du programme, respectez les instructions dans le manuel d'utilisation.
- Évitez d'ouvrir la porte de chargement de la machine pendant le séchage, sauf en cas de nécessité. Si vous devez obligatoirement ouvrir la porte de chargement, ne le laissez pas ouvert pendant une longue période.
- N'ajoutez pas du linge humide lorsque le sèche-linge est en marche
- Nettoyez le filtre à peluche après chaque cycle de séchage. (Voir la section 6. Maintenance et nettoyage)

- Nettoyez régulièrement le tiroir du filtre soit lorsque le symbole d'avertissement de nettoyage du tiroir du filtre apparaît, soit après chacun des 3 cycles de séchage. (Voir la section 6. Maintenance et nettoyage)
- Pendant le séchage, aérez correctement la pièce où se trouve le sèche-linge.

## 4.5 Capacité appropriée de charge

Suivez les instructions données dans la partie « sélection du programme et tableau de consommation ». Ne chargez pas au-delà des valeurs de capacité indiquées dans le tableau.

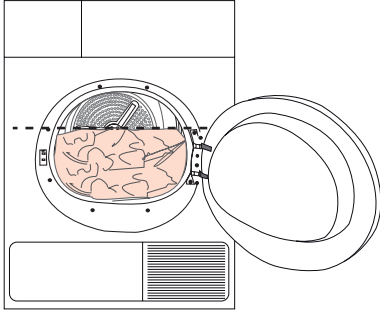

Il n'est pas conseillé de charger le sèche-linge au-dessus du niveau indiqué dans la figure. Les performances de séchage sont réduites lorsque la machine est surchargée. En outre, cela pourrait endommager le sèche-linge et le linge.

Les poids suivants sont donnés à titre d'exemple.

Linge	Poids (g)*	Poids (lb)*
Housses de couette en coton (double)	1500	3 ¼
Housses de couette en coton (unique)	1000	2 ¼
Draps de lit (double)	500	1 1/8
Draps de lit (unique)	350	¾
Nappes de grande taille	700	1 ½
Nappes de petite taille	250	½
Serviettes à thé	100	¼
Serviettes de bain	700	1 ½
Essuie-mains	350	¾
Chemisiers	150	3/8
Chemises en coton	300	5/8
Chemises	200	½
Robes en coton	500	1 1/8
Robes	350	¾
Jeans	700	1 ½
Mouchoirs (10 pièces)	100	¼
T-shirts	125	¼

\*Poids du linge sec avant le lavage.  
Poids approximatif du linge familial en moyenne.

## 5 Fonctionnement de l'appareil

### 5.1 Bandeau de commande

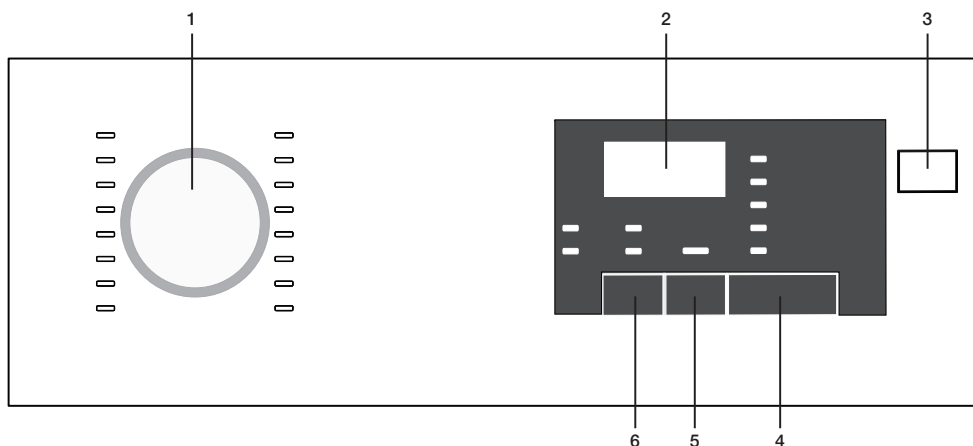

1. Sélecteur des programmes
2. Indicateur du temps restant
3. Bouton Marche/Arrêt
4. Bouton Départ/Pause
5. Bouton de l'heure de fin
6. Bouton de l'alerte sonore

### 5.2 Symboles de l'écran

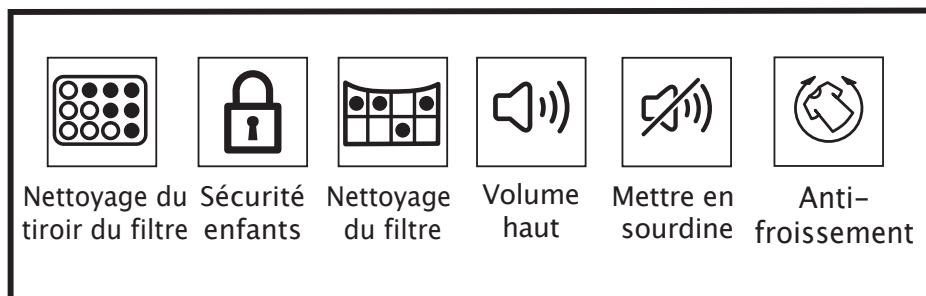



## 5.3 Préparation de la machine

1. Branchez la machine
2. Placez le linge à l'intérieur de la machine.
3. Appuyez sur le bouton Marche/Arrêt.
4. Lorsque la machine se met en marche pour la première fois, elle fonctionne avec le programme (Coton Prêt-à-porter).



Une pression sur le bouton Marche/Arrêt ne permet pas de lancer le programme. Appuyez sur le bouton Départ/Pause pour lancer le programme.

## 5.4 Sélection des programmes

1. Sélectionnez le programme approprié à partir du tableau ci-dessous dans lequel figurent les degrés de séchage.
2. Sélectionnez le programme désiré à l'aide du Sélecteur des programmes.

Séchage supplémentaire des vêtements en coton	Seul le linge en coton est séché à la température normale. Les linges épais et multi-couches (par ex. : les serviettes, draps, jeans etc.) seront séchés avec le programme car ils ne nécessitent pas de repassage avant leur rangement.
Séchage régulier 	Le linge normal (nappes de table, sous-vêtements etc.) sera séché avec ce programme car il ne nécessite pas de repassage avant son rangement dans les tiroirs.
Séchage humide	Le linge normal (chemises, robes, etc.) est séché pour pouvoir être repassé.



Pour les informations détaillées sur le programme, reportez-vous à la section « Sélection des programmes et tableau de consommation ».

## 5.5 Principaux programmes

En fonction du type du textile, les principaux programmes suivants sont disponibles.

### • Coton

Vous pouvez sécher vos vêtements résistants à l'aide de ce programme. Il permet un séchage à température normale. Il est conseillé pour le linge en coton (draps, couvre-lit, serviettes, sorties de bain, etc.)

### • Synthétique

Vous pouvez sécher vos vêtements moins résistants avec ce programme. Il est conseillé pour vos vêtements synthétiques.

## 5.6 Programmes supplémentaires

Pour les cas particuliers, les programmes supplémentaires suivants sont disponibles dans la machine.



Les programmes supplémentaires peuvent varier en fonction du modèle de votre machine.



Pour obtenir de meilleurs résultats des programmes de séchage de votre machine, vous devez laver le linge avec le programme approprié dans votre machine à laver et l'essorer avec la révolution d'essorage recommandée.

### • Jeans

Utilisez ce programme pour sécher les jeans essorés à une vitesse élevée dans votre machine à laver.

### • Vêtement de jogging

Utilisez ce programme pour sécher le linge en fibres synthétiques, en coton ou en tissus mélangés.

### • Séchage par capteur 45

Vous pouvez utiliser ce programme pour sécher le linge en coton que vous avez essoré à une vitesse élevée dans votre machine à laver. Il sèche 1 kg de votre linge en coton (3 chemises/3 T-shirts) en 45 minutes.

### • Laine

Utilisez ce programme pour aérer et adoucir le linge en laine lavable au lave-linge. Ne l'utilisez pas pour sécher complètement le linge. Retirez et ventilez le linge immédiatement après la fin du programme.



Le cycle de séchage de la laine de cette machine a été approuvé par Woolmark en matière de séchage des produits en laine lavables à la machine à condition que ceux-ci soient lavés et séchés en fonction des instructions inscrites sur l'étiquette du vêtement et celles données par le fabricant de cette machine. (M14096). Au Royaume-Uni, en Irlande, à Hong Kong et en Inde, la marque Woolmark est une marque de certification.

### • Silencieux

Dans ce programme, le niveau de bruit émis dans l'environnement est le plus faible. Le niveau de volume sera de cinquante pour cent inférieur par rapport au programme de « séchage des vêtements en coton ».

### • Désinfection des vêtements pour bébé

Programme utilisé pour les vêtements de bébé qui portent l'approbation « Peut être séché » sur l'étiquette.

### • Volumineux

Séchez uniquement les couettes en fibres portant l'approbation « peut être séché à la machine » sur l'étiquette. Placez la couette dans le bon sens pour y éviter des dommages ainsi que sur la machine. Retirez la housse de la couette avant de la placer dans la machine. Avant de la placer dans la machine, pliez-la en deux.

- Ne placez pas plus d'une pièce de duvet en fibre pour deux personnes (200x200 cm).

Évitez de sécher les articles contenant du coton, notamment les couettes, les oreillers, etc.

- Les couettes mises à part, évitez de sécher d'autres articles tels que les tapis ou les paillasons. Votre machine pourrait subir des dommages permanents.

### • Séchage rapide 30

Sèche les chemises plus délicatement et froisse moins le linge pour un repassage facile.



Quantité insignifiante d'humidité résiduelle sur les chemises après le programme. Il est recommandé de ne pas laisser les chemises dans le sèche-linge.

### • Vêtements délicats

Vous pouvez sécher à basse température votre linge très délicat (chemisiers en soie, lingerie fine, etc.) pouvant être séché en machine, ou le linge pour lequel il est recommandé de réaliser un lavage à la main.



Il est recommandé de sécher votre linge très délicat dans le sac à linge pour éviter les plis et des dommages. À la fin du programme, retirez immédiatement votre linge de la machine et séchez-le pour éviter qu'il ne se froisse.

### • Peluche dans l'air/Aucune chaleur

Seule l'aération est réalisée pendant 10 minutes sans air chaud. Grâce à ce programme, vous pouvez aérer vos vêtements en coton et en lin qui sont restés dans des environnements fermés sur une longue période et ainsi éliminer les odeurs désagréables.









### • Séchage minuté

Vous pouvez sélectionner l'un des programmes de minuterie suivants : 10 min., 20 min., 30 min., 40 min., 50 min., 60 min., 80 min., 100 min., 120 min., 140 min. et 160 min. pour obtenir le niveau de séchage final souhaité à basses températures.



Ce programme de séchage de la machine se poursuivra pendant la durée déterminée, sans tenir compte du niveau de séchage.

## 5.7 Sélection des programmes et tableau de consommation

Programmes	Poids (lb)	Vitesse d'essorage dans le lave-linge (rpm)	Durée de séchage (minutes)	
Vêtements en coton/de couleur				
 Extra sec	18	Moyen	150	
 Séchage régulier 	18	Moyen	145	
 Séchage humide	18	Moyen	100	
Séchage rapide 30	3	Élevé	30	
Jeans	9	Élevé	100	
Silencieux	18	Moyen	220	
Vêtement de jogging	9	Moyen	80	
Séchage par capteur 45	2	Élevé	45	
Vêtements délicats 	4	Faible	35	
Désinfection des vêtements pour bébé	7	Moyen	65	
Volumineux	6	Moyen	130	
Laine	3	Faible	120	
Synthétique				
 Séchage régulier	4	Faible	55	
 Séchage humide	4	Faible	45	
Contient des gaz à effet de serre fluorés relevant du protocole de Kyoto. Hermétiquement scellé. R134a / 0,490 kg				

 EnergySaverCycle

Le cycle Economie d'énergie permet d'économiser le plus d'énergie possible.

## 5.8 Fonctions optionnelles

### Annulation de l'alerte sonore

À la fin du programme, votre machine émet une alerte sonore. Si vous ne souhaitez pas entendre ce signal, appuyez sur le bouton « Notification sonore ».

Le témoin correspondant s'allumera après une pression sur ce bouton, et l'alerte sonore ne sera pas émise à la fin du programme.



Vous pouvez sélectionner cette fonction avant ou après le démarrage du programme.

## 5.9 Témoins d'avertissement



Les témoins d'avertissement peuvent varier en fonction du modèle de votre machine.

### Nettoyage du filtre à fibres

Un témoin d'avertissement s'allume pour rappeler de réaliser le nettoyage du filtre à la fin du programme.

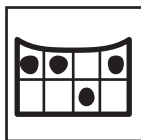

Si le témoin d'avertissement de nettoyage du filtre reste allumé de façon permanente, consultez la section « Suggestions de solutions aux problèmes ».

### Nettoyage du tiroir du filtre

Un témoin d'avertissement s'allume pour rappeler de réaliser le nettoyage du filtre à la fin du programme.

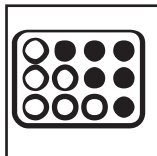

Si le témoin d'avertissement de nettoyage du filtre reste allumé de façon permanente, consultez la section « Suggestions de solutions aux problèmes ».

### Porte de chargement ouverte

Le témoin Départ/Pause clignote lorsque la porte de chargement du sèche-linge est entrouverte.

## 5.10 Heure de fin

Vous pouvez retarder l'heure de fin du programme, de 24 heures au maximum, avec la fonction Heure de fin.

1. Ouvrez la porte de chargement et placez votre linge.
2. Sélectionnez le programme de séchage.
3. Appuyez sur le bouton de sélection de l'heure de fin et définissez la durée différée désirée. Le témoin de l'heure de fin s'allume. (L'heure de fin avance en continu lorsque vous continuez d'appuyer sur le bouton).
4. Appuyez sur le bouton Départ/Pause. Le compte à rebours de l'heure de fin commence. Le signe « : » qui s'affiche au milieu de la durée différée clignote.



Vous pouvez ajouter ou retirer le linge pendant la durée de l'heure de fin. La durée affichée à l'écran est la somme de la durée normale de séchage et l'heure de fin. À la fin du compte à rebours, le témoin de l'heure de fin s'éteint, le séchage est lancé et le témoin de séchage s'allume.

## Modification de l'heure de fin

Si vous voulez modifier la durée pendant le compte à rebours :

1. Annulez le programme en appuyant sur le bouton Marche/Arrêt. Mettez à nouveau le sèche-linge en marche en appuyant sur le bouton Marche/Arrêt. Lorsque votre sèche-linge se met en marche pour la première fois, il fonctionne avec le programme (Coton Prêt-à-porter).
2. Sélectionnez le programme désiré à l'aide du Sélecteur des programmes.
3. Répétez l'opération de l'heure de fin pour obtenir la durée que vous souhaitez.
4. Lancez le programme en appuyant sur le bouton Départ/Pause.

## Annulation de la fonction de l'heure de fin

Si vous souhaitez annuler le compte à rebours du réglage de l'heure de fin et lancez directement le programme :

1. Annulez le programme en appuyant sur le bouton Marche/Arrêt. Mettez à nouveau le sèche-linge en marche en appuyant sur le bouton Marche/Arrêt. Lorsque votre sèche-linge se met en marche pour la première fois, il fonctionne avec le programme (Coton Prêt-à-porter).
2. Sélectionnez le programme désiré à l'aide du Sélecteur des programmes.
3. Lancez le programme en appuyant sur le bouton Départ/Pause.

## 5.11 Lancement du programme

Lancez le programme en appuyant sur le bouton Départ/Pause.

Les témoins Départ/Pause et Séchage s'allument pour indiquer que le programme a été lancé. Le signe « : » qui s'affiche au milieu de la durée restante commence à clignoter.

## 5.12 Sécurité enfants

La machine est équipée d'une sécurité enfants qui permet d'éviter toute interruption de programme en verrouillant les touches lorsqu'un programme est en cours.

Toutes les touches à l'exception du bouton Marche/Arrêt sont désactivées lorsque la sécurité enfants est activée. Pour activer la sécurité enfants, appuyez sur les touches Notification sonore et Heure de fin simultanément pendant 3 secondes.

Pour lancer un nouveau programme à la fin du précédent ou pour interrompre un programme en cours, il faut désactiver la sécurité enfants. Pour désactiver le mode Sécurité enfants, appuyez sur les mêmes touches pendant 3 secondes.



Le voyant du verrouillage s'affiche à l'écran lors de l'activation de la sécurité enfants.



Si vous appuyez sur le bouton Marche/Arrêt pour éteindre ou allumer la machine, vous désactivez la sécurité enfants.

Un signal sonore est émis lorsque vous appuyez sur un bouton (à l'exception du bouton Marche/Arrêt) ou si le Sélecteur des programmes est en marche alors que la sécurité enfants est activée.

## 5.13 Modification d'un programme en cours

Après le démarrage de la machine, vous pouvez modifier le programme sélectionné pour sécher votre linge avec un programme différent.

1. Par exemple, pour sélectionner le programme « Très sec » au lieu du programme « Prêt-à-repasser », arrêtez le programme en appuyant sur le bouton Départ/Pause.
2. Tournez le Sélecteur sur le programme « Très sec ».
3. Lancez le programme en appuyant sur le bouton Départ/Pause.

### Ajout/retrait du linge en mode Veille

Si vous voulez ajouter ou retirer le linge après le lancement du programme de séchage :

1. Appuyez sur le bouton Départ/Pause pour passer au mode Veille. L'opération de séchage sera interrompue.
2. Ouvrez la porte de chargement, et refermez-la après avoir ajouté ou retiré du linge.
3. Lancez le programme en appuyant sur le bouton Départ/Pause.



Le linge ajouté pendant le processus de séchage peut entraîner le mélange du linge déjà séché dans la machine avec le linge mouillé, par conséquent le linge sera toujours mouillé à la fin du processus de séchage.



Vous pouvez ajouter ou retirer le linge autant que vous le souhaitez pendant l'opération de séchage. Mais ce processus va de façon continue interrompre l'opération de séchage, et ainsi rallonger la durée du programme et augmenter la consommation énergétique. Par conséquent, nous vous recommandons d'ajouter le linge avant le début du programme.



Si vous sélectionnez un nouveau programme en modifiant la position du Sélecteur des programmes alors que votre machine est en mode Veille, le programme en cours s'arrête.



Ne touchez pas la surface interne du tambour lors de l'ajout ou du retrait du linge pendant un programme permanent parce qu'elle est chaude.

## 5.14 Annulation d'un programme

Si vous voulez annuler un programme et arrêter l'opération de séchage pour une raison quelconque après le démarrage de la machine, appuyez sur le bouton Marche/Arrêt.



L'intérieur de la machine sera extrêmement chaud pendant l'annulation du programme alors que la machine est en marche, il convient donc d'exécuter le programme de ventilation pour le refroidir.

## 5.15 Fin d'un programme

Les témoins « Fin/Anti-froissement », « Nettoyage du filtre à fibres » et « Réservoir d'eau » de l'indicateur de suivi de programme s'allumeront à la fin du programme. La porte de chargement peut alors être ouverte et la machine est prête pour un second cycle. Appuyez sur le bouton Marche/Arrêt pour éteindre la machine.



Dans le cas où le linge n'est pas retiré à la fin du programme, le programme Anti-froissement qui dure 2 heures est lancé pour éviter des plis sur le linge resté à l'intérieur de la machine.



Nettoyez le filtre à fibres après chaque processus de séchage. (Voir la section « Surface intérieure du filtre à fibres et de la porte de chargement »)



Vidangez le réservoir d'eau après chaque processus de séchage. (Voir la section « Vidange du réservoir d'eau »)

## 6 Maintenance et nettoyage

La durée de vie de l'appareil augmente et les problèmes fréquemment rencontrés diminuent s'il est nettoyé à intervalles réguliers.

### 6.1 Nettoyage du filtre à peluche / Surface intérieure de la porte de chargement

Les peluches et les fibres qui se dégagent du linge dans l'air au cours du cycle de séchage sont récupérées par le « Filtre à peluche ».



Ces particules se forment généralement à cause de l'usure et du lavage.



Nettoyez toujours le filtre à peluche et les surfaces intérieures de la porte de chargement après chaque séchage.



Vous pouvez nettoyer le filtre à peluche et son pourtour à l'aide d'un aspirateur.

Pour nettoyer le filtre :

- Ouvrez la porte de chargement.
- Retirez le filtre de trappe en tirant dessus, puis ouvrez le filtre.
- Éliminez les peluches, les fibres et les résidus de coton à la main ou à l'aide d'un chiffon doux.
- Fermez le filtre et replacez-le correctement à sa place.

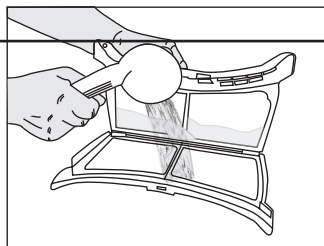
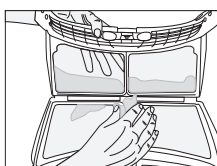
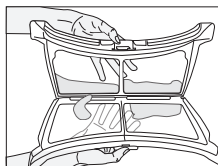
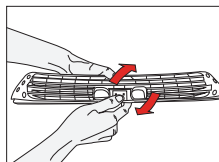
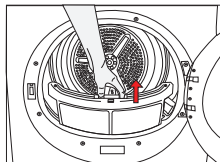

Nettoyez toute la surface intérieure de la porte de chargement et le joint de la porte avec un chiffon doux.

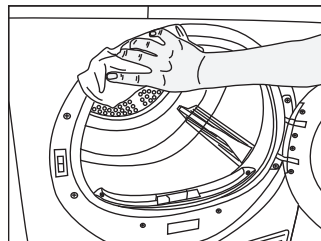
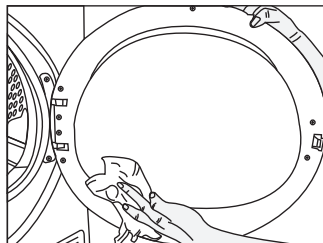



Une couche peut se former sur les pores du filtre et entraîner un bouchage du filtre après avoir utilisé le sèche-linge pendant un certain temps. Lavez le filtre à l'eau chaude pour enlever la couche qui se forme sur la surface du filtre. Séchez le filtre à peluche complètement avant de le réinstaller.

## 6.2 Nettoyer le capteur

Votre sèche-linge est équipé de capteurs d'humidité qui détectent si le linge est sec ou non.

Pour nettoyer les capteurs :

- Ouvrez la porte de chargement du sèche-linge.
- Laissez refroidir la machine si elle est encore chaude en raison du processus de séchage.
- Nettoyez les surfaces métalliques du capteur à l'aide d'un chiffon doux imbibé de vinaigre puis séchez-les.

	Nettoyez les surfaces métalliques des capteurs 4 fois par an.
	N'utilisez pas d'outils en métal pour nettoyer les surfaces métalliques des capteurs.
	N'utilisez jamais de solvants, de produits de nettoyage ou de substances similaires lors du nettoyage, en effet ces produits entraîneraient un risque d'incendie et d'explosion !

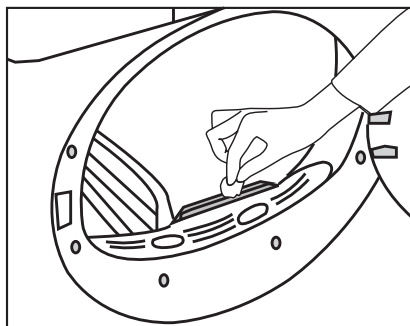

## 6.3 Nettoyer le tiroir du filtre

Les peluches et les fibres n'ayant pas été récupérées par le filtre à peluches, sont bloquées dans le tiroir du filtre situé derrière la plaque de protection. Le voyant du symbole de Nettoyage du tiroir du filtre s'allumera au maximum tous les 3 cycles comme rappel.

Un double filtre est situé dans le tiroir. Le premier niveau est l'éponge du tiroir du filtre et le second niveau est le tissu du filtre.

Nettoyage du tiroir du filtre :

- Appuyez sur le bouton de la plaque de protection pour ouvrir la plaque de protection.

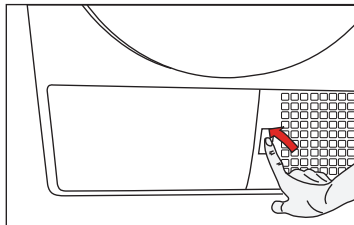

- Enlevez le couvercle du tiroir du filtre en le tournant dans la direction des flèches.

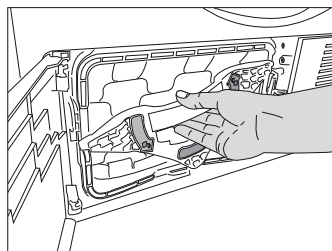

- Retirez le tiroir du filtre.

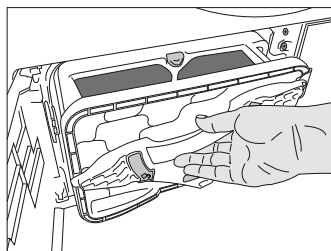



- Ouvrez le tiroir du filtre en appuyant sur le bouton rouge.

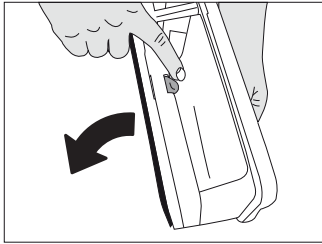

- Retirez l'éponge du tiroir du filtre.

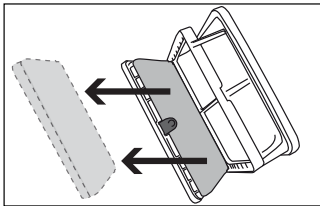

- Éliminez les peluches, les fibres et les résidus de coton à la main ou à l'aide d'un chiffon doux.
- Si vous remarquez une matière qui pourrait boucher le tissu du filtre, veuillez laver la couche dans de l'eau chaude. Laissez le filtre sécher complètement avant de le réinstaller dans le compartiment du filtre.

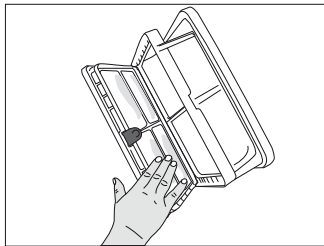

- Lavez l'éponge du tiroir du filtre à la main pour enlever les fibres et les peluches à la surface. Après avoir lavé l'éponge, pressez-la à la main pour éliminer l'excédent d'eau. Bien sécher l'éponge avant de la conserver.



Il n'est pas nécessaire de nettoyer l'éponge si les peluches et les fibres accumulées sont peu importantes.

- Réinstallez l'éponge à sa place.

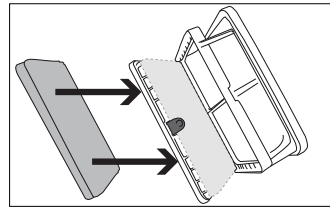

- Fermez le bloc du filtre en le verrouillant avec le bouton rouge.

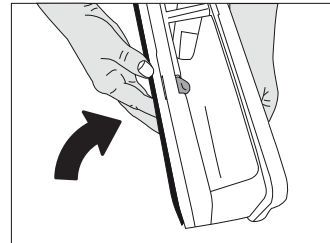

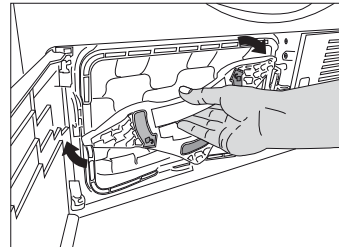

- Remettez le bloc du filtre à sa place, tournez le couvercle du bloc du filtre dans le sens de la flèche en vous assurant qu'il est bien fermé.

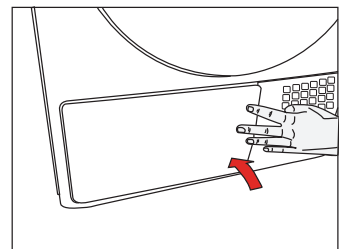

- Reposez la plaque de protection.



	Sécher sans l'éponge du tiroir du filtre endommagera l'appareil !
	Un filtre à peluche et un tiroir de filtre sales prolongeront la durée du séchage et augmenteront la consommation d'énergie.

## 6.4 Nettoyer l'évaporateur

Nettoyez les peluches accumulées sur les ailes de l'évaporateur situé derrière le tiroir du filtre avec un aspirateur.

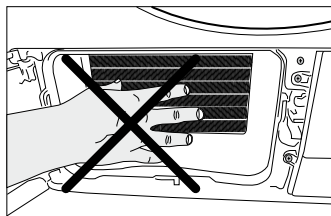

	Vous pouvez aussi nettoyer à la main si vous portez des gants protecteurs. Ne tentez pas de nettoyer à mains nues. Les ailes de l'évaporateur peuvent blesser votre main.
--	---

## 7 Résolution de problèmes

### Le processus de séchage est excessivement long.

- Les pores du filtre sont bouchés. >>> Lavez le filtre à l'eau chaude.
- Le tiroir du filtre est bouché. >>> Nettoyez l'éponge et le tissu du filtre dans le tiroir du filtre.
- Les grilles de ventilation sur l'avant de l'appareil sont bloqués. >>> Enlevez les objets (s'il y en a) qui bloquent la ventilation devant les grilles de ventilation.
- La ventilation n'est pas suffisante car la pièce où est située la machine est très petite. >>> Ouvrez la porte et la fenêtre de la pièce pour éviter une hausse excessive de la température de la pièce.
- Un dépôt de calcaire s'est formé sur le capteur d'humidité. >>> Nettoyez le capteur d'humidité.
- Trop de linge est chargé. >>> Ne chargez pas la machine à l'excès.
- Le linge n'est pas bien essoré. >>> Essorez votre linge à une rapidité supérieure dans votre machine.

### Le linge est mouillé à la fin du séchage



Après le séchage, les vêtements chauds semblent plus humides que leur niveau réel d'humidité.

- Il est probable que le programme sélectionné ne convenait pas au type de linge. >>> Vérifiez les étiquettes des vêtements et choisissez un programme approprié pour le type de linge ou utilisez des programmes minutés en plus.
- Les pores du filtre sont bouchés. >>> Lavez le filtre à l'eau chaude.
- Le tiroir du filtre est bouché. >>> Nettoyez l'éponge et le tissu du filtre dans le tiroir du filtre.
- Trop de linge est chargé. >>> Ne chargez pas la machine à l'excès.
- Le linge n'est pas bien essoré. >>> Essorez votre linge à une rapidité supérieure dans votre machine.

### Le sèche-linge ou le programme ne se met pas en marche. Le sèche-linge ne démarre pas quand il est réglé.

- Il n'est pas branché. >>> Assurez-vous que la machine est branchée.
- La porte de chargement est entrouverte. >>> Veillez à ce que la porte de chargement soit complètement fermée.
- Le programme n'est pas sélectionné ou le bouton Départ / Pause / Annulation n'est pas enfoncé. >>> Assurez-vous que le programme a été défini et qu'il n'est pas sur le mode « Pause ».
- La sécurité enfants est activée. >>> Désactivez la sécurité enfants.

### Le programme s'est interrompu sans raison.

- La porte de chargement est entrouverte. >>> Veillez à ce que la porte de chargement soit complètement fermée.
- Il y a eu une coupure de courant. >>> Appuyer sur le bouton Départ/pause/annulation pour démarrer le programme.
- Le réservoir d'eau est plein. >>> Vidanger le réservoir d'eau

### Le linge a rétréci, s'est élimé ou s'est abîmé.

- Le programme utilisé ne convient pas au type de linge. >>> Vérifiez l'étiquette du vêtement et sélectionnez un programme adapté au type de tissu.

### L'éclairage du tambour ne s'allume pas (pour les modèles équipés d'une lampe).

- Le sèche-linge n'est pas allumé avec le bouton Marche / Arrêt. >>> Assurez-vous que le sèche-linge est allumé.
- La lampe est défectueuse. >>> Appelé le service agréé pour faire remplacer la lampe

### Le symbole « Final / Anti-froissement » est allumé.

- Le programme Anti-froissement est activé pour empêcher le linge dans la machine de se froisser. >>> Eteignez l'appareil et retirez le linge.

### Le symbole Fin est activé.

- Le programme est fini. Eteignez l'appareil et retirez le linge.

### Le symbole du filtre est allumé.

- Le filtre est sale. >>> Nettoyer le filtre à air

Le symbole du filtre clignote.

- Le compartiment du filtre est bouché avec des peluches. >>> Nettoyer le filtre à air
- Un dépôt s'est formé sur les pores du filtre et le bouche. >>> Lavez le filtre à l'eau chaude.
- Le tiroir du filtre est bouché. >>> Nettoyez l'éponge et le tissu du filtre dans le tiroir du filtre.

De l'eau fuit de la porte de chargement

- Des peluches se sont accumulées sur les surfaces intérieures de la porte de chargement et de son loquet. >>> Nettoyez les surfaces intérieures de la porte de chargement et de son loquet.

La porte de chargement s'ouvre spontanément.

- La porte de chargement est entrouverte. >>> Poussez la porte de chargement pour la fermer jusqu'à entendre un son de verrouillage.

Le symbole réservoir d'eau est allumé/clignote.

- Le réservoir d'eau est plein. >>> Vidangez le réservoir d'eau
- Le tuyau de vidange de l'eau est plié. >>> Si l'appareil est raccordé directement à un tuyau de vidange des eaux usées, vérifiez le tuyau de vidange.

Le symbole de nettoyage du tiroir du filtre clignote.

- Le filtre est sale. >>> Nettoyez l'éponge et le tissu du filtre dans le tiroir du filtre.



Si vous ne pouvez pas résoudre le problème en suivant les consignes de cette section, consultez votre vendeur ou le service agréé. N'essayez jamais de réparer un produit en panne vous-même.