

BREDA

FR

INSTRUCTIONS DÉTAILLÉES

**POUR L'UTILISATION D'UNE
SÉCHEUSE À VENTILATION**

BRDV727001

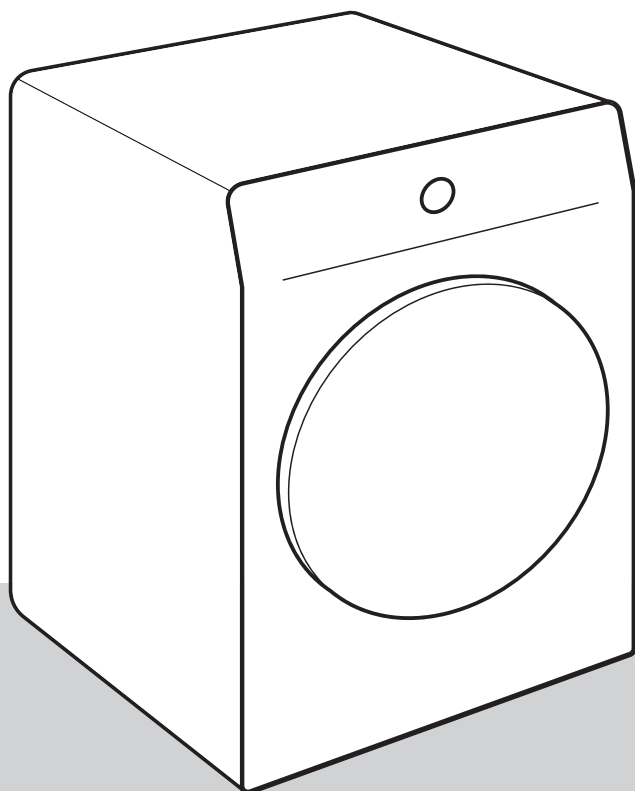

Aujourd'hui la vie est compliquée. Laissez-nous vous faciliter l'entretien des vêtements ! Afin de vous simplifier les tâches ménagères au quotidien, votre nouvelle sècheuse intègre une technologie innovante et les dernières avancées en matière d'entretien du linge. La technologie prend le plus grand soin de tous vos vêtements et évite de les froisser. En même temps, votre sècheuse respecte l'environnement grâce à sa consommation d'électricité la plus économique possible.

Cet appareil est destiné exclusivement à un usage domestique. Ne l'utilisez pas pour le linge qui n'est pas adapté au séchage en machine.

Les pictogrammes figurant dans cette notice ont les significations suivantes :



INFORMATION

Informations, conseils, astuces, ou recommandations



ATTENTION !

Attention – danger



RISQUE DE CHOC ÉLECTRIQUE !

Attention – risque de choc électrique



SURFACE BRÛLANTE !

Attention – risque de brûlure



RISQUE D'INCENDIE !

Attention – Risque d'incendie



Nous vous recommandons vivement de lire attentivement cette notice.

Tables des matières

IMPORTANTES MESURES DE SÉCURITÉ	5
INSTRUCTIONS DE MISE À LA TERRE	7
RISQUE DE BRÛLURE	13
SÉCURITÉ	14
DESCRIPTION DU SÈCHE-LINGE	15
Information technique	16
Bandeau de commandes	17
INSTALLATION ET RACCORDEMENT	19
Choix du local	20
Réglage des pieds de la sècheuse	21
Emplacement de la sècheuse	22
Installation de l'appareil en position debout ou au mur	23
Installation encastrée – besoins en aération	26
Évacuation de l'air humide	27
Raccordement au réseau électrique	29
Branchements électriques	30
Connexions électrique	31
Déplacement et transport après installation	32
AVANT D'UTILISER L'APPAREIL POUR LA PREMIÈRE FOIS	33
INSTRUCTIONS DE FONCTIONNEMENT – PROCESSUS DU SÉCHAGE, ÉTAPE PAR ÉTAPE (1–6)	34
Étape 1 : Vérification des symboles d'entretien sur les étiquettes des vêtements	34
Étape 2 : Préparation du linge au séchage	35
Mise en marche de la sècheuse	35
Chargement de la sècheuse	36
Étape 3 : sélection du programme de séchage	37
Tableau des programmes	38
Étape 4 : Sélection des fonctions complémentaires	40
Étape 5 : Démarrage du programme de séchage	46
Étape 6 : Fin du programme de séchage	46
INTERRUPTIONS ET MODIFICATIONS DU PROGRAMME	47
Interruptions	47
Modification du programme/des fonctions	47
Ajout de linge après le départ du programme	47
Sauvegarde des réglages personnels	48
AdaptTech	48
Menu des réglages personnels	48
Aperçu du nombre de cycles de séchage effectués	48
NETTOYAGE ET ENTRETIEN	49
Nettoyage du filtre du hublot	50
Nettoyage de la gaine d'évacuation	51
Nettoyage de la sècheuse	52
GUIDE DE DÉPANNAGE	53
Que faire ...?	53
Tableau de dépannage	53

Son	55
Service après-vente	56
CONSEILS POUR LE SÉCHAGE ET L'UTILISATION ÉCONOMIQUE DE VOTRE SÉCHEUSE	58
Mode veille	58
MISE AU REBUT	59

IMPORTANTES MESURES DE SÉCURITÉ



CONSERVEZ CETTE NOTICE POUR VOUS Y RÉFÉRER ULTÉRIEUREMENT !

⚠ ATTENTION !

Pour réduire les risques d'incendie, de choc électrique ou de blessure quand l'appareil est utilisé, prendre les précautions élémentaires et:

1. Lire toutes les instructions avant d'utiliser l'appareil.
2. **Risque d'étouffement et de blessure par entrave** : Ne pas permettre aux enfants de jouer sur ou dans l'appareil. Surveiller étroitement les enfants lorsqu'ils se trouvent près de l'appareil qui fonctionne.
3. **⚠ ATTENTION : Risque d'incendie** – Ne séchez pas d'articles qui ont déjà été nettoyés ou trempés dans de l'essence, des solvants destinés au nettoyage à sec ou d'autres substances inflammables ou explosives, ou qui ont été tachés par ces produits, car ils dégageraient des vapeurs susceptibles de s'enflammer ou d'exploser.
4. **⚠ ATTENTION : Risque d'incendie** – ne faites pas sécher dans l'appareil des vêtements comportant du vinyle, du plastique, du caoutchouc mousse ou des matières similaires, de la fibre ou de la laine de verre, à moins que l'étiquette porte la mention "lavable".

5. **⚠ ATTENTION : Risque d'incendie** – Ne placez pas d'objets exposés aux huiles de cuisson dans votre sècheuse. Les articles souillés par des huiles de cuisson peuvent contribuer à une réaction chimique qui pourrait provoquer l'incendie du linge dans le tambour. Pour réduire le risque d'incendie dû à des vêtements contaminés par des huiles de cuisson, l'air n'est plus chauffé durant la dernière partie du programme (cycle de refroidissement). N'interrompez jamais un programme de séchage avant la fin, à moins de retirer aussitôt le linge du tambour et de l'étendre rapidement pour que la chaleur se dissipe.
6. **⚠ ATTENTION** : Assurez-vous que les orifices de ventilation de l'appareil ne sont pas obstrués.
7. Avant de mettre l'appareil hors service ou de le jeter, retirer la porte.
8. Ne pas mettre la main dans l'appareil lorsque la cuve ou l'agitateur bougent.
9. Ne pas installer ou placer cet appareil dans un endroit où il sera exposé aux intempéries.
10. Ne pas trafiquer les commandes.
11. Ne pas réparer ou remplacer les pièces de l'appareil ou procéder à l'entretien de celui-ci sauf si les instructions visant l'entretien et les réparations qui doivent être effectués par l'utilisateur le spécifient, si vous comprenez bien ces instructions et si vous possédez les connaissances nécessaires.
12. N'utilisez pas de pièces de rechange qui ne sont pas recommandées par le fabricant (par ex. des pièces fabriquées à la maison à l'aide d'une imprimante 3D).
13. **⚠ ATTENTION** : PROPOSITION 65 POUR RESIDENTS DE LA CALIFORNIE
Cancer et Troubles de l'appareil reproducteur –
www.P65Warnings.ca.gov

14. N'utilisez pas d'assouplissant textile ou de produit antistatique, sauf si cela est recommandé par le fabricant de l'assouplissant ou du produit.
15. Nettoyez le filtre à peluches avant ou après chaque séchage.
16. Gardez l'espace autour de l'ouverture d'évacuation et les zones adjacentes exemptes de toute accumulation de peluches, de poussière et de saleté.
17. L'intérieur de l'appareil et le conduit d'évacuation doivent être nettoyés périodiquement par une personne qualifiée.
18. **Ne faites jamais fonctionner votre appareil alors que vous êtes absent(e) de votre domicile.**

INSTRUCTIONS DE MISE À LA TERRE

19. Cet appareil doit être mis à la terre. En cas de mauvais fonctionnement ou de bris de l'appareil, la mise à la terre réduira les risques de choc électrique en offrant un parcours de moindre résistance au courant électrique. Cet appareil est pourvu d'un cordon à conducteur de terre et d'une fiche de mise à la terre. Brancher la fiche dans une prise installée adéquatement et mise à terre conformément à tous les codes et règlements locaux.
20. **⚠ ATTENTION** : Une mauvaise connexion du conducteur de terre peut présenter des risques de choc électrique. Consulter un électricien ou un technicien qualifiés si vous n'êtes pas certain que l'appareil soit mis à terre adéquatement.
21. Ne pas modifier la fiche de l'appareil. Si elle ne pénètre pas bien dans la prise, faire installer une prise adéquate par un électricien qualifié.

Veillez lire cette notice avant d'utiliser le sèche-linge.

N'utilisez pas le sèche-linge tant que vous n'avez pas lu et compris ces instructions.

Cet appareil n'est pas prévu pour les personnes (y compris les enfants) à capacités physiques ou mentales réduites, ou manquant d'expérience et de connaissances. Elles ne pourront l'utiliser que sous la surveillance d'un adulte responsable de leur sécurité et après avoir été mises au courant de son fonctionnement.

La notice d'utilisation de ce sèche-linge a été rédigée pour différents modèles et il est donc possible qu'elle décrive des réglages ou des équipements qui ne sont pas disponibles sur votre appareil.

L'inobservation des instructions ou l'utilisation incorrecte de l'appareil peut endommager le linge ou la sécheuse, ou encore occasionner des blessures à l'utilisateur. Conservez cette notice à portée de main, près de l'appareil.

Cet appareil est destiné exclusivement à un usage domestique. S'il est utilisé à des fins professionnelles ou commerciales, ou en dehors d'un cadre domestique habituel, ou encore si la sécheuse est utilisé par une personne qui n'est pas un consommateur – tel que le terme est défini par la loi – la durée de la garantie sera la plus courte possible prévue par la législation en vigueur.

Suivez les instructions pour raccorder correctement le sèche-linge au réseau électrique (voir le chapitre *INSTALLATION ET RACCORDEMENT*).

Confiez toutes les réparations et interventions à un professionnel compétent. Les réparations effectuées par des personnes non qualifiées peuvent entraîner des accidents ou des pannes sérieuses.

Si le **câble secteur est endommagé**, faites-le remplacer par le fabricant, le service après-vente agréé, ou un technicien de qualification équivalente afin d'éviter tout danger.

⚠ ATTENTION !

Ne raccordez pas le sèche-linge au réseau électrique par un câble prolongateur.

La sècheuse ne doit pas être commandé par un interrupteur externe tel qu'un minuteur, ou raccordé à un réseau électrique soumis à de fréquents délestages.

⚠ ATTENTION !

En cas de réparation, utilisez exclusivement des pièces détachées certifiées par des fabricants agréés.

⚠ ATTENTION !

Les réparations résultant d'un raccordement incorrect ou de maintenance ou utilisation non conforme ne sont pas couvertes par la garantie. Dans ce cas, les frais de l'intervention seront à la charge de l'utilisateur.

Utilisez toujours les tuyaux ou les gaines fournis avec l'appareil.

⚠ ATTENTION !

Comme cette sècheuse est un appareil à évacuation, elle n'est pas équipée d'un réservoir de condensat. La poignée est fixe et a été installée uniquement dans un but décoratif ; elle n'est pas prévue pour ouvrir le hublot et peu se briser en cas de pression ou traction excessive.

Installez la sècheuse dans une pièce suffisamment aérée où la température ambiante est comprise entre 50°F (10°C) et 77°F (25°C).

Placez le sèche-linge parfaitement à l'horizontale sur un sol plan et dur (béton).

Après avoir installé le sèche-linge dans son emplacement, attendez au moins deux heures avant de le brancher au réseau électrique.

Il faut au moins deux personnes pour installer le sèche-linge au-dessus d'un lave-linge.

⚠ ATTENTION !

N'installez pas l'appareil derrière une porte battante ou coulissante ou dont les charnières sont situées du côté opposé à celles de l'appareil. Positionnez le sèche-linge de façon à pouvoir ouvrir complètement le hublot.

N'obstruez jamais l'ouverture d'évacuation de l'air.

⚠ ATTENTION !

Ne placez pas l'appareil sur un tapis à poils longs afin de ne pas gêner la circulation de l'air.

Ne raccordez pas la sécheuse à un conduit servant à évacuer les produits résiduels de combustion provenant d'autres appareils alimentés par du gaz naturel ou par d'autres combustibles.

L'air environnant la sécheuse doit être exempt de poussières. La pièce dans laquelle le sèche-linge est installé doit être bien ventilée afin de prévenir le reflux des gaz de combustion provenant de feu ouvert (cheminée par exemple).

Veillez à ce que les fibres ne s'accumulent pas autour du sèche-linge.

N'évacuez pas l'air provenant de la sècheuse au moyen d'un tuyau utilisé par des appareils fonctionnant au gaz naturel ou avec d'autres combustibles.

L'appareil ne doit pas toucher le mur ni les meubles adjacents.

Ne séchez pas dans l'appareil du linge qui n'a pas été lavé au préalable.

Le linge sale comportant des taches d'huile, acétone, alcool, dérivés du pétrole, détachant, térébenthine, cire et détachants de cire doit être lavé en machine à haute température avec une forte dose de lessive avant d'être séché dans l'appareil.

Ne faites pas sécher dans l'appareil des vêtements comportant du latex ou du caoutchouc, des bonnets de bain ou de douche, ni du linge ou des couvertures contenant du caoutchouc mousse.

Utilisez les assouplissants et produits similaires en respectant les conseils fournis par leurs fabricants.

RISQUE D'INCENDIE !

Videz les poches, enlevez les briquets et les allumettes.

Si la sècheuse est raccordée à un système d'évacuation d'air déjà utilisé pour un autre appareil, il faut installer un clapet anti-retour. Un refoulement d'air dans la sècheuse pourrait endommager l'appareil et le clapet anti-retour empêche un tel refoulement.

Nettoyez **le filtre** du sèche-linge après chaque séchage. Si vous l'avez enlevé, remettez-le en place avant la prochaine utilisation.

⚠ ATTENTION !

N'utilisez pas de solvants ou de nettoyants qui pourraient endommager le sèche-linge et respectez les instructions et mises en garde fournies par le fabricant des produits nettoyants.

Lorsque le séchage est terminé, débranchez le câble d'alimentation de la prise secteur.

La garantie ne s'applique pas aux consommables, aux décolorations ou modifications mineures de la couleur, à l'augmentation du bruit qui résulte de l'âge de la sècheuse et qui n'a pas de conséquence sur son fonctionnement, ainsi qu'aux défauts esthétiques qui n'affectent pas les fonctionnalités ou la sûreté de la sècheuse.

Pour réduire le risque de blessures graves ou de mort, suivez toutes les instructions d'installation.

⚠ ATTENTION !

Ne laissez pas les enfants jouer avec le sèche-linge.

Empêchez vos enfants et vos animaux domestiques de pénétrer dans le tambour du sèche-linge.

Avant de fermer le hublot et de lancer un programme, assurez-vous qu'il n'y a rien d'autre que du linge dans le tambour (par exemple, qu'un enfant n'a pas grimpé dans la sècheuse et a refermé le hublot depuis l'intérieur).

Activez la sécurité enfants. Voir le chapitre *LOCK*.

Maintenez les enfants de moins de 3 ans à l'écart du sèche-linge à moins de les surveiller en permanence.

Cette sécheuse a été fabriquée en conformité avec toutes les normes de sécurité en vigueur.

Les enfants à partir de 8 ans et les personnes disposant de capacités physiques ou mentales réduites – ou manquant d'expérience et de connaissances – peuvent utiliser cette sécheuse sous surveillance, à condition d'avoir reçu des instructions sur la manière de s'en servir en toute sécurité et d'avoir bien compris les risques auxquels ils pourraient s'exposer.

Les enfants ne doivent pas jouer avec la sécheuse.

Les enfants ne doivent pas nettoyer la sécheuse ni effectuer de tâches d'entretien sans supervision.

RISQUE DE BRÛLURE

SURFACE BRÛLANTE !

Lors du séchage à haute température, le hublot en verre chauffe. Faites attention à ne pas vous brûler et veillez à ce que les enfants ne jouent pas à côté du hublot.

Lorsque le sèche-linge est en service, sa partie arrière devient très chaude. Laissez l'appareil refroidir complètement avant de le toucher à l'arrière.

Si vous ouvrez le hublot durant le séchage, vous risquez de vous brûler aux vêtements qui sont très chauds.

N'interrompez jamais un programme de séchage avant la fin. Si vous êtes obligé de le faire pour une raison quelconque, agissez avec précaution lorsque vous retirez le linge, car il est très chaud. Enlevez-le rapidement du tambour et étendez-le pour qu'il refroidisse aussi vite que possible.

SÉCURITÉ

RISQUE D'INCENDIE !

Si vous avez nettoyé vos vêtements à sec avec des nettoyeurs industriels ou des produits chimiques, **ne les faites pas sécher dans l'appareil.**

Le sèche-linge est protégé par un dispositif antisurchauffe qui met automatiquement l'appareil à l'arrêt si la température monte trop haut.

Le dispositif d'arrêt automatique antisurchauffe peut s'activer si le filtre à peluches est saturé. Dans ce cas, nettoyez le filtre, attendez que l'appareil refroidisse et essayez de le remettre en marche. S'il ne repart pas, contactez le service après-vente.

DESCRIPTION DU SÈCHE-LINGE

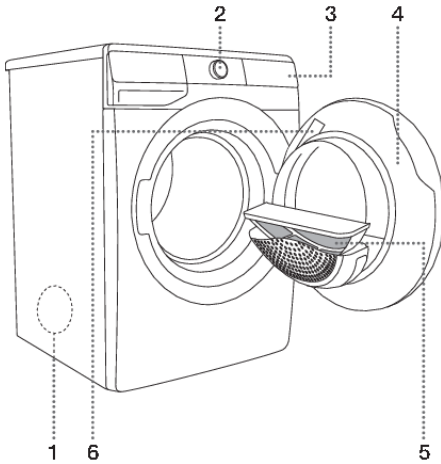

FACE AVANT

1. Ouverture d'évacuation de l'air à l'arrière
2. Bouton de marche/arrêt et sélecteur de programme de la sècheuse
3. Unité de commande tactile
4. Porte
5. Filtre à peluches
6. Plaque signalétique

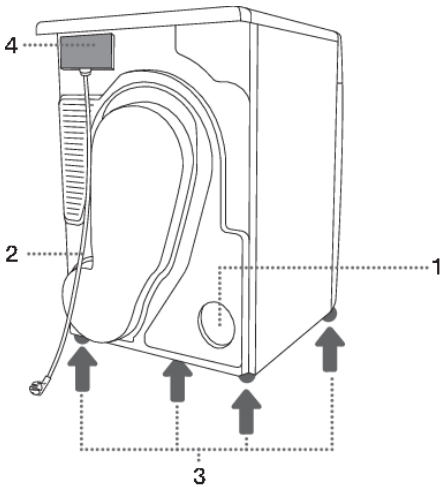

FACE ARRIÈRE

1. Ouvertures d'évacuation de l'air
2. Cordon secteur
3. Pieds réglables
4. Boîte de jonction

Information technique

La plaque signalétique contenant les informations de base sur la sècheuse se trouve sur le côté intérieur de la porte de la sècheuse (voir le chapitre *DESCRIPTION DU SÈCHE-LINGE*).

Charge maximale	15.4 lbs (7 kg)
Largeur	23½" (600 mm)
Hauteur	33½" (850 mm)
Profondeur du sèche-linge (a)	24½" (625 mm)
Profondeur avec hublot fermé	25½" (653 mm)
Profondeur avec hublot ouvert (b)	44½" (1134 mm)
Tension nominale	Voir plaque signalétique
Fusible	Voir plaque signalétique
Puissance nominale	Voir plaque signalétique

Plaque signalétique

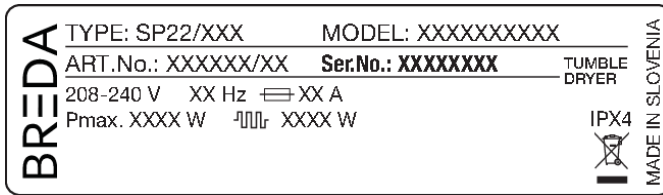

Bandeau de commandes

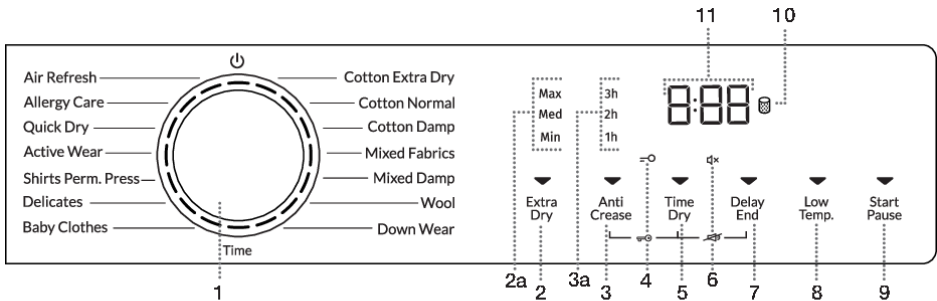

<p>1</p>	<p>Sécheuse MARCHE / ARRÊT et le BOUTON SÉLECTEUR DE PROGRAMME. Pour ACTIVER la sécheuse, tournez le bouton sélecteur de programme dans un sens ou dans l'autre. Pour DÉSACTIVER la sécheuse, tournez le bouton sélecteur de programme pour le positionner sur OFF .</p>
<p>2</p>	<p>EXTRA DRY (DEGRÉ DE SÉCHAGE) Allumage du symbole lorsque la fonction est sélectionnée. Les fonctions supplémentaires 2a (MAX, MED, MIN) permettent de sélectionner un niveau de séchage plus élevé et de prolonger le temps de séchage.</p>
<p>3</p>	<p>ANTI CREASE (ANTI FROISSAGE) La durée de fonctionnement sélectionnée de la fonction s'allume</p>
<p>3+5</p>	<p>LOCK MARCHÉ/ARRÊT (Sécurité enfants MARCHÉ/ARRÊT) Appuyez sur les positions 3+5 pendant 3 secondes.</p>
<p>4</p>	<p>LOCK (Sécurité enfants) icône allumée</p>
<p>5</p>	<p>TIME DRY (TEMPS DE SÉCHAGE) Option pour régler le temps de séchage.</p>
<p>6</p>	<p>Éclairage du symbole SON ÉTEINT </p>
<p>7</p>	<p>DELAY END (RETARDER LA FIN DU PROGRAMME DE SÉCHAGE) Option pour définir le temps après lequel le séchage se terminera.</p>
<p>5+7</p>	<p>SON MARCHÉ/ARRÊT Appuyez sur les positions 5+7 pendant 3 secondes.</p>
<p>8</p>	<p>LOW TEMP. (TEMPÉRATURE RÉDUITE) Possibilité de sécher à une température plus basse.</p>

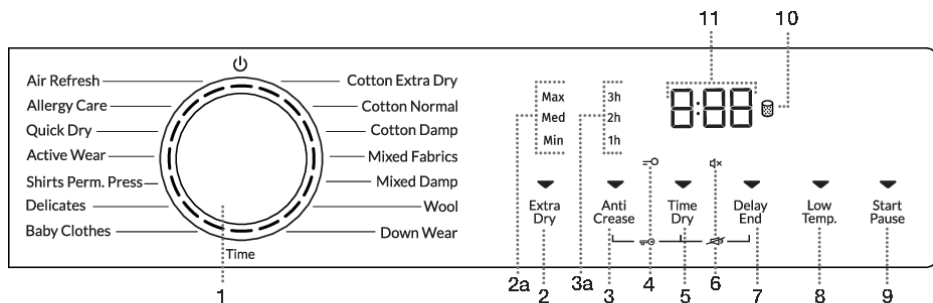

<p>9</p>	<p>TOUCHE DÉPART / PAUSE Le bouton a 3 fonctions :</p> <ul style="list-style-type: none"> • DÉPART – démarrer le programme de séchage (démarrer le programme avec une brève pression sur le bouton) ; • PAUSE – mettre en pause le programme de séchage (réappuyer brièvement sur le bouton pour arrêter temporairement le fonctionnement de l'appareil) ; • SAUVEGARDE DES RÉGLAGES PERSONNELS (maintenez la clé pendant 5 secondes). <p>Lorsque l'appareil est allumé, l'indicateur sur le bouton s'allume.</p>
<p>10</p>	<p>NETTOYEZ LE FILTRE icône  allumée.</p>
<p>11</p>	<p>Ce qui suit est affiché à l'ÉCRAN :</p> <ul style="list-style-type: none"> • Fonctions disponibles ; • Temps restant avant la fin du programme ; • Informations pour l'utilisateur.

INSTALLATION ET RACCORDEMENT



ATTENTION : Risque d'incendie

Pour éviter tout risque d'incendie, ne faites pas sécher d'articles contenant de la mousse ou des matériaux similaires en caoutchouc.



ATTENTION :

installez la sècheuse conformément aux instructions du fabricant et aux codes et règlements locaux.



ATTENTION :

la sècheuse doit être installée par un technicien qualifié.



ATTENTION :

Pour réduire le risque de blessures graves ou de mort, suivez toutes les instructions d'installation.

ATTENTION :

Ne placez jamais le conduit d'évacuation dans une cheminée, un mur, le plafond ou autre espace fermé d'un édifice.

Utilisez seulement un grillage de ventilation en métal.

- Canada : Seuls les conduits flexibles en aluminium spécifiquement identifiés par le fabricant comme pouvant être utilisés avec cet appareil sont autorisés.
- États-Unis : Seuls les conduits flexibles en aluminium spécifiquement identifiés par le fabricant comme pouvant être utilisés avec cet appareil et conformes à la norme UL 2158A sont autorisés.
- Canada : Le conduit d'évacuation doit présenter un diamètre de 4 pouces (102 mm).
- États-Unis : Le diamètre du conduit d'évacuation doit être conforme aux spécifications du fabricant et aux réglementations locales en matière de bâtiment. Ces exigences peuvent varier en fonction du secteur géographique et doivent être respectées pour garantir la conformité et la sécurité.

La longueur maximale du conduit doit être de 8 feet (2.4 m) (pieds) et le nombre maximal de coudes doit être de 4.

La longueur totale du conduit métallique flexible ne doit pas dépasser 8 feet (2.4 m) (pieds).

Le conduit ne doit pas être assemblé avec des vis ou d'autres moyens de fixation qui s'étendent dans le conduit et retiennent les peluches.

ATTENTION :

Ne raccordez pas la sècheuse à une gaine en plastique souple. Si vous choisissez une gaine en feuille de métal flexible, elle devra être d'un type spécifique, et agréée par le fabricant de l'appareil pour utilisation sur un sèche-linge. Les tuyaux d'évacuation flexibles ont la réputation de s'affaisser, se déformer facilement et capturer les peluches, ce qui risque de gêner la circulation de l'air dans la gaine et d'accroître le risque d'incendie.

ATTENTION :

Conservez la présente notice.

INFORMATION

Retirez tous les emballages. Lorsque vous déballez l'appareil, faites attention à ne pas l'abîmer avec un objet pointu.

Choix du local

Le sèche-linge émet de la chaleur. Par conséquent, ne l'installez pas dans une très petite pièce, car le séchage durera plus longtemps en raison du faible volume d'air disponible.

L'éclairage du local doit être suffisant pour que vous puissiez lire facilement les indications de l'afficheur sur le bandeau de commandes.

Réglage des pieds de la sècheuse

Mettez la sècheuse à niveau dans le sens longitudinal et transversal en faisant tourner les pieds réglables qui permettent un ajustement en hauteur de +/- ½" (+/- 1 cm). Utilisez un niveau à bulles et une clé n° 22.

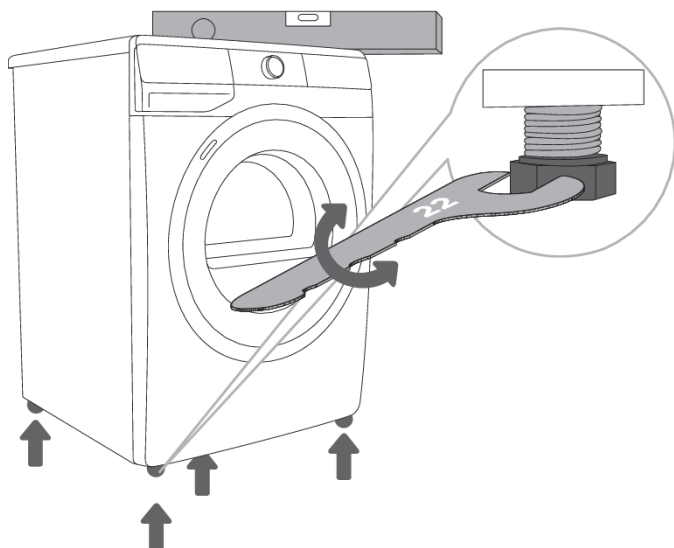

INFORMATION

L'appareil devra être placé sur un sol ayant une chape en béton, dont la surface sera sèche et propre afin d'éviter que l'appareil ne glisse. Les pieds réglables devront être nettoyés avant l'installation.



INFORMATION

L'appareil doit être mis à niveau et demeurer dans une position stable sur une surface robuste.



INFORMATION

Le réglage incorrect des pieds ajustables peut entraîner des vibrations, le déplacement de l'appareil sur le sol et un fonctionnement bruyant. Ces inconvénients ne sont pas couverts par la garantie.



INFORMATION

Quelquefois, un bruit inhabituel et assez fort peut se faire entendre durant le fonctionnement de l'appareil ; ceci est dû la plupart du temps à une installation incorrecte.

Emplacement de la sécheuse

Distances à respecter lors de l'installation de la sécheuse

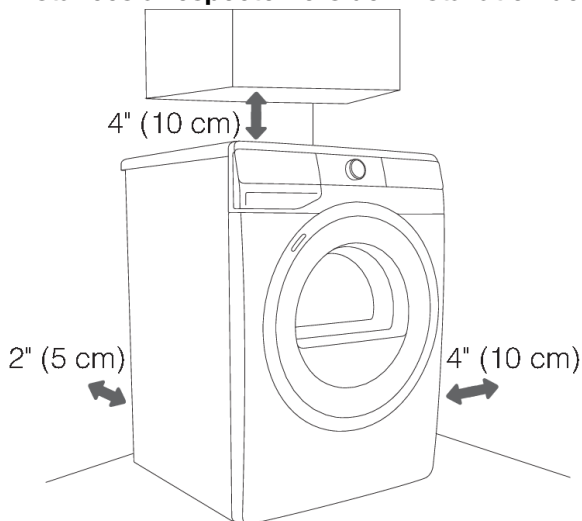

INFORMATION

L'appareil ne doit pas toucher le mur ni les meubles adjacents. Pour un fonctionnement optimal, nous vous recommandons de laisser autour de l'appareil un espace libre comme indiquées sur la figure. Si vous ne respectez pas ces distances minimales, le sèche-linge risque de surchauffer.

INFORMATION

Les événements à l'arrière de l'appareil et l'ouverture d'évacuation de l'air humide sur le panneau latéral ou arrière ne doivent jamais être obstrués.

Installez l'appareil dans une pièce bien aérée comportant une fenêtre ou un ventilateur.

Raccordez la gaine d'évacuation à l'ouverture d'évacuation de l'air. Ne raccordez pas la gaine à un conduit servant à évacuer les produits résiduels de combustion provenant d'autres appareils fonctionnant au gaz ou avec d'autres combustibles.

Ouverture du hublot du sèche-linge (vue de dessus)

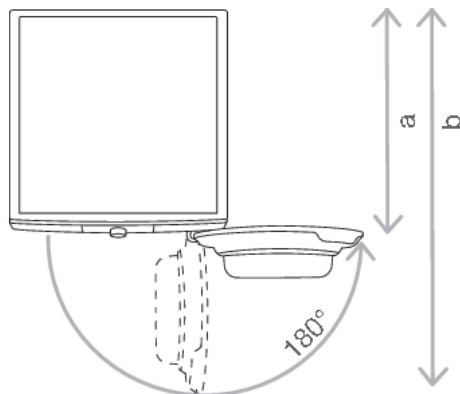

Voir le chapitre *DESCRIPTION DU SÈCHE-LINGE/Information technique.*

a = 24½" (625 mm)

b = 44½" (1134 mm)



ATTENTION !

N'installez pas l'appareil derrière une porte battante ou coulissante ou dont les charnières sont situées du côté opposé à celles de l'appareil. Positionnez le sèche-linge de façon à pouvoir ouvrir complètement le hublot.



ATTENTION !

Ne placez pas l'appareil sur un tapis à poils longs afin de ne pas gêner la circulation de l'air.

Installation de l'appareil en position debout ou au mur

Le lave-linge et le sèche-linge peuvent être placés l'un à côté de l'autre (figure 3). Le sèche-linge peut également être placé sur le lave-linge (figures 1 et 2).

La BREDA laveuse sur laquelle vous souhaitez installer la BREDA sècheuse doit pouvoir supporter le poids de cette sècheuse.

Si vous choisissez de placer la sècheuse sur la laveuse, **veillez à utiliser les accessoires fournis** afin de garantir une fixation sûre et conforme aux exigences de sécurité. Les accessoires fournis se trouvent à l'intérieur du tambour de la laveuse.

- Si votre BREDA laveuse a la même profondeur que la BREDA sècheuse:
 - Pour superposer une sècheuse sur une laveuse, utilisez les pieds à ventouse (a) et la trousse de superposition (support anti-basculement) (b), que vous trouverez à l'intérieur du tambour de la laveuse.
Pour obtenir des instructions sur la mise en place de la trousse de superposition (support anti-basculement), veuillez vous référer au guide d'installation fourni avec la trousse de superposition qui se trouve à l'intérieur du tambour de la laveuse.
- Si votre BREDA laveuse est plus petit (profondeur minimale de 21½" (545 mm)) que votre BREDA sècheuse:
 - Pour superposer une sècheuse sur une laveuse, utilisez les pieds à ventouse (a), la trousse de superposition (support anti-basculement) (b) et les plaques de fixation du support anti-basculement (d), que vous trouverez à l'intérieur du tambour de la laveuse.
Pour obtenir des instructions sur la mise en place de la trousse de superposition (support anti-basculement) et des plaques de fixation du support anti-basculement, veuillez vous référer au guide d'installation fourni avec la trousse de superposition qui se trouve à l'intérieur du tambour de la laveuse.

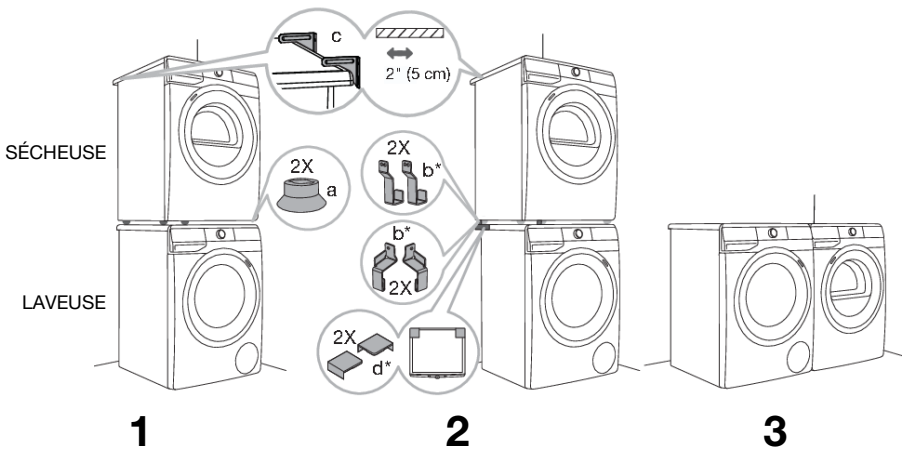

* selon le modèle

**INFORMATION**

Il est impératif d'utiliser les pieds à ventouse (a); ils sont conçus pour éviter que la sècheuse ne glisse. Il est impératif d'utiliser les pieds à ventouse!

**INFORMATION**

Pour plus de sécurité lors de l'installation de la sècheuse sur la laveuse, nous recommandons d'utiliser le support mural (c) permettant de fixer la sècheuse au mur. Vous pouvez vous procurer des accessoires supplémentaires (c) auprès du centre de service après-vente agréé (voir chapitre *GUIDE DE DÉPANNAGE/Service après-vente*). Il n'est pas obligatoire de fixer la sècheuse au mur si celui-ci est correctement installé et stable, mais cette opération est toutefois recommandée.

**INFORMATION**

Ces composants sont essentiels à une installation correcte et sûre.

**INFORMATION**

Il faut au moins deux personnes pour installer le sèche-linge au-dessus d'un lave-linge.

**INFORMATION**

Si vous choisissez d'installer votre sècheuse sur votre laveuse et de les intégrer dans un meuble (à savoir une installation dans un meuble) veuillez respecter les instructions d'utilisation de la sècheuse (ci-dessous *Installation encastrée – besoins en aération*).

Installation encastrée – besoins en aération

Le panneau frontal des laveuses et sècheuses BREDA est doté de commandes permettant une installation dans une armoire.

Veillez à ce qu'il y ait un espace de 1" (25 mm) minimum entre les appareils et le meuble ou le mur, et un espace de 1" (25 mm) minimum entre le bord arrière supérieur de l'appareil et le meuble ou le mur.

Pour garantir une ventilation correcte, il est recommandé d'utiliser des portes à persiennes. Dans le cas contraire, la porte doit contenir des orifices de ventilation.

Voir ci-dessous l'illustration montrant les ouvertures pour une aération minimale (boîtes grises) :

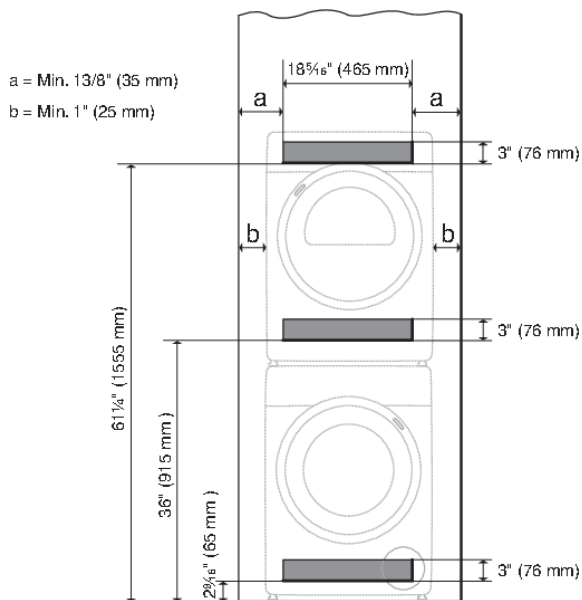

INFORMATION

Veillez à ce que le hublot de la laveuse puisse s'ouvrir sans entrave après installation.

INFORMATION

La prise d'air froid à l'avant de l'appareil ne doit pas être obstruée ; dans le cas contraire, cela pourrait occasionner un dysfonctionnement.

Évacuation de l'air humide

La sècheuse est dotée d'une ouverture d'évacuation de l'air humide à l'arrière. Raccordez le conduit d'évacuation d'air à l'ouverture prévue à cet effet.

La gaine d'évacuation n'est pas fournie avec la sècheuse !

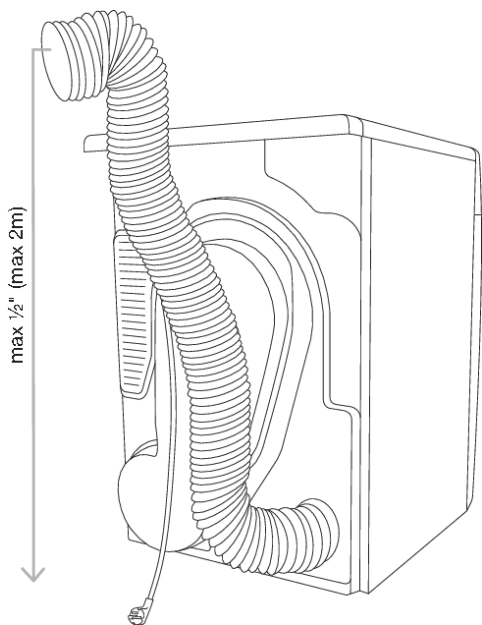

INFORMATION

Le conduit peut mesurer maximum 60 pieds (18 mètres) et compter 4 coudes. Soustraire 4 pieds (1,21 mètre) de conduit par coude de 90°.

INFORMATION

La distance entre le sèche-linge et l'ouverture d'évacuation (bouche d'aération, fenêtre) ne doit pas excéder 1/2" (2 mètres), sinon l'humidité pourrait s'accumuler dans la gaine.

INFORMATION

N'évacuez pas l'air provenant de la sècheuse par un conduit utilisé par d'autres appareils fonctionnant au gaz naturel ou avec d'autres combustibles.

Exemples d'installations correctes et incorrectes

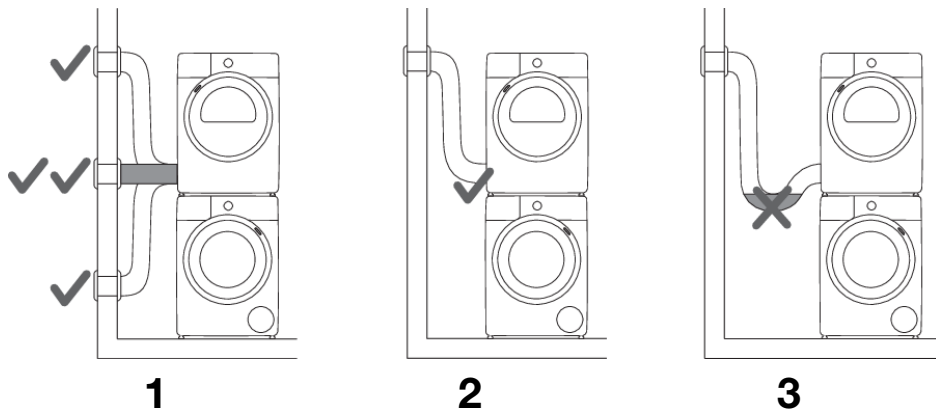

INFORMATION

1. Installation correcte : Le conduit d'évacuation est positionné pour assurer un flux d'air adéquat, sans obstruction.
2. Installation correcte : Le conduit d'évacuation est correctement installé, sans coudes ni plis, ce qui permet d'assurer un flux d'air ininterrompu.
3. Installation incorrecte : Le conduit d'évacuation est plié, ce qui provoque l'accumulation d'eau et obstrue ou bloque complètement le flux d'air, entraînant des problèmes de fonctionnement de la sècheuse.



ATTENTION :

Risque d'incendie.

N'installez pas le ventilateur d'appoint dans le conduit d'échappement.

Remarque : L'avertissement du ventilateur d'appoint ne s'applique pas aux sècheurs à linge destinés d'être installés dans un système de séchage de linge multiple, avec un conduit d'échappement système qui est installé selon les directives du fabricant du sèche-linge.

Raccordement au réseau électrique

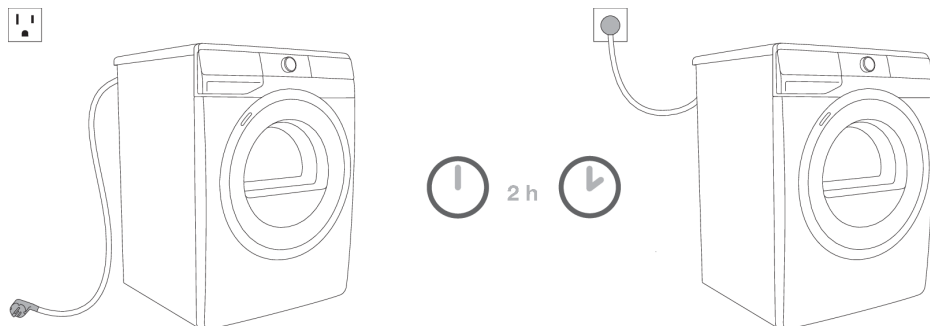

RISQUE DE CHOC ÉLECTRIQUE !

Après avoir installé le sèche-linge dans son emplacement, attendez au moins deux heures avant de le brancher au réseau électrique ; ceci permet à l'appareil de se stabiliser.

Branchez l'appareil à une prise secteur raccordée à la terre. Après installation, elle doit rester facilement accessible et son fil de terre doit être conforme à la réglementation en vigueur.

Les spécifications concernant le raccordement électrique de votre sèche-linge figurent sur sa plaque signalétique (voir le chapitre *DESCRIPTION DU SÈCHE-LINGE/Information technique*).



RISQUE DE CHOC ÉLECTRIQUE !

Afin de protéger l'appareil d'une surtension électrique générée par la foudre, nous vous recommandons d'installer un parasurtenseur.



ATTENTION !

Ne raccordez pas le sèche-linge au réseau électrique par un câble prolongateur.



INFORMATION

Confiez à un professionnel qualifié toutes les réparations et interventions affectant la sécurité ou les performances de l'appareil.



INFORMATION

Si le cordon d'alimentation est endommagé, il doit être remplacé exclusivement par un technicien agréé.

Branchements électriques



RISQUE DE CHOC ÉLECTRIQUE !

Branchez-vous sur le circuit de dérivation individuel.



RISQUE DE CHOC ÉLECTRIQUE !

Le réceptacle à l'arrière de la machine est spécialement conçu pour accommoder les laveuses BREDA SEULEMENT (à 208–240 V.). Pour utiliser ce réceptacle, vous devez utiliser la prise fournie avec la laveuse ou un équivalent. Les laveuses BREDA de 208–240 V ont deux fusibles internes de 15 A chacun. Brancher la machine uniquement sur une prise murale avec mise à la terre.



RISQUE DE CHOC ÉLECTRIQUE !

L'appareil doit être correctement mis à la terre. Pour relier l'appareil à la terre, voir les »Consignes de sécurité«. Le cordon d'alimentation doit être relié à la terre. En cas d'utilisation de la machine dans un endroit humide, installer un différentiel sur le circuit électrique. Seul un électricien qualifié peut effectuer un branchement permanent.

Produit fourni : 208–240 V, 60 Hz, 2300 W capacité de chauffe nominale 30 A circuit nécessaire.



INFORMATION

N'utilisez pas de câble prolongateur pour raccorder l'appareil au réseau électrique.

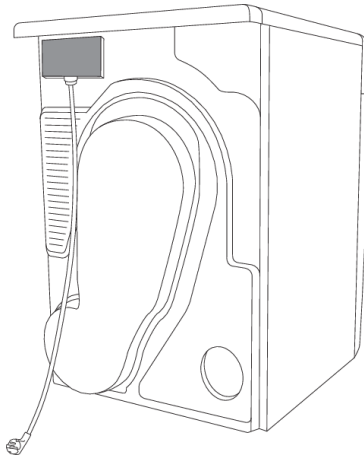

Connexions électrique



INFORMATION

Lire les exigences électriques et les instructions de mise à la terre avant de connecter le sèche-linge.

Les modèles électriques du sèche-linge sont fabriqués pour un système de connexion à 3 fils. Le châssis de séchage est relié à la masse par un lien vers le conducteur de neutre sur le bornier du sèche-linge. Si les codes locaux ne permettent pas la mise à la terre par le neutre, le lien de mise à la terre du bornier doit être enlevé et un fil de terre distinct doit être utilisé.

Utilisez uniquement un câble d'alimentation à 4 conducteurs lorsque l'appareil est installé dans un lieu où la mise à la terre via le conducteur neutre est interdite. La mise à la terre via un conducteur neutre est interdite pour les nouvelles installations de circuits secondaires, les mobil-homes, les véhicules de loisirs et partout où la réglementation en vigueur l'interdit. Le lien de mise à la terre sur la sècheuse doit être retiré sur les installations à 4 câbles.

Ces instructions de raccordement électriques prévoient l'installation du sèche-linge dans les situations suivantes :

Connexions à 3 fils lorsque la réglementation nationale autorise la mise à la terre par le neutre, connexions à 3 fils avec un connecteur de terre séparé quand la réglementation nationale ne permet pas la mise à la terre par le neutre, et connexions à 4 fils.

Chacune de ces connexions peut être faite avec un cordon d'alimentation approuvé ou par un câblage direct. Chaque instruction de connexion identifie le cordon d'alimentation approprié et remplit les exigences pour le câblage direct.



INFORMATION

La sècheuse est fournie avec une fiche à 4 broches pour connexion à une alimentation monophasée.

Déplacement et transport après installation

Après chaque séchage, un peu d'eau de condensation reste dans la sècheuse. Mettez la sècheuse en marche et sélectionnez un programme quelconque, puis laissez-la fonctionner trente secondes. Cette opération pompe l'eau résiduelle et évite d'endommager la sècheuse durant le transport.



RISQUE DE CHOC ÉLECTRIQUE !

Après avoir transporté le sèche-linge, attendez au moins deux heures avant de le brancher au réseau électrique. Il est conseillé de confier l'installation et le raccordement de l'appareil à un technicien expérimenté.



INFORMATION

Si l'appareil n'a pas été transporté selon les instructions, il faudra le laisser en place au moins 2 heures avant de le brancher au réseau électrique.



RISQUE DE CHOC ÉLECTRIQUE !

Lisez attentivement la notice d'utilisation avant de raccorder le sèche-linge. Les réparations ou réclamations résultant d'un raccordement ou d'une utilisation non conforme ne sont pas couvertes par la garantie.



INFORMATION

La courroie ne peut être remplacée que par une pièce d'origine ; selon le modèle de votre sèche-linge, choisissez les références suivantes 907722 BELT POLY-V 7PH 1971 HUTCHINSON; 883647 BELT POLY-V 7PHE 1942 HUTCHINSON (selon le modèle).

AVANT D'UTILISER L'APPAREIL POUR LA PREMIÈRE FOIS

Vérifiez que le sèche-linge est débranché, puis ouvrez le hublot en tirant sa partie gauche vers vous (figures 1 et 2).

Avant d'utiliser le sèche-linge pour la première fois, nettoyez le tambour avec un chiffon doux en coton humidifié à l'eau (figure 3).

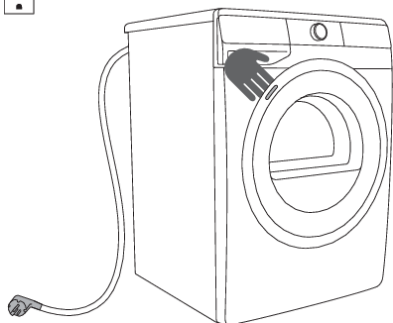

1

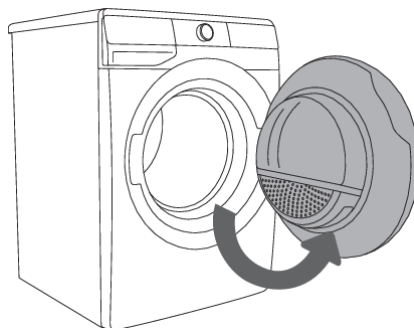

2

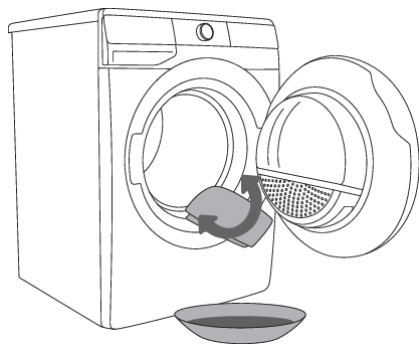

3























ATTENTION !

N'utilisez pas de solvants ou de nettoyeurs qui pourraient endommager le sèche-linge, et respectez les instructions et mises en garde fournies par le fabricant des produits nettoyeurs.

INSTRUCTIONS DE FONCTIONNEMENT – PROCESSUS DU SÉCHAGE, ÉTAPE PAR ÉTAPE (1–6)

Étape 1 : Vérification des symboles d'entretien sur les étiquettes des vêtements

Coton Lavage normal; Linge fragile			
	Température max. de lavage HOT+ (EXTRA HOT) (ULTRA CHAUD)		Température max. de lavage WARM (CHAUD)
	Température max. de lavage HOT (TRÈS CHAUD)		Lavage à la main
			Lavage interdit
Blanchiment			
	Eau de javel possible à l'eau froide		Eau de javel interdite
Nettoyage à sec			
	Possible avec tous les solvants		Solvants pétroliers R11, R113
	Nettoyage à sec avec Kérosène, alcool pur et R113		Nettoyage à sec interdit
Repassage			
	Repassage au fer à HIGH (HAUTE) température max.		Repassage au fer à LOW (FAIBLE) température max.
	Repassage au fer à MEDIUM température max.		Repassage interdit
Séchage			
	Séchage à plat		Séchage en machine à haute température
	Laisser égoutter sans essorage		Séchage en machine à température modérée
	Étendre sur un fil		Séchage en machine interdit

Étape 2 : Préparation du linge au séchage

1. Triez le linge selon la nature des fibres et l'épaisseur des textiles (voir le *Tableau des programmes*).
2. Fermez les boutonnieres et les fermetures à glissières, nouez les rubans et retournez les poches à l'envers.
3. Mettez le linge très délicat dans un filet de protection.
(Le filet de protection est disponible à la vente auprès du service Clients en tant qu'accessoire en option.)

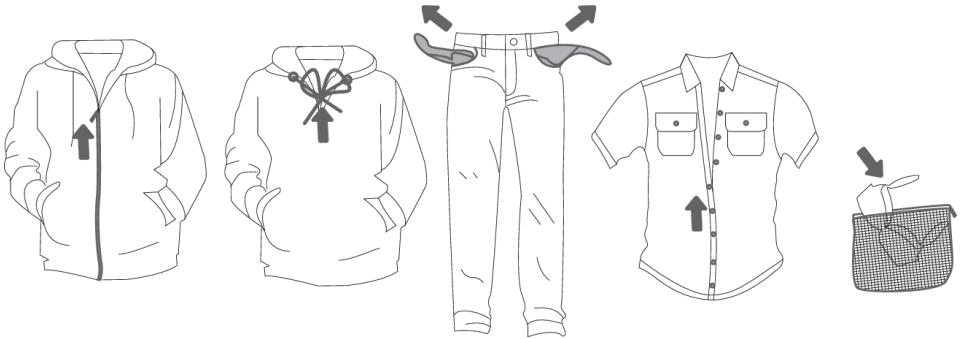

Il est recommandé de ne pas sécher en machine les articles suivants, car ils pourraient se déformer :

- cuir et vêtements en cuir;
- vêtements cirés ou lustrés;
- vêtements avec larges ornements en bois, plastique ou métal;
- vêtements à paillettes;
- vêtements avec parties en métal sujettes à la corrosion.

Mise en marche de la sècheuse

Raccordez la sècheuse au réseau électrique en branchant le cordon secteur à une prise de courant.

Pour allumer le sèche-linge, tournez le bouton sélecteur de programme (1) dans n'importe quelle position (figure 1).

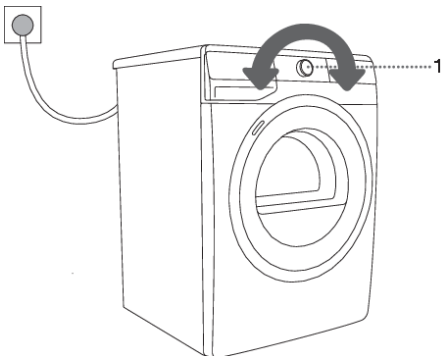

1

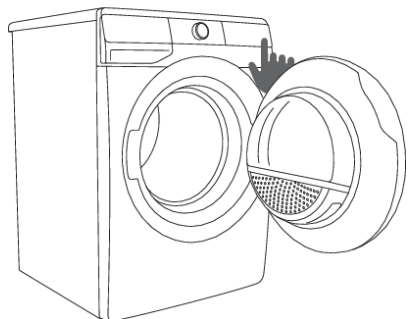

2

Chargement de la sécheuse

Ouvrez le hublot en tirant sa partie gauche vers vous (figure 1).

Chargez le linge dans le tambour après avoir vérifié qu'il est vide (figure 2).

Fermez le hublot (figure 3).

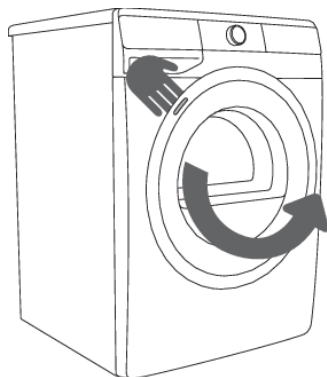

1

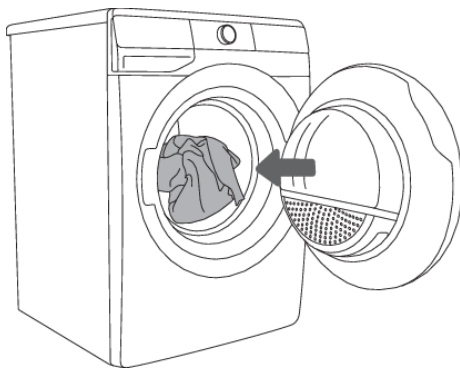

2

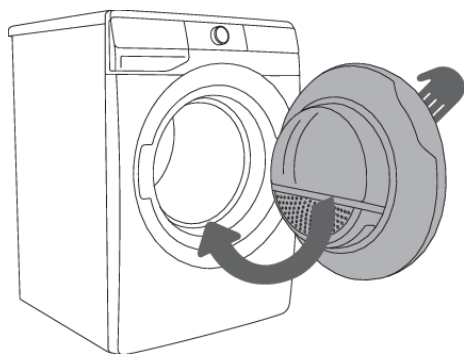

3



INFORMATION

Mettez uniquement à sécher dans l'appareil du linge qui a été essoré au préalable (vitesse minimale d'essorage recommandée : 800 tr / min.)

Ne surchargez pas le tambour ! Voir le *Tableau des programmes* et respectez la charge nominale indiquée sur la plaque signalétique.

Si le tambour est trop plein, le linge se froissera davantage et peut-être qu'il ne sera pas uniformément sec.

 **INFORMATION**

Avant de faire sécher de grandes pièces (draps, serviettes de bain, nappes) secouez-les puis chargez-les dans le tambour.

Étape 3 : sélection du programme de séchage

Pour choisir un **programme**, tournez le sélecteur (1) vers la gauche ou la droite, selon le type de linge chargé et le degré de séchage voulu (voir le *Tableau des programmes*).

Le voyant lumineux à côté du programme sélectionné s'allume.

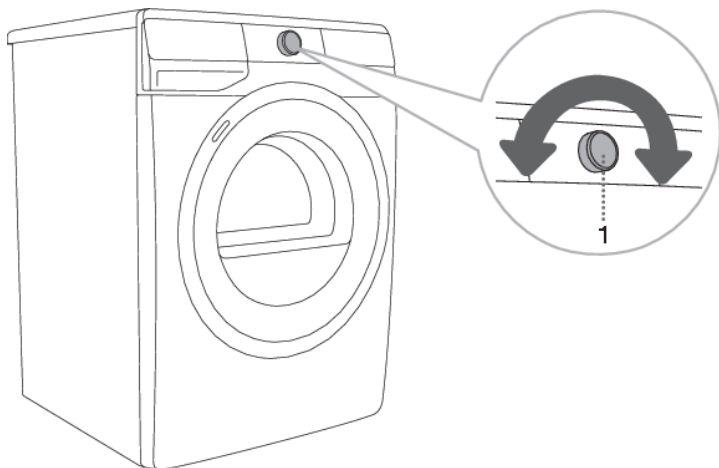

 **INFORMATION**

Durant le fonctionnement, le sélecteur de programme (2) ne tourne pas automatiquement.

Tableau des programmes

Programme	Charge max.	Description du programme
Cotton Extra Dry	Pleine charge	Utilisez ce programme pour les vêtements épais et résistant. Une fois le programme terminé, le linge sera suffisamment sec pour être rangé dans l'armoire.
Cotton Normal	Pleine charge	Choisissez ce programme pour les vêtements en coton résistant ayant à peu près partout la même épaisseur. Après le séchage, le linge est sec. <i>Le programme est destiné au séchage du linge en coton humide. Il s'agit du programme le plus économe en énergie pour le séchage du linge en coton. Les données sur la consommation d'énergie sont calculées en utilisant le réglage du cycle du programme et le réglage de séchage moyen selon la norme CAN/CSA-C361-16 et les méthodes de la procédure d'essai du DOE précisées dans le document 10 CFR 430, sous-partie B, annexe D2.</i>
Cotton Damp	Pleine charge	Utilisez ce programme pour le linge résistant. Après le séchage, le linge est prêt à être repassé.
Mixed Fabrics	1/2 charge	Utilisez ce programme pour le linge composé de différents types de matières. Après le cycle de séchage, le linge sera prêt à être rangé. LOW TEMP. séchage à une température plus basse pour un soin optimal de votre linge.
Mixed Damp	1/2 charge	Ce programme est utilisé pour le séchage du linge délicat en fibres synthétiques.
Wool (Laine)	1/4 charge	Le programme est destiné au séchage des vêtements en laine conformément aux instructions du fabricant indiquées sur l'étiquette.
Down Wear (Duvet)	1/4 charge	Choisissez ce programme pour les articles matelassés ou garnis de duvet (vestes, oreillers, couettes, etc.). Séchez individuellement les grandes pièces et activez la fonction EXTRA DRY (DEGRÉ DE SÉCHAGE) ou sélectionnez si nécessaire la Durée programmée.
Time (Durée programmée)	1/2 charge	Utilisez ce programme pour le linge résistant légèrement humide qui doit finir de sécher. Avec la durée programmée, l'humidité résiduelle n'est pas détectée automatiquement. Si le linge est encore moite à la fin du programme, relancez-le encore une fois ; si le linge est trop sec, froissé et rugueux, cela signifie que vous avez sélectionné une durée trop longue.
Baby Clothes (Bébés)	1/2 charge	Utilisez ce programme pour les vêtements de bébé. À la fin du cycle, le linge est en général normalement sec. LOW TEMP. séchage à une température plus basse pour un soin optimal de votre linge.

Programme	Charge max.	Description du programme
Delicates (Délicat)	1/4 charge	Choisissez ce programme pour le linge très fragile en fibres synthétiques qui pourrait être encore légèrement humide à la fin du séchage. Nous vous recommandons d'utiliser un filet à linge. LOW TEMP. séchage à une température plus basse pour un soin optimal de votre linge.
Shirts Perm. Press (Chemises)	1/4 charge	Choisissez ce programme pour les chemises et chemisiers. Les rotations adaptées du tambour les empêchent de se froisser. LOW TEMP. séchage à une température plus basse pour un soin optimal de votre linge.
Active Wear (Vêtements de sport)	1/4 charge	Choisissez ce programme pour les articles avec membrane, les vêtements de sport en fibres mélangées et les textiles respirants. LOW TEMP. séchage à une température plus basse pour un soin optimal de votre linge.
Quick Dry (Rapide)	1/2 charge	Ce programme convient pour les petites quantités de linge que vous voulez sécher rapidement avec efficacité.
Allergy Care	1/2 charge	Une durée de programme de séchage plus longue et la surchauffe du tissu entraînent une température de séchage plus élevée, ce qui réduit la quantité de microbes et d'allergènes présents sur les vêtements. Ce programme de séchage ne doit pas être utilisé pour les articles délicats et les articles qui ne conviennent pas au séchage en machine.
Air Refresh	1/4 charge	Durant ce programme, les résistances ne chauffent pas. Il est prévu pour rafraîchir le linge.

Si votre linge n'est pas sec au degré voulu, choisissez des fonctions complémentaires ou un programme plus adapté.

Étape 4 : Sélection des fonctions complémentaires



INFORMATION

Pour activer ou désactiver une fonction, appuyez sur la position voulue (avant d'appuyer sur la bouton (9) DÉPART/PAUSE).

Pour changer un réglage, appuyez sur la touche appropriée (avant d'appuyer sur la bouton (9) DÉPART/PAUSE).

Les fonctions que vous pouvez modifier ou régler sur le programme de séchage choisi sont affichées avec une faible luminosité.

Quelques réglages ne sont pas disponibles sur certains programmes ; ces réglages ne sont pas allumés et la touche clignote si vous appuyez dessus (voir le *Tableau des fonctions supplémentaires*).

Affichage lumineux des fonctions pour le programme de séchage sélectionné :

- **Allumé** (Réglage de base/par défaut);
- **Faible luminosité** (Fonctions que vous pouvez ajuster) et
- **Éteint** (Fonctions que vous ne pouvez pas sélectionner).

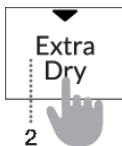
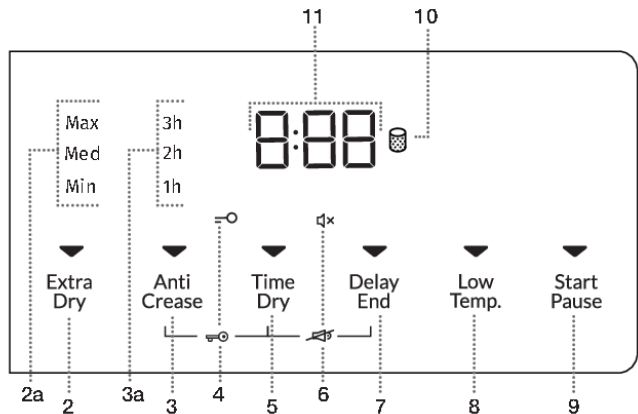

EXTRA DRY (DEGRÉ DE SÉCHAGE)

Appuyez sur la touche (2) **EXTRA DRY** (DEGRÉ DE SÉCHAGE) pour ajuster (augmenter) le niveau de siccité et la durée de séchage. Ce paramètre peut être réglé avant le début du processus de séchage. Une fois le programme de séchage terminé, cette fonction n'est pas mémorisée à moins que le même programme avec les mêmes paramètres ait été utilisé 3 fois d'affilée (dans ce cas, la fonction **ADAPTTECH** est activée).

Trois niveaux de siccité et de temps de séchage plus élevés sont disponibles. Les fonctions supplémentaires (2a) (MAX, MED, MIN) permettent de sélectionner un niveau de séchage plus élevé tout en augmentant la durée de séchage. Le voyant correspondant au mode de séchage sélectionné s'allumera.



ANTI CREASE (ANTI FROISSAGE)

Si vous n'envisagez pas ou ne pouvez pas retirer le linge de la sècheuse immédiatement après la fin du programme de séchage, nous vous recommandons d'utiliser la fonction (3) **ANTI CREASE** (ANTI FROISSAGE), qui doit être sélectionnée avant le début du programme de séchage. Appuyez sur le bouton (3) **ANTI CREASE** (ANTI FROISSAGE) pour régler la durée du programme sur 1 h, 2 h ou 3 h (3a) ou désactiver cette fonction. Lorsque vous ouvrez la porte de la sècheuse après la fin du programme de séchage, la fonction est automatiquement désactivée. La fonction est également désactivée si vous appuyez sur le bouton (9) **DÉPART/PAUSE** après la fin du programme.

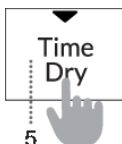

TIME DRY (TEMPS DE SÉCHAGE)

Dans le programme Time (Durée programmée), vous pouvez appuyer sur la touche (5) **TIME DRY** (TEMPS DE SÉCHAGE) pour régler le temps de séchage. Le voyant s'allume sous l'icône de la fonction sélectionnée. Le temps initial est de 0:30 ; à chaque pression, le temps de séchage est augmenté de 15 minutes. Le temps de séchage maximal est de 4 h.

Pour réinitialiser (arrêter) la durée de séchage définie, appuyez sur la touche (5) **TIME DRY** (TEMPS DE SÉCHAGE) et maintenez-la pendant trois secondes.

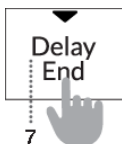

DELAY END (RETARDER LA FIN DU PROGRAMME DE SÉCHAGE)

(selon le modèle)

En appuyant ou en maintenant enfoncée la touche (7) **DELAY END** (RETARDER LA FIN DU PROGRAMME DE SÉCHAGE), il est possible de programmer la fin du cycle de séchage jusqu'à 24 h.

Si vous appuyez sur une touche (sauf **DELAY END** et **DÉPART/PAUSE**) lors de la configuration de la fonction **DELAY END** (RETARDER LA FIN DU PROGRAMME DE SÉCHAGE), alors **DELAY END** sera réinitialisé. Par conséquent, avant de définir **DELAY END**, toutes les autres fonctions souhaitées doivent être définies en premier.

Procédure de réglage :

- Sélectionnez le programme désiré et les fonctions supplémentaires.
- Appuyez ou maintenez enfoncée la touche (7) **DELAY END** (RETARDER LA FIN DU PROGRAMME DE SÉCHAGE) pour programmer la durée du délai de fin de cycle de séchage souhaitée. Il est possible d'ajouter des tranches de 30 minutes jusqu'à 6 heures, puis des tranches d'une heure jusqu'à 24 heures.
- La fonction est activée lorsque (9) **DÉPART/PAUSE**.

La sècheuse commence à décompter le temps. Lorsque le compte à rebours atteint la durée du programme de séchage (par exemple 2:30), le programme de séchage démarre automatiquement.

Pour arrêter ou modifier le délai de fin de séchage, tournez le bouton sélecteur de programme de séchage (1) jusque dans la position **OFF** (ARRÊT) ☰ pendant au moins 1 seconde.

Lorsque la sècheuse sera allumée la prochaine fois, vous pouvez définir un nouveau délai de fin de séchage.

Pour annuler rapidement le délai d'achèvement du programme, appuyez sur la touche (7) **DELAY END** (RETARDER LA FIN DU PROGRAMME DE SÉCHAGE) et la maintenir pendant 3 secondes. Le programme de séchage reprendra.

Exemple de réglage de fonction :

Si vous souhaitez que le programme de séchage se termine à 6h00 du matin et qu'il est maintenant 21h00, réglez le paramètre **DELAY END** (RETARDER LA FIN DU PROGRAMME DE SÉCHAGE) sur 9 heures.

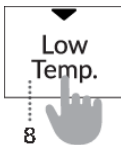

LOW TEMP. (TEMPÉRATURE RÉDUITE)

Appuyez sur la touche (8) **LOW TEMP.** (TEMPÉRATURE RÉDUITE) pour choisir un séchage à une température plus basse qui épargne davantage votre linge.

Pour le linge délicat. Le choix de la température la plus basse s'effectue en fonction du programme pour lequel la fonction a été sélectionnée. Ce réglage peut être ajusté avant le début du processus de séchage. Ce réglage n'est pas conservé après le programme de séchage.

Le programme est destiné aux vêtements séchables en sècheuse.



INFORMATION

Quelques fonctions ne sont pas disponibles avec certains programmes ; un signal sonore et un voyant clignotant vous rappelle ces cas particuliers (voir le *Tableau des fonctions supplémentaires*).

PARAMÈTRES UTILISANT UNE COMBINAISON DE DEUX BOUTONS ENFONCÉS SIMULTANÉMENT

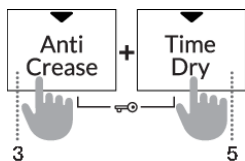
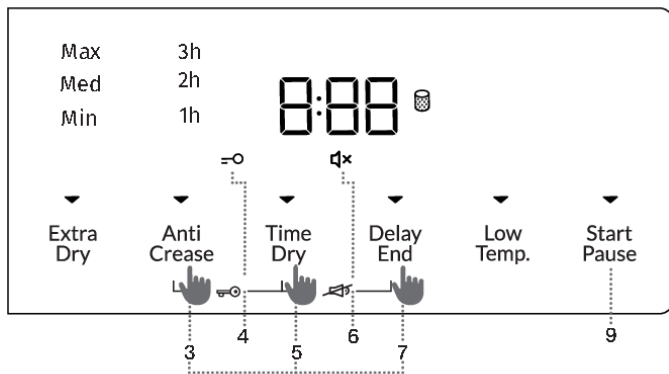

LOCK (SÉCURITÉ ENFANTS)

Pour activer ou désactiver la sécurité enfants, appuyez simultanément sur (3) **ANTI CREASE** (ANTI FROISSAGE) et (5) **TIME DRY** (TEMPS DE SÉCHAGE) pendant trois secondes au moins, jusqu'à ce que l'icône $\text{--}\circ$ (4) s'allume ou s'éteigne.

Tant que la sécurité enfants est active, il est impossible de choisir un autre programme ou d'autres fonctions complémentaires. La sécurité enfants reste active quand l'appareil est à l'arrêt ; par conséquent, il faut d'abord la désactiver pour pouvoir sélectionner un nouveau programme. Vous pouvez aussi la désactiver pendant le séchage.

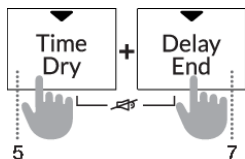

SOUND (SON OFF)

Pour éteindre ou couper le son de l'appareil, appuyez simultanément sur les touches (5) **TIME DRY** (TEMPS DE SÉCHAGE) et (7) **DELAY END** (RETARDER LA FIN DU PROGRAMME DE SÉCHAGE) et les maintenir pendant au moins 3 secondes jusqu'à ce que le symbole $\text{d}\times$ (6) s'allume ou s'éteigne, respectivement.

Pour réactiver le signal sonore, appuyez simultanément sur les boutons (5) et (7) pendant au moins 3 secondes. Si vous désactivez le signal sonore, il n'y a pas de signal sonore à la fin d'un programme de séchage.

💡 INFORMATION

Après la déconnexion du sèche-linge au réseau électrique, tous les réglages reviennent à leur paramétrage par défaut, sauf le volume du signal sonore, la durée de la fonction antifroissage et la sécurité enfants.



INFORMATION

Les fonctions **LOCK** (SÉCURITÉ ENFANTS) et **SOUND** (SONS ÉTEINTS) ne peuvent pas être activées ou désactivées 10 secondes après la mise sous tension.

Tableau des fonctions supplémentaires

Programme	EXTRA DRY (DEGRÉ DE SÉCHAGE)	ANTI CREASE (ANTI FROISSAGE)	TIME DRY (TEMPS DE SÉCHAGE)	DELAY END (RETARDER LA FIN DU PROGRAMME DE SÉCHAGE)	LOW TEMP. (TEMPÉRATURE RÉDUITE)
Cotton Extra Dry	•	•		•	
Cotton Normal	•	•		•	
Cotton Damp	•	•		•	
Mixed Fabrics	•	•		•	•
Mixed Damp	•	•		•	
Wool (Laine)					
Down Wear (Duvet)	•	•		•	
Time (Durée programmée)			•		
Baby Clothes (Bébés)	•	•		•	•
Delicates (Délicat)	•	•		•	•
Shirts Perm. Press (Chemises)	•	•		•	•
Active Wear (Vêtements de sport)	•	•		•	•
Quick Dry (Rapide)		•		•	
Allergy Care	•	•			
Air Refresh					

- Il est possible d'utiliser des fonctions supplémentaires

Si votre linge n'est pas sec au degré voulu, choisissez des fonctions complémentaires ou un programme plus adapté.

Étape 5 : Démarrage du programme de séchage

Appuyez sur la touche (9) DÉPART/PAUSE.

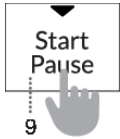

LE TEMPS QUI RESTE AVANT LA FIN DU PROGRAMME ou **DELAY END** (RETARDER LA FIN DU PROGRAMME DE SÉCHAGE) (si réglé) apparaîtra à l'écran. Les icônes des fonctions sélectionnées s'allumeront.

Si le TEMPS RESTANT JUSQU'À LA FIN DU PROGRAMME clignote trois fois sur l'unité d'affichage, et si un signal sonore retentit, cela signifie que la porte de la sècheuse est ouverte ou n'est pas fermée hermétiquement. Fermez la porte du sèche-linge et réappuyez sur le bouton (9) DÉPART/PAUSE pour reprendre le programme de séchage.

Étape 6 : Fin du programme de séchage

À la fin du programme de séchage, **End** »(Fin)« apparaîtra sur l'unité d'affichage, les deux voyants lumineux rouges s'allumeront, le voyant du bouton (9) DÉPART/PAUSE clignotera, et le voyant pour la durée sélectionnée de la fonction ANTI CREASE (ANTI FROISSAGE) (3a) si activée ou sélectionnée, clignotera.



1. Ouvrez la porte de la sècheuse.
2. Nettoyez les filtres (voir le chapitre «NETTOYAGE & ENTRETIEN»).
3. Enlevez le linge du tambour.
4. Fermez le hublot!
5. Éteignez la sècheuse (tournez le bouton sélecteur de programme (1) jusque dans la position **OFF** (ARRÊT) ⏻).
6. Débranchez le câble d'alimentation de la prise secteur.



INFORMATION

Lorsque le programme est achevé, enlevez immédiatement le linge du tambour pour qu'il ne se froisse pas à nouveau.



ATTENTION !

Le programme de séchage se termine par un cycle de refroidissement au cours duquel les résistances ne chauffent pas. À la fin du programme, le linge est ainsi à une température convenable et vous ne risquez pas de toucher des vêtements trop chauds lorsque vous les retirez du tambour.

INTERRUPTIONS ET MODIFICATIONS DU PROGRAMME

Interruptions

Interruption du programme

Pour mettre en pause ou continuer un programme, appuyez sur la bouton (9) DÉPART/PAUSE.

Pour arrêter et annuler un programme, appuyez 3 secondes sur la bouton (9) DÉPART/PAUSE. Le programme choisi s'interrompt et le sècheuse commence à refroidir. La durée du refroidissement dépend du programme sélectionné. Vous pouvez choisir à nouveau ce programme lorsque l'appareil a refroidi.

Ouverture du hublot

Si vous ouvrez le hublot pendant le séchage, le programme s'interrompt.

Quand vous refermez le hublot et appuyez sur la bouton (9) DÉPART/PAUSE, le séchage continue là où il s'était interrompu.



SURFACE BRÛLANTE !

Le hublot chauffe pendant le séchage. Faites attention à ne pas vous brûler en ouvrant le hublot de la sècheuse.

Coupure d'électricité

Lorsque l'alimentation est rétablie,  un message apparaîtra sur l'unité d'affichage et le voyant lumineux du bouton (9) DÉPART / PAUSE clignotera.

Pour reprendre le programme, appuyez sur le bouton (9) DÉPART/PAUSE.

Modification du programme/des fonctions

Éteignez la sècheuse en tournant le bouton sélecteur de programme (1) jusqu'à la position **OFF** . Réactivez-la en tournant le bouton sélecteur de programme (1) sur n'importe quel programme.

Après avoir sélectionné un autre programme ou une autre fonction, appuyez sur le bouton (9) DÉPART/PAUSE.

Ajout de linge après le départ du programme

Ouvrez la porte de la sècheuse et appuyez sur la bouton (9) DÉPART/PAUSE. Chargez le linge et appuyez de nouveau sur la bouton (9) DÉPART/PAUSE.

Le temps de séchage peut être prolongé.



SURFACE BRÛLANTE !

Lorsque vous chargez le linge, faites attention à ne pas vous brûler en ouvrant le hublot de la sècheuse.

Sauvegarde des réglages personnels

Vous pouvez modifier les réglages par défaut.

Lorsque le programme et les fonctions supplémentaires sont sélectionnés, vous pouvez mémoriser cette combinaison en appuyant sur le bouton (9) DÉPART/PAUSE pendant (9) secondes. Un voyant lumineux sur le bouton (9) DÉPART/PAUSE ainsi qu'un signal sonore confirmeront votre sélection. L'indication »**saved**« (sauvegardé) s'affichera brièvement sur l'unité d'affichage (11).

Appuyez sur le bouton (9) START/PAUSE pour démarrer le processus de séchage.

La combinaison des réglages modifiés s'affichera chaque fois que vous mettez la sécheuse en marche.

La combinaison des réglages modifiés s'affichera chaque fois que vous mettez la sécheuse en marche.

AdaptTech

Lorsqu'un paramètre de programme de séchage est utilisé trois fois de suite, ce paramètre est stocké par défaut et sera toujours suggéré lorsque vous sélectionnez ce programme de séchage – c'est ce qu'on appelle la fonction **ADAPTTECH**. Si vous stockez manuellement les paramètres d'un programme de séchage, la fonction **ADAPTTECH** de ce programme est désactivée.

Menu des réglages personnels

Pour allumer la sécheuse, tournez le bouton sélecteur de programme (1) dans n'importe quelle position. Pour ouvrir le menu des paramètres personnels, appuyez simultanément sur les boutons (2) **EXTRA DRY** (DEGRÉ DE SÉCHAGE) et (5) **TIME DRY** (TEMPS DE SÉCHAGE), puis maintenez-les enfoncés pendant 3 secondes. Les symboles (3) **ANTI CREASE** (ANTI FROISSAGE) (10) et **NETTOYER LE FILTRE**  s'allumeront sur l'unité d'affichage.

Le numéro 1 apparaîtra, indiquant la fonction des paramètres. Tournez le bouton sélecteur de programme (1) dans un sens ou dans l'autre pour choisir la fonction à modifier. Le chiffre 1 correspond aux paramètres sonores et le chiffre 2 désigne la réinitialisation des paramètres du programme aux défauts d'usine. Si les paramètres souhaités ne sont pas sélectionnés en 20 secondes, le programme reviendra automatiquement au menu principal.

Appuyez sur le bouton (3) **ANTI CREASE** (ANTI FROISSAGE) pour confirmer les fonctions souhaitées et leurs paramètres associés. Appuyez sur le bouton (2) **EXTRA DRY** (DEGRÉ DE SÉCHAGE) pour revenir d'une étape.

Le volume du signal sonore peut être réglé sur quatre niveaux différents (0 = Muet, 1 = Son activé, 2 = Volume faible, 3 = Volume élevé). Choisissez le volume du son en tournant le sélecteur de programme (1) vers la gauche ou la droite. Si vous sélectionnez le réglage le plus bas, le signal sonore sera coupé.

Aperçu du nombre de cycles de séchage effectués

Le nombre de cycles de séchage effectués s'affichera pendant 3 secondes si vous débranchez le cordon d'alimentation, attendez 10 secondes, puis rebranchez le cordon. Après 3 secondes, l'appareil passera en mode veille.

NETTOYAGE ET ENTRETIEN



RISQUE DE CHOC ÉLECTRIQUE !

Avant de procéder au nettoyage, mettez le sècheuse à l'arrêt et débranchez le cordon d'alimentation de la prise secteur.

Le sècheuse est équipé d'un **système de filtrage** comprenant un filtre.

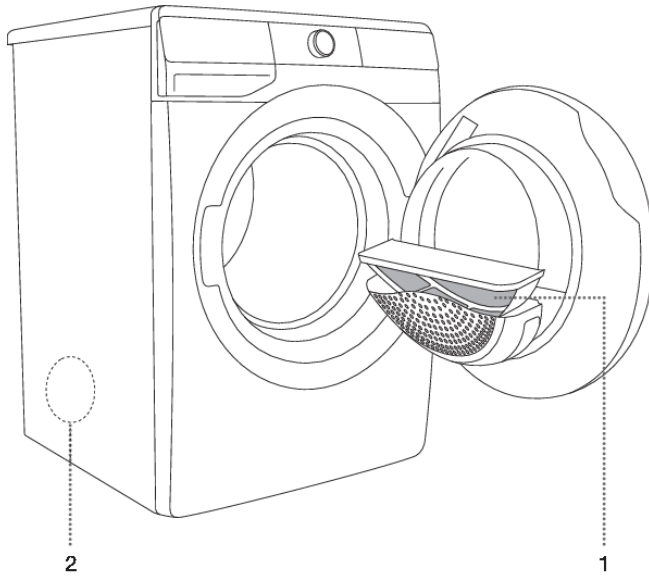

1 Filtre à peluches

2 Ouverture d'évacuation de l'air à l'arrière



ATTENTION !

Comme cette sècheuse est un appareil à évacuation, elle n'est pas équipée d'un réservoir de condensat. La poignée est fixe et a été installée uniquement dans un but décoratif ; elle n'est pas prévue pour ouvrir le hublot et peu se briser en cas de pression ou traction excessive.



INFORMATION

La sècheuse ne doit jamais être mise en marche sans son filtre ou avec un filtre endommagé, car une accumulation excessive de peluches provenant des vêtements pourrait entraîner un dysfonctionnement ou une défaillance de la sècheuse.

Nettoyage du filtre du hublot



INFORMATION

Nettoyez le filtre à peluches après chaque utilisation.

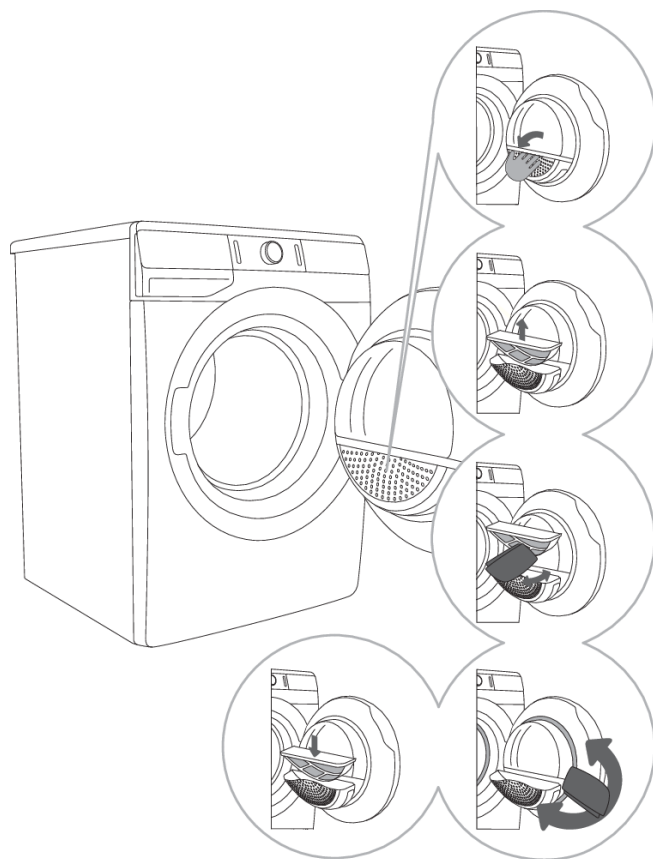

1 Soulevez le couvercle du filtre.

2 Retirez le filtre à peluches

3 Frottez délicatement le filtre avec votre main ou avec un chiffon pour retirer les peluches (fibres et effilochures).

4 Si nécessaire, nettoyez également le logement du filtre et le joint de la porte.

5 Remettez le filtre à peluches en place et rabattez le couvercle de son logement.



INFORMATION

Faites attention à ne pas vous pincer les doigts avec le couvercle du filtre.

Nettoyage de la gaine d'évacuation

Nettoyez de temps en temps avec un aspirateur l'intérieur de l'ouverture d'évacuation et la gaine d'évacuation.

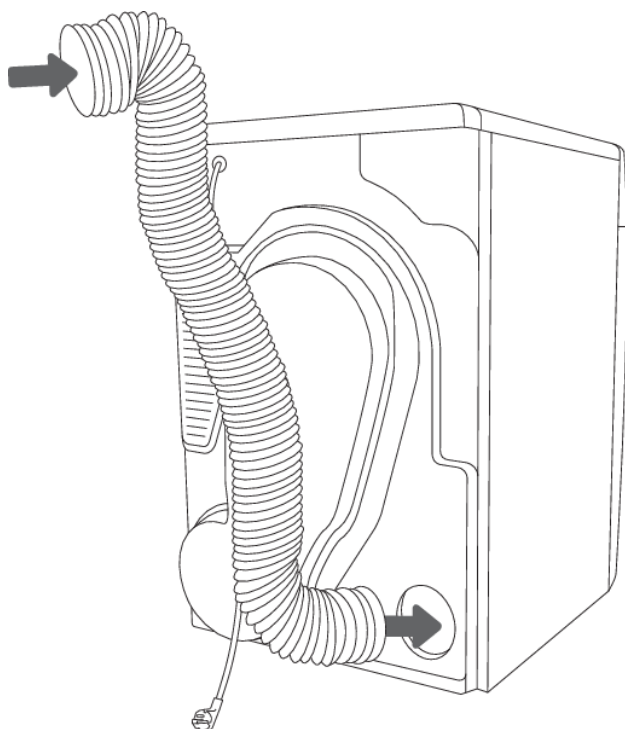

Nettoyage de la sécheuse



RISQUE DE CHOC ÉLECTRIQUE !

Débranchez toujours le sécheuse de la prise secteur avant de le nettoyer.

Nettoyez la carrosserie de la sécheuse avec un chiffon doux en coton humidifié.



ATTENTION !

N'utilisez pas de solvants ou de nettoyeurs qui pourraient endommager le sèche-linge, et respectez les instructions et mises en garde fournies par le fabricant des produits nettoyeurs.

Essayez toutes les pièces de la sécheuse avec un linge doux jusqu'à ce qu'elles soient sèches.



INFORMATION

Ne nettoyez pas la sécheuse au jet d'eau !

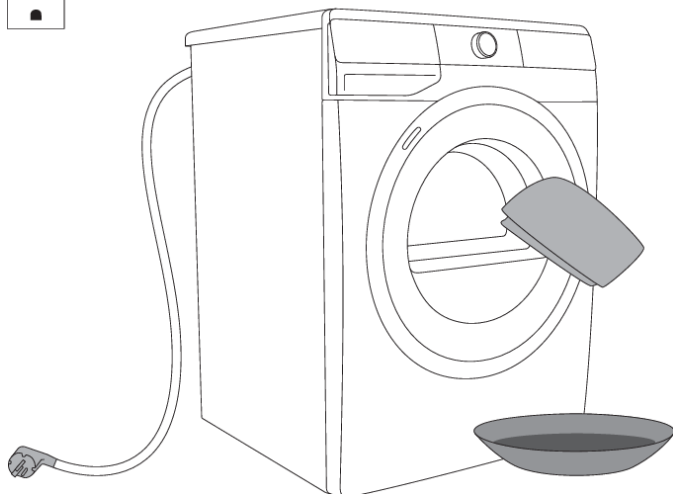

GUIDE DE DÉPANNAGE

Que faire ...?

Les perturbations de l'environnement (par exemple du réseau électrique) peuvent provoquer l'affichage de divers messages d'erreur (voir le *Tableau de dépannage*). Dans ce cas :





- Mettez la sècheuse à l'arrêt et attendez au moins une minute.
- Remettez la sècheuse en marche et relancez le programme de séchage.
- Vous serez capable de résoudre vous-même la plupart des problèmes survenant lors de l'utilisation de l'appareil (voir le *Tableau de dépannage*).
- Si l'erreur persiste, contactez le service après-vente agréé.
- Les réparations doivent être réalisées exclusivement par un professionnel expérimenté.
- Les réparations ou réclamations résultant d'un raccordement ou d'une utilisation non conforme du sècheuse ne sont pas couvertes par la garantie. Dans ce cas, les frais de l'intervention seront à la charge de l'utilisateur.

Tableau de dépannage





Problème/- Erreur	Cause	Que faire ?
L'appareil ne démarre pas.	<ul style="list-style-type: none">• L'interrupteur principal n'est pas activé.	<ul style="list-style-type: none">• Vérifiez si vous avez appuyé sur la touche Marche/Arrêt.
	<ul style="list-style-type: none">• La prise secteur n'est pas sous tension.	<ul style="list-style-type: none">• Vérifiez le fusible.• Vérifiez si la fiche du cordon d'alimentation est insérée correctement dans la prise secteur.
La prise est sous tension mais le tambour ne tourne pas et l'appareil ne fonctionne pas.	<ul style="list-style-type: none">• Le hublot n'est pas bien fermé.	<ul style="list-style-type: none">• Vérifiez si le hublot est fermé correctement.
	<ul style="list-style-type: none">• Vous avez peut-être sélectionné le DELAY END (RETARDER LA FIN DU PROGRAMME DE SÉCHAGE).• Vous n'avez pas lancé le programme selon les instructions.	<ul style="list-style-type: none">• Pour désactiver l'option départ différé, appuyez pendant 3 secondes sur la position (9) DELAY END (RETARDER LA FIN DU PROGRAMME DE SÉCHAGE).• Relisez la notice d'utilisation.
L'appareil s'arrête totalement de chauffer au cours d'un programme.	<ul style="list-style-type: none">• Le filtre à peluches est peut-être saturé. Par conséquent, la température a monté, ce qui a provoqué la surchauffe et donc l'arrêt du chauffage.	<ul style="list-style-type: none">• Nettoyez le filtre à peluches (voir le chapitre <i>NETTOYAGE ET ENTRETIEN/Nettoyage du filtre du hublot</i>).• Attendez que l'appareil refroidisse et essayez de relancer le programme. Si le sècheuse ne redémarre pas, contactez le service après-vente.

Problème/- Erreur	Cause	Que faire ?
On entend un léger bruit de coups.	<ul style="list-style-type: none"> • Si la sècheuse n'a pas fonctionné pendant une longue période, les mêmes points des éléments porteurs ont été longtemps sollicités. 	<ul style="list-style-type: none"> • Le bruit va disparaître sans aucune intervention.
Le hublot s'ouvre durant le séchage.	<ul style="list-style-type: none"> • Pression excessive sur le hublot (trop de linge dans le tambour). 	<ul style="list-style-type: none"> • Réduisez la quantité de linge.
Le linge est inégalement sec.	<ul style="list-style-type: none"> • Vous avez mis à sécher trop de linge ou des vêtements de compositions et d'épaisseurs différentes. 	<ul style="list-style-type: none"> • Pensez à trier les textiles selon leur composition et leur épaisseur, à ne pas surcharger le tambour, et à choisir le programme adapté (voir le <i>Tableau des programmes</i>).
Le linge n'est pas bien sec ou le séchage dure trop longtemps.	<ul style="list-style-type: none"> • Le filtre n'est pas propre. 	<ul style="list-style-type: none"> • Nettoyez le filtre à peluches (Voir le chapitre <i>NETTOYAGE ET ENTRETIEN/Nettoyage du filtre du hublot</i>).
	<ul style="list-style-type: none"> • Le sèche-linge est dans un local fermé, ou trop froid, ou trop petit. Il en résulte une température trop élevée de l'air ambiant. 	<ul style="list-style-type: none"> • Veillez à ce que le local dans lequel la sècheuse est installée soit suffisamment aéré : ouvrez la porte et/ou la fenêtre. • Vérifiez si la température du local n'est pas trop haute ou trop basse.
	<ul style="list-style-type: none"> • Le linge n'a pas été assez essoré. 	<ul style="list-style-type: none"> • Si le linge est encore humide après le séchage, refaites le sécher avec un programme plus adapté (nettoyez le filtre auparavant).
	<ul style="list-style-type: none"> • Trop grande ou trop petite quantité de linge dans le tambour. 	<ul style="list-style-type: none"> • Choisissez un programme convenable ou des fonctions complémentaires.
	<ul style="list-style-type: none"> • Les grandes pièces (comme les draps) se sont emmêlées. 	<ul style="list-style-type: none"> • Fermez les boutons ou les fermetures à glissière du linge avant de le sécher. • Après le séchage, démêlez le linge et sélectionnez un programme complémentaire (par ex. Time (Duree programme)).

Les erreurs suivantes peuvent s'afficher :

Problème/Erreur	Signalisation sur l'afficheur et description du problème	Que faire ?
	Défaut de l'unité de commandes	Contactez le service après-vente.
	Défaut de la sonde de température	Contactez le service après-vente.
	Erreur de communication	Contactez le service après-vente.
 	Défaut de l'unité de commandes	Débranchez la sècheuse de l'alimentation électrique. Contactez le service après-vente.

Les alarmes suivantes peuvent s'afficher :

Avertissement	Indication sur l'afficheur et description de l'avertissement	Que faire ?
	Avertissement de défaillance d'alimentation.	Le séchage a été interrompu par une panne de courant. Appuyez sur la bouton (9) DÉPART/PAUSE pour redémarrer ou continuer le programme.
	À la fin du programme de séchage,  (End) s'affiche sur l'écran d'affichage. Un symbole  rouge s'allumera. Ce n'est pas un défaut ; ce n'est qu'un avertissement indiquant que les filtres doivent être nettoyés après le séchage.	Nettoyez le filtre.

Notez le code de l'erreur (par exemple E0, E1), mettez le sècheuse à l'arrêt et contactez le service après-vente le plus proche (centre d'appels).

Son

Ronflement ou cliquetis : pendant le séchage, lorsque le linge comporte des éléments durs (boutons, fermetures à glissière, etc.)

Service après-vente

Avant de contacter le service après-vente

Lorsque vous contactez le service après-vente, veuillez mentionner le type (1), le code / ID (2), le numéro de modèle (3) et le numéro de série (4) de votre sècheuse.

Le type, le code / ID, le modèle et le numéro de série du sècheuse se trouvent sur la plaque signalétique (type) située sur la face intérieure de la porte de la sècheuse.

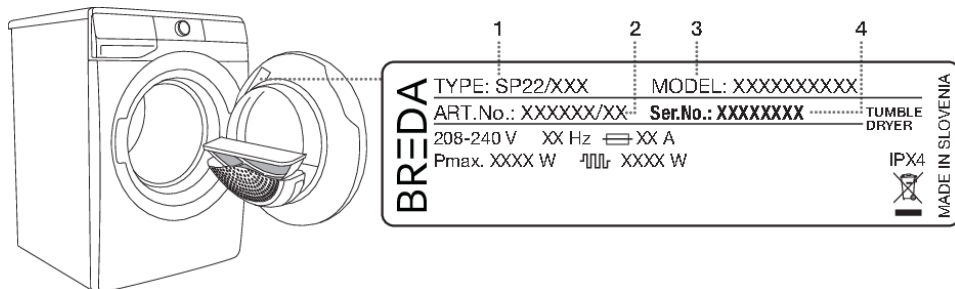

⚠ ATTENTION !

En cas de réparation, utilisez exclusivement des pièces détachées certifiées par des fabricants agréés.

⚠ ATTENTION !

Les réparations ou réclamations résultant d'un raccordement ou d'une utilisation non conforme du sècheuse ne sont pas couvertes par la garantie. Dans ce cas, les frais de l'intervention seront à la charge de l'utilisateur.

💡 INFORMATION

La garantie ne couvre pas les dysfonctionnements dus aux perturbations de l'environnement (foudre, défaillances de l'installation électrique, catastrophes naturelles, etc.).

💡 INFORMATION

Signalez tout dysfonctionnement à votre service d'assistance téléphonique local ou à l'adresse Internet indiquée; toutes les informations nécessaires figurent dans la déclaration de garantie ci-jointe. Les coordonnées de votre centre de service après-vente agréé sont disponibles dans la déclaration de garantie fournie avec l'appareil.

💡 INFORMATION

Certaines défaillances mineures sont décrites dans le chapitre *GUIDE DE DÉPANNAGE/ Tableau de dépannage* peuvent être réparés par l'utilisateur lui-même en suivant les instructions, sans risque pour sa sécurité et sans affecter les conditions de garantie.

💡 INFORMATION

Les pièces de rechange nécessaires au bon fonctionnement de votre sècheuse seront disponibles pendant 10 ans. Pendant cette période, des pièces de rechange d'origine seront disponibles pour assurer le bon fonctionnement de votre appareil.

Une liste des pièces de rechange et des conseils de réparation conformément à la directive Ecodesign en vigueur peut être trouvée sur le lien suivant : <https://aid.connectlife.io>

Avertissement de danger électrique pendant les opérations d'entretien



RISQUE DE CHOC ÉLECTRIQUE !

Certaines pièces internes ne sont volontairement pas mises à la terre et peuvent présenter un risque de choc électrique uniquement lors de l'entretien. Personnel technique : lorsque l'appareil est sous tension, ne touchez pas au moteur, à la pompe et à l'unité de commande.

CONSEILS POUR LE SÉCHAGE ET L'UTILISATION ÉCONOMIQUE DE VOTRE SÈCHEUSE



INFORMATION

Le séchage est plus économique si vous séchez la quantité conseillée pour chaque type de linge (voir le *Tableau des programmes*).

Il n'est pas recommandé de faire sécher dans l'appareil les textiles particulièrement délicats qui peuvent se déformer.

Il n'est pas nécessaire d'utiliser un assouplissant lors du lavage, puisque le séchage en machine rend les vêtements souples et doux. La durée de séchage sera plus courte et la consommation d'électricité plus basse si le linge a été bien essoré au préalable. En choisissant le programme approprié, vous éviterez d'avoir du linge trop sec qui serait difficile à repasser ou pourrait rétrécir.

Si vous nettoyez régulièrement les filtres, vous raccourcirez la durée de séchage et réduirez votre consommation électrique.

Lorsque vous faites sécher une petite quantité de linge ou un seul vêtement, il est possible que le capteur ne soit pas en mesure de détecter le degré d'humidité du textile. Il est donc conseillé dans ce cas de choisir un degré de séchage supérieur ou de sélectionner la durée programmée.

Mode veille

Si vous n'exécutez aucun programme ou ne choisissez aucun paramètre après avoir allumé de la sècheuse (bouton sélecteur de programme (1)), l'unité d'affichage s'éteindra après 5 minutes et passera en mode veille afin d'économiser de l'énergie.

L'unité d'affichage peut être réactivée en tournant le bouton sélecteur de programme. Si vous ne faites rien pendant 5 minutes après la fin d'un programme, l'unité d'affichage s'éteindra pour économiser de l'énergie.

P_o = puissance pondérée en mode Arrêt [W]	< 0,5
P_I = puissance pondérée en mode Veille [W]	< 0,5
T_I = durée du mode Veille [min]	5,00



INFORMATION

La sous-tension du réseau électrique ou des charges de linge différentes peuvent avoir une incidence sur la durée du programme ; le temps restant est mis à jour en conséquence sur l'afficheur durant le séchage.

MISE AU REBUT

Nos **emballages** sont en matériaux écologiques qui peuvent être recyclés, remis au service de la propreté ou détruits sans risque pour l'environnement. Dans ce but, tous les matériaux d'emballage sont pourvus du marquage approprié.



Le symbole sur le produit ou sur son emballage indique que le produit ne doit pas être traité comme un déchet domestique normal. Mettez le produit au rebut dans un centre de collecte agréé pour le traitement des DEEE.

Lorsque vous mettez un appareil usagé **au rebut**, coupez son câble d'alimentation et cassez le dispositif de fermeture de la porte pour éviter que les enfants ne s'y enferment (risque d'asphyxie).

En mettant ce produit **au rebut** conformément aux recommandations, vous contribuerez à éviter des conséquences néfastes pour la santé et l'environnement. Pour tout renseignement sur la mise au rebut et le recyclage de ce produit, veuillez contacter la mairie ou le service de la propreté de votre commune, ou encore le magasin dans lequel vous l'avez acheté.

North America Service and Parts Contact 2022

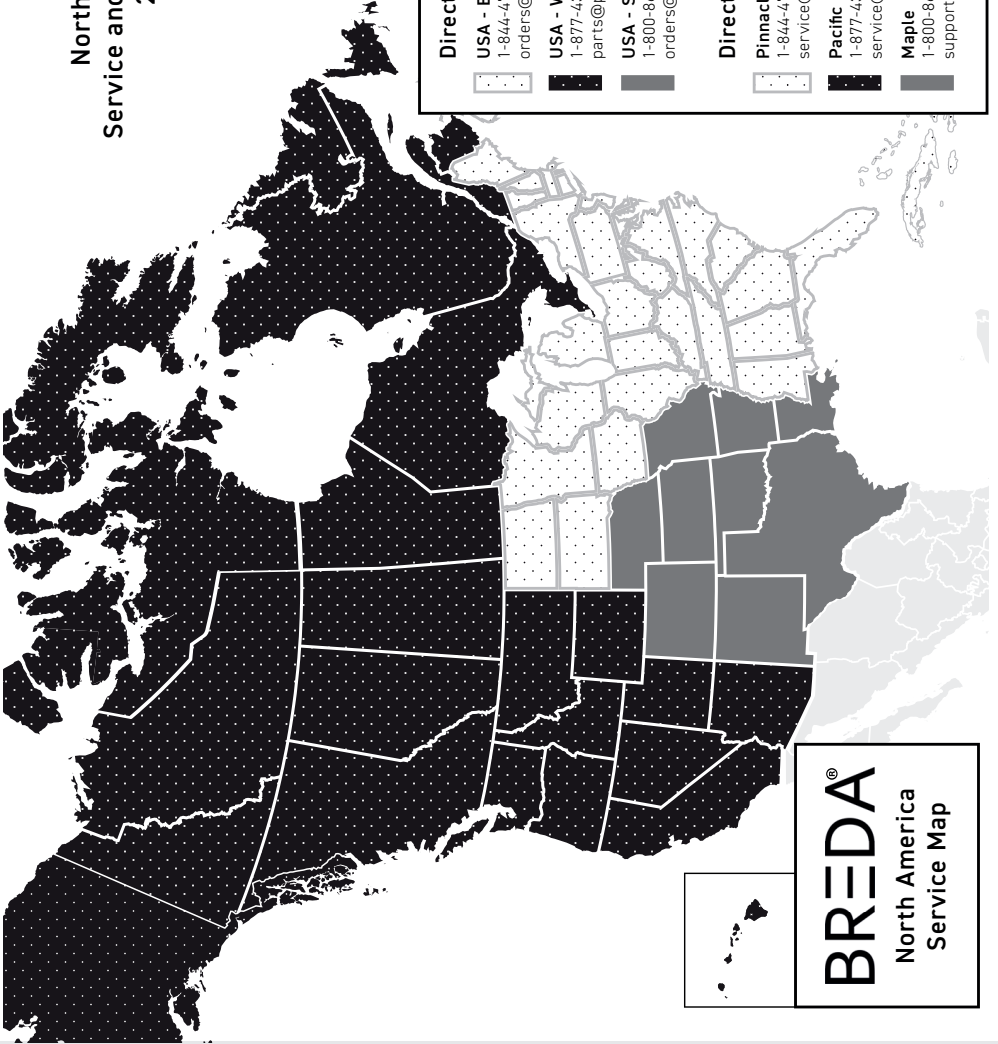

Direct Parts Contacts

USA - East/South/Midwest

1-844-477-4832

orders@pinnaclesalesgroup.com

USA - West and All Canada

1-877-430-5253 x127

parts@pacificspecialtybrands.com

USA - South Central

1-800-866-4774

orders@mapledistributing.com

Direct Service Contacts

Pinnacle Sales Group

1-844-477-4832

service@pinnaclesalesgroup.com

Pacific Specialty Brands

1-877-430-5253 x106

service@pacificspecialtybrands.com

Maple

1-800-866-4774

support@mapledistributing.com

BREDA®

North America Service Map



924608-a2



SP22 C VEN-ND NAT USB

Nous nous réservons le droit de modifier cette notice d'utilisation sans préavis et vous prions de nous excuser pour les erreurs qui auraient pu s'y glisser.