

BREDA

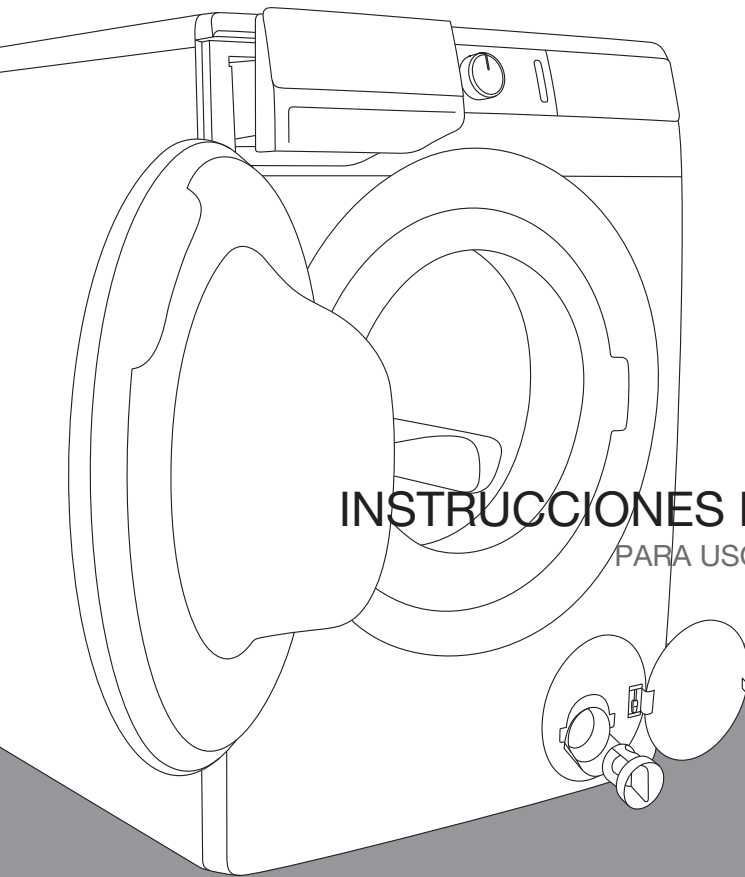

INSTRUCCIONES DETALLADAS

PARA USO DE UNA LAVADORA

LUWM81400

La vida es complicada hoy en día. ¡Hagamos que el cuidado de la ropa sea simple! Su nueva lavadora utiliza tecnología innovadora y los últimos logros en el cuidado del lavado de ropa para ayudarlo a simplificar sus tareas domésticas diarias. La tecnología ofrece el cuidado más suave para cualquier prenda, con un mínimo de arrugas. Al mismo tiempo, su lavadora respetará el medio ambiente, debido a su uso altamente eficiente de energía, agua y detergente.

Esta lavadora está destinada únicamente para uso doméstico. No la use para ninguna ropa etiquetada como no apta para lavar a máquina.

Los siguientes símbolos se utilizan en todo el manual y tienen los siguientes significados:



Información, asesoramiento, consejo, o recomendación



Advertencia – peligro general



Advertencia – peligro de descarga eléctrica



Advertencia – peligro de superficie caliente



Advertencia – peligro de fuego



Es importante que leas cuidadosamente las instrucciones.

PRECAUCIONES DE SEGURIDAD



Lea atentamente las instrucciones de uso antes de usar la lavadora.

Por favor, no use la lavadora sin leer y entender estas instrucciones o usarla por primera vez.

Estas instrucciones para el uso de una lavadora se suministran con diferentes tipos o modelos de lavadoras. Por lo tanto, pueden incluir descripciones de configuraciones o equipos que no están disponibles en su lavadora.

El incumplimiento de las instrucciones de uso o el uso inadecuado de la lavadora puede dañar la ropa o el artefacto, o causar lesiones al usuario. Mantenga el manual de instrucciones a mano, cerca de la lavadora.

Su lavadora está destinada exclusivamente para uso doméstico. Si la lavadora se utiliza con fines profesionales o con fines de lucro que exceden el uso normal en un hogar, o si la lavadora es utilizada por una persona que no es un consumidor, el período de garantía será igual al período de garantía más corto requerido por legislación relevante.

Siga las instrucciones para la instalación correcta de la lavadora y la conexión a la red eléctrica y de alimentación de agua (consulte el capítulo »INSTALACIÓN Y CONEXIÓN«).

La conexión a la red de suministro de agua y electricidad debe ser realizada por un experto calificado.

Cualquier reparación y mantenimiento relacionado con la seguridad o el rendimiento debe ser realizado por expertos capacitados.

Para evitar el peligro, **un cable de alimentación dañado** solo puede ser reemplazado por el fabricante, un técnico de servicio o una persona autorizada.

Antes de conectar la lavadora a la red eléctrica, espere al menos 2 horas hasta que alcance la temperatura ambiente.

En caso de defecto, solo use repuestos aprobados por fabricantes autorizados.

En caso de conexión incorrecta de la lavadora, uso incorrecto o servicio por parte de una persona no autorizada, el usuario deberá asumir el costo de cualquier daño ya que dicho daño no estará cubierto por la garantía.

La lavadora no se puede conectar a la red eléctrica con un cable de extensión.

No conecte la lavadora a la red eléctrica con un dispositivo de conmutación externo, como un temporizador de programa, ni tampoco la conecte a la red eléctrica que el proveedor de suministro de energía encienda y apague regularmente.

Ciertas partes internas no cuentan con puesta a tierra de forma intencional y pueden representar un riesgo de descarga eléctrica únicamente durante el mantenimiento. Personal de Mantenimiento: no poner en contacto las siguientes partes

mientras el artefacto está conectado: Motor, Agregado de bomba y control

No instale la lavadora en una habitación donde la temperatura pueda bajar a menos de 41°F (5°C), ya que las piezas de la lavadora pueden dañarse en caso de congelación del agua.

Coloque la lavadora sobre una base sólida (de concreto) nivelada y estable.

Si la lavadora se coloca sobre una base estable elevada, la lavadora debe asegurarse adicionalmente contra vuelcos.

Antes del primer uso de la lavadora, retire las barras de bloqueo, ya que el encendido de una lavadora bloqueada puede provocar daños graves (consulte el capítulo »INSTALACIÓN Y CONEXIÓN/Extracción de las barras de bloqueo«). La garantía será nula en casos de tal daño.

Para conectar la lavadora al suministro de agua, asegúrese de usar la manguera y las juntas de suministro de agua suministradas. La presión del agua debe estar entre 0.05 y 0.8 MPa (0.5–8 bar).

Utilice siempre una nueva manguera de suministro de agua para conectar la lavadora al suministro de agua; no reutilice una manguera de suministro de agua vieja.

El extremo de la manguera de descarga de agua debe alcanzar una línea de drenaje de agua.

Antes de comenzar el ciclo de lavado, presione la puerta en el lugar indicado hasta que encaje en su lugar. La puerta no se puede abrir durante el funcionamiento de la lavadora.

Recomendamos eliminar cualquier impureza del bidón antes del primer lavado utilizando el programa de autolimpieza programa Cotton EXTRA HOT (Algodón MUY CALIENTE) (ver TABLA DE PROGRAMA).

Después del ciclo de lavado, cierre el grifo de agua y extraiga el enchufe de la lavadora de la toma de corriente.

Limpie el filtro de bomba cada vez que aparezca el símbolo  en la unidad de visualización.

Solo use la lavadora para lavar la ropa, como se describe en el manual de instrucciones. La máquina no está diseñada para la limpieza en seco.

Solo use agentes para lavar a máquina y cuidar la ropa. No nos hacemos responsables de los daños o la decoloración de las juntas y piezas de plástico que resulten del uso incorrecto de blanqueadores o colorantes.

Cuando desincrustando, solo use agentes desincrustantes con protección anticorrosión adicional. (Use únicamente agentes desincrustantes no corrosivos). Siga las instrucciones del fabricante. Termine el proceso de desincrustación con varios ciclos de enjuague o ejecute el programa de autolimpieza para eliminar Sanitize Tub (Programa de autolimpieza) cualquier ácido residual (por ejemplo, vinagre, etc.).

 No utilice detergentes que contengan disolventes, ya que podrían liberarse gases venenosos, dañar la lavadora y exponerse a incendios y explosiones.

No se liberan iones de plata durante el programa de lavado.

La lavadora no está diseñada para ser utilizada por personas (incluidos niños) con impedimentos físicos o mentales, o personas con falta de experiencia y conocimiento. Estas personas deben ser instruidas sobre el uso de la lavadora por una persona responsable de su seguridad.

La garantía no cubre consumibles, desviaciones menores en color, ruido aumentado que resulte de la edad del artefacto y que no afecte la funcionalidad del artefacto, y defectos estéticos en los componentes, que no afecten la funcionalidad y la seguridad del artefacto.

SEGURIDAD DEL NIÑO

Antes de cerrar la puerta de la lavadora y ejecutar el programa, asegúrese de que no haya nada más que ropa en el bidón (por ejemplo, si un niño se metió en el bidón de la lavadora y cerró la puerta desde adentro).

Mantenga el detergente y el acondicionador fuera del alcance de los niños.

Active el Seguro para niños. Vea el capítulo »ESCOGIENDO LOS AJUSTES/Seguro para niños«.

No permita que los niños menores de tres años se acerquen al artefacto, a menos que estén bajo supervisión constante.

La lavadora está hecha de acuerdo con todas las normas de seguridad relevantes.

Esta lavadora puede ser utilizada por niños de 8 años o más y por personas con capacidades físicas, sensoriales o mentales reducidas o con falta de experiencia y conocimiento, pero solo si están bajo supervisión durante el uso de la lavadora, si se les ha proporcionado instrucciones relevantes con respecto al uso seguro de la lavadora, y si entienden los peligros del uso inapropiado. Asegúrese de que los niños no jueguen con el aparato. Los niños no pueden limpiar la lavadora ni realizar tareas de mantenimiento sin supervisión.

PELIGRO DE SUPERFICIE CALIENTE

A temperaturas de lavado más altas, el vidrio de la puerta se calentará. Tenga cuidado para evitar quemaduras. Asegúrate de que los niños no jueguen cerca del cristal de la puerta.

PROTECCIÓN DE DESBORDAMIENTO DE AGUA (CON LA LAVADORA ENCENDIDA)

Si el nivel de agua en el aparato aumenta por encima del nivel normal, entonces se activará la protección del nivel de exceso de agua. Cerrará el suministro de agua y comenzará a bombear el agua. El programa se interrumpe e informa de un error (ver TABLA DE IRREGULARIDADES/ERRORES).

TRANSPORTE/TRANSPORTE DESPUÉS DE LA INSTALACIÓN

Si tiene intención de mover la lavadora después de haberla instalado, debe bloquearse insertando al menos una varilla de bloqueo (consulte el capítulo »INSTALACIÓN Y CONEXIÓN/Traslado y transporte«). ¡Antes de insertar las barras de bloqueo, desconecte la lavadora de la red eléctrica!

DESCRIPCIÓN DE LA LAVADORA

FRENTE

1. Unidad de control
2. Botón de inicio/pausa
3. Perilla selectora de programa
4. Boton de encendido/apagado/
interrupción (RESET)
5. Bandeja dispensadora
6. Puerta
7. Placa de datos de servicio
8. Filtro de bomba

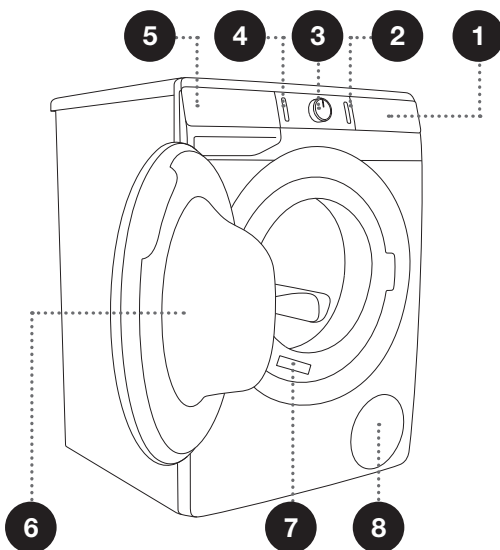

REVERSO

1. Manguera de suministro de agua
2. Cable de alimentación
3. Manguera de descarga de agua
4. Patas ajustables

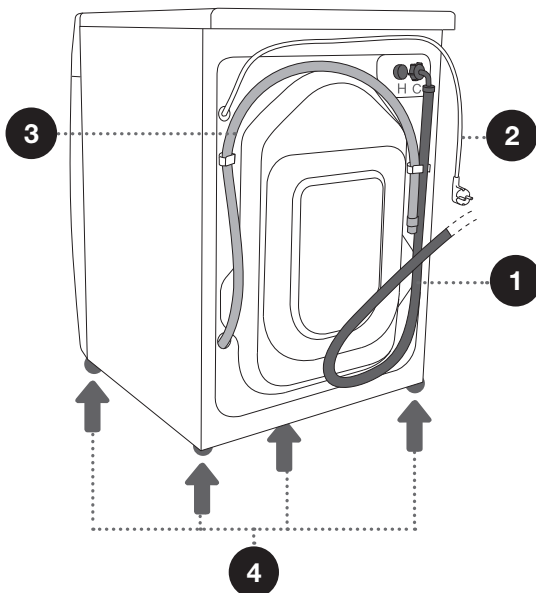



ESPECIFICACIONES TÉCNICAS

La placa de datos de servicio con información básica sobre la lavadora está colocada en la pared frontal de la abertura de la puerta de la lavadora (ver capítulo »DESCRIPCIÓN DE LA LAVADORA«).

Carga máxima	Ver placa de datos de servicio
Anchura	23½" (600 mm)
Altura	33½" (850 mm)
Profundidad de la lavadora (a)	24" (610 mm)
Profundidad con la puerta cerrada	25½" (640 mm)
Profundidad con la puerta abierta (b)	44½" (1125 mm)
Voltaje nominal	Ver placa de datos de servicio
Potencia nominal	Ver placa de datos de servicio
Conexión	Ver placa de datos de servicio
Presión del agua	Ver placa de datos de servicio
Corriente	Ver placa de datos de servicio
Frecuencia	Ver placa de datos de servicio

Placa de datos de servicio

BREDA	TYPE: PS15/XXXXX	MODEL: XXXXXX.X	MADE IN SLOVENIA	
	Art.No.: XXXXXX	Ser.No.: XXXXXXXX		IPX4
	208-240 V ~ XX Hz	⇌ XX A		Pmax.: XXXX W
	⚡ XXXX W	⌚ XXXX/min		0,05-0,8 MPa
				

UNIDAD DE CONTROL

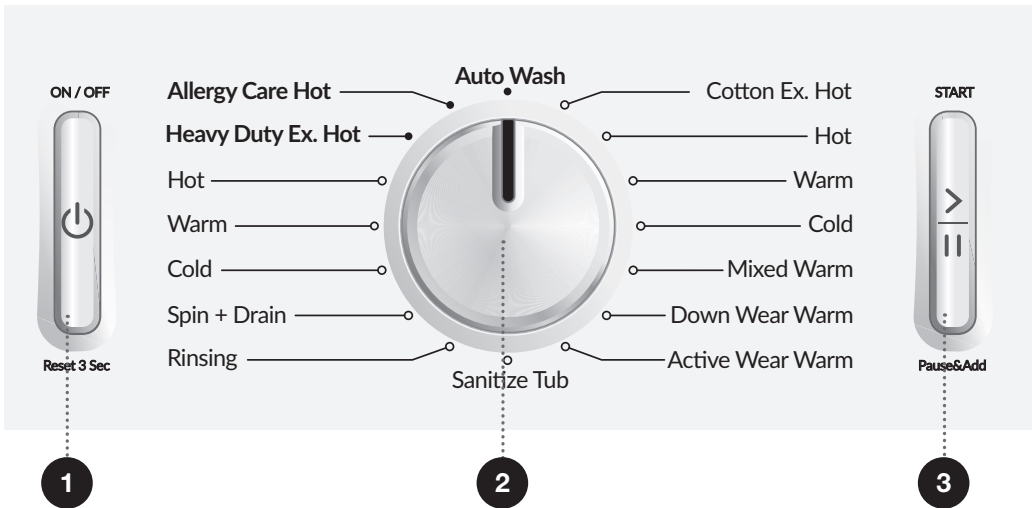

1 BOTÓN DE ENCENDIDO/ APAGADO/ INTERRUPCIÓN (RESET)

Para encender y apagar la lavadora, y para interrumpir (reiniciar) el programa de lavado.

El botón se ilumina cuando la lavadora está encendida.

2 PERILLA SELECTOR DE PROGRAMA

2a Luz junto al programa de lavado seleccionado se ilumina.

3 BOTÓN DE INICIO/ PAUSA

Para iniciar e interrumpir temporalmente el programa.

Al iniciar o durante la pausa, la luz de fondo del botón parpadeará; cuando el programa se inicie y esté en progreso, se encenderá continuamente.

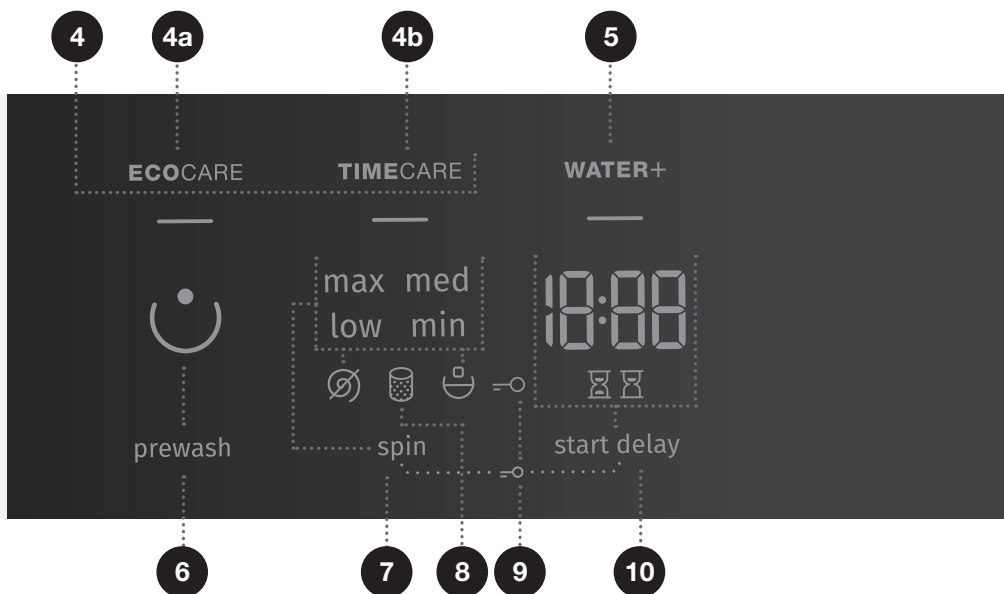

4 MODO DE LAVADO

4a ECOCARE (CUIDADO ECOLÓGICO)

4b TIMECARE (CUIDADO DEL TIEMPO)

5 WATER+ (NIVEL DE AGUA ALTO)

6 PREWASH ☺ (PRELAVADO)

7 SPIN (GIRO) (VELOCIDAD DE GIRO MAX/DRENAR ☻)

Opción para establecer la velocidad de giro
 MAX = MÁXIMO
 MED = MEDIO
 LOW = BAJO
 MIN = MÍNIMO

8 LIMPIAR EL FILTRO DE BOMBA

símbolo ☻ iluminación

9 SEGURO PARA NIÑOS

símbolo ☻ iluminación
 Mantenga presionada la posición 7+10 durante 3 segundos.

10 START DELAY (RETARDO DEL COMIENZO)

Opción para establecer un retardo en el comienzo

INSTALACIÓN Y CONEXIÓN

⚠ Retire todo el embalaje. Al retirar el embalaje, asegúrese de no dañar el aparato con un objeto filoso.

RETIRANDO LAS BARRAS DE BLOQUEO

⚠ Antes del primer uso del electrodoméstico, las barras de transporte deben ser removidas. Una lavadora bloqueada puede dañarse cuando se enciende por primera vez. ¡La garantía será nula en casos de tal daño!

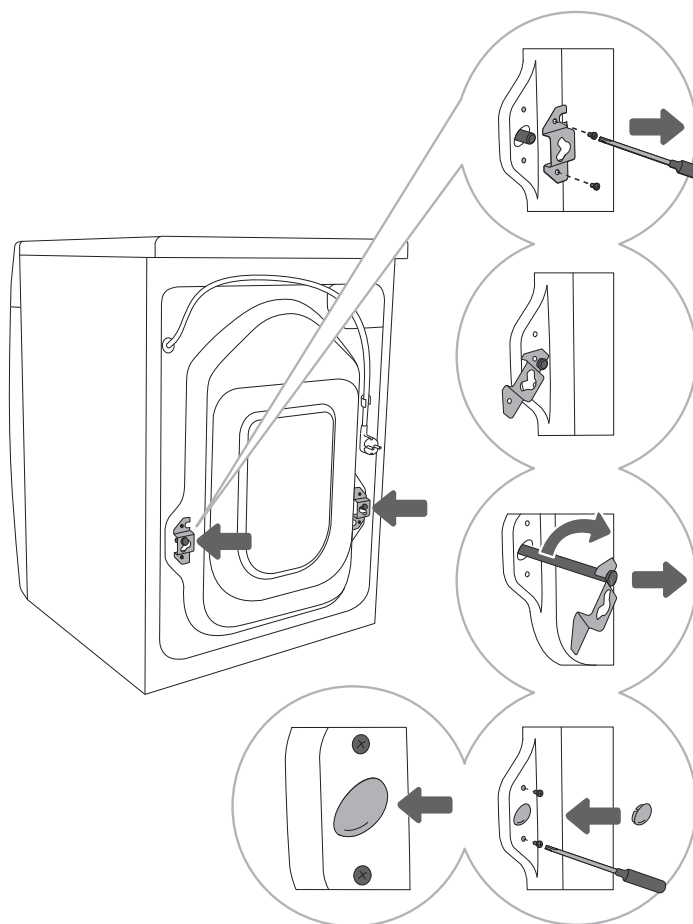

1 Mueva las mangueras y quite los tornillos en la parte posterior de la lavadora.

Retire las dos piezas angulares.

2 Deslice las piezas angulares en la arboleda en la barra de bloqueo; antes de hacerlo, gire la pieza angular derecha hacia el lado opuesto.

3 Use las piezas angulares para girar las barras de bloqueo 90° y sáquelas.

4 Cubra los dos agujeros a través de los cuales se insertaron las barras de bloqueo con tapones de plástico, y vuelva a hacer los tornillos que desató en el paso 1.

Los tapones de plástico se suministran en la bolsa con el manual de instrucciones de la lavadora.

TRASLADO Y TRANSPORTE DESPUÉS DE LA INSTALACIÓN

☛ Si desea mover la lavadora después de que se haya instalado, las piezas angulares y al menos una barra de bloqueo deben volverse a instalar para evitar daños por vibración en la lavadora durante el transporte (consulte el capítulo »INSTALACIÓN Y CONEXIÓN/Extracción de las barras de bloqueo«). Si perdió las piezas angulares y las barras de bloqueo, se pueden pedir al fabricante.

⚠ Después del transporte, la lavadora debe permanecer quieta durante al menos dos horas antes de conectarla a la red eléctrica para que pueda alcanzar la temperatura ambiente. La instalación y la conexión deben ser llevadas a cabo por una persona capacitada.

⚠ Lea atentamente las instrucciones de uso antes de conectar la lavadora. La reparación o cualquier reclamo de garantía resultante de una conexión o uso incorrectos de la lavadora no estarán cubiertos por la garantía.

SELECCIONANDO LA HABITACIÓN

☞ El piso sobre el cual se coloca la lavadora debe tener una base de concreto. Debe estar limpio y seco; de lo contrario, la lavadora puede resbalar. Además, limpie la superficie inferior de las patas ajustables.

☞ La lavadora debe estar nivelada y estable sobre una base sólida.

AJUSTANDO LAS PATAS DE LA LAVADORA

Use una escala de agua y una llave No. 32 (para las patas) y 17 (para la tuerca).

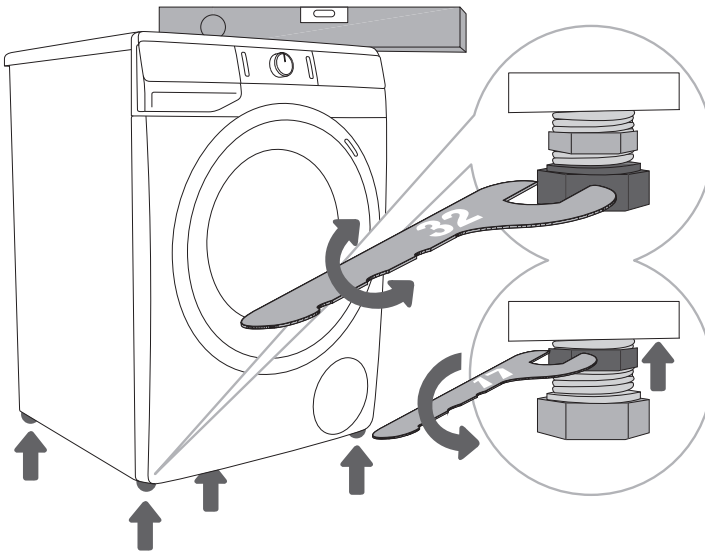

1 Nivele la lavadora en dirección longitudinal y transversal girando las patas ajustables.

2 Después de ajustar la altura de las patas, apriete firmemente las tuercas (contratuercas) con una llave n.º 17, girándolas hacia la parte inferior de la lavadora ↑ (ver figura).

☞ La nivelación incorrecta de la lavadora con las patas ajustables puede provocar vibraciones, haciendo que el electrodoméstico se deslice por la habitación y que la unidad funcione con mucha fuerza. La nivelación incorrecta de la lavadora no está sujeta a una garantía.

☞ A veces, puede aparecer ruido inusual o más fuerte durante el funcionamiento del electrodoméstico; estos son principalmente el resultado de una instalación incorrecta.

COLOCACIÓN DE LA LAVADORA

Si también tiene una secadora de las dimensiones correspondientes (iguales), se puede colocar encima de la lavadora (en este caso, se deben usar las patas de aspiradora) o junto a ella (figuras 1 y 3).

Si su lavadora es más pequeña (profundidad mínima 21½" (545 mm)) que su secadora, entonces debe comprar el soporte de la secadora (figura 2). ¡Es esencial usar los pies de aspiradora! Se puede comprar equipo adicional (soporte de secadora (a), pie de aspiradora (b) y soporte de fijación a la pared (c)) en el centro de servicios.

La superficie sobre la que se coloca el dispositivo debe estar limpia y nivelada.

La lavadora en la que desea colocar la secadora debe soportar el peso de la secadora (consulte el capítulo »DESCRIPCIÓN DE LA MÁQUINA LAVADORA/Información técnica«).

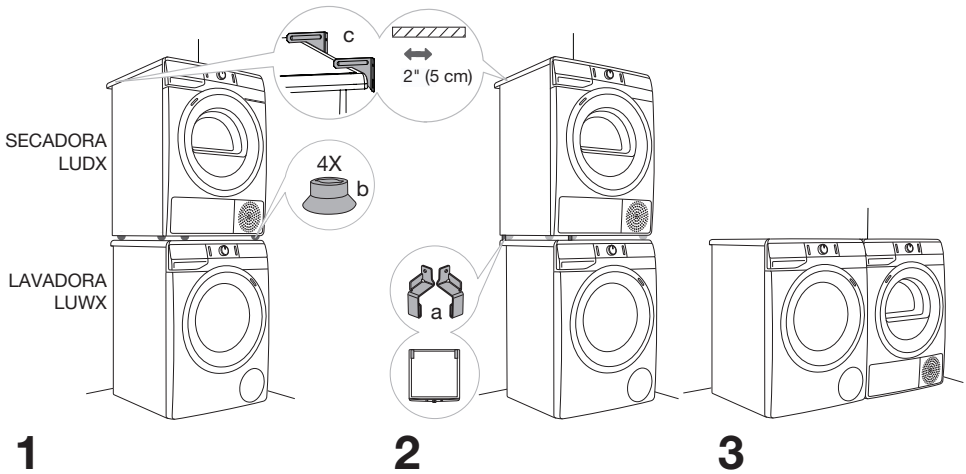

☛ El kit de apilado se encuentra en cada lavadora.

☛ Si desea instalar la secadora encima de una lavadora adentro de un armario (Closet Installation), debe seguir las instrucciones de uso de la secadora.

Desviaciones de la lavadora

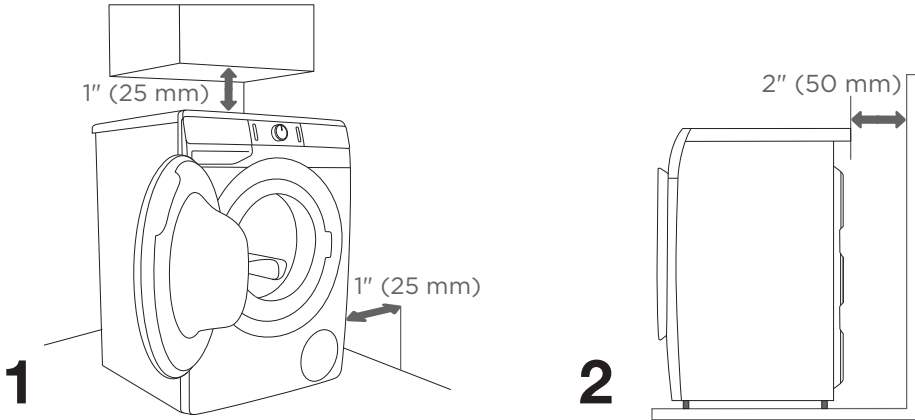

⚠ La lavadora no debe tocar la pared o los elementos adyacentes. Para un funcionamiento óptimo de la lavadora, se recomienda tener en cuenta las distancias de las paredes, como se muestra en la imagen.

En el caso de que no se respeten las desviaciones mínimas requeridas, no podemos garantizar el funcionamiento seguro y correcto de la lavadora. También puede haber sobrecalentamiento (figuras 1 in 2).

⚠ No instale la lavadora debajo de la encimera.

Apertura de la puerta de la lavadora (vista de pájaro)

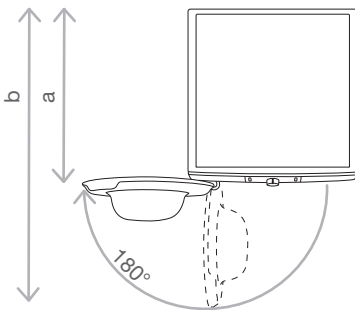

Ver capítulo »DESCRIPCIÓN DE LA LAVADORA/ Información Técnica«.

a = Profundidad de la lavadora

b = Profundidad con puerta abierta

⚠ Antes de conectar la lavadora a la red eléctrica, espere al menos 2 horas hasta que alcance la temperatura ambiente.

INSTALACIÓN DE ARMARIOS- REQUISITOS DE VENTILACIÓN

Los controles del panel frontal BREDA hacen posible la instalación de las lavadoras y secadoras en un armario.

Asegúrese de que haya un espacio mínimo de 1" (25 mm) entre el electrodomésticos y el armario o la pared y un espacio mínimo de 1" (25 mm) entre el borde trasero del panel superior del electrodoméstico y el armario o la pared.

Para asegurar la ventilación adecuada, recomendamos puertas tipo persiana. De lo contrario, debe haber aberturas de ventilación en la puerta.

Si se instala dentro de un armario, debe dejarse la puerta abierta mientras la lavadora está en funcionamiento debajo (cajas grises):

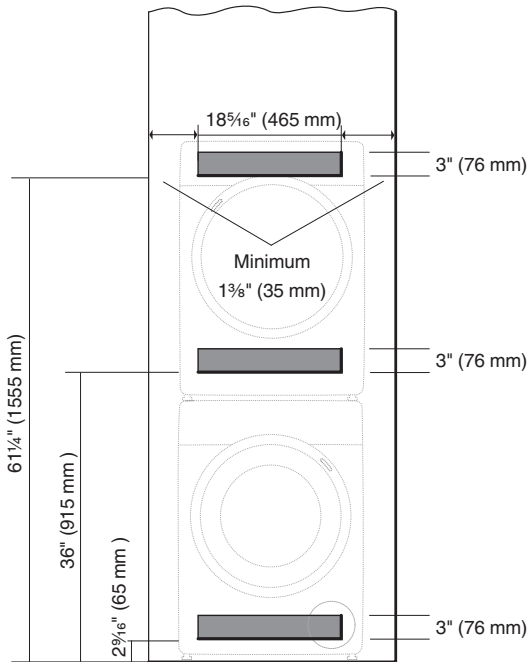

⚠ Asegúrese de que la puerta de la lavadora se puede abrir sin obstáculos después de la instalación.

⚠ El panel de entrada de aire fresco en la parte delantera de la lavadora no debe bloquearse ni taparse. De lo contrario, podría producirse un error.

CONECTANDO AL SUMINISTRO DE AGUA

Conecte la manguera al grifo de agua atornillándolo en la rosca.

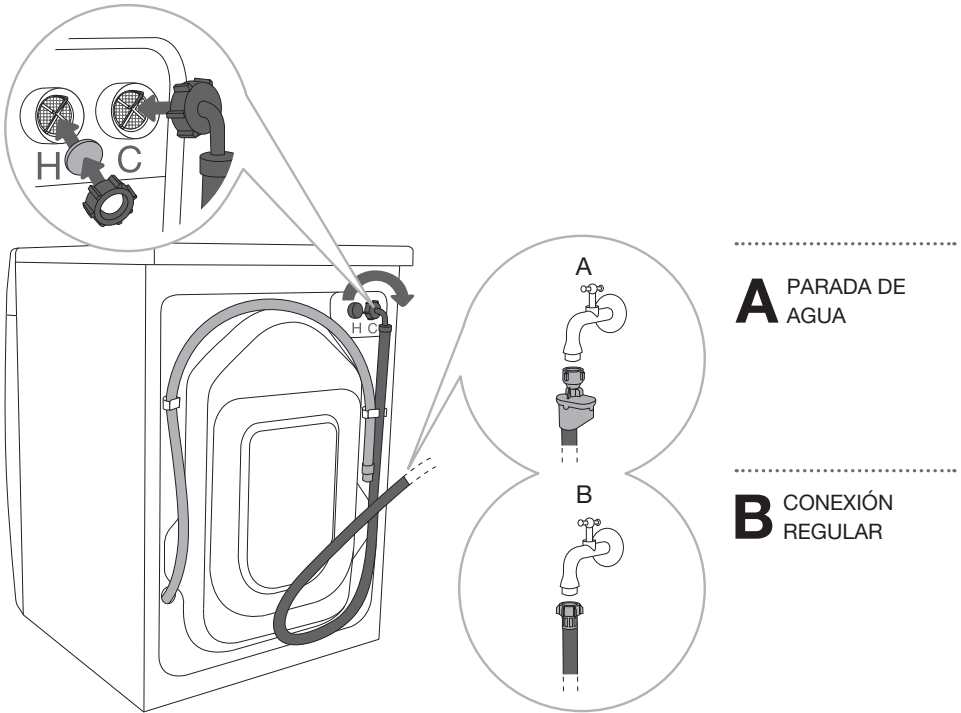

☞ Si su lavadora tiene una conexión de agua caliente y fría y solo desea conectarlo a un suministro de agua fría, no instale las tuberías de agua caliente y cierre la apertura para la conexión de agua caliente en la parte posterior de la lavadora con la tapa adjunta.

☞ Para el funcionamiento normal de la lavadora, la presión en la red de agua debe estar entre 0.05 y 0.8 MPa (0.5 - 8 bar). La presión de agua dinámica mínima se puede determinar midiendo el flujo de agua. En 15 segundos, 0,8 US gal lqd (3 litros) de agua deberían fluir desde un grifo abierto.

☞ Si su modelo tiene conexiones para agua caliente y fría, conecte una manguera al suministro de agua fría y la otra al suministro de agua caliente, como se indica en la parte posterior de la lavadora. Las conexiones están etiquetadas con letras C y H (C-COLD = frío, H-HOT = caliente). El agua tibia (mezcla de agua fría y caliente) solo se agrega para programas a WARM (TEMPLADO) o más.

El extremo de la manguera que forma un ángulo de 90 grados debe estar conectado a la lavadora, y el extremo recto, al grifo de suministro de agua.

☞ Dentro de cada lavadora, se encuentran las mangueras de agua COLD (FRÍA) y HOT (CALIENTE).

⚠️ Apriete la manguera de suministro de agua con la mano, con la suficiente firmeza para que la manguera tenga un buen sellado (máximo 2 Nm). Después de conectar la manguera, se debe verificar que el sello no tenga fugas. No use alicates o herramientas similares al conectar la manguera ya que esto podría dañar la rosca de la tuerca.

⚠️ Use solo la manguera de suministro de agua suministrada con el aparato. No use ninguna manguera usada u otras.

PARADA DE AGUA (SOLO CON ALGUNOS MODELOS)

Si se daña un tubo o manguera interna, se activa un sistema de apagado que corta el suministro de agua a la lavadora. En tal caso, el cristal de control (a) se pondrá rojo. Reemplace la manguera de suministro de agua.

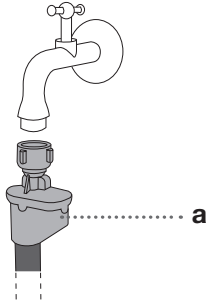

⚠ No sumerja la manguera de suministro de agua con el sistema de PARADA DE AGUA en agua ya que contiene una válvula eléctrica.

⚠ Al conectar el tubo de entrada, asegúrese de conectar el grifo para permitir un flujo de agua suficiente e ininterrumpido.

CONECTANDO Y FIJANDO LA MANGUERA DE DESCARGA DE AGUA

Alimente la manguera de descarga de agua en un lavabo o bañera, o conéctela directamente a un desagüe (diámetro mínimo de la manguera de descarga 1½" (4 cm)). La distancia vertical desde el piso hasta el extremo de la manguera de descarga puede ser de no más de 39" (100 cm) y no menos de 23½" (60 cm). Se puede unir de tres maneras (A, B, C).

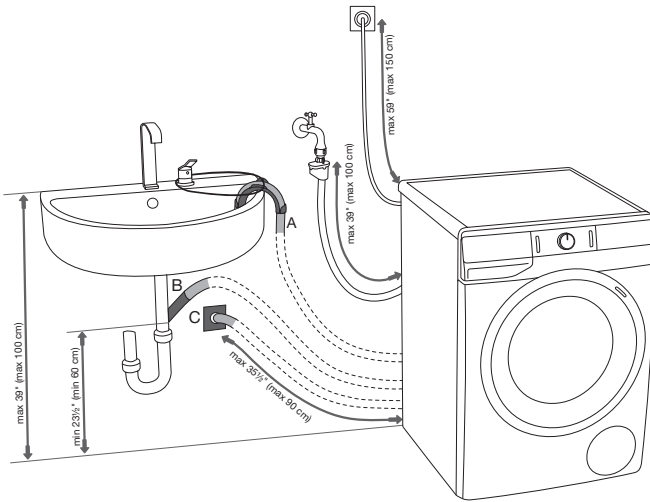

A El extremo de la manguera de descarga puede colocarse sobre un lavabo o una bañera. Use una cuerda que pase a través de la abertura en el soporte del codo para sujetar la manguera y evitar que se deslice hacia el piso.

B La manguera de descarga también se puede conectar directamente al desagüe del lavabo.

C La manguera de descarga también se puede conectar a un drenaje de pared con una trampa; dicha trampa debe instalarse adecuadamente para permitir la limpieza.

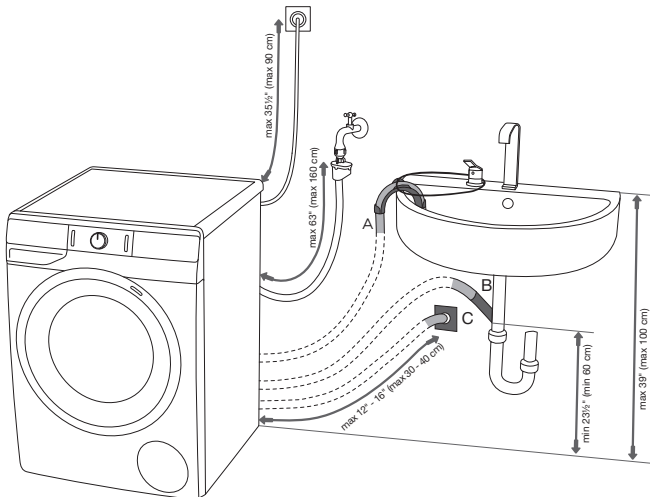

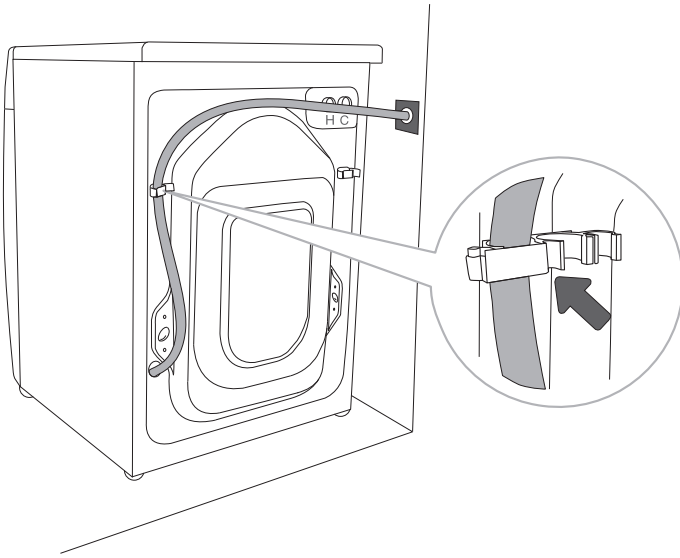

.....

D El tubo de desagüe debe estar sujeto y bloqueado por el pasador en la pared posterior de la lavadora, como se muestra en la ilustración.

⚠ En el caso de que no se respeten las desviaciones mínimas requeridas, no podemos garantizar el funcionamiento seguro y correcto de la lavadora.

CONEXIÓN DEL APARATO A LA RED ELÉCTRICA

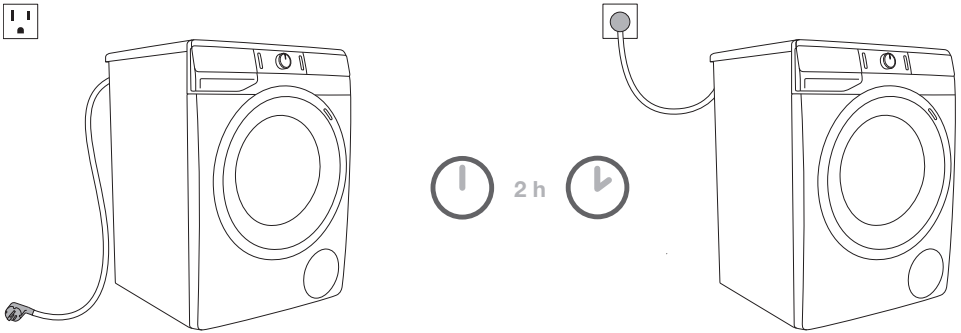

⚠ Antes de conectar la lavadora a la red eléctrica, espere al menos 2 horas hasta que alcance la temperatura ambiente.

Conecte la lavadora a una toma de corriente con conexión a tierra. Después de la instalación, la toma de corriente debe ser de acceso libre. La salida debe estar equipada con un contacto a tierra (de acuerdo con las regulaciones relevantes).

La información sobre su lavadora se indica en la placa de características (vea el capítulo »DESCRIPCIÓN DE LA MÁQUINA LAVADORA/Información técnica«).



⚠ Recomendamos usar protección contra sobretensión para proteger el aparato en caso de un rayo.

⚠ La lavadora no se puede conectar a la red eléctrica con un cable de extensión.

⚡ Cualquier reparación y mantenimiento relacionado con la seguridad o el rendimiento debe ser realizado por expertos capacitados.

⚡ Un cable de alimentación dañado solo puede ser reemplazado por una persona autorizada por el fabricante.

CONEXIÓN A LA RED ELÉCTRICA

 <p>Enchufe de 4 cables (14-30 R)</p>	<p>El cable de la secadora se conecta a este tipo de enchufe de 4 entradas</p>
 <p>Enchufe de 3 cables (10-30 R)</p>	<p>Si usted tiene un enchufe de 3 entradas como este, debe comprar un cable de secadora de 3 cables en su lugar de residencia.</p>

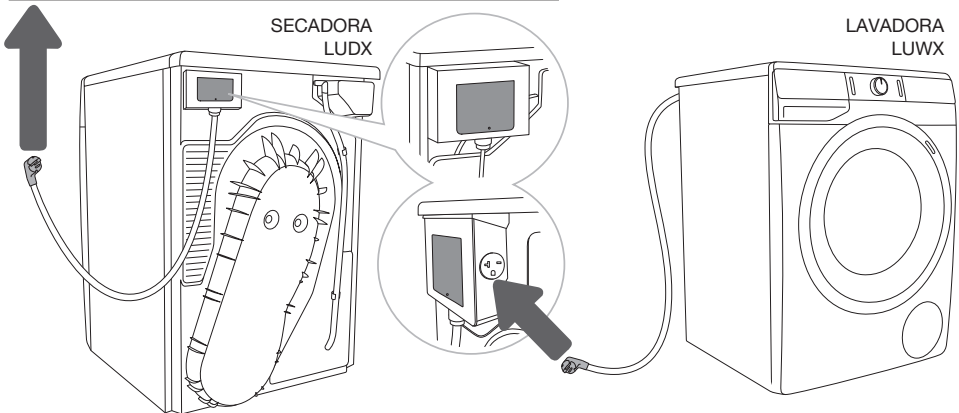

La máquina se suministra equipada con una clavija y preparada para su conexión a una secadora, que ya viene equipada con una toma adecuada. La clavija de la lavadora solamente es adecuada para su conexión a una secadora. Si va a utilizar la lavadora sola o con una secadora de otra marca, deberá conectarla a un circuito monofásico de 208- 240 V independiente.

Si la máquina va a usarse en un lugar húmedo el suministro debe protegerse con un interruptor diferencial.

Tal y como se suministra: 208-240 V, 60 Hz, elemento calefactor de 2000 W, se requiere un fusible de 15 A con retardo de tiempo.

⚠ Las reparaciones y el mantenimiento relacionados con la seguridad o el rendimiento deben ser realizadas por un profesional cualificado.

⚠ La conexión a un punto de cableado permanente debe efectuarla únicamente un electricista calificado.

⚠ Ciertas partes internas no cuentan con puesta a tierra de forma intencional y pueden representar un riesgo de descarga eléctrica únicamente durante el mantenimiento. Personal de Mantenimiento: no poner en contacto las siguientes partes mientras el artefacto está conectado: Motor, Agregado de bomba y control.

ANTES DE USAR EL ARTEFACTO POR PRIMERA VEZ

Asegúrese de que la lavadora esté desconectada de la red eléctrica; luego, abra la puerta hacia usted (figuras 1 y 2).

Antes de usarlo por primera vez, limpie el tambor de la lavadora con un paño suave y húmedo de algodón y utilice el programa Cotton EXTRA HOT (Algodón MUY CALIENTE). En el tambor de la lavadora no debe haber ropa, el tambor debe estar vacío (figuras 3 y 4).

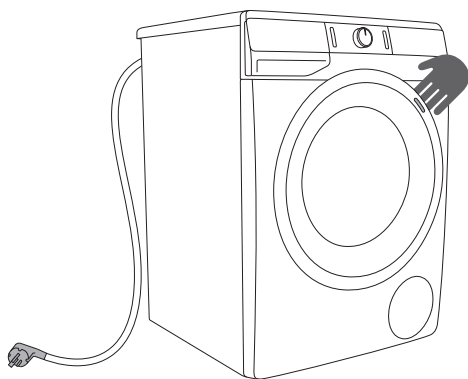

1

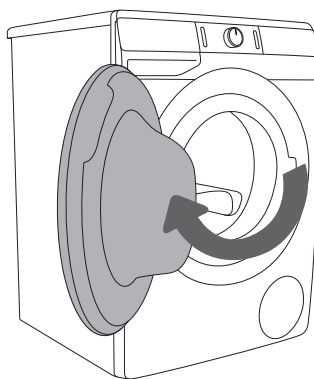

2

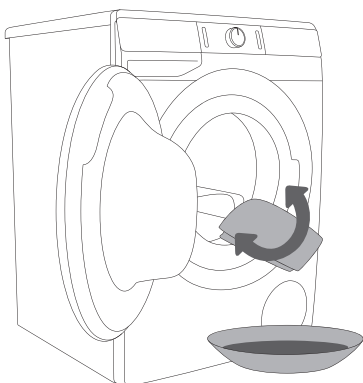

3

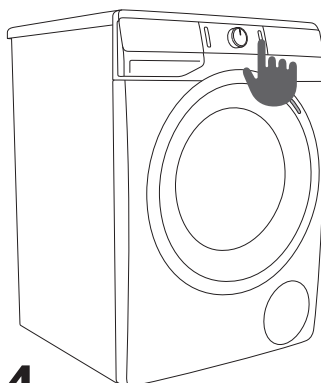





















4

⚠ No utilice disolventes o agentes de limpieza que puedan dañar la lavadora (tenga en cuenta las recomendaciones y advertencias proporcionadas por los fabricantes del agente de limpieza).

PROCESO DE LAVADO, PASO A PASO (1-7)

PASO 1: PRESTE ATENCIÓN A LAS ETIQUETAS EN LA LAVANDERÍA

Lavado normal; Prendas delicadas	Temp. máx. de lavado EXTRA HOT (MUY CALIENTE) 	Temp. máx. de lavado HOT (CALIENTE) 	Temp. máx. de lavado WARM (TEMPLADO) 	Lavado a mano COLD (FRÍO) 	No lavar 
Blanqueo	Blanqueo en agua fría 		No se permite el uso de blanqueadores 		
Limpieza en seco	Limpieza en seco con todos los agentes 	Disolvente de petróleo R11, R113 	Limpieza en seco con queroseno, alcohol puro, y en R113 	Limpieza en seco no permitida 	
Planchado	Planchado en caliente, máx. HIGH (ALTA) temperatura 	Planchado en caliente, máx. MEDIA temperatura 	Planchado en caliente, máx. LOW (BAJA) temperatura 	Planchado no permitido 	
Secado	Secar en plano (colocar sobre una superficie plana) 	Secado por goteo  Secado en tendadero 	Alta temperatura  Temperatura baja 	No secar en secadora 	

Temperatura del agua	
	Temperatura máxima 194°F (90°C) (MUY CALIENTE)
	Temperatura máxima 160°F (70°C) (MUY CALIENTE)
	Temperatura máxima 140°F (60°C) (CALIENTE)
	Temperatura máxima 120°F (50°C) (CALIENTE)
	Temperatura máxima 105°F (40°C) (TEMPLADO)
	Temperatura máxima 85°F (30°C) (TEMPLADO)

PASO 2: PREPARANDO EL PROCESO DE LAVADO

1. Clasifique la ropa por tipo de tela, color, suciedad y temperatura de lavado permitida (vea la TABLA DE PROGRAMA).
2. Lave la ropa que pierda fibras o »bolitas« separado de la otra ropa.
3. Cierre los botones y las cremalleras, ate cualquier cinta y voltee los bolsillos; retire cualquier clip de metal que pueda dañar el interior de la lavadora y de la ropa o que obstruya el drenaje.
4. Coloque ropa muy delicada y artículos pequeños en una bolsa de lavado de ropa especial. (La bolsa para ropa especial está disponible como accesorio opcional).

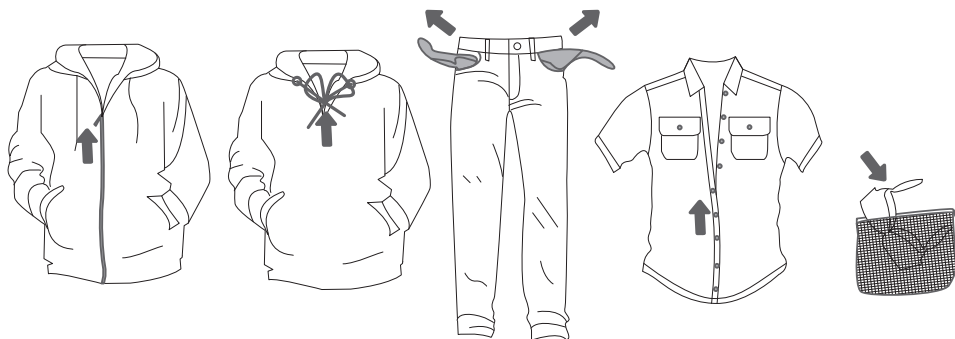

ENCENDIENDO LA LAVADORA

Conectar la lavadora a la red con el cable de conexión y conectarla a la red eléctrica.
Presione el botón (1) **ENCENDIDO/APAGADO/INTERRUPCIÓN (RESET)** para encender la lavadora (figuras 1 y 2).

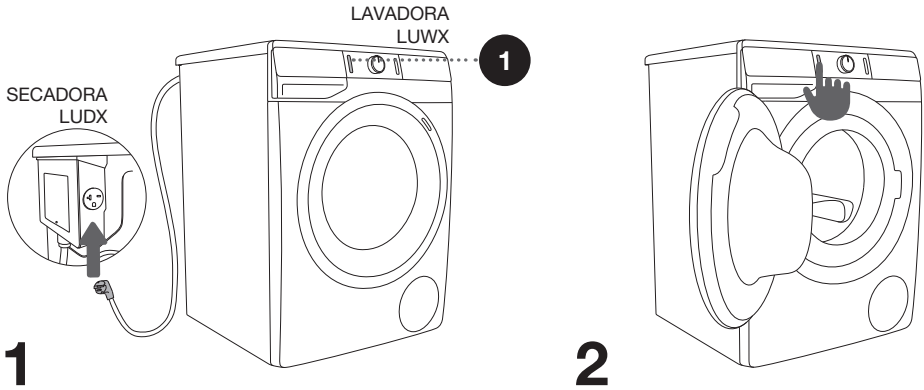

PONIENDO CARGA EN LA LAVADORA

Abra la puerta de la lavadora tirando de la manija hacia usted (figura 1).
Inserte la ropa en el bidón (después de asegurarse de que el bidón esté vacío) (figura 2).
Asegúrese de que no quede ninguna prenda entre la puerta y el sello de goma de la puerta. Cierre la puerta de la lavadora (figura 3).

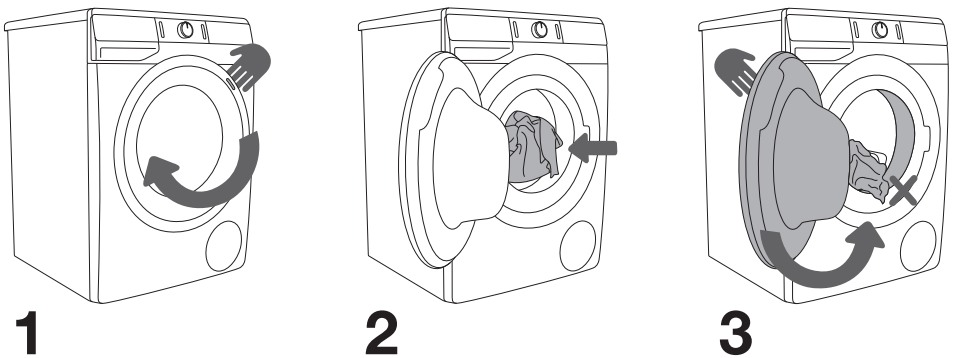

¡No sobrecargue el bidón! Vea la TABLA DE PROGRAMA y observe su carga nominal como se indica en la Placa de datos de servicio.

Si el bidón de la lavadora está demasiado lleno, la ropa no se lavará tan bien.

PASO 3: ESCOGIENDO EL PROGRAMA DE LAVADO

Escoja el **programa** girando la perilla del selector de programa (2) hacia la izquierda o hacia la derecha (dependiendo del tipo de ropa y cuán sucia es). Ver TABLA DE PROGRAMA.

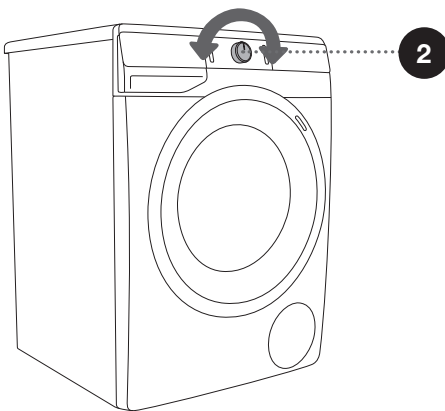
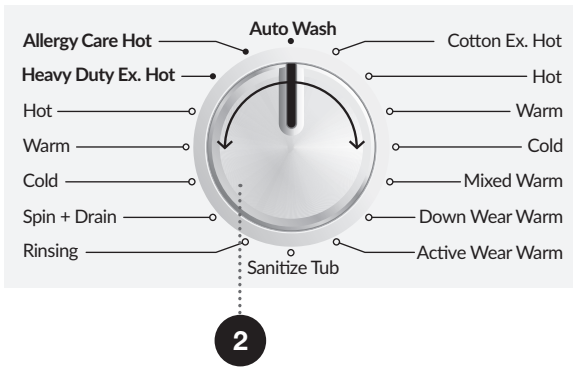

☼ Durante el funcionamiento, la perilla selectora de programa (2) no girará automáticamente.

☼ Los programas de lavado son programas integrales que incluyen todas las etapas de lavado, incluido el ablandamiento y el centrifugado (esto no se aplica a Programas parciales).

☼ Los Programas parciales son programas independientes. Úselos cuando sienta que no necesita todo el programa de lavado.

TABLA DE PROGRAMA

Programa	Carga máxima	Descripción del programa
Cotton (Algodón) EXTRA HOT (MUY CALIENTE) HOT (CALIENTE) WARM (TEMPLADO) COLD (FRÍO)	* MAX	Programa para ropa muy sucia, tanto blanca como la de color. La temperatura se puede configurar por separado; por lo tanto, observe las instrucciones indicadas en la ropa. La velocidad de giro se puede configurar según su preferencia. La duración del programa y la cantidad de agua se ajustarán a la cantidad de ropa.
Mixed (Mezcla) (Ropa mezclada/ Sintética) WARM (TEMPLADO)	** (1/2)	Programa de lavado para ropa delicada hecha de fibras sintéticas y mixtas o viscosas, y para el cuidado simple de algodón. Observe las instrucciones indicadas en la ropa. La mayoría de las prendas hechas de fibras sintéticas se lavan a WARM (TEMPLADO).
Down Wear (Pelusa) WARM (TEMPLADO)	** (1/2)	El programa de lavado es adecuado para almohadas y chaquetas rellenas o acolchadas con pelusa. El lavado se lleva a cabo a baja temperatura, con una gran cantidad de agua, con movimientos suaves y un ciclo de centrifugado suave.
Active Wear (Ropa deportiva) WARM (TEMPLADO)	** (1/2)	Ropa ligeramente manchada hecha de microfibras, algodón y fibras sintéticas, a menores velocidades de giro y un breve ciclo de giro final.
Sanitize Tub (Programa de autolimpieza)	TAMBOR VACÍO	El programa de lavado se usa para limpiar el bidón y eliminar residuos de detergente y bacterias. Para seleccionar el programa, gire la perilla del selector de programa hacia la izquierda o hacia la derecha hasta la posición de la Sanitize Tub (Programa de autolimpieza). No es posible seleccionar otras funciones adicionales. El tambor debe estar vacío. Puede añadir un poco de vinagre de alcohol (aprox. 0,05 US gal lqd (2dl)) o bicarbonato de sodio (1 cucharada o 0,03 lb (15 g)). Recomendamos ejecutar el programa al menos una vez al mes.
Rinsing Rinse&Softening (Enjuague& Suavizamiento) (Programa parcial)	/	Para suavizar, almidonar, o impregnar de la ropa lavada. También se puede utilizar como un programa de enjuague, pero sin añadir suavizante. Se completa con un enjuague adicional. También puede elegir el WATER+ (NIVEL DE AGUA ALTO) seleccionando la función adicional.
Spin + Drain (Velocidad de Giro+ Drenar) (Programa parcial)	/	Use el programa cuando solo desee centrifugar la ropa. Si solo desea extraer el agua de la lavadora, presione el botón SPIN (GIRO) (7) para seleccionar (drenar)  .

Programa	Carga máxima	Descripción del programa
Heavy Duty¹⁾ (Intensivo) COLD (FRÍO) WARM (TEMPLADO) HOT (CALIENTE) EXTRA HOT (MUY CALIENTE)	* MAX	Programa para ropa de algodón o lino con suciedad normal, para uso diario, hasta una carga completa. Puede seleccionar COLD (FRÍA) (temperatura del agua que ingresa), WARM (TEMPLADO), HOT (CALIENTE) o EXTRA HOT (MUY CALIENTE). Cuanto menor sea la temperatura seleccionada, más corta será la duración del programa. Las prendas que se usan en contacto con la piel deben lavarse con agua EXTRA HOT (MUY CALIENTE). La temperatura del agua que ingresa es fría y caliente.
Allergy Care (Cuidado de la alergia) HOT (CALIENTE)	* MAX	El programa de lavado se usa para lavar muy sucia que requiere cuidados especiales, como ropa para personas con alergias cutáneas o de pieles muy sensibles. Recomendamos voltear las prendas al revés, ya que esto también eliminará completamente la piel y otros residuos. También puede seleccionar la opción para lavar a la temperatura máxima y la velocidad máxima de centrifugado.
Auto Wash (Lavado automático) WARM (TEMPLADO)	* MAX	Programa de lavado se ajusta automáticamente la duración del lavado principal y el número de enjuagues, dependiendo de la cantidad de ropa en la máquina. Utilícelo para ropa ligeramente sucia. Servicio de lavandería. Ninguna configuración de programa extra es posible.

* Carga máxima (MAX)

** Media carga (1/2)

/ Cualquier carga (0 – MAX)

¹⁾ El rendimiento energético, el consumo de agua y la capacidad de las lavadoras domésticas se evaluaron según el estándar CAN/CSA C360-13 y los métodos de procedimiento de la prueba del DOE, especificados en 10 CFR 430.23(j); 10 CFR Parte 430, Subsección B, Apéndice J2.

☼ Dosificar los detergentes líquidos o en polvo de acuerdo con las instrucciones del fabricante, según la temperatura de lavado, el programa de lavado seleccionado, la suciedad de las prendas y la dureza del agua.

☼ La cantidad máxima de ropa (para el programa de Cotton (Algodón)) se indica en la Placa de datos de servicio que se encuentra debajo de la puerta de la lavadora (ver capítulo »DESCRIPCIÓN DE LA LAVADORA/Información técnica«).

☼ Para un mejor efecto de lavado, recomendamos cargar el bidón a 2/3 cuando se usan los programas de Cotton (Algodón).

PASO 4: ESCOGIENDO LA CONFIGURACIÓN

La mayoría de los programas presentan configuraciones básicas, pero estas configuraciones se pueden cambiar.

Cambie la configuración presionando la función seleccionada (antes de presionar la tecla (3) INICIO/PAUSA).

Las funciones que se pueden cambiar con el programa de lavado seleccionado están parcialmente iluminadas.

Algunas configuraciones no se pueden seleccionar en ciertos programas, como se nota en la configuración iluminada y la luz parpadeante cuando se presiona (consultar el CUADRO DE FUNCIONES).

Descripciones de las funciones de iluminación para el programa de lavado seleccionado:

- **Iluminado** (Configuración básica/preestablecida);
- **Parcialmente iluminado** (Funciones que se pueden cambiar) y
- **Sin iluminar** (Funciones que no se pueden seleccionar).

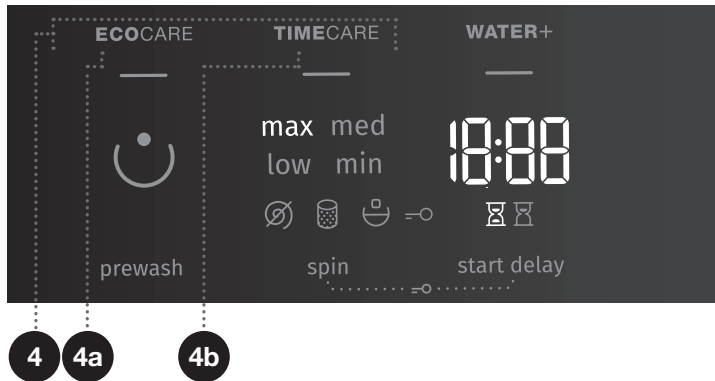

4

MODE (MODO) (MODO DE LAVADO)

NORMALCARE (CUIDADO NORMAL) (Configuración básico/Predeterminada)

ECOCARE (CUIDADO ECOLÓGICO) (4a) (Este modo ahorrará energía; el tiempo de lavado será más largo y el consumo de agua será más bajo).

TIMECARE (CUIDADO DEL TIEMPO) (4b) (Este modo ahorrará tiempo ya que la duración del programa será más corta, pero usará más agua).

Recomendamos una carga media para el programa Cotton (Algodón).

La luz en el botón para el modo de lavado seleccionado está encendida.

SPIN (GIRO) (VELOCIDAD DE GIRO/DRENAR/ PARAR BOMBA)

Para cambiar las revoluciones del centrifugado, únicamente bombeo y Parar bomba (7). En el caso de revoluciones del centrifugado preestablecidas o seleccionadas, en el visualizador (pantalla) se muestra (7a). En caso de seleccionar Bombeado sin escurrir, aparece el símbolo ☉ (7b) en el visualizador (pantalla). En el caso de seleccionar »Parar bomba«, el símbolo ☹ (7c) aparece en el visualizador (pantalla).

Seleccione la opción »Parar bomba« ☹ (7c) cuando desee que la ropa permanezca empapada en el agua del último ciclo de enjuague para evitar que se arrugue cuando no pueda sacarla de la lavadora inmediatamente después de que se complete el programa de lavado. Puede establecer las revoluciones deseadas del centrifugado. Para continuar el programa, presione el botón (3) **INICIO/PAUSA** que se enciende. El agua se drenará (bombeará) y se ejecutará el ciclo de centrifugado final.

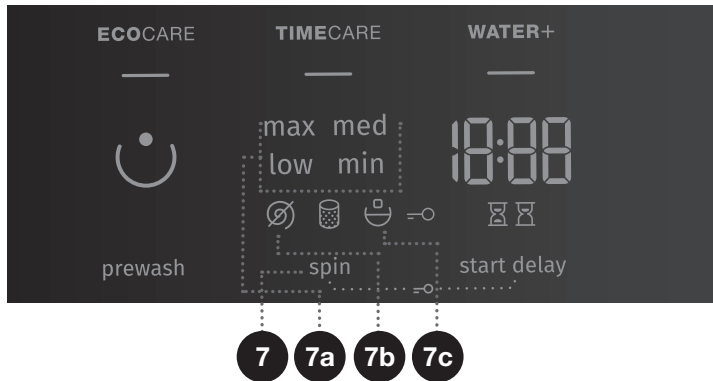





SEGURO PARA NIÑOS

Una característica de seguridad. Para activar el seguro para niños, pulse simultáneamente los botones (7) **SPIN (GIRO)** (VELOCIDAD DE GIRO/DRENAR/PARAR BOMBA) y (10) posiciones de **START DELAY** (RETARDO DEL COMIENZO) y mantenerlas durante al menos tres segundos. La selección se confirma mediante una señal acústica y por una señal de luz (el símbolo \rightarrow (9) estará encendido). Siga el mismo procedimiento para desactivar el seguro para niños. Mientras el seguro para niños está activado, el programa, la configuración o funciones adicionales no se pueden cambiar.

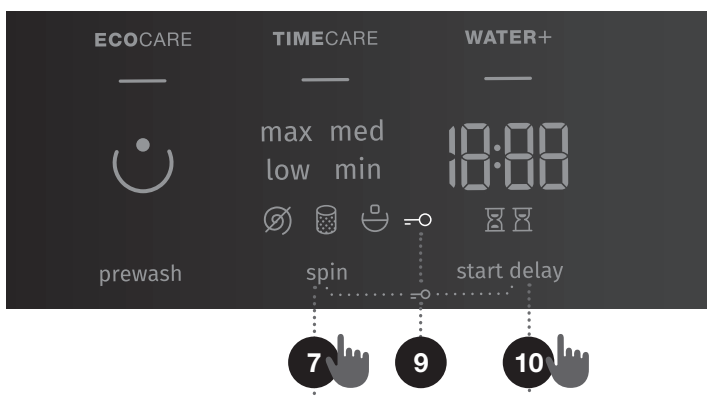
El seguro para niños permanece activo incluso después de que la lavadora esté apagada. Por razones de seguridad, el seguro para niños no impide apagar la lavadora con el botón de (1) ENCENDIDO/APAGADO/INTERRUPCIÓN (RESET). Para seleccionar un nuevo programa, el candado infantil, primero debe estar desactivado.



START DELAY (RETARDO DEL COMIENZO)

Utilice esta función para iniciar el ciclo de lavado cuando haya transcurrido un período de tiempo determinado. Pulse el la posición (10) **START DELAY** (RETARDO DEL COMIENZO). »-:--« aparecerá en la unidad de visualización (10a). Si, por ejemplo, elige un programa con una duración de 2:39, la hora se indicará en la unidad de visualización y el símbolo  (10b) se encenderá junto a la indicación del tiempo.

Si la función de (10) **START DELAY** (RETARDO DEL COMIENZO) ha sido seleccionada, el símbolo  (10c) se iluminará.

Pulsando el botón (10) **START DELAY** (RETARDO DEL COMIENZO), puede ajustar el tiempo en pasos de 30 minutos hasta 6 horas, y por pasos de 1 hora hasta 24 horas.

Si no pulsa nada durante 5 segundos, se mostrará el tiempo de lavado.

Para ajustar el tiempo hasta el final del programa de lavado de nuevo, pulse la posición (10) **START DELAY** (RETARDO DEL COMIENZO).

La función comienza a actuar después de presionar el botón (3) INICIO/PAUSA.

Lavadora con cuenta regresiva de tiempo. Cuando finaliza el tiempo de la cuenta regresiva, el programa de lavado se inicia automáticamente.

- Para interrumpir o cambiar el retraso de inicio, presione y mantenga presionado el botón (1) ENCENDIDO/APAGADO/INTERRUPCIÓN (RESET). Pulse el botón (10) **START DELAY** (RETARDO DEL COMIENZO) a un nuevo tiempo de retardo y confírmela pulsando el botón (3) INICIO/PAUSA.
- Mantener presionado el botón (10) **START DELAY** (RETARDO DEL COMIENZO) durante 3 segundos para cancelar rápidamente el retraso de inicio. El programa de lavado continúa.
- En caso de una falla de suministro de energía antes de que haya transcurrido el tiempo de retardo, pulse el botón (3) INICIO/PAUSA para reanudar la cuenta regresiva del tiempo de retardo.

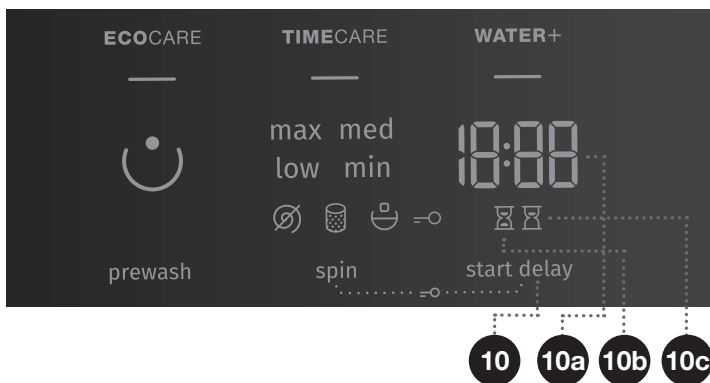

PASO 5: SELECCIÓN DE FUNCIONES ADICIONALES

☼ Active/desactive las funciones pulsando la función deseada antes de pulsar el botón (3) INICIO/PAUSA).

☼ En algunos programas no es posible seleccionar determinados ajustes, sobre lo cual le advierte el ajuste apagado en el display, la señal sonora y la luz titilante al presionar el botón (vea la TABLA DE FUNCIONES).

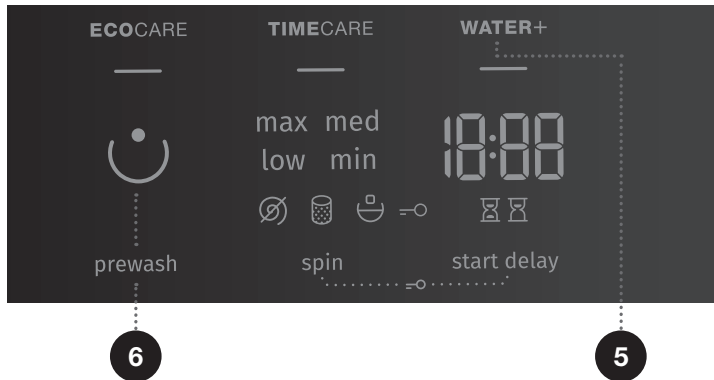

5

WATER+ (NIVEL DE AGUA ALTO)

Para lavar ropa con una gran cantidad de agua y con enjuague adicional en algunos programas.

Esta función se utiliza para lavar ropa muy sucia y también es adecuada para usuarios que desean usar más agua debido a alergias.

6

PREWASH ☺ (PRELAVADO)

Para el lavado de ropa muy sucia, especialmente con suciedad superficial y resistente.

☼ Si selecciona PRELAVADO, agregue el detergente en el compartimento de prelavado ☺.

☼ Después de desconectar la lavadora todos los ajustes adicionales vuelven a los ajustes básicos o personales, excepto los ajustes de la señal acústica.

☼ Si ha configurado la función de **START DELAY** (RETARDO DEL COMIENZO) y utiliza detergente líquido, no recomendamos establecer un programa sin prelavado.

TABLA DE FUNCIÓN

Programas	Temp.	NORMALCARE (CUIDADO NORMAL) (CONFIGURACIÓN BÁSICO/ PREDETERMINADA)	ECOCARE (CUIDADO ECOLÓGICO)	TIMECARE (CUIDADO DEL TIEMPO)	WATER+ (NIVEL DE AGUA ALTO)	PREWASH (PRELAVADO)	PARAR BOMBA	SPIN (GIRO) (AJUSTE DE LA VELOCIDAD DE GIRO)
Cotton (Algodón)	EXTRA HOT (MUY CALIENTE)	•	•	•	•	•	•	•
	HOT (CALIENTE)	•	•	•	•	•	•	•
	WARM (TEMPLADO)	•	•	•	•	•	•	•
	COLD (FRÍO)	•		•	•		•	•
Mixed (Mezcla) (Ropa mezclada/Sintética)	WARM (TEMPLADO)	•	•	•	•	•	•	
Down Wear (Pelusa)	WARM (TEMPLADO)	•		•	•	•	•	
Active Wear (Ropa deportiva)	WARM (TEMPLADO)	•			•		•	
Sanitize Tub (Programa de autolimpieza)	-	•						
Rinsing Rinse&Softening (Enjuague& Suavizamiento) (Programa parcial)	-	•			•		•	
Spin + Drain (Velocidad de Giro+ Drenar) (Programa parcial)	-	•					•	

Programas	Temp.	NORMALCARE (CUIDADO NORMAL) (CONFIGURACIÓN BÁSICO/ PREDETERMINADA)	ECOCARE (CUIDADO ECOLÓGICO)	TIMECARE (CUIDADO DEL TIEMPO)	WATER+ (NIVEL DE AGUA ALTO)	PREWASH (PRELAVADO)	PARAR BOMBA	SPIN (GIRO) (AJUSTE DE LA VELOCIDAD DE GIRO)
Heavy Duty (Intensivo)	COLD (FRÍO)	•			•		•	•
	WARM (TEMPLADO)	•			•	•	•	•
	HOT (CALIENTE)	•			•	•	•	•
	EXTRA HOT (MUY CALIENTE)	•			•	•	•	•
Allergy Care (Cuidado de la alergia)	HOT (CALIENTE)	•					•	•
Auto Wash (Lavado automático)	WARM (TEMPLADO)	•					•	•

- Se pueden usar funciones adicionales

OPTIMIZACIÓN DE TIEMPO DURANTE EL PROGRESO DEL PROGRAMA

En la primera etapa del programa de lavado, la lavadora utiliza tecnología avanzada para detectar la cantidad de ropa. Después de la detección de carga, la lavadora ajusta la duración del programa.

PASO 6: INICIAR EL PROGRAMA DE LAVADO

Pulse el botón (3) **INICIO/PAUSA**.

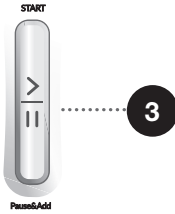

EI TIEMPO RESTANTE HASTA EL FINAL DEL PROGRAMA ⏱ o el **START DELAY** (RETARDO DEL COMIENZO) ⏱ (si está configurado) aparecerá en la pantalla.

Después de presionar el botón (3) **INICIO/PAUSA**, puede cambiar las revoluciones de centrifugado (excepto para el programa Sanitize Tub (Programa de autolimpieza), **SPIN (GIRO)** (VELOCIDAD DE GIRO/DRENAR/PARAR BOMBA) y el seguro para niños, pero no de las otras configuraciones.

⚠ Si en el visualizador parpadea algo, significa que la puerta de la lavadora está abierta o mal cerrada. La puerta de la lavadora debe cerrarse y se debe volver a pulsar (3) **INICIO/PAUSA** para continuar con el programa de lavado.

PASO 7: CAMBIO DEL PROGRAMA DE LAVADO O INTERRUPCIÓN (FÍSICA)

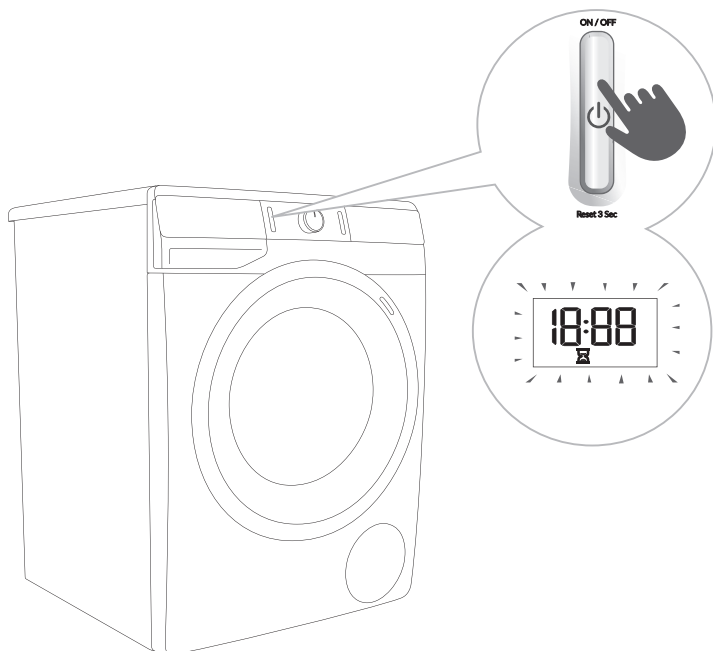

1 Para detener e interrumpir el programa de lavado, presionar la tecla (1) ENCENDIDO/ APAGADO/ **INTERRUPCIÓN (RESET)** y manténgalo presionado durante más de 3 segundos.

2 El programa de lavado se encuentra **momentáneamente interrumpido** cuando en el display se prende y apaga el Tiempo hasta la finalización del lavado .

Al mismo tiempo, la lavadora bombea el agua del bidón de la lavadora. Cuando se bombea el agua, la puerta de la lavadora será desbloqueada. Si el agua de la lavadora está caliente, la lavadora la enfriará y bombeará.

PASO 8: FINAL DEL PROGRAMA DE LAVADO

La lavadora indicará el final del programa de lavado con una señal acústica y un »End« (»Fin«) aparecerá en la pantalla hasta que la lavadora pasa a modo de espera bajo o se apague. Después de 5 minutos, el signo »End« (»Fin«) ya no aparecerá.



1. Abra la puerta de la lavadora.
2. Tome el servicio de lavandería del bidón.
3. Limpiar el sello de goma de la puerta y el vidrio de la puerta.
4. ¡Cierre la puerta!
5. Cierre el suministro de agua del grifo.
6. Apague la lavadora (pulse la tecla (1) Botón de ENCENDIDO/**APAGADO**/INTERRUPCIÓN (RESET)).
7. Desenchufe el cable de alimentación del tomacorriente.

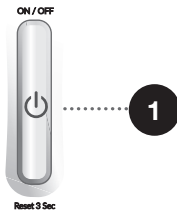

INTERRUPCIONES Y CAMBIANDO EL PROGRAMA

INTERRUPCIÓN MANUAL

Para detener e interrumpir el programa de lavado, presionar la tecla (1) ENCENDIDO/APAGADO/INTERRUPCIÓN (RESET) y manténgalo presionado durante más de 3 segundos. Las luces de señal parpadearán en la pantalla. Al mismo tiempo, la lavadora bombea el agua del bidón de la lavadora. Cuando se bombea el agua, la puerta de la lavadora será desbloqueada. Si el agua de la lavadora está caliente, la lavadora la enfriará y bombeará.

AJUSTES PERSONALES

Los ajustes básicos o predeterminados para cada programa de lavado también pueden ser cambiados. Los ajustes personales también se pueden restablecer a ajustes de fábrica en el menú de usuario. Cuando se seleccione el programa y funciones adicionales, usted puede almacenar dicha combinación pulsando el botón (3) INICIO/PAUSA y mantenerla durante cinco segundos. **SC** aparecerá en la pantalla.

El programa permanecerá almacenado hasta que se cambie utilizando el mismo procedimiento. Ajustes personales también se pueden restablecer los ajustes de fábrica en el menú de usuario.

MENÚ DE AJUSTES PERSONALES

Encienda la lavadora pulsando la tecla (1) ENCENDIDO/APAGADO/INTERRUPCIÓN (RESET). Pulse simultáneamente las posiciones de (6) **PREWASH** (PRELAVADO) y (10) **START DELAY** (RETARDO DEL COMIENZO) para abrir el menú de Configuración Personal. Las luces de señal para **ECOCARE** (CUIDADO ECOLÓGICO), **TIMECARE** (CUIDADO DEL TIEMPO) y **WATER+** (NIVEL DE AGUA ALTO) se enciende en la unidad de visualización. El número 1 aparecerá en la pantalla de LED, que también indica la configuración de la función. Gire el selector de programas (2) a la izquierda o a la derecha para elegir la función para cambiar. El número 1 indica la configuración del sonido y el número 2 indica el restablecimiento del programa personal a los valores predeterminados de fábrica. Si los ajustes deseados no están seleccionados en 20 segundos, el programa volverá automáticamente al menú principal. Pulse la posición (7) **SPIN (GIRO)** (VELOCIDAD DE GIRO/DRENAR/PARAR BOMBA) para confirmar las funciones deseadas y sus valores; pulse el botón (6) **PREWASH** (PRELAVADO) para retroceder un paso. Señal acústica de volumen se puede establecer en cuatro niveles (1:0 significa que el sonido está desactivado; 1:1 significa que el sonido del botón está activado; 1:2 significa volumen bajo, y 1:3 significa volumen alto). Elija el volumen girando el selector de programas (2) a la izquierda o a la derecha. El ajuste más bajo significa que la señal acústica se apaga.

BOTÓN DE PAUSA

Siempre puede detener el programa de lavado presionando la tecla (3) INICIO/PAUSA. El programa de lavado se encuentra **momentáneamente interrumpido** cuando en el display se prende y apaga el Tiempo hasta la finalización del lavado \boxtimes . Si no hay agua en el tambor y la temperatura del agua no es demasiado alta, la puerta se desbloquea después de un cierto tiempo y se puede abrir. Para continuar con el programa de lavado, debe presionar la tecla (3) **INICIO/PAUSA**, sin embargo antes debe cerrar la puerta.

AÑADIR/EXTRAER ROPA DURANTE EL FUNCIONAMIENTO DEL LAVARROPAS

La puerta del lavarropas puede ser abierta después de un determinado tiempo de funcionamiento, en cuanto el nivel y la temperatura del agua estén por debajo del límite definido.

En cuanto se cumplan las condiciones presentadas abajo, el bloqueo electrónico de la puerta se libera y la puerta puede abrirse:

- La temperatura del agua debe ser la adecuada,
- El nivel del agua en el tambor debe encontrarse por debajo del nivel establecido.

Para poder añadir o extraer ropa del lavarropas durante el funcionamiento, siga los siguientes pasos:

1. Presione el botón (3) **INICIO/PAUSA**.
2. En cuanto se cumplan las condiciones para la liberar el bloqueo electrónico de la puerta, puede abrir la puerta del lavarropas y añadir o extraer ropa del tambor.
3. ¡Cierre la puerta del lavarropas!
4. Presione el botón (3) **INICIO/PAUSA**.

El programa de lavado continúa.

⚠ En cuanto añada ropa durante el lavado, puede consecuentemente la ropa ser lavada menos eficientemente, debido a la falta de detección del nuevo peso de la ropa y por lo tanto lavada en una menor cantidad de agua, lo cual puede provocar daños en la ropa (frotamiento en seco). Consecuentemente también es posible que se extienda el tiempo de lavado.

⚠ El tiempo de lavado continúa en la fase de lavado, donde se interrumpió el programa de lavado.

ERRORES

En caso de que se produzca un error o fallo, el programa será interrumpido.

Luces de señal parpadeante y una señal acústica avisarán acerca de tal ocurrencia (véase la tabla de solución de problemas), y el error será indicado en la pantalla (E:XX).

FALLO DE ALIMENTACIÓN

En caso de fallo de suministro de energía, el programa de lavado se interrumpe. Cuando se restaura la energía eléctrica aparece »PF« (Power Fail/Falla del suministro eléctrico) en el visualizador (pantalla). Presionar el botón (3) **INICIO/PAUSA** para continuar con el programa de lavado.

El ajuste del retraso de inicio no se restablece (RESET).

El tiempo de lavado continúa en la fase de lavado, donde se interrumpió el programa de lavado.

ABRIR LA PUERTA MANUALMENTE EN CASO DE UNA INTERRUPCIÓN DE ENERGÍA - EN CASO DE UNA PAUSA EN EL PROGRAMA (SOLO CON ALGUNOS MODELOS)

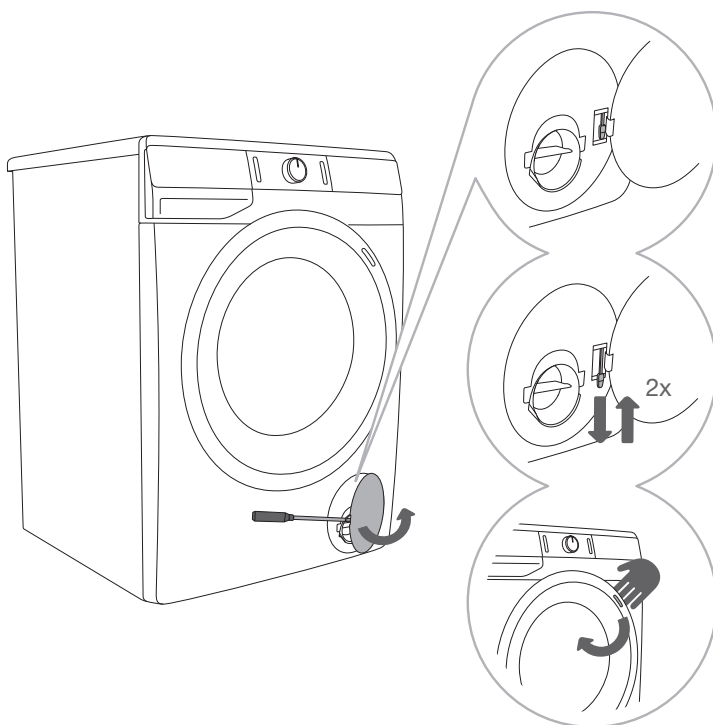

1 Cuando el programa se detenga o interrumpa, abra la tapa del filtro utilizando una herramienta adecuada (un destornillador o una herramienta similar).

2 La puerta de la lavadora solo puede abrirse por simultáneamente tirar de la palanca especial (que se encuentra en el filtro) y la manija de la puerta.

3 Abra la puerta de la lavadora manualmente tirando de la palanca hacia usted.

APERTURA DE LA PUERTA (INTERRUPCIÓN TEMPORAL/ INTERRUPCIÓN PROLONGADA – CAMBIO DEL PROGRAMA)

La puerta de la lavadora se puede abrir si el nivel de agua es suficientemente bajo en la lavadora y si la temperatura del agua no es demasiado alta. De lo contrario, utilice la propia interrupción (física) (ver el capítulo »INTERRUPCIÓN Y CAMBIO DEL PROGRAMA/Interrupción propia (física)«).

⚠ Si todavía hay agua en la lavadora después de un apagón, asegúrese de no abrir la puerta manualmente antes de vaciar el agua de la lavadora a través del filtro de la bomba (consulte el capítulo »LIMPIEZA Y MANTENIMIENTO/LIMPIEZA DEL FILTRO DE LA BOMBA«).

MANTENIMIENTO Y LIMPIEZA

⚠ Antes de limpiarla, desenchufe la lavadora de la red eléctrica.

⚠ ¡Los niños no deben limpiar la lavadora o realizar tareas de mantenimiento sin la debida supervisión!

LIMPIEZA DE LA BANDEJA DEL DISPENSADOR

⚠ El contenedor de dosificación debe limpiarse al menos dos veces al mes.

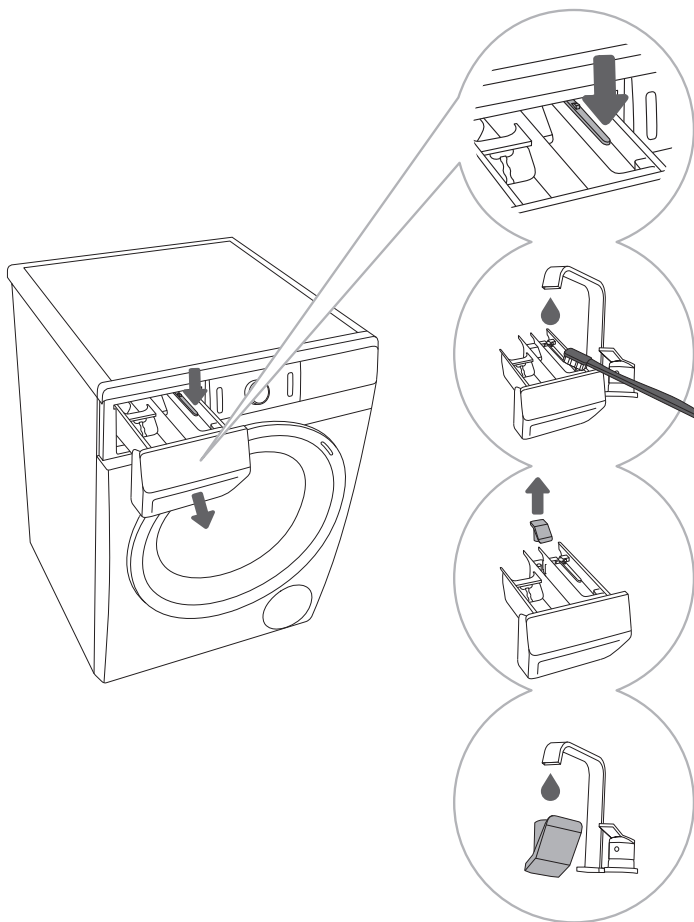

1 Para extraer la bandeja de la carcasa del dispensador, pulse la pestaña pequeña.

2 Limpie la bandeja del dispensador bajo el grifo con un cepillo, y séquelo. También, elimine cualquier residuo de detergente desde la parte inferior de la carcasa.

3 Si es necesario, quite y limpie el tapón.

4 Limpie el tapón bajo el grifo de agua y sustitúyalo.

⚠ No lave la bandeja del dispensador en un lavavajillas.

LIMPIEZA DE LA MANGUERA DE SUMINISTRO DE AGUA, CARCASA DE DISPENSADOR DE DETERGENTE, Y LA JUNTA DE CAUCHO DE LA PUERTA

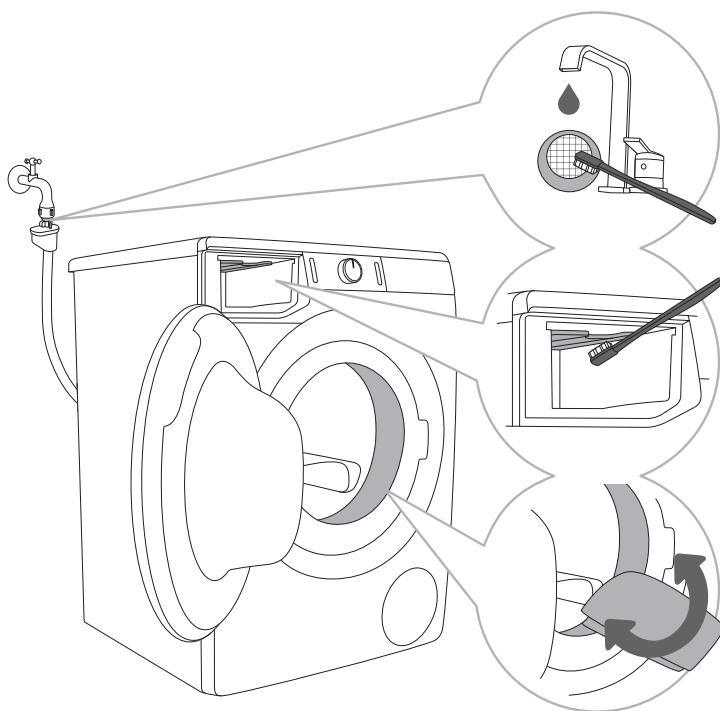

.....

1 Limpie el filtro de red a menudo bajo agua corriente.

.....

2 Utilice un cepillo para limpiar toda la sección de lavado de la lavadora, especialmente las boquillas en la parte superior de la cámara de lavado.

.....

3 Después de cada lavado, limpie la junta de caucho de la puerta para extender su vida útil.

.....

LIMPIEZA DEL FILTRO DE LA BOMBA

☼ Durante la limpieza, un poco de agua puede ser derramada. Por lo tanto, es recomendable colocar un material absorbente en el piso.

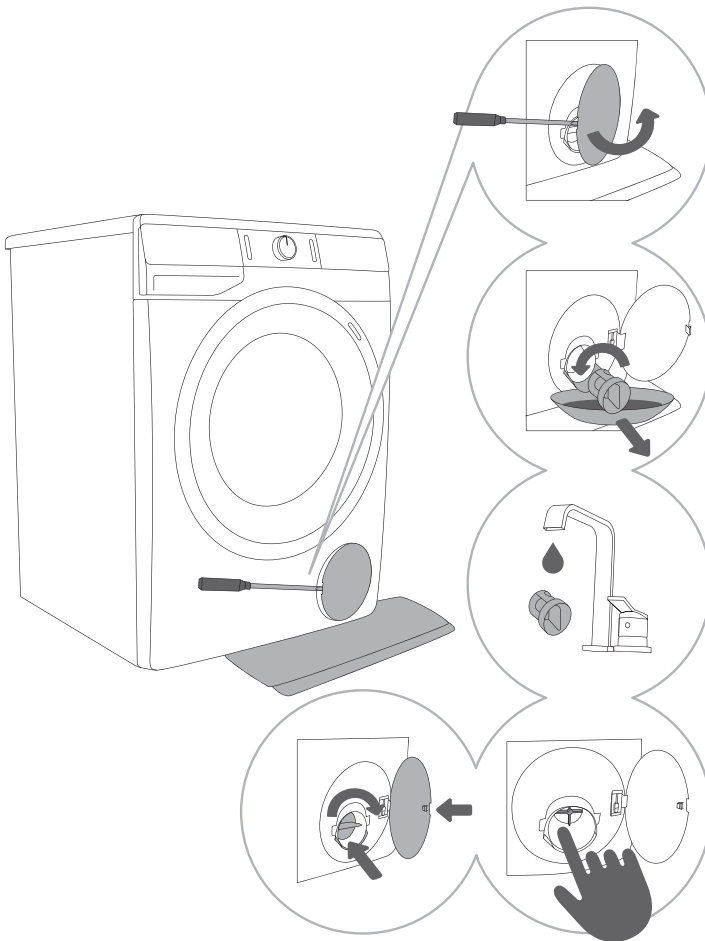

.....
1 Abra la tapa del filtro de la bomba utilizando una herramienta adecuada (un destornillador o una herramienta similar).
.....

2 Extraiga el embudo de salida de agua antes de limpiar el filtro de la bomba. Gire el filtro de la bomba lentamente en sentido contrario a las agujas del reloj. Extraiga y quite el filtro de la bomba para permitir que el agua drene lentamente.
.....

3 Limpie el filtro de la bomba con agua corriente.
.....

4,5 Retire todos los objetos e impurezas de la carcasa del filtro y de la hélice. Vuelva a colocar el filtro de la bomba como se muestra en la figura y fíjelo girándolo en el sentido de las agujas del reloj. Para un buen sellado, la superficie de la empaquetadura del filtro debe estar limpia.

⚠ El filtro de la bomba y el sifón de pared deben limpiarse cada vez que aparezca el símbolo  (8) en el visualizador (pantalla).

☼ El filtro de la bomba debe ser limpiado ocasionalmente, especialmente después de lavar ropa muy lanuda, con mucha pelusa, o ropa muy vieja.

LIMPIEZA DEL EXTERIOR DE LA MÁQUINA DE LAVADO

⚠ Siempre desconecte la lavadora de la red eléctrica antes de limpiarla.

Limpiar el exterior de la lavadora y el visualizador (pantalla) con un paño de algodón suave y húmedo y agua.

⚠ No utilice disolventes o productos de limpieza que puedan dañar la lavadora (observe las recomendaciones y advertencias proporcionadas por fabricantes del agente de limpieza).

💧 ¡No limpie la lavadora con un chorro de agua!

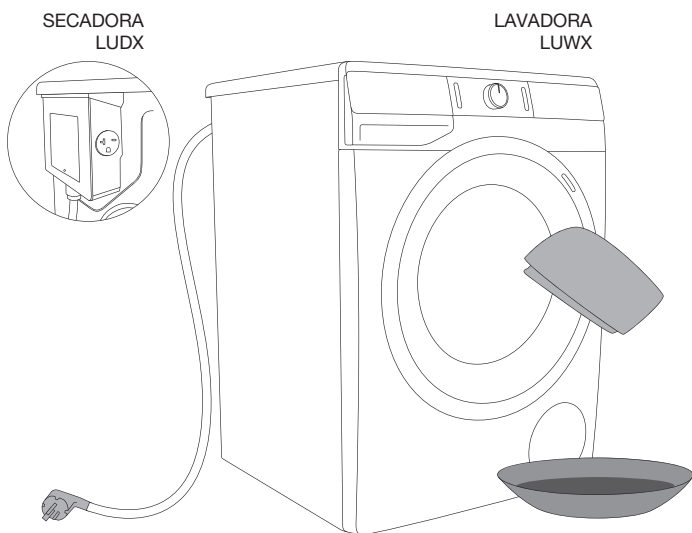

SOLUCIÓN DE PROBLEMAS







¿QUÉ HACER ...?









La lavadora deberá controlar automáticamente el funcionamiento de determinadas funciones durante el ciclo de lavado. Si cualquier irregularidad es identificado, esto será indicado por la presentación de informes (E:XX) en la pantalla. La lavadora informará del error hasta que se apague. Las perturbaciones del medio ambiente (por ejemplo, la red eléctrica) puede resultar en diversos informes de error (ver la TABLA DE SOLUCIÓN DE PROBLEMAS). En tal caso:







- Apague la lavadora y espere unos segundos.
- Encienda la máquina de lavar y repita el programa de lavado.
- La mayoría de errores durante la operación pueden ser resueltos por el usuario (consulte la tabla de SOLUCIÓN DE PROBLEMAS).
- Si el error persiste, llame a un servicio autorizado de unidad.
- Las reparaciones sólo pueden ser realizadas por una persona adecuadamente entrenada.
- Reparar o cualquier reclamación de garantía resultante de una conexión incorrecta o el uso incorrecto de la lavadora no estarán cubiertos por la garantía. En tales casos, los costos de reparación correrán a cargo del usuario.

⚠ La garantía no cubre los errores o las averías resultantes de los disturbios del ambiente (rayo, fallo de la red eléctrica, desastres naturales, etc.).

TABLA DE ERRORES Y SOLUCIÓN DE PROBLEMAS

Problema/ Error	Indicación en la unidad de visualización y la descripción del problema	¿Qué hacer?
E0	Ajustes incorrectos 	Reinicie el programa. Si el error vuelve a aparecer, llame a un técnico de servicio.
E1	Error de sensor de temperatura 	Entrada agua demasiado fría. Repita el programa de lavado. Si la lavadora informa de este error de nuevo, llame a un técnico de servicio.
E2	Error de la cerradura de la puerta 	Corrobore que la puerta del lavarropass esté cerrada. Desconectar el cable de la toma, luego vuelva a conectarlo a la toma y encienda la lavadora. Si el error se repite, llame a un técnico de servicio.
E3	Error de llenado de agua 	Compruebe lo siguiente: <ul style="list-style-type: none"> • Está abierta la válvula de entrada de agua, • Está limpio el filtro de la manguera de suministro de agua, • Es la manguera de suministro de agua (recortada deformado, sucio, etc.). • Que la presión del agua en las instalaciones de agua esté entre 0.05 - 0.8 MPa (0.5 - 8 bares) Después, pulse el botón (3) INICIO/PAUSA para reanudar el programa. Si el error vuelve a aparecer, llame a un técnico de servicio.
E6	Error de calentamiento de agua 	Reinicie el programa. Si el error vuelve a aparecer, llame a un técnico de servicio.
E7	Error de vaciado de agua 	Compruebe lo siguiente: <ul style="list-style-type: none"> • Está limpio, el filtro de la bomba • La manguera de descarga está obstruida, • Está el drenaje obstruido, • Si el tubo de desagüe está instalado debajo de la altura máxima y por encima de la altura mínima (consulte el capítulo «INSTALACIÓN Y CONEXIÓN/Conexión y fijación de la manguera de descarga de agua»); Después, pulse el botón (3) INICIO/PAUSA otra vez. Si el error vuelve a aparecer, llame a un técnico de servicio.
E10	Error del sensor de nivel de agua	Desconecte el cable de la toma, luego vuelva a conectarlo a la toma y encienda la lavadora. Si el error se repite, llame a un técnico de servicio.

Problema/ Error	Indicación en la unidad de visualización y la descripción del problema	¿Qué hacer?
E11	Rebose de agua 	<p>En el caso de que en el tambor haya más agua del nivel determinado en un cierto nivel y en el visualizador (pantalla) se muestra error, el programa de lavado se interrumpe y el agua de la lavadora se bombea. Reinicie el programa y, si el error se repite, llame al servicio técnico.</p> <p>En el caso de que en el tambor haya más agua del nivel determinado en un cierto nivel y en el visualizador (pantalla) se muestra error, y la lavadora todavía dosifica agua, cierre el suministro de agua y llame al administrador.</p>
E12	Error del control del motor 	<p>Reinicie el programa. Si el error vuelve a aparecer, llame a un técnico de servicio.</p>
E22	Error mientras cerrando la puerta 	<p>La puerta está cerrada pero no se puede bloquear. Apague la lavadora, vuelva a encenderla y reinicie el programa de lavado. Si el error se repite, llame a un técnico de servicio.</p>
E23	Error al abrir la puerta 	<p>La puerta está cerrada, pero no se puede desbloquear. Apague la lavadora, vuelva a encenderla. Si el error vuelve a aparecer, llame a un técnico de servicio. Para abrir la puerta, consulte el capítulo »INTERRUPCIONES Y CAMBIE EL PROGRAMA/Abra la puerta manualmente«.</p>
E36	Error al comunicar la electrónica en la lavadora 	<p>Desconectar el cable de la toma, luego vuelva a conectarlo a la toma y encienda la lavadora. Si el error se repite, llame a un técnico de servicio.</p>
E37	Error al comunicar la electrónica en la lavadora 	<p>Desconectar el cable de la toma, luego vuelva a conectarlo a la toma y encienda la lavadora. Si el error se repite, llame a un técnico de servicio.</p>
	La alerta del sistema de drenaje de agua Aparecerá el símbolo 	<p>Alerta sobre flujo de agua reducido en la etapa de bombeo. Compruebe lo siguiente:</p> <ul style="list-style-type: none"> • Está limpio, el filtro de la bomba • La manguera de descarga está obstruida, • Está el drenaje obstruido, • Si el tubo de desagüe está instalado debajo de la altura máxima y por encima de la altura mínima (consulte el capítulo »INSTALACIÓN Y CONEXIÓN/Conexión y fijación de la manguera de descarga de agua«);

Problema/ Error	Indicación en la unidad de visualización y la descripción del problema	¿Qué hacer?
	<p>Ropa para lavar desigualmente distribuida. Cuando el programa de lavado se completa, el símbolo de giro  permanecerá encendido en la unidad de visualización.</p>	<p>Distribuya manualmente el servicio de lavandería y ejecute el programa de giro. Ver la descripción adicional debajo de la TABLA DE ERRORES.</p>
cln	<p>Advertencia del sistema para ejecutar la tina de esterilización (Sanitize Tub (Programa de autolimpieza))</p>  <p>Una vez finalizado el programa de lavado, en el visualizador (pantalla) se muestran alternativamente las inscripciones »cln« y »End«.</p>	<p>Le recomendamos que ejecute la tina de esterilización Sanitize Tub (Programa de autolimpieza).</p>
»PF«	<p>Advertencia en caso de pérdida de energía eléctrica (»PF«/ Power Fail/Falla del suministro eléctrico)</p> 	<p>El lavado se interrumpe debido a una pérdida de energía eléctrica. Presionar el botón (3) INICIO/PAUSA para reiniciar.</p>
	<p>Falta de respuesta del visualizador (pantalla) encendido y de todos los botones</p>	<p>Realice su propia interrupción (física) y presione la tecla (1) ENCENDIDO/APAGADO/INTERRUPCIÓN (RESET) y mantenga presionado durante más de 3 segundos. Desconecte el cable de alimentación de la toma, luego conéctelo a la toma y encienda la lavadora. Si el error se repite, llame a un técnico de servicio.</p>
	<p>Una lavadora está a la espera para continuar con el programa de lavado El Tiempo hasta el final del lavado  se activa y desactiva en el visualizador (display).</p>	<p>Para continuar con el programa de lavado, presione la tecla INICIO/PAUSA (3) o realice su propia interrupción (física) y presione la tecla (1) de ENCENDIDO/APAGADO/INTERRUPCIÓN (RESET) y manténgalo presionado durante más de 3 segundos.</p>
	<p>Preparación para desbloquear la puerta En el visualizador (display) las luces se encienden y apagan alternativamente.</p> 	<p>Espere a que se complete el proceso. Si no se muestra ningún error después del final del proceso, puede ejecutar un nuevo programa. Se requiere bombeo de agua. Espere hasta que la puerta esté desbloqueada.</p>

Problema/ Error	Indicación en la unidad de visualización y la descripción del problema	¿Qué hacer?
	Ruido y vibración	Verificar que las patas estén correctamente alineadas y que las contratuercas estén apretadas.

Ropa o montones de ropa desigualmente distribuidos en el bidón de la lavadora pueden causar problemas tales como la vibración y el ruido de funcionamiento. La lavadora detecta tales problemas y el UKS* (*El sistema de control de estabilidad) se activará.

Cargas más pequeñas (por ejemplo, una toalla, un suéter, un albornoz, etc.) o la ropa hecha de materiales con propiedades geométricas especiales son prácticamente imposibles para distribuir uniformemente en el bidón de la lavadora (zapatillas, artículos de gran tamaño, etc.). Esto se traduce en varios intentos para redistribuir la ropa, lo cual a su vez conduce a una mayor duración del programa. En casos extremos de condiciones desfavorables, el programa puede ser completado sin el ciclo de giro.

Los UKS* (*sistema de control de estabilidad) permite un funcionamiento estable y una larga vida útil de la máquina de lavar.

Si los problemas persisten a pesar de observar los consejos anteriores, llame a un técnico de servicio autorizado. Reparar o cualquier reclamación de garantía resultante de una conexión incorrecta o el uso incorrecto de la lavadora no estarán cubiertos por la garantía. En este caso, el usuario deberá cubrir el costo de la reparación.

MANTENIMIENTO

Antes de llamar a un técnico de servicio

Cuando se ponga en contacto con un centro de servicio, por favor indique su lavadora tipo (1), código/ID (2), (3) El número de modelo y número de serie (4).

Tipo, código/ID, el modelo y el número de serie se indican en placa de datos de servicio (tipo) situada en la parte frontal de la lavadora a la apertura de la puerta.

⚠ En caso de defecto, utilice únicamente piezas de repuesto aprobadas por fabricantes autorizados.

⚠ Reparar o cualquier reclamación de garantía resultante de una conexión incorrecta o el uso incorrecto de la lavadora no estarán cubiertos por la garantía. En tales casos, los costos de reparación correrán a cargo del usuario.

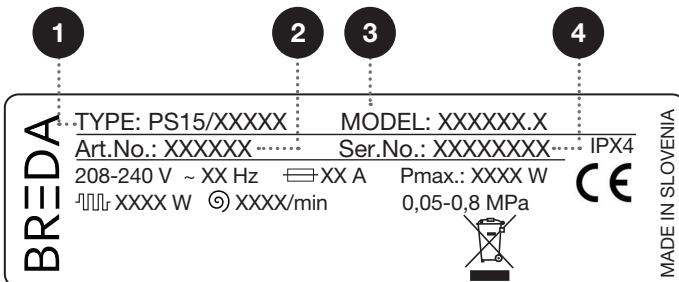
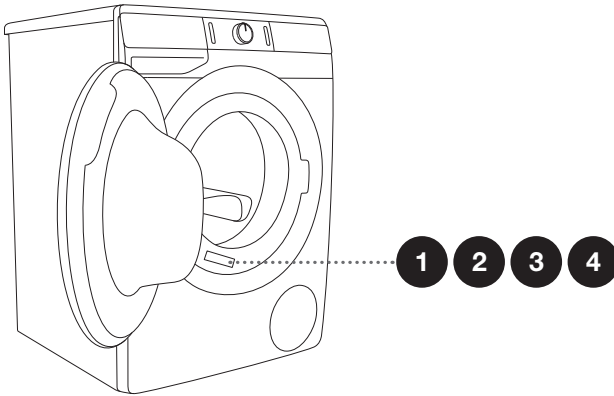

RECOMENDACIONES PARA EL LAVADO Y EL USO ECONÓMICO DE LA LAVADORA

Lave las prendas de color nuevas por separado la primera vez.

Lavar ropa muy sucia en cantidades pequeñas, con más detergente en polvo o con un ciclo de pre-lavado.

Aplique un quitamanchas especial sobre manchas difíciles antes del lavado. Recomendamos referirse a consejos para la eliminación de manchas.

Con ropa ligeramente sucia, recomendamos un programa sin pre-ciclo de lavado, el uso de programas más cortos (por ej. **TIMECARE** (CUIDADO DEL TIEMPO)) y una menor temperatura de lavado.

Si a menudo lava la ropa en bajas temperaturas y con detergentes líquidos, las bacterias pueden desovar que pueden causar olor en la lavadora. Para evitar esos olores, recomendamos ejecutar ocasionalmente la tina de esterilización Sanitize Tub (Programa de autolimpieza) (véase la TABLA DE PROGRAMAS).

Le recomendamos que evite el lavado de cantidades muy pequeñas de ropa ya que esto conducirá a un uso excesivo de energía y de peor rendimiento de la máquina de lavar.

Afloje cualquier ropa doblada antes de ponerla en el bidón.
Utilice sólo detergentes para el lavado a máquina.

En caso de espuma excesiva en la lavadora o derrame de espuma a través del recipiente de dosificación, las prendas lavadas deben enjuagarse a fondo con una gran cantidad de agua. Debe seleccionar un programa de lavado sin el uso de detergente.

Dosificar los detergentes líquidos o en polvo de acuerdo con las instrucciones del fabricante, según la temperatura de lavado, el programa de lavado seleccionado, la suciedad de las prendas y la dureza del agua.

Si la dureza del agua supera los 250 p.p.m. (14°dH), suavizante de agua debe ser utilizado. Daños al calentador resultante del uso incorrecto de los suavizantes de agua no serán cubiertos por la garantía. Verifique la información acerca de la dureza del agua con su compañía local de abastecimiento de agua o autoridad.

El uso de blanqueadores a base de cloro no es recomendable, ya que pueden dañar la caldera.

No añada trozos endurecidos de detergente en polvo en el dispensador de detergente ya que esto puede obstruir la tubería en la lavadora.

Cuando utilice productos para el cuidado de la lavandería líquidos espesos, recomendamos diluir con agua para evitar la obstrucción del drenaje de la bandeja del dispensador.

Los detergentes líquidos están destinados para programas de lavado sin ciclo de prelavado.

A mayores velocidades de giro, habrá menos humedad residual en la ropa. Como resultado, el secado en secadora será más económico y rápido.

Dureza del agua	Niveles de dureza			
	°dH (°N)	Mmol/l	°fH (°F)	p.p.m.
1 - suave	< 8,4	< 1,5	< 15	< 150
2 - normal	8,4 - 14	1,5 - 2,5	15 - 25	150 - 250
3 - dura	> 14	> 2,5	> 25	> 250

☼ Verifique la información acerca de la dureza del agua con su compañía local de abastecimiento de agua o autoridad.

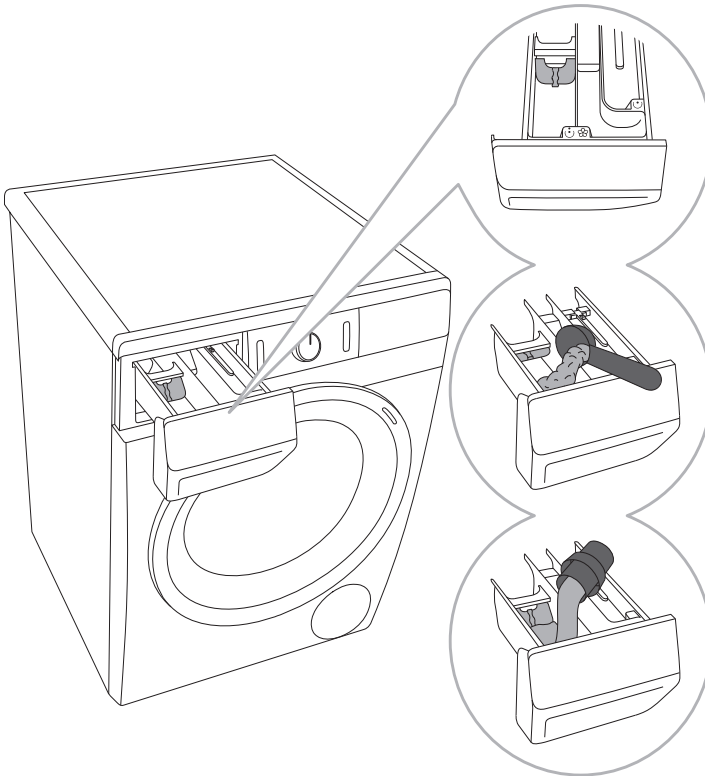

1 Una pestaña divisora/separadora es suministrado con la lavadora, que le permite añadir detergente líquido para lavar el compartimiento principal ☺ (compartimento izquierdo).

2 Al utilizar detergente en polvo, la pestaña divisora/separadora debe ser levantada.

3 Cuando se utiliza detergente líquido, la pestaña divisora/separadora debe estar bajada.

Símbolos de los compartimentos del dispensador de detergente

☺	prelavado
☺	lavado principal
☼	suavizamiento

☼ Recomendamos añadir detergente en polvo inmediatamente antes del ciclo de lavado. Si lo agrega antes, asegúrese de que el compartimento de detergente en la bandeja del dispensador esté completamente seco antes de añadir el detergente en polvo: de lo contrario, el detergente en polvo puede hacerse duro antes del inicio del proceso de lavado.

☼ Vierta el acondicionador en la bandeja del dispensador, en el compartimento con el símbolo ☼. Observe la recomendación sobre el embalaje del acondicionador.

☼ No llene el compartimento del acondicionador en la indicación máxima (máximo nivel indicado). De lo contrario, el acondicionador se agregará a la ropa demasiado pronto, llevando a efectos de lavado más pobres.

DURACIÓN DEL PROGRAMA Y TABLA DE VELOCIDADES DE GIRO

Programas	Temp.	NORMALCARE (CUIDADO NORMAL) (Configuración básico/ predeterminada)	GIRO (VELOCIDAD DE GIRO)
		Tiempo de lavado [minutos]	Velocidad de centrifugado (r.p.m.)
Cotton (Algodón)	EXTRA HOT (MUY CALIENTE)	218	* MAX
	HOT (CALIENTE)	182	
	WARM (TEMPLADO)	192	
	COLD (FRÍO)	94	
Mixed (Mezcla) (Ropa mezclada/Sintética)	WARM (TEMPLADO)	117	* MED
Down Wear (Pelusa)	WARM (TEMPLADO)	56	* MIN
Active Wear (Ropa deportiva)	WARM (TEMPLADO)	41	* MED
Sanitize Tub (Programa de autolimpieza)	-	112	-
Rinsing Rinse&Softening (Enjuague& Suavizamiento) (Programa parcial)	-	32	* MAX
Spin + Drain (Velocidad de Giro+ Drenar) (Programa parcial)	-	17	* MAX

Programas	Temp.	NORMALCARE (CUIDADO NORMAL) (Configuración básico/ predeterminada)	GIRO (VELOCIDAD DE GIRO)
		Tiempo de lavado [minutos]	Velocidad de centrifugado (r.p.m.)
Heavy Duty (Intensivo)	COLD (FRÍO)	47	* MIN
	WARM (TEMPLADO)	52	* MIN
	HOT (CALIENTE)	60	* MIN
	EXTRA HOT (MUY CALIENTE)	71	* MIN
Allergy Care (Cuidado de la alergia)	HOT (CALIENTE)	118	* MAX
Auto Wash (Lavado automático)	WARM (TEMPLADO)	93	* MAX

- * MAX (velocidad de centrifugado MÁXIMA, según el programa seleccionado)
 MED (velocidad de centrifugado MEDIA)
 MIN (velocidad de centrifugado MÍNIMA)

⚠ La temperatura del agua baja, baja tensión y diferentes cargas de lavado pueden afectar el tiempo de lavado; el resto del tiempo se ajusta en consecuencia mostrada durante el proceso de lavado.

TABLA DE CONSUMO TÍPICO

El lavado de la máquina con un motor de BPM (tipo PS15/3XXXX).

(Consulte el capítulo »DESCRIPCIÓN DE LA LAVADORA/Información Técnica«.)

MODO DE ESPERA BAJO

En cuanto una vez encendido el lavarropas (1) **ENCENDIDO/APAGADO/INTERRUPCIÓN (RESET)**, no inicie ningún programa o no seleccione ningún ajuste, el display a fines de ahorro de energía se apagará después de 5 minutos y pasará a modo stand by.

El display se volverá a activar girando el botón (2) para la selección del programa o presionando el botón (1) **ENCENDIDO/APAGADO/INTERRUPCIÓN (RESET)**. En determinados modelos además se iluminará una luz en el tambor del lavarropas. En cuanto al finalizar el programa no haga nada, a fines de ahorro de energía el display y la luz en el tambor se apagarán.

P_o = potencia ponderada cuando apagado [W]	< 0,5
P_I = potencia ponderada cuando está en modo de espera [W]	< 0,5
T_I = Tiempo de Espera [min].	5,00

⚠ Debido a las diferencias en cuanto a tipo y cantidad de ropa, el giro, alimentación y temperatura y humedad del medio ambiente, la duración del programa y los valores de consumo de energía medidos en el usuario final pueden diferir de los indicados en la tabla.

DISPOSICIÓN

El **embalaje** está formado de materiales respetuosos con el medio ambiente que pueden ser reciclados, eliminados o destruidos sin ningún peligro para el medio ambiente. Con este fin, los materiales de embalaje son etiquetados apropiadamente.



El **símbolo** en el producto o en su embalaje indica que el producto no debe tratarse como residuos domésticos normales. Lleve el producto a un centro autorizado de recogida de residuos de aparatos eléctricos y electrónicos de procesamiento.

Cuando se **deshaga** de la lavadora en el final de su vida útil, retire todos los cables de alimentación y destruya el pestillo de la puerta y el interruptor para evitar que se bloquee la puerta se enclave (seguridad niños).

La **eliminación** correcta del producto le ayudará a prevenir posibles efectos negativos sobre el medio ambiente y la salud de las personas, lo que podría ocurrir en caso de retirada de producto incorrecta. Para obtener información detallada sobre la extracción y el procesamiento del producto, póngase en contacto con el correspondiente órgano municipal encargado de la gestión de residuos, el servicio de eliminación de desechos, o la tienda donde compró el producto.

Nos reservamos el derecho a cambios y errores en las instrucciones de uso.



North America Service and Parts Contact 2022

