

POWER MODULE

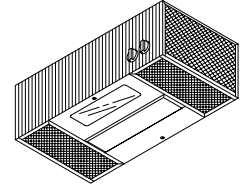

READ AND SAVE THESE INSTRUCTIONS

 **INTENDED FOR DOMESTIC COOKING ONLY** 

WARNING  

TO REDUCE THE RISK OF FIRE, ELECTRIC SHOCK, OR INJURY TO PERSONS, OBSERVE THE FOLLOWING:

1. Use this unit only in the manner intended by the manufacturer. If you have questions, contact the manufacturer at the address or telephone number listed in the warranty.
2. Before servicing or cleaning unit, switch power off at service panel and lock the service disconnecting means to prevent power from being switched on accidentally. When the service disconnecting means cannot be locked, securely fasten a prominent warning device, such as a tag, to the service panel.
3. Installation work and electrical wiring must be done by a qualified person(s) in accordance with all applicable codes and standards, including fire-rated construction codes and standards.
4. Sufficient air is needed for proper combustion and exhausting of gases through the flue (chimney) of fuel burning equipment to prevent backdrafting. Follow the heating equipment manufacturer's guideline and safety standards such as those published by the National Fire Protection Association (NFPA), and the American Society of Heating, Refrigeration and Air Conditioning Engineers (ASHRAE), and the local code authorities.
5. When cutting or drilling into wall or ceiling, do not damage electrical wiring and other hidden utilities.
6. To reduce the risk of fire or electric shock, do not use this range hood with an additional speed control device.
7. Ducted fans must always be vented to the outdoors.
8. To reduce the risk of fire, use only metal ductwork.
9. Use with approved cord-connection kit only.
10. This unit must be grounded.

TO REDUCE THE RISK OF A RANGE TOP GREASE FIRE:

1. Never leave surface units unattended at high settings. Boilovers cause smoking and greasy spillovers that may ignite. Heat oils slowly on low or medium settings.
2. Always turn hood ON when cooking at high heat or when cooking flaming foods.
3. Clean ventilating fans frequently. Grease should not be allowed to accumulate on fan or filter.
4. Use proper pan size. Always use cookware appropriate for the size of the surface element.

WARNING  

TO REDUCE THE RISK OF INJURY TO PERSONS IN THE EVENT OF A RANGE TOP GREASE FIRE, OBSERVE THE FOLLOWING:*

1. **SMOTHER FLAMES** with a close-fitting lid, cookie sheet, or metal tray, then turn off the burner. **BE CAREFUL TO PREVENT BURNS.** If the flames do not go out immediately, **EVACUATE AND CALL THE FIRE DEPARTMENT.**
 2. **NEVER PICK UP A FLAMING PAN** — You may be burned.
 3. **DO NOT USE WATER**, including wet dishcloths or towels - violent steam explosion will result.
 4. Use an extinguisher **ONLY** if:
 - A. You know you have a Class ABC extinguisher and you already know how to operate it.
 - B. The fire is small and contained in the area where it started.
 - C. The fire department is being called.
 - D. You can fight the fire with your back to an exit.
- * Based on "Kitchen Fire Safety Tips" published by NFPA.

CAUTION 

1. For general ventilating use only. Do not use to exhaust hazardous or explosive materials and vapors.
2. To avoid motor bearing damage and noisy and/or unbalanced impellers, keep drywall spray, construction dust, etc. off power unit.
3. For best capture of cooking impurities, your range hood should be mounted so that the top of the hood is 24-30" above the cooking surface.
4. Please read specification label on product for further information and requirements.

Installer: Leave this manual with the homeowner.
Homeowner: Operating and Cleaning information on page 3.

VENTILATING AND WIRING CUTOUTS

1. Mark locations on cabinet for ventilating duct and electrical wiring from the dimensions given (FIGURE 1).
2. Cut holes at the marked locations to accommodate the ventilating duct and electrical wiring. Be sure to minimize openings, these will have to be sealed later.
3. Run house wiring through 1-1/2" diameter hole in cabinet or wall. Be sure all wiring is in accordance with the National Electrical Code and local ordinances.

FIGURE 1

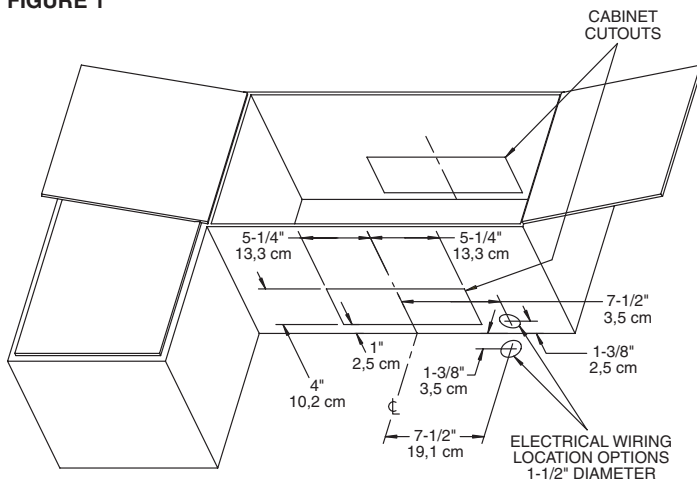

INSTALLATION

1. Remove the blower/lens cover and filters for easier installation. See the exploded assembly illustration (FIGURE 5). Remove the shipping material from the inside of the ventilator.
2. Lift the ventilator into position. Mark the screw hole locations, on the cabinet, at the center of the narrow end of each of the (4) keyhole slots.
3. Remove the unit. Start each mounting screw into the cabinet at the positions marked in Step 2. (FIGURE 2)

FIGURE 2

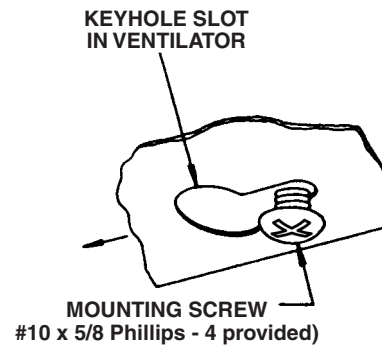

4. Attach the 3/4" x 10" damper assembly to the discharge opening in the ventilator housing. Use the sheet metal screws (#8 x 1/4) provided.
5. Remove the junction box cover and appropriate electrical knockout from the ventilator for access to the wiring.
6. Install the proper ductwork (FIGURE 3). Use duct tape to make connections secure and air tight.

FIGURE 3

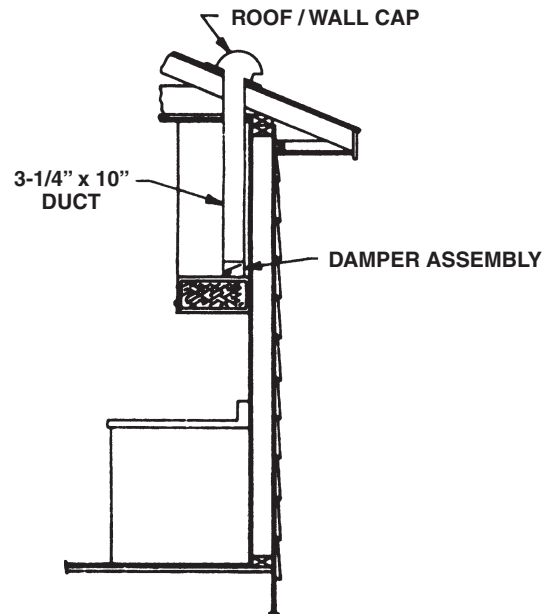

7. Lift the ventilator into position and feed the house wiring through the ventilator's electrical knockout.
8. Tighten the (4) mounting screws to secure the ventilator to the cabinet. Be sure the screw heads remain in the narrow end of the keyhole slots (FIGURE 2).
9. Complete the electrical wiring in the junction box, according to the National Electrical Code and local ordinances.
10. Replace the junction box cover.
11. Install a 75-Watt (maximum) light bulb.
12. Replace the blower/lens cover and filters.

BLOWER ORIENTATION

IMPORTANT: Be sure the blower is correctly orientated. Note arrow on the side of the blower housing indicating the correct air flow direction (FIGURE 4).

FIGURE 4 – VERTICAL DISCHARGE

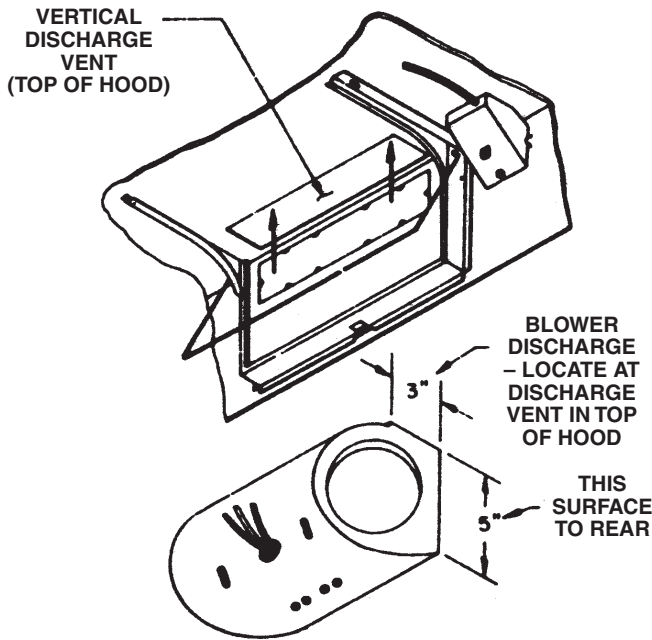

CLEANING INFORMATION

FILTER

For greatest efficiency, the aluminum filters should be removed and cleaned periodically. To remove the filters, loosen the screw in the center of each filter.

To clean, the filter should be soaked in hot water and detergent then thoroughly rinsed. The aluminum filter can be cleaned in a dishwasher.

EXTERIOR SURFACE

To preserve its lasting beauty, clean with a mild detergent. **DO NOT** use abrasive cleaners.

MOTOR SPEED TROUBLESHOOTING

If you have a motor speed problem, please check the following list for possible troubles.

1. Blower assembly installed wrong - intended for vertical discharge, but installed for horizontal discharge (FIGURE 4).
2. Damper flap - not opening.
3. Reduced airflow because the duct is too small, too long, or has too many transitions in the system.
4. Restriction in the duct (foreign matter, debris).
5. Undersized or restrictive roof or wall cap.
6. Damper flap in roof or wall cap - not opening.
7. Wait for 20-30 seconds between speed changes for RPM to adjust.

By removing or correcting these adverse factors, the motor speed control will be able to decrease from maximum RPM.

TO CHANGE LIGHT BULB

Remove lens cover by squeezing the retention tab and rotating the lens out. Remove old bulb and replace with a 75-Watt (maximum) bulb. Replace lens cover.

SERVICE PARTS

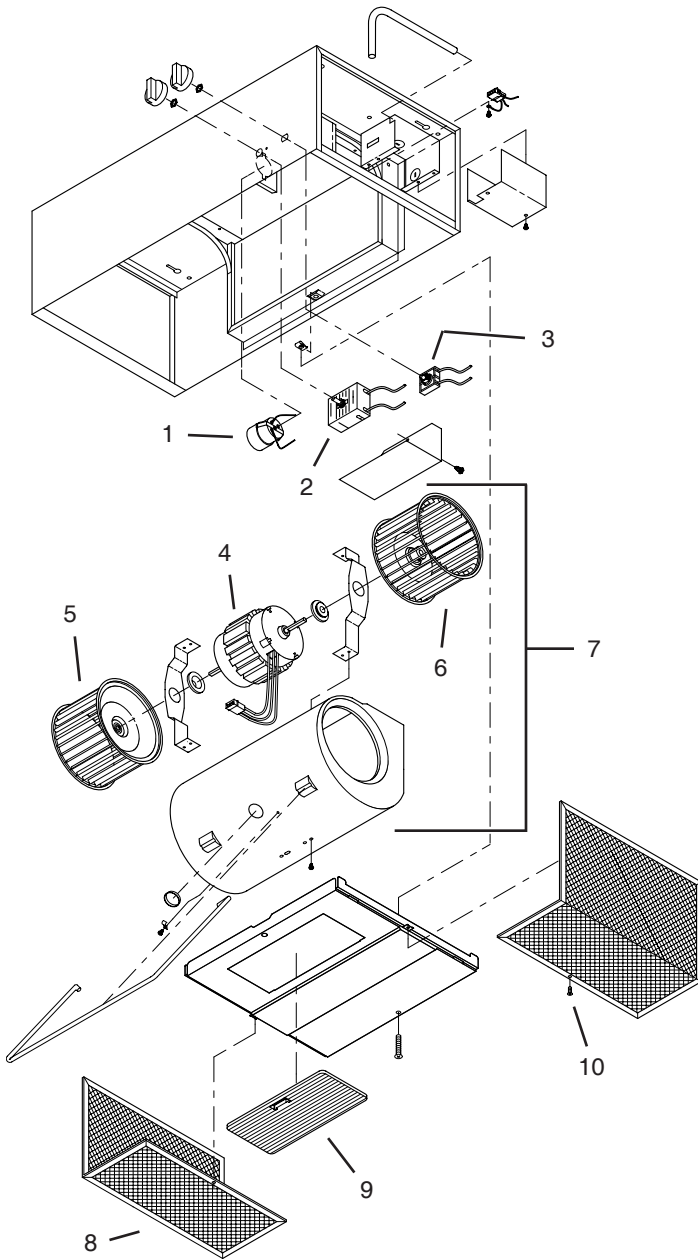

Key No.	Part No.	Description
1	R566066	Lampholder
2	R567073	Motor, Speed Control
3	R561107	3-Pos. Rotary Light Switch
4	R520098	Motor
5	R531041	Blower Wheel CW
6	R531042	Blower Wheel CCW
7	R730079	Blower Assembly (includes Key Nos. 4, 5, 6)
8	R610080	Filter
	R610081	Filter (combination) used with 355NDK Kit
9	97013316	Light Lens
10	R602539	Screw
*	355NDK	Non-Duct Recirculation Kit

* Optional accessory - purchase separately.

WARRANTY

BROAN-NUTONE ONE YEAR LIMITED WARRANTY

Broan-NuTone warrants to the original consumer purchaser of its products that such products will be free from defects in materials or workmanship for a period of one year from the date of original purchase. THERE ARE NO OTHER WARRANTIES, EXPRESS OR IMPLIED, INCLUDING, BUT NOT LIMITED TO, IMPLIED WARRANTIES OF MERCHANTABILITY OR FITNESS FOR A PARTICULAR PURPOSE.

During this one-year period, Broan-NuTone will, at its option, repair or replace, without charge, any product or part which is found to be defective under normal use and service.

THIS WARRANTY DOES NOT EXTEND TO FLUORESCENT LAMP STARTERS AND TUBES. This warranty does not cover (a) normal maintenance and service or (b) any products or parts which have been subject to misuse, negligence, accident, improper maintenance or repair (other than by Broan-NuTone), faulty installation or installation contrary to recommended installation instructions.

The duration of any implied warranty is limited to the one-year period as specified for the express warranty. Some states do not allow limitation on how long an implied warranty lasts, so the above limitation may not apply to you.

BROAN-NUTONE'S OBLIGATION TO REPAIR OR REPLACE, AT BROAN-NUTONE'S OPTION, SHALL BE THE PURCHASER'S SOLE AND EXCLUSIVE REMEDY UNDER THIS WARRANTY. BROAN-NUTONE SHALL NOT BE LIABLE FOR INCIDENTAL, CONSEQUENTIAL OR SPECIAL DAMAGES ARISING OUT OF OR IN CONNECTION WITH PRODUCT USE OR PERFORMANCE. Some states do not allow the exclusion or limitation of incidental or consequential damages, so the above limitation or exclusion may not apply to you.

This warranty gives you specific legal rights, and you may also have other rights, which vary from state to state. This warranty supersedes all prior warranties.

To qualify for warranty service, you must (a) notify Broan-NuTone at the address or phone number below, (b) give the model number and part identification and (c) describe the nature of any defect in the product or part. At the time of requesting warranty service, you must present evidence of the original purchase date.

Broan-NuTone LLC Hartford, Wisconsin www.broan.com 800-558-1711
 Broan-NuTone Canada Mississauga, Ontario www.broan.ca 877-896-1119

MODULE MOTORISÉ

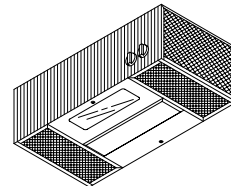

VEUILLEZ LIRE CES DIRECTIVES ET LES CONSERVER

⚠ DESTINÉ À LA CUISINE DOMESTIQUE SEULEMENT ⚠

AVERTISSEMENT

AFIN DE RÉDUIRE LES RISQUES D'INCENDIE, DE CHOC ÉLECTRIQUE OU DE BLESSURES CORPORELLES, VEUILLEZ OBSERVER LES DIRECTIVES SUIVANTES :

1. N'utilisez cet appareil que de la manière prévue par le fabricant. Si vous avez des questions, communiquez avec le fabricant à l'adresse ou au numéro de téléphone indiqués dans la garantie.
2. Avant de procéder à la réparation ou à l'entretien de l'appareil, coupez l'alimentation du panneau d'entrée d'électricité et verrouillez l'interrupteur principal afin d'empêcher que le courant ne soit accidentellement rétabli. S'il est impossible de verrouiller l'interrupteur principal, fixez solidement un message d'avertissement, par exemple une étiquette, au panneau d'entrée d'électricité.
3. La pose de l'appareil et les travaux d'électricité doivent être effectués par des personnes qualifiées conformément à la réglementation en vigueur, notamment les normes de la construction ayant trait à la protection contre les incendies.
4. Pour éviter les refoulements, l'apport d'air doit être suffisant pour brûler les gaz produits par les appareils à combustion et les évacuer dans le conduit de fumée (cheminée). Respectez les directives du fabricant de l'appareil de chauffage et les normes de sécurité, notamment celles publiées par la National Fire Protection Association (NFPA), l'American Society of Heating, Refrigeration and Air Conditioning Engineers (ASHRAE) et les codes des autorités locales.
5. Veillez à ne pas endommager le câblage électrique ou d'autres équipements non apparents lors de la découpe ou du perçage du mur ou du plafond.
6. Pour réduire les risques d'incendie et de choc électrique, n'utilisez pas de commande de régime supplémentaire pour cette hotte de cuisine.
7. Les ventilateurs canalisés doivent toujours être ventilés à l'air libre.
8. Pour réduire les risques d'incendie, utilisez seulement des conduits en métal.
9. Utilisation avec le kit approuvé de corde-raccordement seulement.
10. Cet appareil doit être mis à la terre.

POUR RÉDUIRE LES RISQUES D'INCENDIE CAUSÉS PAR DE LA GRAISSE SUR LE PLAN DE CUISSON :

1. Ne laissez jamais les éléments de surface allumés à haute température. Les débordements peuvent causer de la fumée et occasionner des écoulements de graisse inflammables. L'huile doit être chauffée graduellement à basse ou à moyenne température.
2. Mettez toujours la hotte en fonction (ON) lors de la cuisson à haute température ou lors de la cuisson d'aliments susceptibles de flamber.
3. Nettoyez souvent la hotte. Ne laissez pas la graisse s'accumuler sur le ventilateur ou le filtre.
4. Utilisez des casseroles de dimension appropriée. Utilisez toujours une batterie de cuisine adaptée à la dimension des éléments de surface.

AVERTISSEMENT

OBSERVEZ LES CONSIGNES SUIVANTES* DE MANIÈRE À RÉDUIRE LES RISQUES DE BLESSURES CORPORELLES EN CAS D'INCENDIE CAUSÉ PAR DE LA GRAISSE SUR LE PLAN DE CUISSON.

1. ÉTOUFFEZ LES FLAMMES à l'aide d'un couvercle étanche, d'une tôle à biscuits ou d'un plateau en métal puis éteignez le brûleur. FAITES ATTENTION DE NE PAS VOUS BRÛLER. Si les flammes ne s'éteignent pas immédiatement, QUITTEZ LES LIEUX ET APPELEZ LE SERVICE DES INCENDIES.
2. NE SOULEVEZ JAMAIS UNE CASSEROLE EN FLAMMES – vous pourriez vous brûler.
3. N'UTILISEZ PAS D'EAU, ni de serviettes ou de linges mouillés – une violente explosion de vapeur pourrait survenir.
4. Utilisez un extincteur SEULEMENT si :
 - A. Vous savez qu'il est de classe ABC et vous connaissez déjà son mode de fonctionnement.
 - B. L'incendie n'est pas très important et ne se propage pas.
 - C. Vous avez déjà téléphoné au service des incendies.
 - D. Vous pouvez combattre l'incendie en faisant dos à une sortie.

* Conseils tirés de la publication de la NFPA "Kitchen Fire Safety Tips".

ATTENTION

1. Cet appareil ne doit servir qu'à la ventilation générale. Il ne doit pas être utilisé pour éliminer des matières ou des vapeurs dangereuses ou explosives.
2. Pour éviter d'endommager les roulements de moteur, de déséquilibrer les pales ou de les rendre bruyantes, débarrassez l'appareil de la poussière de plâtre, de construction, etc.
3. Pour un captage optimal des impuretés, posez la hotte entre 61 cm et 76 cm (24 po et 30 po) au-dessus de la surface de cuisson.
4. Veuillez lire l'étiquette de spécifications du produit pour obtenir plus de renseignements, notamment sur les normes.

Installateur : Veuillez laisser ce manuel au propriétaire.

Propriétaire : Voir les instructions d'utilisation et de nettoyage en page 3.

DÉCOUPAGE POUR LES CONDUITS ET LES FILS

1. Tracez sur l'armoire l'emplacement des conduits et des fils selon les dimensions indiquées (FIGURE 1).
2. Découpez les ouvertures requises pour les conduits et le câblage électrique. Minimisez les ouvertures car elles devront être étanchéisées par la suite.
3. Enflez le câble de la maison dans un trou de 3,8 cm (1-1/2 po) dans l'armoire ou le mur. Assurez-vous que tous les câbles sont conformes au Code national de l'électricité et aux règlements locaux.

FIGURE 1

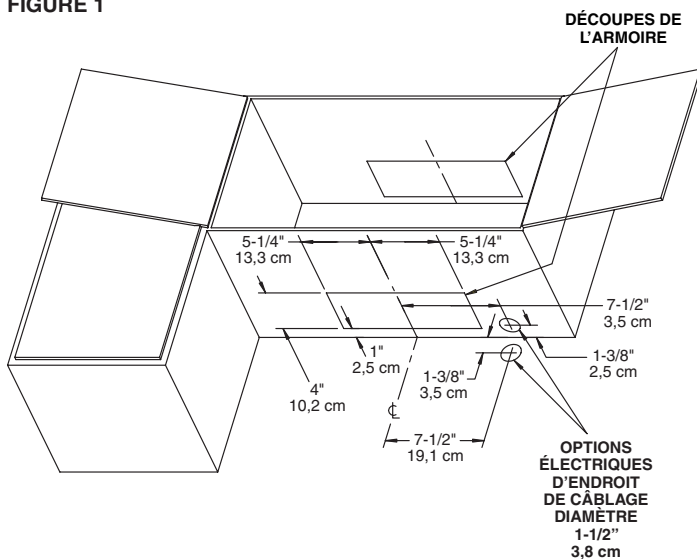

INSTALLATION

1. Pour faciliter l'installation, retirez le couvercle du ventilateur/lentille et les filtres. Voir la vue éclatée de l'assemblage (FIGURE 5). Enlevez le matériel d'expédition à l'intérieur du ventilateur.
2. Soulevez le ventilateur en position. Marquez l'emplacement des vis sous l'armoire au centre de la partie étroite des quatre (4) fentes en trou de serrure.
3. Retirez l'unité. Enfoncez partiellement chacune des vis dans l'armoire aux endroits marqués à l'étape 2 (FIGURE 2).

FIGURE 2

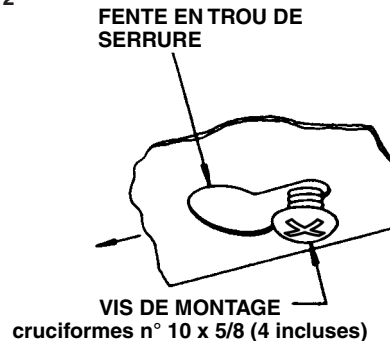

4. Fixez l'ensemble de clapet de 8,3 x 25,4 cm (3/4 x 10 po) au conduit de sortie dans le boîtier du ventilateur. Utilisez les vis à tôle incluses (n° 8 x 1/4).
5. Enlevez le couvercle de la boîte de jonction ainsi que les rondelles défonçables appropriées pour accéder aux fils.
6. Installez les conduits correspondants (FIGURE 3). Utilisez du ruban pour canalisations pour fixer solidement tous les joints et les étancher.

FIGURE 3

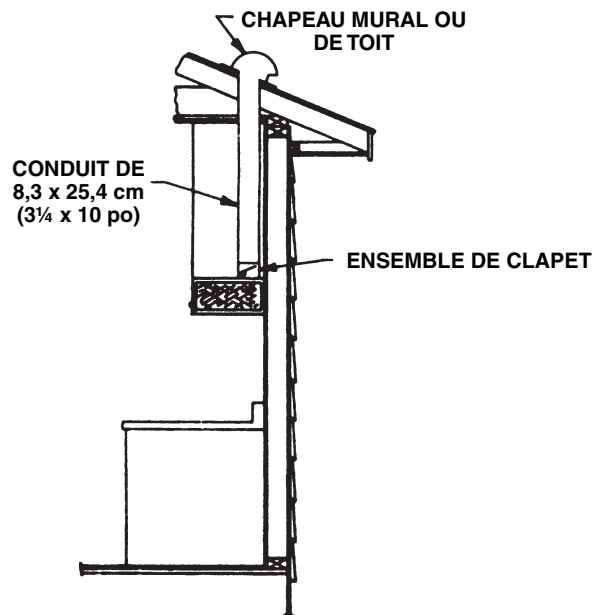

7. Soulevez le ventilateur en position et enflez le câble électrique de la maison dans l'ouverture du ventilateur.
8. Serrez les quatre (4) vis pour fixer le ventilateur sous l'armoire. Assurez-vous que les têtes de vis reposent bien sur la partie étroite des fentes en trou de serrure (FIGURE 2).
9. Effectuez les connexions électriques dans la boîte de jonction conformément au Code national de l'électricité et aux règlements locaux.
10. Refermez le couvercle de la boîte de jonction.
11. Installez une ampoule de 75 watts (maximum).
12. Remplacez le couvercle du ventilateur/lentille et les filtres.

ORIENTATION DU VENTILATEUR

IMPORTANT : Assurez-vous que le ventilateur est correctement orienté. Veuillez noter la flèche sur le côté du boîtier du ventilateur indiquant le sens d'écoulement de l'air (FIGURE 4).

FIGURE 4 – SORTIE VERTICALE

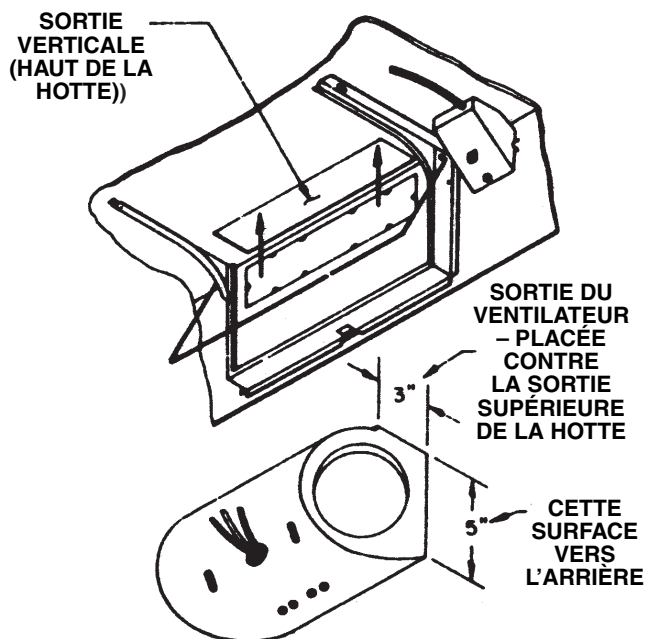

NETTOYAGE

FILTRE

Pour une efficacité optimale, les filtres d'aluminium doivent être retirés et nettoyés périodiquement. Pour les enlever, desserrez la vis au centre de chaque filtre.

Faites tremper les filtres dans de l'eau chaude additionnée de détergent, puis rincez-les à fond. Les filtres d'aluminium peuvent être lavés au lave-vaisselle.

SURFACES EXTÉRIEURES

Pour préserver l'apparence du fini, nettoyez les surfaces avec un détergent doux. N'utilisez PAS de nettoyeurs abrasifs.

DÉPANNAGE POUR LE RÉGIME DU MOTEUR

Si le régime du moteur pose un problème, veuillez vérifier les points suivants :

1. Le ventilateur est mal installé – au lieu d'une installation pour sortie verticale, l'installation a été faite pour une sortie horizontale (FIGURE 4).
2. Le clapet ne s'ouvre pas.
3. Le débit d'air est réduit par des conduits trop étroits, trop longs ou comportant de trop nombreuses transitions.
4. Le conduit est obstrué (objet étranger, débris).
5. Le chapeau mural ou de toit est trop petit ou fait obstruction.
6. Le clapet du chapeau mural ou de toit ne s'ouvre pas.
7. Attendez 20 à 30 secondes entre les changements de régime pour laisser la vitesse se régler.

En corrigeant ces divers facteurs, la commande du moteur pourra en réduire le régime.

POUR CHANGER L'AMPOULE

Retirez la lentille d'éclairage en enfonçant l'onglet de retenue et en tournant la lentille. Enlevez la vieille ampoule et remplacez-la par une ampoule de 75 watts (maximum). Remplacez la lentille d'éclairage.

PIÈCES DE RECHANGE

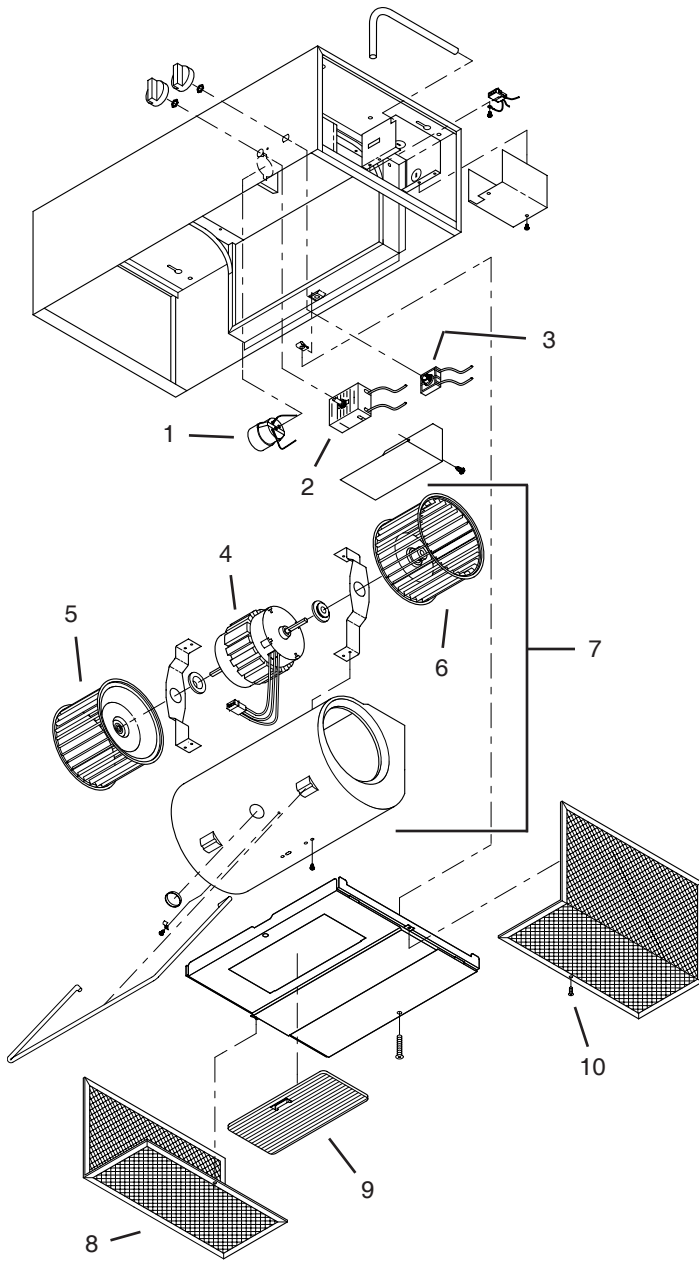

GARANTIE

GARANTIE LIMITÉE D'UN AN DE BROAN-NUTONE

Broan-NuTone garantit à l'acheteur consommateur original, de ses produits qu'ils sont exempts de défauts dans les matières premières ou la main-d'oeuvre pour une période d'un an à compter de la date d'achat original. IL N'Y A PAS D'AUTRES GARANTIES, EXPRIMÉES OU IMPLICITES, INCLUANT MAIS NON PAS LIMITÉ AUX GARANTIES IMPLICITES POUR FIN DE COMMERCIALISATION ET DE CONVENANCE DANS UN BUT PARTICULIER.

Pendant cette période d'un an, Broan-NuTone, à son choix, réparera ou remplacera, gratuitement, tout produit ou pièce qui s'avère défectueux sous utilisation et service normaux.

CETTE GARANTIE NE COUVRE PAS LES DÉMARREURS DE LAMPES FLUORESCENTES ET LES TUBES. Cette garantie ne couvre pas (a) l'entretien et le service normal ou (b) tout produit ou pièce endommagé par suite de mauvais usage, négligence, accident, entretien inapproprié ou réparation (autre que par Broan-NuTone), mauvais installation ou installation contraire au mode d'installation recommandé.

La durée de toute garantie implicite est limitée à une période d'un an tel que spécifié pour la garantie exprimée.

L'ENGAGEMENT DE BROAN-NUTONE DE RÉPARER OU DE REMPLACER, AU CHOIX DE BROAN-NUTONE, SERA LA SEULE OBLIGATION EXCLUSIVE SOUS CETTE GARANTIE. BROAN-NUTONE NE SE TIENDRAPAS RESPONSABLE DES DOMMAGES DIRECTS, INDIRECTS OU SPÉCIAUX SURVENANT À CAUSE DE OU EN RAPPORT À L'UTILISATION OU LA PERFORMANCE DE SES PRODUITS.

Cette garantie vous donne des droits légaux spécifiques et il se peut que vous ayez d'autres droits. Cette garantie annule toutes les garanties précédentes.

Pour le service sous garantie, vous devez (a) aviser Broan-NuTone à l'adresse ci-dessous, (b) donner le numéro du modèle et l'identification de la pièce et (c) décrire la nature de tout défaut dans le produit ou la pièce. Au temps de demander le service sous garantie, vous devez présenter une preuve de la date d'achat original.

Broan-NuTone LLC Hartford, Wisconsin www.broan.com 800-558-1711
Broan-NuTone Canada Mississauga, Ontario www.broan.ca 877-896-1119

No de réf.	No de pièce	Désignation
1	R566066	Douille de lampe
2	R567073	Commande de régime du moteur
3	R561107	Interrupteur d'éclairage à 3 positions
4	R520098	Moteur
5	R531041	Roue à ailettes sens horaire
6	R531042	Roue à ailettes sens antihoraire
7	R730079	Ensemble du ventilateur
8	R610080	Filtre
	R610081	Filtre (combinaison) utilisé avec le kit 355NDK
9	97013316	Lentille d'éclairage
10	R602539	Vis
*	355NDK	Kit de recyclage d'air sans conduit

* Accessoire facultatif - achat séparément.