

MODEL • MODÈLE

**DDW2400ESS
DDW2400EW**

DISHWASHER

Owner's Manual.....1 - 17

LAVE-VAISSELLE

Manuel du propriétaire.....18 - 34

LAVAPLATOS

Manual del propietario.....35 - 50

Danby Products Limited, Guelph, Ontario, Canada N1H 6Z9

Danby Products Inc. Findlay, Ohio, U.S.A. 45840

www.danby.com



Welcome to the Danby family.

We are proud of our quality products and we believe in dependable service. We suggest that you read this owner's manual before plugging in your new appliance as it contains important operation information, safety information, troubleshooting, and maintenance tips to ensure the reliability and longevity of your appliance.

You are entitled to the warranty coverage as described in the owner's manual provided with your new appliance.

1. Please write down your appliance information below. **You must keep the original proof of purchase receipt to validate and receive warranty services.**
2. Register your product online and receive a **FREE 2 MONTH WARRANTY EXTENSION** after filling out a product survey, at www.danby.com/support/product-registration/

Model Number: _____

Serial Number: _____

Date of Purchase: _____

Need Help?

1. Read your Owner's Manual for installation help, troubleshooting, and maintenance assistance.
2. Visit www.Danby.com to access self-service tools, FAQs and much more by searching your model number in the search bar.
3. For the **Quickest Customer Service**, please fill out the web form at www.danby.com/support. Your submission will go directly to an expert on your particular appliance. Our average response times are between 20 minutes and 2 hours, during EST business hours.
4. Call **1-800-263-2629** - please note that during peak hours, hold times can exceed one hour.



Important Safety Information

READ AND FOLLOW ALL SAFETY INSTRUCTIONS

GROUNDING INSTRUCTIONS

This appliance must be grounded. In the event of an electrical short circuit, grounding reduces the risk of electrical shock by providing an escape wire for the electrical current.

This appliance is equipped with a cord that has a grounding wire and grounding plug. The power cord must be plugged into an outlet that is properly grounded. If the outlet is a 2-prong wall outlet, it is your responsibility to have it replaced with a properly grounded 3-prong wall outlet. The serial rating plate indicates the voltage and frequency the appliance is designed for.

WARNING - Improper use of the grounding plug can result in a risk of electric shock. Consult a qualified electrician or service agent if the grounding instructions are not completely understood, or if doubt exists as to whether the appliance is properly grounded.

DO NOT USE AN EXTENSION CORD

Do not connect your appliance to extension cords or together with another appliance in the same wall outlet. Do not splice the power cord. Do not under any circumstances cut or remove the third ground prong from the power cord.

If the power supply cord is damaged, it must be replaced by the manufacturer, its service agent or similar qualified person in order to avoid hazard.

Ensure that component parts are replaced with like components and that servicing is done by factory authorized service personnel to minimize the risk of possible ignition due to incorrect parts or improper service.

This appliance is not intended for use by persons (including children) whose physical, sensory or mental capabilities may be different or reduced, or who lack experience or knowledge, unless such persons receive supervision or training to operate the appliance by a person responsible for their safety.

SAFETY REQUIREMENTS

- Children should be supervised to ensure that they do not play with the appliance.
- Do not stand, sit or lean on the door or dish rack. Do not place heavy items on the door when it is open.
- Do not touch the heating element during or immediately after use.
- Do not operate the appliance unless all enclosure panels are properly installed.
- Do not tamper with the controls.
- Open door carefully during operation, water may leak. Proceed with caution as water may be hot.
- Do not wash plastic items unless they are marked dishwasher safe.
- Use only detergent and rinse additives that are designed for an automatic dishwasher.
- Never use soap, laundry detergent or hand washing detergent in the dishwasher.
- Keep detergent and rinse aid out of the reach of children.
- Check that the detergent dispenser is empty after completion of the wash cycle.
- Dishwasher detergents are strongly alkaline and can be extremely dangerous if swallowed. Avoid contact with the skin and eyes.
- Remove the door of the appliance when removing from service or discarding.
- Use the dishwasher only for its intended purpose.

WARNING - Hydrogen gas is explosive!

Hydrogen gas may be produced in a hot water system that has not been used for a long period of time. If the hot water system has not been used in two weeks or more, turn on all hot water faucets and let the water flow for several minutes before using the dishwasher. This will release any accumulated hydrogen gas. Do not smoke or use an open flame during this time.

SAVE THESE INSTRUCTIONS!

OPERATING INSTRUCTIONS

FEATURES

1. Upper basket with racks
2. Upper spray arm
3. Lower basket
4. Lower spray arm
5. Top nozzle (Not available on all models)
6. Filters
7. Rating plate
8. Control panel
9. Detergent and rinse aid dispenser
10. Salt dispenser (Not available on all models)
11. Upper basket track latch
12. Drying Unit

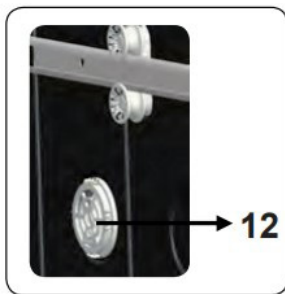
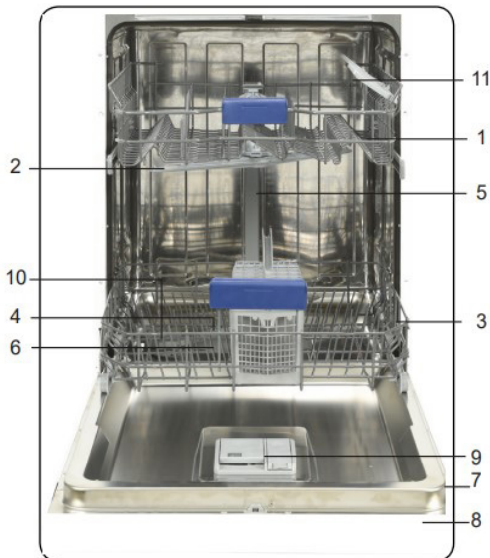

LOADING THE DISHWASHER

- Scrape all dishes to remove any large food residue before placing in the dishwasher.
- Only place dishes in this dishwasher that are marked as dishwasher safe.
- Use a mild detergent.

Items that should not be placed in a dishwasher

- Cutlery with wooden, bone china or mother-of-pearl handles.
- Plastic items that are not heat resistant.
- Items that have been repaired with glue that is not heat resistant.
- Pewter, copper or steel items.
- Wooden platters.
- Items made from synthetic fibers.
- Items with glazed patterns may fade if machine washed frequently.

Tips for efficient loading

- Load hollow items such as cups, glasses or pans with the opening downward so that water cannot collect in the container.
- Items must not lie inside one another or cover one another.
- To avoid damage to glasses, they should not touch.
- Sharp items of cutlery such as carving knives should be loaded horizontally in the basket to avoid injury when unloading.
- Do not overload the appliance.

LOADING THE CUTLERY BASKET

Cutlery should be placed in the cutlery basket with the handles facing down. Ensure that cutlery items do not nest inside of one another as this can affect cleaning performance.

Sharp or pointed items should be placed in the cutlery basket with points facing down to avoid injury when unloading.

Do not place excessively small items into the dishwasher as they could fall through the basket and impact the operation of the appliance.

Water pressure	43.5 - 145 PSI (0.3 - 10 bars)
Electrical requirements	120 V; 12 A; 60 Hz
Total power	1400 W
Heater power	1100 W

OPERATING INSTRUCTIONS

LOADING THE UPPER BASKET

The upper basket is designed for cups, glasses, small plates, bowls and plastic items that are marked dishwasher safe.

Make sure the loaded dishes do not interfere with the rotation of the spray arm located on the bottom of the upper basket.

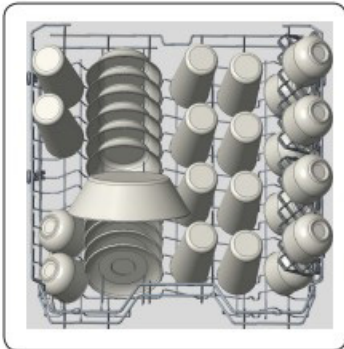

Upper rack load pattern for 10 place settings.

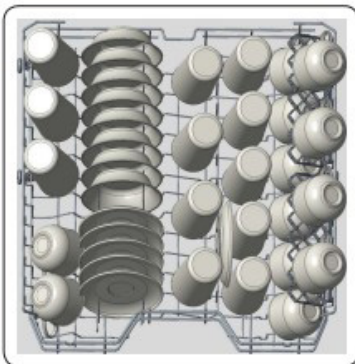

Upper rack load pattern for 12 place settings.

LOADING THE LOWER BASKET

The lower basket is designed for dinner dishes, soup bowls, plates, pots, lids, casserole dishes and plates.

Load large items such as pans and pots should be loaded with their open sides facing downwards.



Lower rack load pattern for 10 place settings.

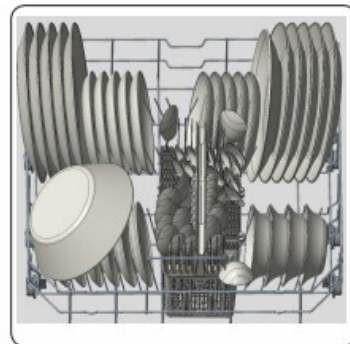

Lower rack load pattern for 12 place settings.

UPPER BASKET RACK

The upper basket rack can be used for extra cups and glasses.

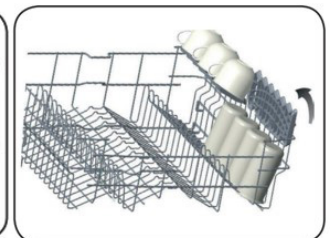

OPERATING INSTRUCTIONS

LOWER BASKET FOLD-DOWN TINES

Four rows of fold-down tines located in the lower basket to allow the placement of larger items such as pots & pans. Each row of tines can be folded separately or together as required. Return them to their upward position as required.

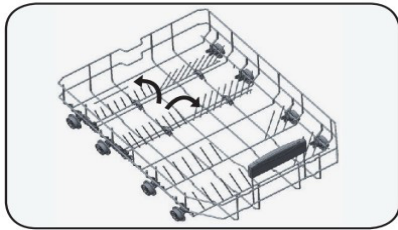
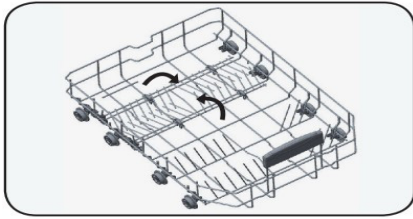

DETERGENT DISPENSER

The detergent dispenser must be filled before the start of each wash cycle. Add the detergent just before starting the wash cycle. Adding the detergent to the appliance too soon can cause it to become damp and it may not dissolve properly.

Push the latch to open the dispenser.

Add the recommended amount of detergent to the main detergent component. The detergent dispenser has lines on the inside to indicate amounts of detergent.

If dishes are heavily soiled, extra detergent can be added to the main cabinet as necessary. Do not use too much detergent as this can leave a residue on dishes.

Ensure the detergent dispenser is closed before closing the door.

The detergent dispenser will always be open and empty at the end of a wash program.

Detergent tablets may not fully dissolve during a short program. Only use detergent tablets with longer programs to avoid residue on tableware.

Always follow the instructions included with the detergent for best results.

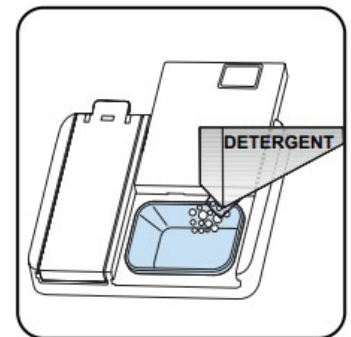
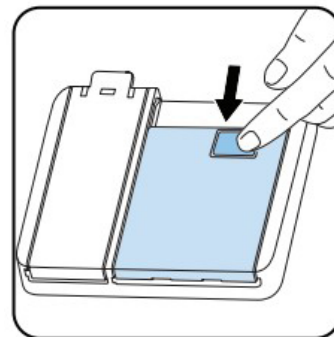

OPERATING INSTRUCTIONS

RINSE AID DISPENSER

Rinse aid can be used to prevent water droplets or streaks from forming on dishes. The rinse aid will be released automatically during the final rinse. This dishwasher is designed to use liquid rinse aid only. Do not use a powdered rinse aid as it will clog the reservoir opening. Do not put any other substance in the rinse aid dispenser as this can damage the dishwasher.

The rinse aid indicator light on the control panel will illuminate when the rinse aid dispenser is empty.

FILLING RINSE AID DISPENSER

- Open the rinse aid department cap.
- Fill the compartment to the MAX level.
- Close the compartment cap until it clicks.

Be careful to not overfill the rinse aid compartment and wipe up any spills.

NOTE

Do not put detergent in the rinse aid dispenser as this can damage the rinse aid dispenser and leave a soap film on dishes.

To change how much rinse aid is being dispensed with every wash, follow the steps below.

1. When the appliance is in the off position, press the Program button and hold it down.
2. Turn on the appliance by pressing the On/Off button and continue to press the Program button until "rA" disappears from the display.
3. The appliance will display the last setting.
4. Set the level by pressing the Program button to the desired level (see table below).
5. Turn off the appliance to save the setting.

NOTE

The factory setting is "4".

Level	Dose
r:1	no rinse aid
r:2	1 dose
r:3	2 doses
r:4	3 doses
r:5	4 doses

NOTE: If the dishes are not drying properly or are spotted, increase the level.

If there are blue stains on the dishes, decrease the level.

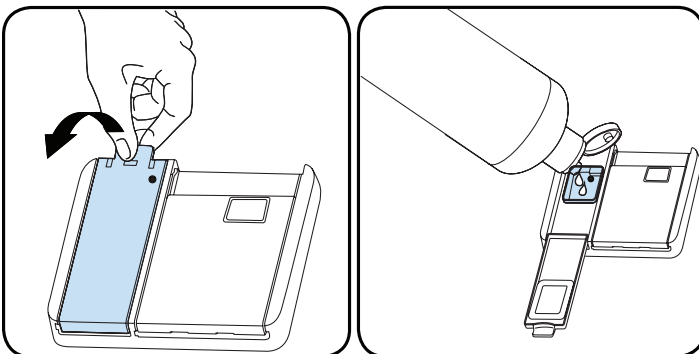

OPERATING INSTRUCTIONS

CONTROL PANEL - BUTTONS

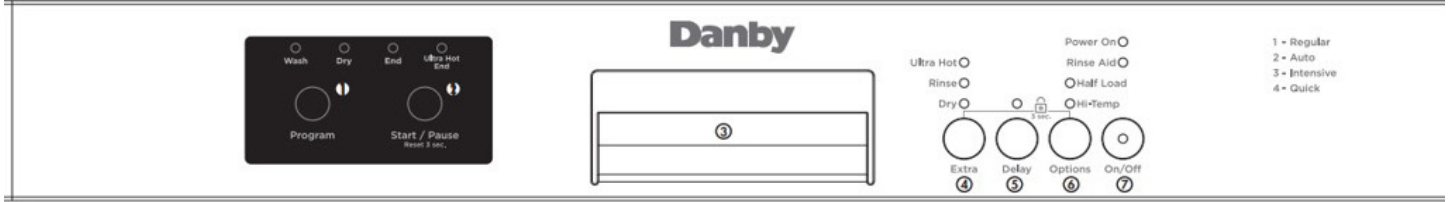

1. Program Button
2. Start/Pause Button
3. Handle
4. Extra Button
5. Delay Button
6. Options Button
7. On/Off Button

PROGRAM SELECTION

Select a suitable program by pressing the program buttons.

START/PAUSE

Press the Start/Pause to start the selected program. When the program has started, the display shows the remaining time for that specific program.

Press the Start/Pause button for 3 seconds to cancel the selection.

HANDLE

EXTRA

This button is used to select the auxiliary functions of Ultra Hot, Extra Rinse, Extra Dry.

DELAY

This button is used to set up the time delay settings.

OPTIONS

This button is used to select Half Load and Hi-Temp options.

ON/OFF

Power on the machine by pressing the On/Off button. The On/Off indicator remains lit as long as the machine is on.

OPERATING INSTRUCTIONS

WATER TEMPERATURE

Hot water is needed for best dishwashing and drying results. Water entering the appliance should be at least 120°F (49°C) to give satisfactory results.

To check the water temperature entering the dishwasher:

- Turn on on the hot water faucet nearest the appliance for several minutes to clear any cool water from the pipes.
- Hold a candy or meat thermometer in the stream of water to check the temperature.
- If the water temperature is below 120°F (49°C) have a qualified person raise the hot water heater thermostat setting.

PROGRAM SELECTION

1. Press the On/Off button to turn on the unit.
2. Refer to the "Programs Table" to determine a suitable setting.
3. Press the program selection button until the number of the program selected appears on the display.

AUXILIARY FUNCTIONS

Auxiliary functions are provided in order to enable savings of time, water and energy and to perform a more comfortable washing with conditions specified by you.

NOTE

Auxiliary functions may cause changes in the program duration.

NOTE

Auxiliary functions are not suitable for all washing programs. Indicator of the auxiliary function that is not compatible with the program will not be active. The unit gives aural warning via buzzer if an auxiliary function is not compatible with a selected programs. Please see the "Programs and Options Table".

ADDING AUXILIARY FUNCTION

Select the desired washing program by pressing the Program Selection button.

In the selected washing program if an auxiliary function is selected, the corresponding indicator will illuminate. If the Extra Function button is pressed again, the corresponding indicator light of another auxiliary function will illuminate.

The selection of the auxiliary function can be cancelled by pressing the Extra Function button six times.

ULTRA-HOT FUNCTION

Raises the water temperature in the final rinse, associated light will illuminate.

At the end of a successful cycle with Ultra-Hot function, the "Ultra Hot End" indicator will illuminate.

Available programs and options are indicated on the Program Table and Options charts.

EXTRA DRY FUNCTION

The unit changes the water temperature from the value described for each different program and the extra dry is performed.

HALF LOAD FUNCTION

Used to operate the unit without loading it completely.

1. Load dishes into the unit.
2. Turn the unit on with the On/Off button.
3. Select the desired program and press the Options button one to activate the Half Load function. The associated light will illuminate.
4. Press the Start/Pause button to start the selected program.
5. The Half Load function can save power.

HI-TEMP FUNCTION

Press the Options button twice to activate the Hi-Temp function. Use this specific option when using combined detergents that contain salt and rinse aid.

When this option is selected, both the water temperature and the washing time are increased.

OPERATING INSTRUCTIONS

PROGRAMMING THE WASH TIME

DELAY TIMER

Used to delay the start of the selected wash program up to 19 hours. The Delay Timer cannot be set after the selected program starts.

1. Press the Delay Timer button after selecting the wash program and other auxiliary functions.
2. Display will show "1h", program number, program duration and delay timer alternately for 2 seconds.
3. Set the desired start time by pressing the Delay Timer button. The time will increase by 1 hours every time the Delay Timer button is pressed.
4. To start the selected wash program with delay, press the Start/Pause button. The Delay light will be illuminated during the time the delay timer is active.

NOTE

If after setting the delay timer you opened and then closed the door within 4 seconds, the appliance resumes the delayed start. If the door is open for more than 4 seconds, the delay timer is paused and can be restarted by pressing the Start/Pause button.

CHANGING SETTINGS WHILE DELAY TIMER IS ENABLED

After the Delay Timer function is activated, you cannot change the washing program, auxiliary functions or duration of the delay time.

CANCELLING DELAY TIMER FUNCTION

1. Press and hold Start/Pause button for 3 seconds.
2. After 3 seconds "1" appears on the display. At the end of the cancellation process "0" appears on the display.

You can select and start a new program following the cancellation of the Delay Timer function.

STARTING THE PROGRAM

Select the program and auxiliary functions the press the Start/Pause button. Once the program starts, the estimated time remaining to the end of the program will appear on the display.

STARTING THE PROGRAM

Select the program and auxiliary functions the press the Start/Pause button. Once the program starts, the estimated time remaining to the end of the program will appear on the display.

The current wash cycle will be indicated by the indicator lights above the Program button (Wash, Dry, End, Ultra Hot End). The appliance will be silent for approximately 40 - 50 minutes during the drying stage.

NOTE

The total program time can change based on the ambient temperature, temperature of the water supply and amount of dishes.

NOTE

It is not recommended to open the door of the appliance when it is running. Stop the appliance by pressing the Start/Pause button then open the door.

If the door is opened without pressing the Start/Pause button, the appliance will stop. If any button is not pressed, the appliance will be paused automatically 4 seconds after the door is opened. To continue the program, close the door and press the Start/Pause button.

If the door is closed within 4 seconds after the door is opened, the program will continue automatically.

NOTE

Program and auxiliary functions cannot be set/changed after the program has started. A new program can be selected and started following the paus or cancellation of the program.

CHILD LOCK

The Child Lock function can be activated by pressing and holding the "Extra" and "Options" buttons simultaneously for 3 seconds. When activated, all lights flash on the appliance and "CL" is shown on the display.

To deactivate the Child Lock function, repeat the above instructions. All lights and "CL" will flash twice and then remain off.

OPERATING INSTRUCTIONS

CANCELLING THE PROGRAM

1. Press the Start/Pause button for 3 seconds to cancel the program
2. After 3 seconds "1" will appear on the display. During cancellation, the appliance discharges the water inside for about 30 seconds.

NOTE

There might residues of detergent or rinse aid left in the appliance and/or on the pieces being washed depending on the cycle the programs was in when it was cancelled.

RINSE AID INDICATOR

Check the Rinse Aid indicator light on the control panel to confirm there is an adequate amount in the appliance or not.

Fill the rinse aid reservoir with rinse aid whenever the indicator light is illuminated.

END OF PROGRAM

The End of Program indicator light will illuminate continuously when the washing program is over.

1. Open the door of the appliance.
2. Press the On/Off button to turn off the appliance.

NOTE

Leave the dishes in the machine for about 15 minutes to cool down after they are washed. The dishes will dry in a shorter time if the door of the appliance is left ajar during this period. This process will increase the drying effectiveness of the appliance.

WATER CUT-OFF WARNING

If the water supply is turned off and the appliance can not take water in, "FF" will flash continuously on the display. As long as the problem continues, the washing program is stopped.

Once the water supply issue is resolved, the appliance is ready to start a new program.

OVERFLOW WARNING

If the appliance intakes too much water or there is a leak with any of the components, the appliance will detect this and "F1" will flash on the display. The machine will continue to discharge the water and flash the warning until the issue has been resolved.

If after attempting to resolve the issue and the "F1" error does not disappear, please contact the Consumer Service Department.

OPERATING INSTRUCTIONS

TURNING DISHWASHER OFF

"0" will be shown on the display when the selected program is complete. You can then turn the dishwasher off using the On/Off button.

NOTE

Do not open the door before the program is complete.

NOTE

If there is a lose of power while a program is in operation, the program will continue when the power returns.

NOTE

If there is a loss of power during the drying cycle, the program will terminate. The appliance will be ready for a new program selection once power has returned.

PROGRAMS AND OPTIONS TABLE

- The program duration may change according to the amount of dishes, the water temperature, the ambient temperature and selected additional functions.
- The energy usage label is based on the regular program. It is the most efficient in terms of its combined energy and water consumption at cleaning normally soiled dishes.
- Only use powder detergent for short programs.
- Short programs do not include drying.

PROGRAMS AND OPTIONS TABLE

Programs		Duration (min)	Descriptions
Regular	Dirty	145	Standard program for daily, regular or typical use to completely wash a load of normally soiled dishes
	Clean	122	
Auto	Dirty	155	This program automatically adjusts the temperature and the quantity of water, energy consumption and program duration.
	Clean	110	
Intensive		130	Suitable for heavily soiled dishes.
Quick		50	Suitable for normally soiled daily dishes with faster program.

OPERATING INSTRUCTIONS

COMPATIBILITY OF PROGRAMS AND OPTIONS

Compatibility of Programs and Options		Options				
		Half Load	Hi-Temp	Ultra Hot	Extra Rinse	Extra Dry
Programs	Regular	✓	✓	✓	✓	✓
	Auto	✓	✓	✓	✓	✓
	Intensive	✓	✓	✓	✓	✓
	Quick	✓	✓	✓	✓	✓

CLEANING THE MACHINE

- Turn off the dishwasher breaker and water supply before cleaning.
- After every wash, leave the door slightly open so that moisture and odors are not trapped inside the appliance.
- Only use a soft cloth and mild detergent to clean the appliance. Never use solvents or abrasive cleaning agents as this can damage the appliance.
- To remove water spots from the interior of the appliance, use a soft cloth dampened with a small amount of vinegar.
- If the appliance will not be used for a long period of time, it is recommended to run a normal wash cycle with the dishwasher empty and then leave the door open until the interior of the appliance is completely dry. This will help the door seals last longer and will help prevent odors from forming inside the appliance.
- Clean the door seals with a damp sponge regularly to prevent odors from food particles that can become trapped in the door seal.
- It is recommended to clean the filter and spray arms at least once a month.
- Clean the spray arms at least once a week to keep the machine operating efficiently.

CARE & MAINTENANCE

FILTER

Check filters for any food waste accumulation. Remove the coarse and fine filters, and rinse under tap to clean them.

- a. Micro filter
- b. Coarse filter
- c. Metal/plastic

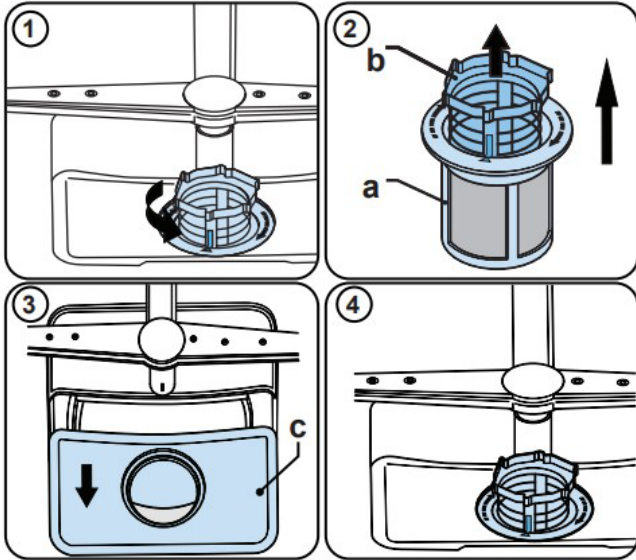

SPRAY ARMS

The spray arms should be periodically removed and cleaned to remove any hard water build up.

To remove the upper spray arm hold the nut in the center and rotate the spray arm counterclockwise.

To remove the lower spray arm gently pull it upward.

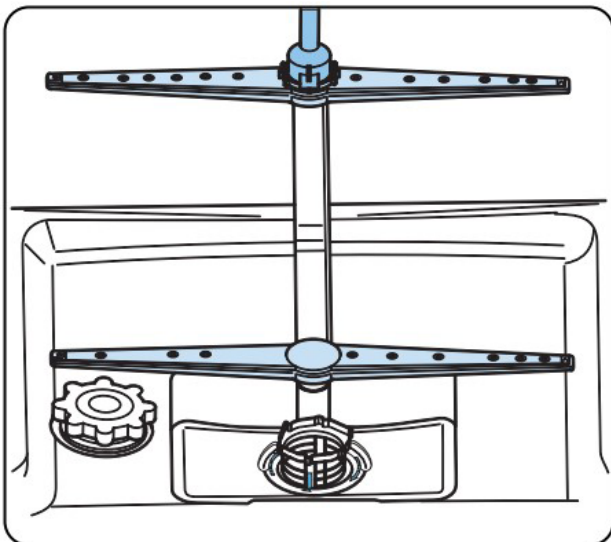

CLEANING THE SPRAY ARMS

The Upper and Lower spray arms should be cleaned at least once per week in order for the appliance to operate efficiently.

UPPER SPRAY ARM

The upper spray arm is attached to the bottom of the upper basket.

Check if the holes on the spray arm are clogged. See 1 in image A below.

If the holes are clogged, the spray arm should be removed and cleaned.

Turn the nut to the left to remove the spray arm as shown in the image below.

Ensure the nut is well tightened when re-installing the spray arm.



LOWER SPRAY ARM

The lower spray arm is located in the bottom of the dishwasher below the lower basket.

Check if the holes on the spray arm are clogged. See 1 in the image A below.

If the holes are clogged, the spray arm should be removed and cleaned.

Pull the spray arm up to remove.

Once cleaned, push the spray arm back into place.

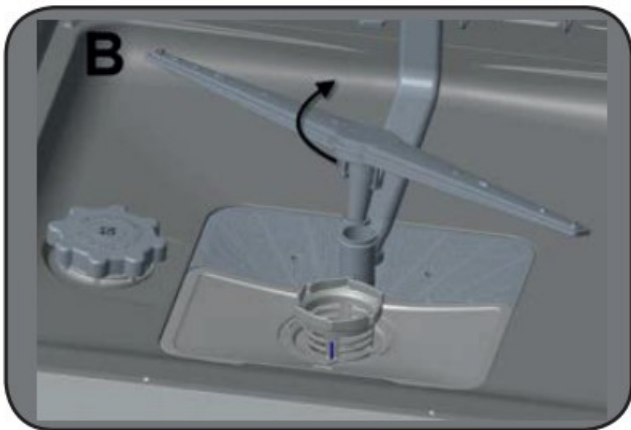
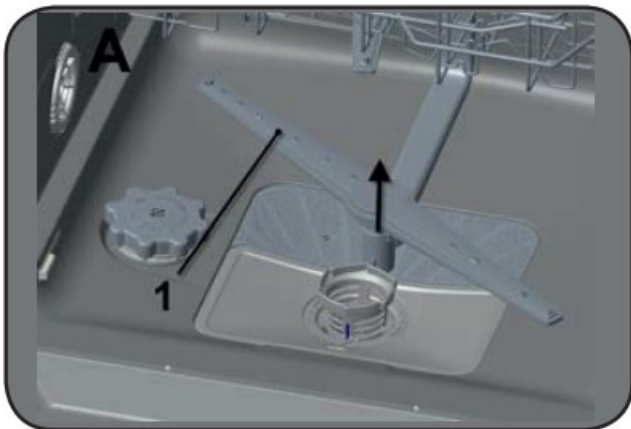
**Do I need to put rinse aid in?**

Rinse aid is not needed, however it is recommended. Note that if you do not use rinse aid, although the unit will still function, the rinse aid indicator light will remain illuminated.

My dishwasher won't drain what should I do?

Check to make sure that the filters and drainage area are not clogged.

My control panel is bubbling is there something wrong with it?

There is a protective layer of plastic that protects your control panel during transportation. This should be removed during installation.

TROUBLESHOOTING

Program does not start

- A fuse may be blown or the circuit breaker tripped
- Door not closed correctly

Water not drained from dishwasher

- The program has not finished
- Filter clogged
- Drain pump malfunction

White film or cloudiness on dishes or interior tub

- Hard water minerals
- Too much detergent
- Not enough rinse aid

Noise inside the tub while running

- The spray arm is hitting an item in the basket
- An item has fallen out of the basket and is on the bottom of the wash tub

Dishes are not clean

- Dishes were loaded incorrectly
- The selected was unsuitable
- Not enough detergent
- Items are blocking the spray arm; unit may be over loaded
- Filter clogged

Dishes are not drying

- Dishes were loaded incorrectly
- Too many dishes were loaded
- Not enough rinse aid
- Dishes removed too quickly

ERROR CODES

FAULT	POSSIBLE CAUSE
Program does not start	<ul style="list-style-type: none"> • Fuse has blown. • Appliance door is open. • Filters are clogged
Water remains inside appliance	<ul style="list-style-type: none"> • Drain hose is clogged or twisted. • Program has not finished. • Filters are clogged.
Stops during washing	<ul style="list-style-type: none"> • Power failure. • Water inlet or supply issue.
Shaking and hitting noises are heard during washing	<ul style="list-style-type: none"> • Spray arm is hitting the dishes in the lower basket.
Dishes are not fully cleaned	<ul style="list-style-type: none"> • Appliance is overloaded. • Dishes placed incorrectly, sprayed water not reaching affected dishes. • Dishes leaning against each other. • Not enough detergent used. • Incorrect program was selected. • Spray arms clogged with food waste. • Filters or water drain pump clogged or filter misplaced.

ERROR CODE	POSSIBLE CAUSE	WHAT TO DO
FF	<ul style="list-style-type: none"> • Water inlet system failure 	<ul style="list-style-type: none"> • Check water is flowing. • Contact for service if error continues.
F5	<ul style="list-style-type: none"> • Pressure system failure 	<ul style="list-style-type: none"> • Contact for service
F3	<ul style="list-style-type: none"> • Continuous water input 	<ul style="list-style-type: none"> • Turn off water supply. • Contact for service.
F2	<ul style="list-style-type: none"> • Inability to discharge water 	<ul style="list-style-type: none"> • Clean filters. • Cancel program. • Contact for service if error continues
F8	<ul style="list-style-type: none"> • Heater error 	<ul style="list-style-type: none"> • Contact for service.
F1	<ul style="list-style-type: none"> • Overflow 	<ul style="list-style-type: none"> • Turn off power supply. • Turn off water supply. • Contact for service.
F7	<ul style="list-style-type: none"> • Overheating 	<ul style="list-style-type: none"> • Contact for service.
F9	<ul style="list-style-type: none"> • Divisor position error 	<ul style="list-style-type: none"> • Contact for service.
F6	<ul style="list-style-type: none"> • Faulty heater sensor 	<ul style="list-style-type: none"> • Contact for service.
HI	<ul style="list-style-type: none"> • High voltage failure 	<ul style="list-style-type: none"> • Contact for service.

LIMITED "IN HOME" WARRANTY

This quality product is warranted to be free from manufacturer's defects in material and workmanship, provided that the unit is used under the normal operating conditions intended by the manufacturer.

This warranty is available only to the person to whom the unit was originally sold by Danby Products Limited (Canada) or Danby Products Inc. (U.S.A.) (hereafter "Danby") or by an authorized distributor of Danby, and is non-transferable.

TERMS OF WARRANTY

Plastic parts are warranted for thirty (30) days from the date of purchase, with no extensions provided.

First 12 months During the first **twelve (12) months**, any functional parts of this product found to be defective, will be repaired or replaced, at warrantor's option, at no charge to the original purchaser.

To obtain service Contact the dealer where the unit was purchased, or contact the nearest authorized Danby service depot, where service must be performed by a qualified service technician. If service is performed on the unit by anyone other than an authorized service depot, all obligations of Danby under this warranty shall be void.

Boundaries of in-home service Danby reserves the right to limit the boundaries of "In Home Service" to the proximity of an authorized service depot. Any appliance requiring service outside the limited boundaries of "In Home Service", will be the consumer's responsibility to transport at their own expense to the original point of purchase or a service depot for repair. If the appliance is installed in a location that is **100 kilometers (62 miles)** or more from the nearest service center, it must be delivered to the nearest authorized Danby Service Depot by the purchaser.

Transportation charges to and from the service location are not protected by this warranty and are the responsibility of the purchaser.

Nothing within this warranty shall imply that Danby will be responsible or liable for any spoilage or damage to food or other contents of this appliance, whether due to any defect of the appliance, or its use, whether proper or improper.

EXCLUSIONS

Save as herein provided, by Danby, there are no other warranties, conditions, representations or guarantees, express or implied, made or intended by Danby or its authorized distributors and all other warranties, conditions, representations or guarantees, including any warranties, conditions, representations or guarantees under any Sale of Goods Act or like legislation or statute is hereby expressly excluded. Save as herein provided, **Danby shall not be responsible for any damages to persons or property, including the unit itself, howsoever caused or any consequential damages arising from the malfunction of the unit and by the purchase of the unit, the purchaser does hereby agree to indemnify and hold harmless Danby from any claim for damages to persons or property caused by the unit.**

GENERAL PROVISIONS

No warranty or insurance herein contained or set out shall apply when damage or repair is caused by any of the following:

- 1) Power failure.
- 2) Damage in transit or when moving the appliance.
- 3) Improper power supply such as low voltage, defective house wiring or inadequate fuses.
- 4) Accident, alteration, abuse or misuse of the appliance such as inadequate air circulation in the room or abnormal operating conditions (ie. extremely high or low room temperature).
- 5) Use for commercial or industrial purposes (ie. If the appliance is not installed in a domestic residence).
- 6) Fire, water damage, theft, war, riot, hostility, acts of God such as hurricanes, floods etc.
- 7) Service calls resulting in customer education.
- 8) Improper Installation (ie. Building-in of a free standing appliance or using an appliance outdoors that is not approved for outdoor application, including but not limited to: garages, patios, porches or anywhere that is not properly insulated or climate controlled).

Proof of purchase date will be required for warranty claims; retain bills of sale. In the event that warranty service is required, present the proof of purchase to our authorized service depot.

**Warranty Service
In Home**

Danby Products Limited
PO Box 1778, Guelph, Ontario, Canada N1H 6Z9
Telephone: (519) 837-0920 FAX: (519) 837-0449

**1-800-263-2629
04/17**

Danby Products Inc.
PO Box 669, Findlay, Ohio, U.S.A. 45840
Telephone: (419) 425-8627 FAX: (419) 425-8629

Bienvenue dans la famille Danby.

Nous sommes fiers de nos produits de qualité et nous croyons en un service fiable. Nous vous suggérons de lire ce manuel du propriétaire avant de brancher votre nouvel appareil car il contient des informations de fonctionnement importantes, des informations de sécurité, des conseils de dépannage et d'entretien pour assurer la fiabilité et la longévité de votre appareil.

Vous avez droit à la couverture de la garantie décrite dans le manuel du propriétaire fourni avec votre nouvel appareil.

1. Veuillez noter ci-dessous les informations relatives à votre appareil. Vous devez conserver la preuve d'achat originale pour valider et bénéficier des services de garantie.
2. Enregistrez votre produit en ligne et recevez une **PROLONGATION DE GARANTIE GRATUITE DE 2 MOIS** après avoir rempli une enquête sur les produits, à l'adresse www.danby.com/support/product-registration/

Numéro de modèle : _____

Numéro de série : _____

Date d'achat : _____

Besoin d'assistance?

1. Lisez votre manuel du propriétaire pour obtenir de l'aide à l'installation, au dépannage et à la maintenance.
2. Visitez www.Danby.com pour accéder aux outils en libre-service, aux FAQ et bien plus encore en recherchant votre numéro de modèle dans la barre de recherche.
3. Pour bénéficier du **service client le plus rapide**, veuillez remplir le formulaire Web à l'adresse www.danby.com/support. Votre soumission ira directement à un expert de votre appareil particulier. Nos temps de réponse moyens sont compris entre 20 minutes et 2 heures, pendant les heures ouvrables EST.
4. Composez le **1-800-263-2629** - veuillez noter que pendant les heures de pointe, les temps d'attente peuvent dépasser une heure.



Consignes de sécurité importantes

LIRE ET SUIVRE TOUTES LES INSTRUCTIONS DE SÉCURITÉ

INSTRUCTIONS DE MISE À LA TERRE

Cet appareil doit être mis à la terre. En cas de court-circuit, la mise à la terre réduit les risques de décharge électrique en fournissant un échappatoire au courant électrique.

Cet appareil est équipé d'un cordon doté d'un fil de mise à la terre et d'une prise de mise à la terre. Le cordon d'alimentation doit être branché sur une prise correctement mise à la terre. Si la sortie est une prise murale à 2 broches, il est de votre responsabilité de la remplacer par une prise murale à 3 broches correctement mise à la terre. La plaque signalétique en série indique la tension et la fréquence auxquelles l'appareil est conçu.

AVERTISSEMENT - Une utilisation incorrecte de la fiche de mise à la terre peut entraîner un risque de choc électrique. Consultez un électricien qualifié ou un agent de service si les instructions de mise à la terre ne sont pas complètement comprises, ou s'il existe un doute quant à savoir si l'appareil est correctement mis à la terre.

N'UTILISER JAMAIS DE FIL DE RALLONGE

Ne connectez pas votre appareil aux rallonges ou avec un autre appareil dans la même prise murale. Ne pas épisser le cordon d'alimentation. Ne coupez ou retirez en aucun cas la troisième broche du cordon d'alimentation.

Si le cordon d'alimentation est endommagé, il doit être remplacé par le fabricant, son agent de service ou une personne qualifiée similaire afin d'éviter tout risque.

Assurez-vous que les composants sont remplacés par des composants similaires et que l'entretien est effectué par le personnel de maintenance autorisé en usine pour minimiser le risque d'allumage en raison de pièces incorrectes ou d'un service incorrect.

Cet appareil n'est pas destiné à être utilisé par des personnes (y compris des enfants) dont les capacités physiques, sensorielles ou mentales peuvent être différentes ou réduites, ou qui ont de l'expérience ou des connaissances, à moins que ces personnes ne soient surveillées ou formées pour faire fonctionner l'appareil par une personne responsable de leur sécurité.

EXIGENCES DE SÉCURITÉ

- Les enfants doivent être surveillés pour s'assurer qu'ils ne jouent pas avec l'appareil.
- Ne vous tenez pas debout, ne vous asseyez pas et ne vous appuyez pas sur la porte ou le panier à vaisselle. Ne placez pas d'objets lourds sur la porte lorsqu'elle est ouverte.
- Ne touchez pas l'élément chauffant pendant ou immédiatement après son utilisation.
- N'utilisez pas l'appareil si tous les panneaux du boîtier ne sont pas correctement installés.
- Ne pas toucher aux commandes.
- Ouvrez la porte avec précaution pendant le fonctionnement, de l'eau peut couler. Procédez avec prudence car l'eau peut être chaude.
- Ne lavez pas d'articles en plastique, sauf s'ils sont marqués comme allant au lave-vaisselle.
- Utilisez uniquement des détergents et des additifs de rinçage conçus pour un lave-vaisselle automatique.
- N'utilisez jamais de savon, de détergent à lessive ou de détergent pour lave-mains au lave-vaisselle.
- Gardez le détergent et le produit de rinçage hors de la portée des enfants.
- Vérifiez que le distributeur de détergent est vide à la fin du cycle de lavage.
- Les détergents pour lave-vaisselle sont fortement alcalins et peuvent être extrêmement dangereux s'ils sont avalés. Éviter le contact avec la peau et les yeux.
- Retirez la porte de l'appareil lors de la mise hors service ou de la mise au rebut.
- Utilisez le lave-vaisselle uniquement aux fins pour lesquelles il a été conçu.

AVERTISSEMENT - Le gaz hydrogène est explosif!

L'hydrogène peut être produit dans un système d'eau chaude qui n'a pas été utilisé pendant une longue période. Si le système d'eau chaude n'a pas été utilisé depuis deux semaines ou plus, ouvrez tous les robinets d'eau chaude et laissez l'eau couler pendant plusieurs minutes avant d'utiliser le lave-vaisselle. Cela libérera tout gaz d'hydrogène accumulé. Ne pas fumer ou utiliser une flamme nue pendant cette période.

GARDER CES INSTRUCTIONS!

CONSIGNES D'UTILISATION

CARACTÉRISTIQUES

1. Panier supérieur avec crémaillères
2. Bras gicleur supérieur
3. Panier inférieur
4. Bras gicleur inférieur
5. Buse supérieure (selon le modèle)
6. Filtres
7. Plaque signalétique
8. Panneau de commande
9. Distributeur de détergent et de produit de rinçage
10. Distributeur de sel (non disponible sur tous les modèles)
11. Loquet de rail du panier supérieur
12. Unité de séchage

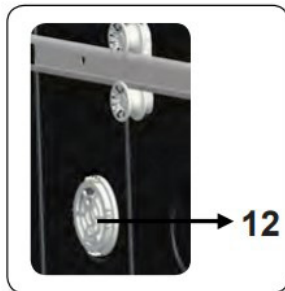
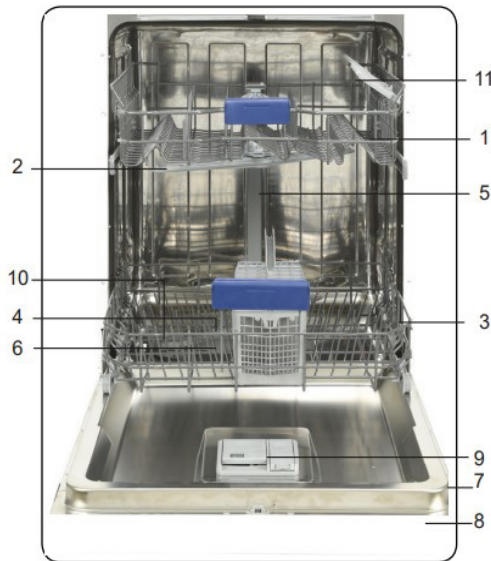

CHARGEMENT DU LAVE-VAISSELLE

- Grattez tous les plats pour éliminer les gros résidus alimentaires avant de les mettre au lave-vaisselle.
- Ne placez dans ce lave-vaisselle que la vaisselle marquée comme allant au lave-vaisselle.
- Utilisez un détergent doux.

Articles qui ne doivent pas être placés dans un lave-vaisselle

- Couverts avec manche en bois, porcelaine ou nacre.
- Articles en plastique qui ne résistent pas à la chaleur.
- Articles qui ont été réparés avec de la colle qui n'est pas résistante à la chaleur.
- Articles en étain, cuivre ou acier.
- Plateaux en bois.
- Articles en fibres synthétiques.
- Les articles avec des motifs vitrés peuvent se décolorer s'ils sont lavés fréquemment en machine.

Conseils pour un chargement efficace

- Chargez les articles creux tels que les tasses, les verres ou les casseroles avec l'ouverture vers le bas afin que l'eau ne puisse pas s'accumuler dans le récipient.
- Les articles ne doivent pas se trouver les uns dans les autres ni se couvrir les uns les autres.
- Pour éviter d'endommager les verres, elles ne doivent pas se toucher.
- Les couverts tranchants tels que les couteaux à découper doivent être chargés horizontalement dans le panier pour éviter les blessures lors du déchargement.
- Ne surchargez pas l'appareil.

CHARGEMENT DU PANIER À COUVERTS

Les couverts doivent être placés dans le panier à couverts avec les poignées vers le bas. Assurez-vous que les couverts ne s'emboîtent pas les uns dans les autres, car cela peut affecter les performances de nettoyage.

Les articles tranchants ou pointus doivent être placés dans le panier à couverts avec les pointes vers le bas pour éviter les blessures lors du déchargement.

Ne placez pas d'articles trop petits dans le lave-vaisselle car ils pourraient tomber à travers le panier et affecter le fonctionnement de l'appareil.

Pression de l'eau	43.5 - 145 PSI (0.3 - 10 bars)
Exigences électriques	120 V; 12 A; 60 Hz
Puissance total	1400 W
Puissance de chauffage	1100 W

CONSIGNES D'UTILISATION

CHARGEMENT DU PANIER SUPÉRIEUR

Le panier supérieur est conçu pour les tasses, verres, petites assiettes, bols et articles en plastique marqués lavables au lave-vaisselle.

Assurez-vous que la vaisselle chargée n'interfère pas avec la rotation du bras gicleur situé au bas du panier supérieur.

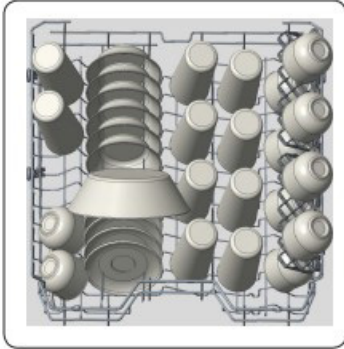

Modèle de chargement du panier supérieur pour 10 couverts.

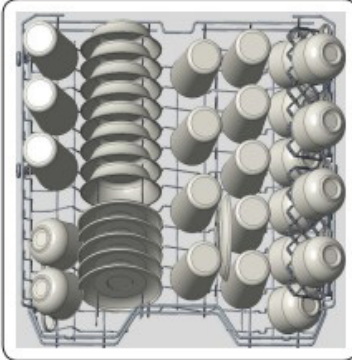

Modèle de chargement du panier supérieur pour 12 couverts.

CHARGEMENT DU PANIER INFÉRIEUR

Le panier inférieur est conçu pour les plats à dîner, les bols à soupe, les assiettes, les casseroles, les couvercles, les casseroles et les assiettes.

Les gros articles tels que les casseroles et les casseroles doivent être chargés avec leurs côtés ouverts vers le bas.



Le modèle de chargement de la grille inférieure permet de placer 10 couverts.

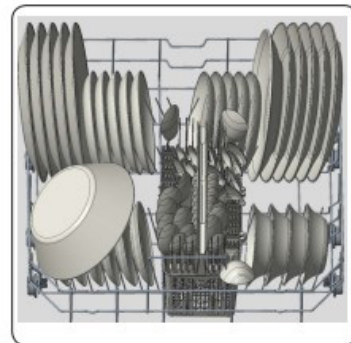

Le modèle de chargement de la grille inférieure permet de placer 12 couverts.

SUPPORT DE PANIER SUPÉRIEUR

Le panier supérieur peut être utilisé pour des tasses et des verres supplémentaires.

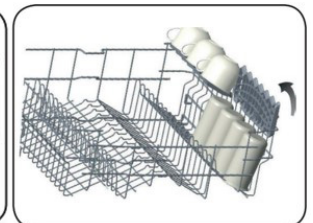

CONSIGNES D'UTILISATION

PANIER INFÉRIEUR DENTS RABBATABLES

Quatre rangées de dents rabattables situées dans le panier inférieur permettent de placer des objets plus volumineux tels que des casseroles et des poêles. Chaque rangée de dents peut être repliée séparément ou ensemble, selon les besoins. Remettez-les en position haute si nécessaire.

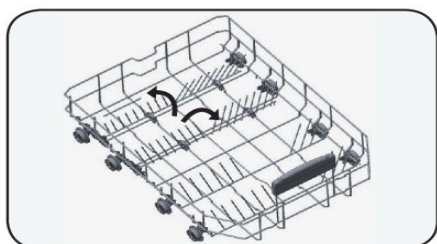
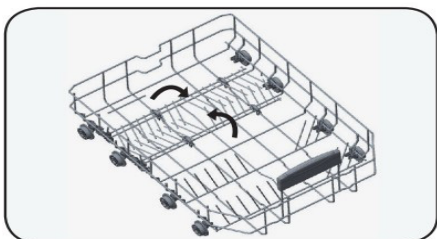

DISTRIBUTEUR DE DÉTERGENT

Le distributeur de détergent doit être rempli avant le début de chaque cycle de lavage. Ajoutez le détergent juste avant de démarrer le cycle de lavage. L'ajout trop tôt du détergent dans l'appareil peut le rendre humide et il risque de ne pas se dissoudre correctement.

Appuyez sur le loquet pour ouvrir le distributeur.

Ajoutez la quantité recommandée de détergent au composant principal du détergent. Le distributeur de détergent a des lignes à l'intérieur pour indiquer les quantités de détergent.

Si la vaisselle est très sale, un détergent supplémentaire peut être ajouté au distributeur principale. N'utilisez pas trop de détergent car cela peut laisser des résidus sur la vaisselle.

Assurez-vous que le distributeur de détergent est fermé avant de fermer la porte.

Le distributeur de détergent sera toujours ouvert et vide à la fin d'un programme de lavage.

Les pastilles de détergent peuvent ne pas se dissoudre complètement pendant un programme court. N'utilisez que des pastilles de détergent avec des programmes plus longs pour éviter les résidus sur la vaisselle.

Suivez toujours les instructions fournies avec le détergent pour de meilleurs résultats.

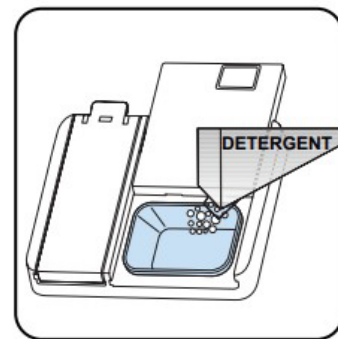
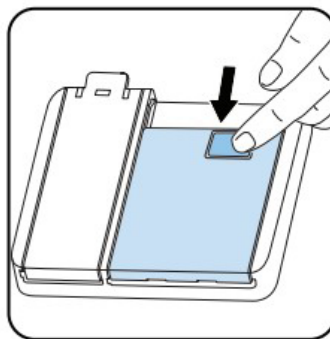

CONSIGNES D'UTILISATION

DISTRIBUTEUR DE PRODUIT DE RINÇAGE

Le produit de rinçage peut être utilisé pour éviter la formation de gouttes d'eau ou de stries sur la vaisselle. Le produit de rinçage est libéré automatiquement lors du rinçage final. Ce lave-vaisselle est conçu pour utiliser uniquement un produit de rinçage liquide. N'utilisez pas de produit de rinçage en poudre, car il obstruerait l'ouverture du réservoir. Ne mettez aucune autre substance dans le distributeur de produit de rinçage, car cela pourrait endommager le lave-vaisselle..

Le voyant du produit de rinçage s'allume sur le panneau de commande lorsque le distributeur de produit de rinçage est vide.

REPLIR LE DISTRIBUTEUR DE PRODUIT DE RINÇAGE

- Ouvrez le bouchon du service des produits de rinçage.
- Remplir le compartiment jusqu'au niveau MAX
- Fermer le couvercle du compartiment jusqu'à ce qu'il s'enclenche

Veillez à ne pas trop remplir le compartiment à produit de rinçage et essayez toute éclaboussure.

REMARQUE

Ne mettez pas de détergent dans le distributeur de produit de rinçage, car cela risque d'endommager le distributeur et de laisser une pellicule de savon sur la vaisselle.

Pour modifier la quantité de produit de rinçage distribuée à chaque lavage, procédez comme suit.

1. Lorsque l'appareil est en position d'arrêt, appuyez sur le bouton Programme et maintenez-le enfoncé.
2. Allumez l'appareil en appuyant sur la touche Marche/Arrêt et continuez à appuyer sur la touche Programme jusqu'à ce que "rA" disparaisse de l'écran.
3. L'appareil affiche le dernier réglage.
4. Réglez le niveau en appuyant sur le bouton Programme jusqu'au niveau souhaité (voir tableau ci-dessous).
5. Eteindre l'appareil pour sauvegarder le réglage.

REMARQUE

Le réglage d'usine est "4".

Niveau	Dose
r:1	pas de produit de rinçage
r:2	1 dose
r:3	2 doses
r:4	3 doses
r:5	4 doses

REMARQUE: Si la vaisselle ne sèche pas correctement ou est tachetée, augmentez le niveau.

S'il y a des taches bleues sur la vaisselle, diminuez le niveau.

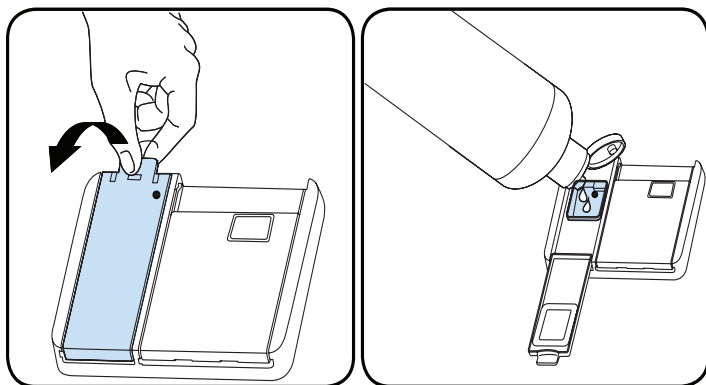

CONSIGNES D'UTILISATION

PANNEAU DE COMMANDE - BOUTONS

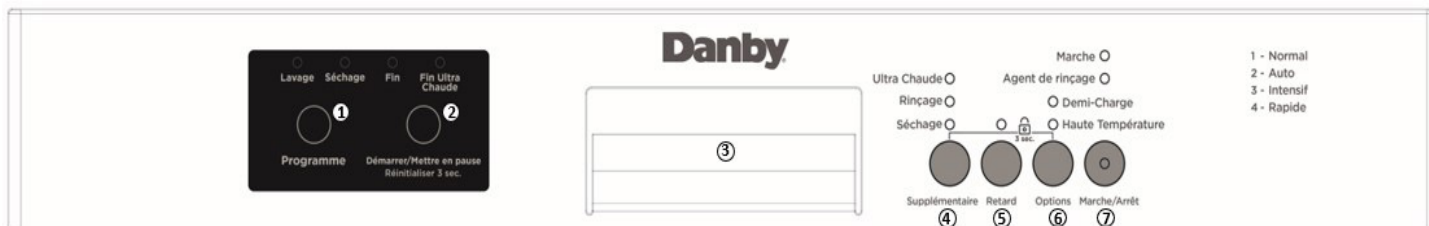

1. Bouton de programme
2. Bouton Démarrage/
Pause
3. Affichage
4. Bouton supplémentaire
5. Bouton de temporisation
6. Bouton Options
7. Bouton marche/arrêt

SÉLECTION DU PROGRAMME

Sélectionnez un programme approprié en appuyant sur les boutons de programme.

DÉMARRAGE

Appuyez sur la touche Démarrage/Mettre en Pause. Lorsque le programme a démarré, l'écran affiche le temps restant pour ce programme spécifique.

Appuyez sur la touche Démarrage/Mettre en Pause pendant 3 secondes pour annuler la sélection.

POIGNÉE

SUPPLEMENTAIRES

Cette bouton permet de sélectionner les fonctions auxiliaires "Ultra Chaud", "Rinçage supplémentaire", "Séchage supplémentaire".

RETARD

Cette bouton permet de régler les paramètres du délai de retard.

OPTIONS

Ce bouton permet de sélectionner les options Demi-charge et Haute température.

MARCHE/ARRÊT

Mettez l'appareil sous tension en appuyant sur le bouton Marche/Arrêt. Le voyant Marche/Arrêt reste allumé tant que l'appareil est en marche.

CONSIGNES D'UTILISATION

TEMPÉRATURE DE L'EAU

L'eau chaude est nécessaire pour obtenir les meilleurs résultats en matière de lavage et de séchage de la vaisselle. L'eau entrant dans l'appareil doit avoir une température d'au moins 120°F (49°C) pour donner des résultats satisfaisants.

Pour vérifier la température de l'eau entrant dans le lave-vaisselle:

- Ouvrez le robinet d'eau chaude le plus proche de l'appareil pendant plusieurs minutes afin d'évacuer l'eau froide des tuyaux.
- Tenez un thermomètre à viande ou à bonbons dans le courant d'eau pour vérifier la température.
- Si la température de l'eau est inférieure à 49°C (120°F), demandez à une personne qualifiée d'augmenter le réglage du thermostat du chauffe-eau.

SÉLECTION DU PROGRAMME

1. Appuyez sur le bouton Marche/Arrêt pour mettre l'appareil en marche.
2. Consultez le "Tableau des programmes" pour déterminer le réglage adéquat.
3. Appuyez sur la bouton de sélection des programmes jusqu'à ce que le numéro du programme sélectionné apparaisse sur son affichage.

FONCTIONS AUXILIAIRES

Des fonctions auxiliaires sont prévues pour permettre d'économiser du temps, de l'eau et de l'énergie et d'effectuer un lavage plus confortable dans les conditions que vous aurez spécifiées.

REMARQUE

Auxiliary functions may cause changes in the program duration.

REMARQUE

Les fonctions auxiliaires ne conviennent pas à tous les programmes de lavage. L'indicateur de la fonction auxiliaire qui n'est pas compatible avec le programme ne sera pas actif. L'appareil émet un avertissement sonore par buzzer si une fonction auxiliaire n'est pas compatible avec un programme sélectionné. Voir le "Tableau des programmes et des options".

AJOUTER UNE FONCTION AUXILIAIRE

Sélectionnez le programme de lavage souhaité en appuyant sur la touche de sélection du programme.

Dans le programme de lavage sélectionné, si une fonction auxiliaire est sélectionnée, le voyant correspondant s'allume. Si vous appuyez à nouveau sur la bouton Extra Function, le voyant correspondant à une autre fonction auxiliaire s'allume.

La sélection de la fonction auxiliaire peut être annulée en appuyant six fois sur la bouton Extra Function.

FONCTION ULTRA-CHAUDE

Augmente la température de l'eau lors du rinçage final, le voyant associé s'allume.

À la fin d'un cycle réussi avec la fonction Ultra-Hot, l'indicateur "Ultra Hot End" s'allume.

Les programmes et options disponibles sont indiqués dans le Tableau des Programmes et le Tableau des Options.

FONCTION SÉCHAGE SUPPLÉMENTAIRE

L'appareil modifie la température de l'eau à partir de la valeur décrite pour chaque programme différent et le séchage supplémentaire est effectué.

FONCTION DEMI-CHARGE

Permet de faire fonctionner l'appareil sans le charger complètement.

1. Chargez la vaisselle dans l'appareil.
2. Mettez l'appareil en marche à l'aide de la bouton Marche/Arrêt.
3. Sélectionnez le programme souhaité et appuyez sur le bouton Options une fois pour activer la fonction Demi-charge. Le voyant associé s'allume.
4. Appuyez sur la touche Démarrage/Pause pour démarrer le programme sélectionné.
5. La fonction Demi-charge permet d'économiser de l'énergie.

CONSIGNES D'UTILISATION

FONCTION HAUTE TEMPÉRATURE

Appuyez deux fois sur la touche Options pour activer la fonction Hi-Temp. Utilisez cette option spécifique lorsque vous utilisez des détergents combinés contenant du sel et du produit de rinçage.

Lorsque cette option est sélectionnée, la température de l'eau et le temps de lavage sont augmentés.

PROGRAMMATION DU TEMPS DE LAVAGE

MINUTERIE DE RETARD

Permet de retarder le démarrage du programme de lavage sélectionné jusqu'à 19 heures. La minuterie ne peut pas être réglée après le démarrage du programme sélectionné.

1. Après avoir sélectionné le programme de lavage et les autres fonctions auxiliaires, appuyez sur la bouton de la minuterie de retardement.
2. L'écran affiche alternativement "1h", le numéro du programme, la durée du programme et le minuterie de retard pendant 2 secondes.
3. Réglez l'heure de démarrage souhaitée en appuyant sur le bouton de la minuterie de retard. Le temps augmente d'une heure chaque fois que l'on appuie sur la bouton de la minuterie.
4. Pour démarrer le programme de lavage sélectionné avec délai, appuyez sur la touche Démarrage/Pause. Le voyant Retard s'allume pendant la durée d'activation de la minuterie.

REMARQUE

Si, après avoir réglé la minuterie, vous ouvrez puis refermez la porte dans les 4 secondes, l'appareil reprend le démarrage différé. Si la porte est ouverte pendant plus de 4 secondes, la minuterie de retardement est mise en pause et peut être redémarrée en appuyant sur le bouton Démarrage/Pause.

MODIFICATION DES RÉGLAGES LORSQUE LA MINUTERIE DE RETARD EST ACTIVÉE

Une fois la fonction de minuterie de retard activée, vous ne pouvez pas modifier le programme de lavage, les fonctions auxiliaires ou la durée de la minuterie.

ANNULATION DE LA FONCTION DE RETARDEMENT

1. Appuyez sur la touche Démarrage/Pause et maintenez-la enfoncée pendant 3 secondes
2. Après 3 secondes, "1" apparaît sur l'écran. A la fin du processus d'annulation, l'écran affiche "0".

Vous pouvez sélectionner et démarrer un nouveau programme après l'annulation de la fonction de minuterie de retard.

DÉMARRAGE DU PROGRAMME

Sélectionnez le programme et les fonctions auxiliaires, puis appuyez sur la touche Démarrage/Pause. Une fois le programme démarré, le temps estimé restant jusqu'à la fin du programme s'affiche sur l'écran.

Le cycle de lavage en cours est indiqué par les voyants situés au-dessus du bouton Programme (Lavage, Séchage, Fin, Fin Ultra-Chaude). L'appareil reste silencieux pendant environ 40 à 50 minutes au cours de la phase de séchage.

REMARQUE

La durée totale du programme peut varier en fonction de la température ambiante, de la température de l'eau et de la quantité de vaisselle.

REMARQUE

Il n'est pas recommandé d'ouvrir la porte de l'appareil lorsqu'il est en marche. Arrêtez l'appareil en appuyant sur la touche Démarrage/Pause, puis ouvrez la porte.

Si la porte est ouverte sans appuyer sur le bouton Démarrage/Pause, l'appareil s'arrête. Si vous n'appuyez sur aucune touche, l'appareil se met automatiquement en pause 4 secondes après l'ouverture de la porte. Pour poursuivre le programme, fermez la porte et appuyez sur la touche Démarrage/Pause.

Si la porte est fermée dans les 4 secondes qui suivent son ouverture, le programme se poursuit automatiquement.

REMARQUE

Le programme et les fonctions auxiliaires ne peuvent pas être réglés/modifiés une fois que le programme a commencé. Un nouveau programme peut être sélectionné et démarré après la mise en pause ou l'annulation du programme.

CONSIGNES D'UTILISATION

VERROUILLAGE DES ENFANTS

La fonction de verrouillage des enfants peut être activée en appuyant simultanément sur les touches "Extra" et "Options" pendant 3 secondes. Lorsque la fonction est activée, tous les voyants de l'appareil clignotent et l'écran affiche "CL".

Pour désactiver la fonction de verrouillage des enfants, répétez les instructions ci-dessus. Tous les voyants et "CL" clignotent deux fois et restent éteints.

ANNULATION DU PROGRAMME

1. Appuyez sur la touche Démarrage/ Pause pendant 3 secondes pour annuler le programme.
2. Après 3 secondes, l'écran affiche "1". Lors de l'annulation, l'appareil évacue l'eau contenue à l'intérieur pendant environ 30 secondes.

REMARQUE

Il peut rester des résidus de détergent ou de produit de rinçage dans l'appareil et/ou sur les pièces à laver, en fonction du cycle dans lequel se trouvait le programme au moment où il a été annulé.

INDICATEUR D'AIDE AU RINÇAGE

Vérifiez le voyant de l'aide au rinçage sur le panneau de commande pour confirmer qu'il y a une quantité suffisante dans l'appareil ou non.

Remplir le réservoir de produit de rinçage chaque fois que le témoin lumineux est allumé.

FIN DE PROGRAMME

L'indicateur de fin de programme s'allume en continu lorsque le programme de lavage est terminé.

1. Ouvrir la porte de l'appareil.
2. Appuyez sur le bouton Marche/Arrêt pour éteindre l'appareil.

REMARQUE

Laissez la vaisselle dans la machine pendant environ 15 minutes pour qu'elle refroidisse après le lavage. La vaisselle séchera plus rapidement si la porte de l'appareil est laissée entrouverte pendant cette période. Ce processus augmentera l'efficacité du séchage de l'appareil.

AVERTISSEMENT DE COUPURE D'EAU

Si l'alimentation en eau est coupée et que l'appareil ne peut pas absorber d'eau, "FF" clignote en permanence sur l'écran. Tant que le problème persiste, le programme de lavage est arrêté.

Une fois le problème d'alimentation en eau résolu, l'appareil est prêt à démarrer un nouveau programme..

AVERTISSEMENT DE DÉPASSEMENT DE CAPACITÉ

Si l'appareil absorbe trop d'eau ou si l'un des composants présente une fuite, l'appareil le détectera et le message "F1" clignotera sur l'écran. L'appareil continuera à évacuer l'eau et à faire clignoter l'avertissement jusqu'à ce que le problème soit résolu.

Si, après avoir tenté de résoudre le problème, l'erreur "F1" ne disparaît pas, veuillez contacter le service consommateurs.

CONSIGNES D'UTILISATION

ARRÊTER LE LAVE-VAISSELLE

Lorsque le programme sélectionné est terminé, l'écran affiche "0". L'avertisseur sonore retentit également 5 fois. Vous pouvez ensuite éteindre le lave-vaisselle à l'aide de la touche Allumé/Éteint.

NOTE

N'ouvrez pas la porte avant la fin du programme.

NOTE

Si la porte est ouverte ou si le courant est coupé alors qu'un programme est en cours, le programme se poursuivra lorsque la porte sera refermée ou que le courant sera rétabli.

NOTE

En cas de coupure de courant pendant le cycle de séchage, le programme est interrompu. L'appareil sera prêt à sélectionner un nouveau programme dès que le courant sera rétabli.

TABLEAU DES PROGRAMMES ET DES OPTIONS

- La durée du programme peut changer en fonction de la quantité de vaisselle, de la température de l'eau, de la température ambiante et des fonctions supplémentaires sélectionnées.
- L'étiquette de consommation d'énergie est basée sur le programme régulier. C'est le plus efficace en termes de consommation combinée d'énergie et d'eau pour nettoyer la vaisselle normalement sale.
- Utilisez uniquement du détergent en poudre pour les programmes courts.
- Les programmes courts n'incluent pas le séchage.

TABLEAU DES PROGRAMMES ET OPTIONS

Programmes		Durée (minutes)	Descriptions
Régulière	Sale	145	Programme standard pour une utilisation quotidienne, régulière ou typique pour laver complètement une charge de vaisselle normalement sale.
	Nettoyer	122	
Auto	Sale	155	Ce programme ajuste automatiquement la température et la quantité d'eau, la consommation d'énergie et la durée du programme.
	Nettoyer	110	
Intensif		130	Convient à la vaisselle très sale.
Rapide		50	Convient à la vaisselle quotidienne normalement sale avec un programme plus rapide.

COMPATIBILITÉ DES PROGRAMMES ET OPTIONS

Compatibilité des programmes et options		Options				
		Demi Charge	Haute Temperature	Ultra Chaud	Rinçage Extra	Extra Sèche
Programmes	Régulière	✓	✓	✓	✓	✓
	Auto	✓	✓	✓	✓	✓
	Intensif	✓	✓	✓	✓	✓
	Rapide	✓	✓	✓	✓	✓

NETTOYAGE DE L'APPAREIL

- Coupez le courant du lave-vaisselle et l'arrivée d'eau avant de procéder au nettoyage.
- Après chaque lavage, laissez la porte légèrement ouverte afin que l'humidité et les odeurs ne soient pas retenues à l'intérieur de l'appareil.
- Pour nettoyer l'appareil, utilisez uniquement un chiffon doux et un détergent doux. N'utilisez jamais de solvants ou de produits de nettoyage abrasifs, car cela pourrait endommager l'appareil.
- Pour éliminer les taches d'eau à l'intérieur de l'appareil, utilisez un chiffon doux imbibé d'une petite quantité de vinaigre.
- Si l'appareil n'est pas utilisé pendant une longue période, il est recommandé de lancer un cycle de lavage normal avec le lave-vaisselle vide, puis de laisser la porte ouverte jusqu'à ce que l'intérieur de l'appareil soit complètement sec. Cela permettra aux joints de la porte de durer plus longtemps et empêchera la formation d'odeurs à l'intérieur de l'appareil.
- Nettoyez régulièrement les joints de porte à l'aide d'une éponge humide afin d'éviter les odeurs dues aux particules de nourriture qui peuvent s'y loger.
- Il est recommandé de nettoyer le filtre et les bras d'aspersion au moins une fois par mois.
- Nettoyez les bras gicleur au moins une fois par semaine pour que la machine continue à fonctionner efficacement.

SOINS ET ENTRETIEN

FILTRES

Nettoyez régulièrement les charpies à l'eau tiède pour éviter l'accumulation d'odeurs à l'intérieur du lave-vaisselle.

- a. Micro filtre
- b. Filtre grossier
- c. Métal / plastique

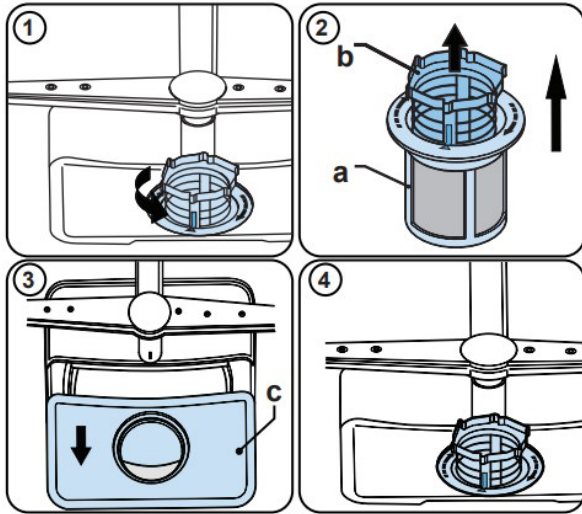

BRAS GICLEUR

Les bras gicleurs doivent être régulièrement retirés et nettoyés pour éliminer toute accumulation d'eau dure.

Pour retirer le bras gicleur supérieur, maintenez l'écrou au centre et faites tourner le bras gicleur dans le sens antihoraire.

Pour retirer le bras gicleur inférieur, tirez-le doucement vers le haut.

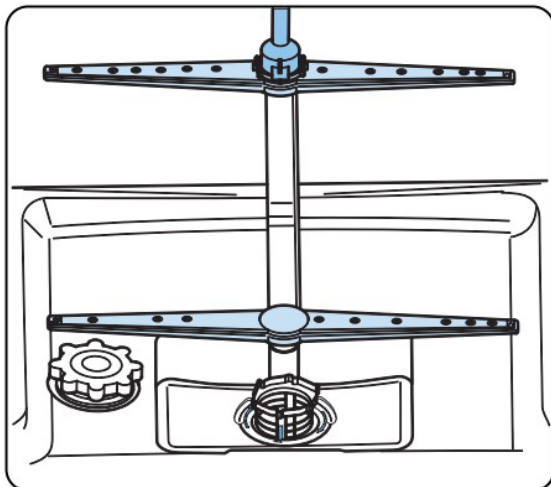

NETTOYAGE DES ROUES

Les roues supérieure et inférieure doivent être nettoyées au moins une fois par semaine pour que l'appareil fonctionne efficacement.

BRA GICLEUR SUPÉRIEURE

Le bras gicleur supérieure est fixée au fond du panier supérieur.

Vérifiez si les trous du bras gicleur sont obstrués. Voir 1 dans l'image A ci-dessous.

Si les trous sont bouchés, le bras gicleur doit être retirée et nettoyée.

Tournez l'écrou vers la gauche pour retirer le bras gicleur comme indiqué sur l'image ci-dessous.

Assurez-vous que l'écrou est bien serré lorsque vous réinstallez le bras gicleur.



BRAS GICLEUR INFÉRIEURE

Le bras gicleur inférieure se trouve au fond du lave-vaisselle, sous le panier inférieur.

Vérifiez si les trous du bras gicleur sont bouchés. Voir 1 dans l'image A ci-dessous.

Si les trous sont bouchés, le bras gicleur doit être retirée et nettoyée.

Tirez la roue vers le haut pour l'enlever.

Une fois nettoyée, remettez le bras gicleur en place.

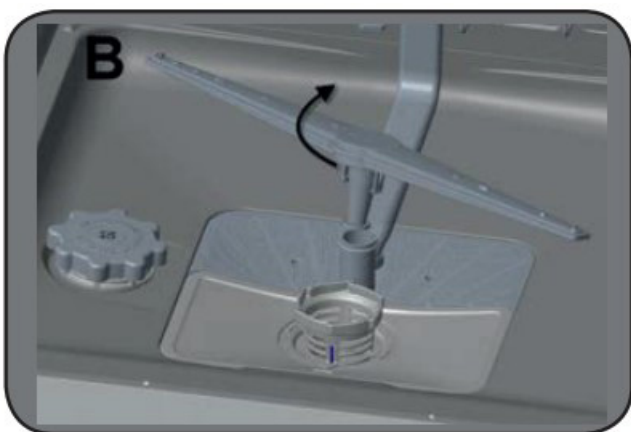
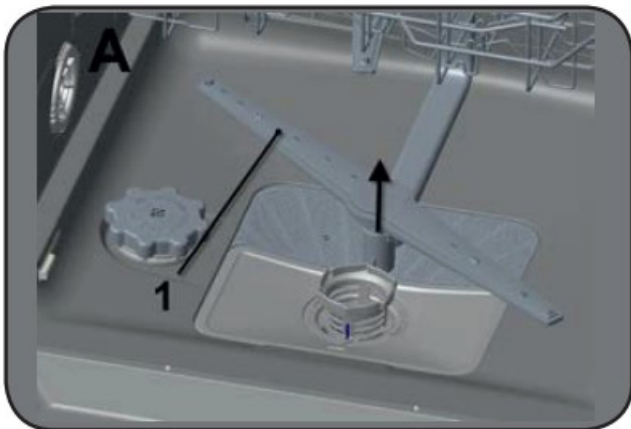

Dois-je mettre du liquide de rinçage?

Un produit de rinçage n'est pas nécessaire, mais il est recommandé. Notez que si vous n'utilisez pas de produit de rinçage, bien que l'unité continue de fonctionner, le voyant du produit de rinçage reste allumé.

Mon appareil ne se vide pas, que dois-je faire?

Assurez-vous que les charpies et la zone de drainage ne sont pas obstrués.

Mon appareil ne passe pas par les cycles que dois-je faire?

Essayez de régler l'appareil sur une température élevée. L'unité peut prendre jusqu'à 2 heures pour chauffer l'eau froide en fonction du réglage de température.

Mon panneau de contrôle bouillonne y a-t-il un problème?

Une couche de protection en plastique protège votre panneau de commande pendant le transport. Cela doit être supprimé lors de l'installation.

DÉPANNAGE

Le programme ne commence pas

- Un fusible est peut-être grillé ou le disjoncteur s'est déclenché
- Porte mal fermée

L'eau n'est pas évacuée du lave-vaisselle

- Le programme n'est pas fini
- Filtre obstrué
- Dysfonctionnement de la pompe de vidange

Film blanc ou trouble sur la vaisselle ou la cuve intérieure

- Minéraux d'eau dure
- Trop de détergent
- Pas assez de produit de rinçage

Bruit à l'intérieur de la baignoire pendant la course

- Le bras gicleur heurte un article dans le panier
- Un article est tombé du panier et se trouve au fond de la cuve de lavage

La vaisselle n'est pas propre

- Les plats ont été mal chargés
- Le programme de lavage n'était pas le bon
- Pas assez de détergent
- Des articles bloquent le bras gicleur; l'unité peut être surchargée
- Filtre obstrué

Les plats ne sèchent pas

- Les plats ont été mal chargés
- Trop de plats étaient chargés
- Pas assez de produit de rinçage
- Vaisselle enlevée trop rapidement

CODES D'ERREUR

FAULT	CAUSE POSSIBLE
Le programme ne démarre pas	<ul style="list-style-type: none"> Le fusible a sauté. La porte de l'appareil est ouverte. Les filtres sont obstrués.
L'eau reste à l'intérieur de l'appareil	<ul style="list-style-type: none"> Le tuyau de vidange est bouché ou tordu. Le programme n'est pas terminé. Les filtres sont obstrués.
S'arrête pendant le lavage	<ul style="list-style-type: none"> Panne de courant. Problème d'arrivée d'eau ou d'alimentation.
Des bruits de secousses et de coups sont entendus pendant le lavage	<ul style="list-style-type: none"> Le bras d'aspersion frappe la vaisselle dans le panier inférieur.
La vaisselle n'est pas entièrement nettoyée	<ul style="list-style-type: none"> L'appareil est surchargé. Vaisselle mal placée, l'eau pulvérisée n'atteint pas la vaisselle concernée. Vaisselle appuyée l'une contre l'autre. Pas assez de détergent utilisé. Un programme incorrect a été sélectionné. Bras de pulvérisation obstrués par des déchets alimentaires. Filtres ou pompe d'évacuation de l'eau bouchés ou filtre mal placé.

CODE D'ERREUR	CAUSE POSSIBLE	QUE FAIRE
FF	<ul style="list-style-type: none"> Défaillance du système d'entrée d'eau 	<ul style="list-style-type: none"> Vérifier que l'eau s'écoule. Contactez le service après-vente si l'erreur persiste.
F5	<ul style="list-style-type: none"> Défaillance du système de pressurisation 	<ul style="list-style-type: none"> Contact pour le service
F3	<ul style="list-style-type: none"> Entrée d'eau continue 	<ul style="list-style-type: none"> Fermer l'alimentation en eau. Contact pour le service.
F2	<ul style="list-style-type: none"> Impossibilité d'évacuer l'eau 	<ul style="list-style-type: none"> Nettoyer les filtres. Annuler le programme. Contactez le service après-vente si l'erreur persiste.
F8	<ul style="list-style-type: none"> Erreur de chauffage 	<ul style="list-style-type: none"> Contact pour le service.
F1	<ul style="list-style-type: none"> Débordement 	<ul style="list-style-type: none"> Couper l'alimentation électrique. Fermer l'alimentation en eau. Contact pour le service.
F7	<ul style="list-style-type: none"> Surchauffe 	<ul style="list-style-type: none"> Contact pour le service.
F9	<ul style="list-style-type: none"> Erreur de position du diviseur 	<ul style="list-style-type: none"> Contact pour le service.
F6	<ul style="list-style-type: none"> Capteur de chauffage défectueux 	<ul style="list-style-type: none"> Contact pour le service.
H1	<ul style="list-style-type: none"> Défaillance de la haute tension 	<ul style="list-style-type: none"> Contact pour le service.

GARANTIE LIMITÉE « À DOMICILE »

Cet appareil de qualité est garanti exempt de tout vice de matière première et de fabrication, s'il est utilisé dans les conditions normales recommandées par le fabricant.

Cette garantie n'est offerte qu'à l'acheteur initial de l'appareil vendu par Danby Products Limited (Canada) ou Danby Products Inc. (É.-U.) (ci-après « Danby ») ou par l'un de ses distributeurs agréés et elle ne peut être transférée.

CONDITIONS

Les pièces en plastique sont garanties pendant trente (30) jours seulement à partir de la date de l'achat, sans aucune prolongation prévue.

Premiers 12 mois Pendant les premiers **douze (12) mois**, toutes les pièces fonctionnelles de ce produit qui s'avèrent défectueuses seront réparées ou remplacées, selon le choix du garant, sans frais à l'acheteur initial.

Pour bénéficiaire du service S'adresser au détaillant qui a vendu l'appareil, ou à la station technique agréée de service la plus proche, où les réparations doivent être effectuées par un technicien qualifié. Si les réparations sont effectuées par quiconque autre que la station de service agréée ou à des fins commerciales, toutes les obligations de Danby en vertu de cette garantie seront annulées.

Limites de l'entretien à domicile Danby se réserve le droit de limiter les limites de « Service au domicile » à proximité d'un dépôt de service agréé. Pour tout appareil nécessitant le service hors des limites de "Service à domicile" il sera la responsabilité du consommateur de transporter à ses frais au point d'achat d'origine ou un dépôt de service pour la réparation. Si l'appareil est installé à plus de **100 kilomètres (62 milles)** du centre de service le plus proche, il doit être livré à l'atelier de réparation autorisé par Danby le plus proche, car l'entretien doit uniquement être réalisé par un technicien qualifié et certifié pour effectuer un entretien couvert par la garantie de Danby.

Les frais de transport entre votre domicile et le lieu de l'entretien ne sont pas couverts par la présente garantie et doivent être acquittés par l'acheteur.

Aucune partie de la garantie ne prévoit implicitement que le fabricant sera tenu responsable des dommages subis par les aliments ou d'autres types de contenu, qu'ils soient causés par la défectuosité de l'appareil ou par son usage adéquat ou inadéquat.

EXCLUSIONS

En vertu de la présente, il n'existe aucune autre garantie, condition ou représentation, qu'elle soit exprimée ou tacite, de façon manifeste ou intentionnelle, par Danby ou ses distributeurs agréés. De même, sont exclues toutes les autres garanties, conditions ou représentations, y compris les garanties, conditions ou représentations en vertu de toute loi régissant la vente de produits ou de toute autre législation ou règlement semblable. En vertu de la présente, Danby ne peut être tenue responsable en cas de blessures corporelles ou de dégâts matériels, y compris à l'appareil, quelle qu'en soit la cause. Danby ne peut pas être tenue responsable des dommages indirects dus au fonctionnement défectueux de l'appareil. En achetant l'appareil, l'acheteur accepte de tenir sans reproche et de décharger Danby de toute responsabilité en cas de réclamation pour toute blessure corporelle ou tout dégât matériel causé par cet appareil.

CONDITIONS GÉNÉRALES

La garantie ou assurance ci-dessus ne s'applique pas si les dégâts ou réparations sont dus aux cas suivants :

- 1) Panne de courant.
- 2) Dommages subis pendant le transport ou le déplacement de l'appareil.
- 3) Alimentation électrique incorrecte (tension faible, câblage défectueux, fusibles incorrects).
- 4) Accident, modification, emploi abusif ou incorrect de l'appareil tel qu'une circulation d'air inadéquate dans la pièce ou des conditions de fonctionnement anormales (température extrêmement élevée ou basse).
- 5) Utilisation dans un but commercial ou industriel (à savoir, si l'appareil n'est pas installé dans un domicile résidentiel).
- 6) Incendie, dommages causés par l'eau, le vol, la guerre, une émeute, des hostilités, ou en cas de force majeure (ouragan, inondation, etc.).
- 7) Visites d'un technicien pour expliquer le fonctionnement de l'appareil au propriétaire.
- 8) Installation inappropriée (par exemple, encastrement d'un appareil autoportant, ou utilisation extérieure d'un appareil non conçu à cet effet, y compris, mais sans s'y limiter : les garages, les patios, les porches ou ailleurs, qui ne sont pas correctement isolés ou climatisés).

La preuve de la date d'achat sera requise pour les réclamations de garantie; conserver la facture de vente. Dans le cas où un service de garantie est requis, présentez la preuve d'achat à notre dépôt de service agréé.

Service sous garantie

Service au domicile

Danby Products Limited
PO Box 1778, Guelph, Ontario, Canada N1H 6Z9
Téléphone : (519) 837-0920 Télécopieur : (519) 837-0449

1-800-263-2629

02/18

Danby Products Inc.
PO Box 669, Findlay, Ohio, U.S.A. 45840
Téléphone : (419) 425-8627 Télécopieur : (419) 425-8629

Bienvenido a la familia Danby.

Estamos orgullosos de nuestros productos de calidad y creemos en un servicio confiable. Le sugerimos que lea este manual del propietario antes de enchufar su nuevo electrodoméstico, ya que contiene información importante de funcionamiento, información de seguridad, solución de problemas y consejos de mantenimiento para garantizar la confiabilidad y longevidad de su electrodoméstico.

Tiene derecho a la cobertura de la garantía como se describe en el manual del propietario que se proporciona con su nuevo electrodoméstico.

1. Escriba la información de su aparato a continuación. **Debe conservar el comprobante de compra original para validar y recibir los servicios de garantía.**
2. Registre su producto en línea y reciba una **EXTENSIÓN DE GARANTÍA GRATUITA DE 2 MESES** después de completar una encuesta sobre el producto, en www.danby.com/support/product-registration/

Número de modelo: _____

Número de serie: _____

Fecha de compra: _____

Necesitas ayuda?

1. Lea el manual del propietario para obtener ayuda con la instalación, resolución de problemas y asistencia de mantenimiento.
2. Visite www.Danby.com para acceder a herramientas de autoservicio, preguntas frecuentes y mucho más buscando su número de modelo en la barra de búsqueda.
3. Para obtener el **servicio al cliente más rápido**, complete el formulario web en www.danby.com/support. Su envío irá directamente a un experto en su dispositivo en particular. Nuestros tiempos de respuesta promedio son entre 20 minutos y 2 horas, durante el horario comercial EST.
4. Llame al **1-800-263-2629**; tenga en cuenta que durante las horas pico, los tiempos de espera pueden exceder una hora.



Importantes Instrucciones de Seguridad

LEA Y SIGA TODAS LAS INSTRUCCIONES DE SEGURIDAD

LA CONECCIÓN A TIERRA

Este artefacto debe ser conectado a tierra. En caso de un corto circuito eléctrico, la conexión a tierra reduce el riesgo de una descarga eléctrica proporcionando un cable de retorno para la corriente eléctrica.

Este aparato está equipado con un cable que tiene un cable de puesta a tierra y un enchufe de conexión a tierra. El cable de alimentación debe estar enchufado en un tomacorriente que esté debidamente conectado a tierra. Si el tomacorriente es un tomacorriente de pared de 2 terminales, es su responsabilidad reemplazarlo por un tomacorriente de 3 clavijas con conexión a tierra adecuada. La placa de serie indica el voltaje y frecuencia que se debe utilizar para el aparato.

ADVERTENCIA - El uso incorrecto del enchufe de conexión a tierra puede resultar en un riesgo de descarga eléctrica. Consulte a un electricista o agente de servicio calificado si las instrucciones de conexión a tierra no se entienden completamente o si existe duda sobre si el aparato está debidamente conectado a tierra.

NO UTILICE CABLES DE EXTENSIÓN

No conecte el aparato a los cables de extensión ni con otro aparato en la misma toma de corriente. No empalme el cable de alimentación. No corte ni quite en ningún caso la tercera clavija de tierra del cable de alimentación.

Si el cable de alimentación está dañado, debe ser reemplazado por el fabricante, su agente de servicio o persona calificada similar para evitar riesgos.

Asegúrese de que los componentes se reemplacen con componentes similares y que el servicio sea realizado por personal de servicio autorizado por la fábrica para minimizar el riesgo de encendido debido a piezas incorrectas o servicio inadecuado.

Este aparato no se destina para utilizarse por personas (incluyendo niños) cuyas capacidades físicas, sensoriales o mentales sean diferentes o estén reducidas, o carezcan de experiencia o conocimiento, a menos que dichas personas reciban una supervisión o capacitación para el funcionamiento del aparato por una persona responsable de su seguridad.

REQUERIMIENTOS DE SEGURIDAD

- Los niños deben ser supervisados para asegurarse de que no jueguen con el aparato.
- No se pare, no se siente ni se apoye en la puerta o en el estante para platos. No coloque objetos pesados sobre la puerta cuando esté abierta.
- No toque el elemento calefactor durante o inmediatamente después del uso.
- No opere el aparato a menos que todos los paneles del gabinete estén correctamente instalados.
- No manipule indebidamente los controles.
- Abra la puerta con cuidado durante la operación, el agua puede gotear. Proceda con precaución ya que el agua puede estar caliente.
- No lave los artículos de plástico a menos que estén marcados como aptos para lavavajillas.
- Use solo detergentes y aditivos de enjuague diseñados para un lavaplatos automático.
- Nunca use jabón, detergente para la ropa o detergente para lavarse las manos en el lavaplatos.
- Mantenga el detergente y el enjuague fuera del alcance de los niños.
- Verifique que el dispensador de detergente esté vacío después de completar el ciclo de lavado.
- Los detergentes para lavavajillas son muy alcalinos y pueden ser extremadamente peligrosos si se ingieren. Evitar el contacto con la piel y los ojos.
- Retire la puerta del aparato cuando retire del servicio o deséchelo.
- Use el lavavajillas solo para el propósito para el que fue diseñado.

ADVERTENCIA - ¡El gas hidrógeno es explosivo!

El gas de hidrógeno se puede producir en un sistema de agua caliente que no se ha utilizado durante un largo período de tiempo. Si el sistema de agua caliente no se ha utilizado en dos semanas o más, abra todos los grifos de agua caliente y deje que el agua fluya durante varios minutos antes de usar el lavaplatos. Esto liberará cualquier gas de hidrógeno acumulado. No fume ni use una llama abierta durante este tiempo.

¡GUARDE ESTAS INSTRUCCIONES!

INSTRUCCIONES DE OPERACIÓN

CARACTERÍSTICAS

1. Cesta superior con rejillas
2. Brazo rociador superior
3. Cesta inferior
4. Brazo rociador inferior
5. Boquilla superior (según modelo)
6. Filtros
7. La placa de características
8. Panel de control
9. Dosificador de detergente y abrillantador
10. Dispensador de sal (según modelo)
11. Pestillo de la pista de la cesta superior
12. Unidad de secado

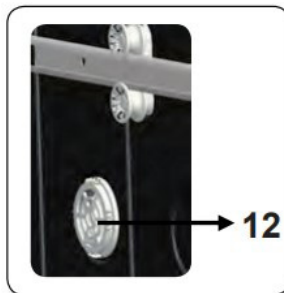
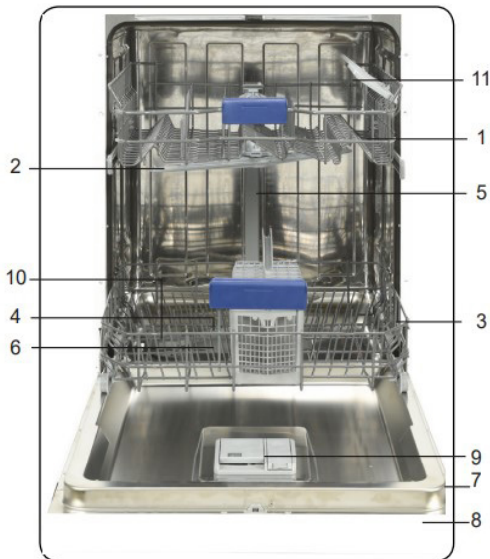

Capacidad de carga	10 cubiertos
Presión del agua	43.5 - 145 PSI (0.3 - 10 bars)
Requisitos eléctricos	120 V; 12 A; 60 Hz
Poder total	1400 W
Poder del calentador	1100 W

CARGAR EL LAVAVAJILLAS

- Raspe todos los platos para eliminar cualquier residuo de comida grande antes de colocarlos en el lavavajillas.
- Solo coloque platos en este lavavajillas que estén marcados como aptos para lavavajillas.
- Use un detergente suave.

Artículos que no deben colocarse en el lavavajillas

- Cubiertos con mangos de madera, porcelana china o nácar.
- Artículos de plástico que no son resistentes al calor.
- Artículos que han sido reparados con pegamento que no sea resistente al calor.
- Artículos de peltre, cobre o acero.
- Platos de madera.
- Artículos fabricados con fibras sintéticas.
- Los artículos con patrones vidriados pueden desteñirse si se lavan a máquina con frecuencia.

Consejos para una carga eficiente

- Cargue los artículos huecos como tazas, vasos o sartenes con la abertura hacia abajo para que el agua no se acumule en el recipiente.
- Los artículos no deben estar unos dentro de otros ni cubrirse entre sí.
- Para evitar dañar las gafas, no deben tocarse.
- Los artículos afilados de los cubiertos, como los cuchillos de trinchar, deben cargarse horizontalmente en la canasta para evitar lesiones al descargarlos.
- No sobrecargue el aparato.

CARGA DE LA CESTA DE CUBIERTOS

Los cubiertos deben colocarse en la canasta para cubiertos con las asas hacia abajo. Asegúrese de que los cubiertos no se encajen entre sí, ya que esto puede afectar el rendimiento de la limpieza.

Los artículos afilados o puntiagudos deben colocarse en la canasta de cubiertos con las puntas hacia abajo para evitar lesiones al descargarlos.

No coloque artículos demasiado pequeños en el lavavajillas, ya que podrían caer a través de la canasta y afectar el funcionamiento del aparato.

INSTRUCCIONES DE OPERACIÓN

CARGANDO LA CESTA SUPERIOR

La canasta superior está diseñada para tazas, vasos, platos pequeños, tazones y artículos de plástico marcados como aptos para lavavajillas.

Asegúrese de que los platos cargados no interfieran con la rotación del brazo rociador ubicado en la parte inferior de la canasta superior.

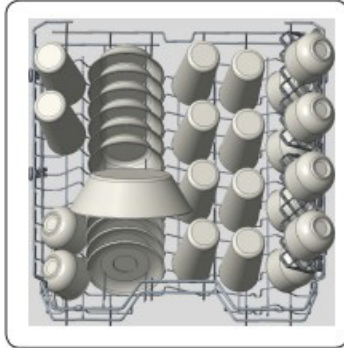

Patrón de carga del estante superior para 10 cubiertos.

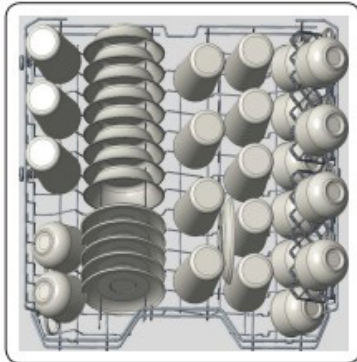

Patrón de carga del estante superior para 12 cubiertos.

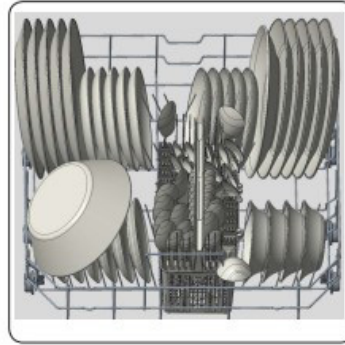

Patrón de carga del estante inferior para 12 cubiertos.

CANASTA SUPERIOR

El cesto superior se puede usar para tazas y vasos adicionales.

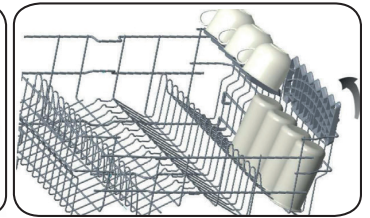
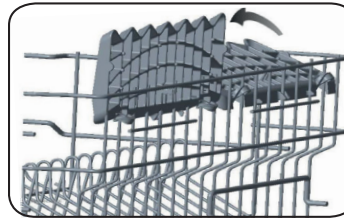

CARGA DE LA CESTA INFERIOR

El cesto inferior está diseñado para platos de cena, tazones de sopa, platos, ollas, tapas, cazuelas y platos.

Cargue artículos grandes como sartenes y ollas que deben cargarse con los lados abiertos hacia abajo.

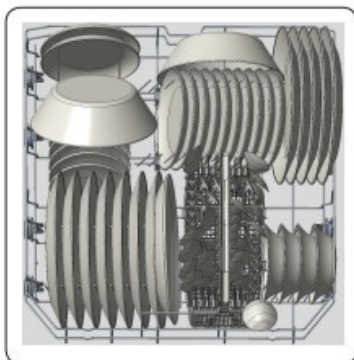

Patrón de carga del estante inferior para 10 cubiertos.

INSTRUCCIONES DE OPERACIÓN

PÚAS ABATIBLES DE LA CESTA INFERIOR

Cuatro filas de púas plegables ubicadas en la canasta inferior para permitir la colocación de artículos más grandes, como ollas y sartenes. Cada fila de púas se puede plegar por separado o juntas según sea necesario. Regréselos a su posición hacia arriba según sea necesario.

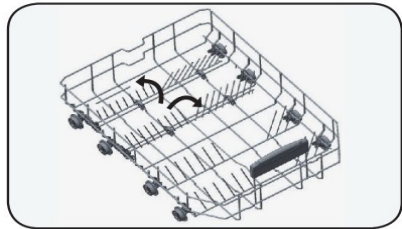
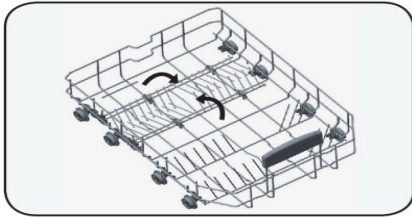

DISPENSADOR DE DETERGENTE

El dosificador de detergente debe llenarse antes del inicio de cada ciclo de lavado. Agregue el detergente justo antes de comenzar el ciclo de lavado. Agregar el detergente al aparato demasiado pronto puede hacer que se humedezca y que no se disuelva correctamente.

Empuje el pestillo para abrir el dispensador.

Agregue la cantidad recomendada de detergente al componente detergente principal. El dispensador de detergente tiene líneas en el interior para indicar las cantidades de detergente.

Si los platos están muy sucios, se puede agregar más detergente al gabinete principal según sea necesario. No utilice demasiado detergente, ya que puede dejar residuos en los platos.

Asegúrese de que el dispensador de detergente esté cerrado antes de cerrar la puerta.

El dosificador de detergente siempre estará abierto y vacío al final de un programa de lavado.

Es posible que las pastillas de detergente no se disuelvan por completo durante un programa corto. Utilice únicamente pastillas de detergente con programas más largos para evitar residuos en la vajilla.

Siga siempre las instrucciones incluidas con el detergente para obtener mejores resultados.

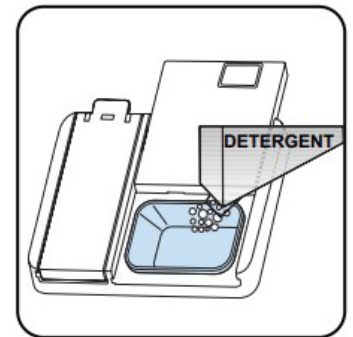
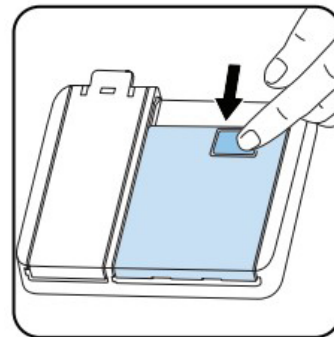

INSTRUCCIONES DE OPERACIÓN

DISPENSADOR DE ABRILLANTADOR

El abrillantador puede utilizarse para evitar que se formen gotas de agua o rayas en la vajilla. El abrillantador se liberará automáticamente durante el aclarado final. Este lavavajillas está diseñado para utilizar sólo abrillantador líquido. No utilice abrillantador en polvo, ya que obstruirá la abertura del depósito. No introduzca ninguna otra sustancia en el dosificador del abrillantador, ya que podría dañar el lavavajillas.

El indicador luminoso de abrillantador del panel de mandos se encenderá cuando el dosificador de abrillantador esté vacío.

LLENADO DEL DOSIFICADOR DE ABRILLANTADOR

- Abra la tapa del compartimento del abrillantador.
- Llene el compartimento hasta el nivel MAX.
- Cierre la tapa del compartimento hasta que haga clic.

Tenga cuidado de no llenar demasiado el compartimento del abrillantador y limpie cualquier derrame.

NOTA

No ponga detergente en el dosificador de abrillantador, ya que puede dañarlo y dejar una película de jabón en la vajilla.

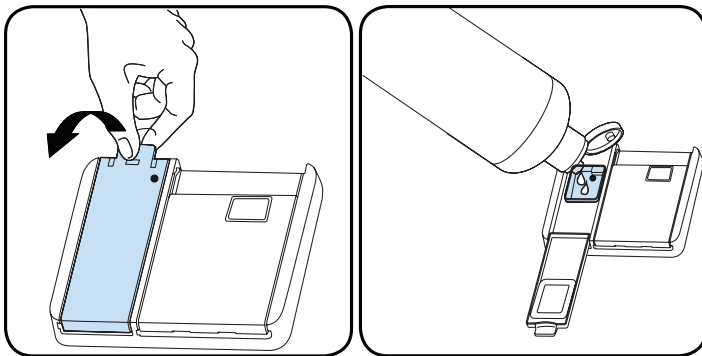

Para cambiar la cantidad de abrillantador que se dispensa en cada lavado, siga estos pasos.

1. Cuando el aparato esté apagado, pulse el botón de programación y manténgalo pulsado.
2. Encienda el aparato pulsando el botón de encendido/apagado y continúe pulsando el botón de programa hasta que "rA" desaparezca de la pantalla.
3. El aparato mostrará el último ajuste.
4. Ajuste el nivel pulsando el botón Programa al nivel deseado (véase la tabla siguiente).
5. Apague el aparato para guardar el ajuste.

NOTA

El ajuste de fábrica es "4".

Nivel	Dosis
r1	no rinse aid sin abrillantador
r2	1 dosis
r3	2 dosis
r4	3 dosis
r5	4 dosis

NOTA: Si los platos no se secan correctamente o tienen manchas, aumente el nivel.

Si hay manchas azules en los platos, disminuya el nivel.

INSTRUCCIONES DE OPERACIÓN

PANEL DE CONTROL - BOTONES

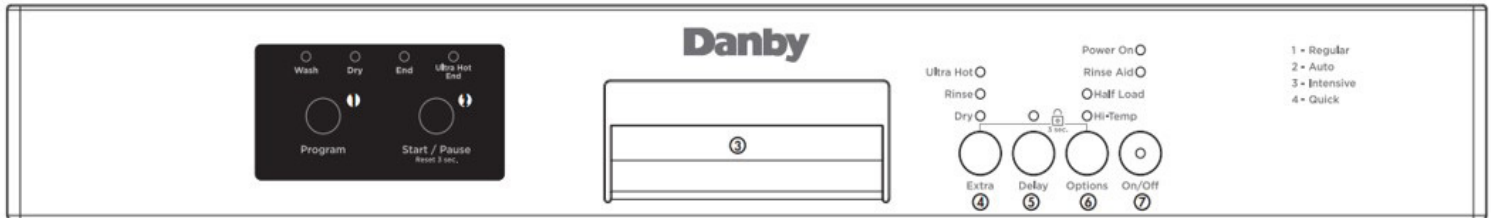

1. Botón de programa
2. Botón Inicio/Pausa
3. Agarradera
4. Botón adicional
5. Botón de demora
6. Botón Opciones
7. Botón de encendido

SELECCIÓN DE PROGRAMAS

Seleccione un programa adecuado pulsando los botones de programa.

INICIO/PAUSA

Pulse Inicio/Pausa para iniciar el programa seleccionado. Cuando el programa ha comenzado, la pantalla muestra el tiempo restante para ese programa específico.

Pulse el botón Inicio/Pausa durante 3 segundos para cancelar la selección.

AGARRADERA

ADICIONAL

Este botón se utiliza para seleccionar las funciones auxiliares de Ultra Caliente, Aclarado Extra, Extra Seco.

DEMORA

Este botón se utiliza para configurar el tiempo de demora.

OPCIONES

Este botón se utiliza para seleccionar las opciones Media carga y Alta temperatura.

BOTÓN DE ENCENDIDO

Encienda la máquina pulsando el botón de encendido/apagado. El indicador de encendido/apagado permanecerá encendido mientras la máquina esté encendida.

INSTRUCCIONES DE OPERACIÓN

TEMPERATURA DEL AGUA

El agua caliente es necesaria para obtener los mejores resultados de lavado y secado. El agua que entra en el aparato debe tener al menos 49°C (120°F) para obtener resultados satisfactorios.

Para comprobar la temperatura del agua que entra en el lavavajillas:

- Abra el grifo de agua caliente más cercano al aparato durante varios minutos para eliminar el agua fría de las tuberías.
- Mantener un termómetro para caramelos o carne en el chorro de agua para comprobar la temperatura.
- Si la temperatura del agua es inferior a 120 °F (49 °C), pida a una persona cualificada que aumente el ajuste del termostato del calentador de agua.

SELECCIÓN DE PROGRAMAS

1. Pulse el botón de encendido/apagado para encender la unidad.
2. Consulte la "Tabla de programas" para determinar un ajuste adecuado.
3. Pulse el botón de selección de programa hasta que el número del programa seleccionado aparezca en la pantalla.

FUNCIONES ADICIONALES

Las funciones auxiliares permiten ahorrar tiempo, agua y energía y realizar un lavado más cómodo en las condiciones que usted especifique.

NOTA

Las funciones auxiliares pueden provocar cambios en la duración del programa.

NOTA

Las funciones auxiliares no son adecuadas para todos los programas de lavado. El indicador de la función auxiliar que no es compatible con el programa no estará activo. El aparato avisa mediante un zumbador si una función auxiliar no es compatible con un programa seleccionado. Consulte la "Tabla de programas y opciones".

AÑADIR UNA FUNCIÓN AUXILIAR

Seleccione el programa de lavado deseado pulsando el botón de selección de programa.

En el programa de lavado seleccionado, si se selecciona una función auxiliar, se iluminará el indicador correspondiente. Si se vuelve a pulsar el botón de función auxiliar, se iluminará el indicador luminoso correspondiente de otra función auxiliar.

La selección de la función auxiliar puede cancelarse pulsando seis veces el botón de función adicional.

FUNCIÓN ULTRA CALIENTE

Aumenta la temperatura del agua en el aclarado final, se encenderá la luz asociada.

À la fin d'un cycle réussi avec la fonction Ultra-Hot, l'indicateur "Ultra Hot End" s'allume.

Los programas y opciones disponibles se indican en la Tabla de programas y en los cuadros de opciones.

FUNCIÓN EXTRA SECO

La unidad cambia la temperatura del agua del valor descrito para cada programa diferente y se realiza el secado extra.

FUNCIÓN MEDIA CARGA

Se utiliza para hacer funcionar la unidad sin cargarla completamente.

1. Cargar la vajilla en el aparato.
2. Encienda la unidad con el botón Encendido/ Apagado.
3. Seleccione el programa deseado y pulse el botón Opciones uno para activar la función Media Carga. El piloto asociado se iluminará.
4. Pulse el botón Inicio/Pausa para iniciar el programa seleccionado.
5. La función Media Carga puede ahorrar energía.

FUNCIÓN ALTA TEMPERATURA

Pulse dos veces el botón Opciones para activar la función Hi-Temp. Utilice esta opción específica cuando utilice detergentes combinados que contengan sal y abrillantador.

Cuando se selecciona esta opción, tanto la temperatura del agua como el tiempo de lavado aumentan.

INSTRUCCIONES DE OPERACIÓN

PROGRAMAR EL TIEMPO DE LAVADO

TEMPORIZADOR DE DEMORA

Permite retrasar el inicio del programa de lavado seleccionado hasta 19 horas. El temporizador de demora no puede ajustarse una vez iniciado el programa seleccionado.

1. Pulse el botón Temporizador después de seleccionar el programa de lavado y otras funciones auxiliares.
2. La pantalla mostrará "1h", el número de programa, la duración del programa y el temporizador de demora alternativamente durante 2 segundos.
3. Ajuste la hora de inicio deseada pulsando el botón Temporizador. El tiempo aumentará en 1 hora cada vez que se pulse el botón Temporizador.
4. Para iniciar el programa de lavado seleccionado con demora, pulse el botón Inicio/Pausa. La luz de demora se iluminará durante el tiempo que el temporizador de demora esté activo.

NOTA

Si después de ajustar el temporizador de retardo abre y cierra la puerta antes de que transcurran 4 segundos, el aparato reanuda el arranque retardado. Si la puerta está abierta durante más de 4 segundos, el temporizador de retardo se detiene y se puede reiniciar pulsando el botón Inicio/Pausa.

CAMBIAR LA CONFIGURACIÓN MIENTRAS EL TEMPORIZADOR DE DEMORA ESTÁ ACTIVADO

Una vez activada la función de temporizador de retardo, no podrá modificar el programa de lavado, las funciones auxiliares ni la duración del tiempo de retardo.

ANULACIÓN DE LA FUNCIÓN DE TEMPORIZADOR DE DEMORA

1. Mantenga pulsado el botón Inicio/Pausa durante 3 segundos.
2. Después de 3 segundos aparece "1" en la pantalla. Al final del proceso de cancelación, aparece "0" en la pantalla.

Puede seleccionar e iniciar un nuevo programa tras la cancelación de la función de temporizador de demora.

INICIO DEL PROGRAMA

Seleccione el programa y las funciones auxiliares y pulse el botón Inicio/Pausa. Una vez iniciado el programa, en la pantalla aparecerá el tiempo restante estimado hasta el final del programa.

El ciclo de lavado en curso se indicará mediante las luces indicadoras situadas encima del botón de Programa (Lavado, Secado, Final, Final Ultra Caliente). El aparato permanecerá en silencio durante aproximadamente 40 - 50 minutos durante la fase de secado.

NOTA

El tiempo total del programa puede variar en función de la temperatura ambiente, la temperatura del agua y la cantidad de platos.

NOTA

No se recomienda abrir la puerta del aparato cuando está en funcionamiento. Detenga el aparato pulsando el botón Inicio/Pausa y, a continuación, abra la puerta.

Si se abre la puerta sin pulsar el botón Inicio/Pausa, el aparato se detendrá. Si no se pulsa ningún botón, el aparato se detendrá automáticamente 4 segundos después de abrir la puerta. Para continuar el programa, cierre la puerta y pulse el botón Inicio/Pausa.

Si la puerta se cierra en los 4 segundos siguientes a su apertura, el programa continuará automáticamente.

NOTA

El programa y las funciones auxiliares no pueden ajustarse/modificarse una vez iniciado el programa. Se puede seleccionar e iniciar un nuevo programa tras la pausa o cancelación del programa.

BLOQUEO INFANTIL

La función de bloqueo infantil puede activarse manteniendo pulsados los botones "Extra" y "Opciones" simultáneamente durante 3 segundos. Cuando se activa, todas las luces del aparato parpadean y aparece "CL" en la pantalla.

Para desactivar la función de Bloqueo Infantil, repita las instrucciones anteriores. Todas las luces y "CL" parpadearán dos veces y luego permanecerán apagadas.

INSTRUCCIONES DE OPERACIÓN

CANCELACIÓN DEL PROGRAMA

1. Pulse el botón Inicio/Pausa durante 3 segundos para cancelar el programa.
2. Después de 3 segundos aparecerá "1" en la pantalla. Durante la cancelación, el aparato descarga el agua de su interior durante unos 30 segundos.

NOTA

Pueden quedar restos de detergente o abrillantador en el aparato y/o en las piezas a lavar dependiendo del ciclo en el que se encontraban los programas en el momento de su cancelación.

INDICADOR DE ABRILLANTADOR

Compruebe el indicador luminoso del abrillantador en el panel de control para confirmar si hay o no una cantidad adecuada en el aparato.

Llene el depósito del abrillantador con abrillantador siempre que se encienda el indicador luminoso.

FIN DE PROGRAMA

El indicador luminoso de fin de programa se encenderá de forma continua cuando el programa de lavado haya finalizado.

1. Abra la puerta del aparato.
2. Pulse el botón de encendido/apagado para apagar el aparato.

NOTA

Deje la vajilla en el aparato durante unos 15 minutos para que se enfríe después de lavarla. La vajilla se secará en menos tiempo si la puerta del aparato se deja entreabierta durante este periodo. Este proceso aumentará la eficacia de secado del aparato.

AVISO DE CORTE DE AGUA

Si se corta el suministro de agua y el aparato no puede tomar agua, "FF" parpadeará continuamente en la pantalla. Mientras el problema persista, el programa de lavado se detendrá.

Una vez resuelto el problema de suministro de agua, el aparato está listo para iniciar un nuevo programa.

AVISO DE DESBORDAMIENTO

Si el aparato toma demasiada agua o hay una fuga en alguno de los componentes, el aparato lo detectará y "F1" parpadeará en la pantalla. La máquina continuará descargando el agua y mostrando la advertencia hasta que el problema se haya resuelto.

Si tras intentar resolver la incidencia el error "F1" no desaparece, póngase en contacto con el Servicio de Atención al Consumidor.

INSTRUCCIONES DE OPERACIÓN

APAGAR EL LAVAVAJILLAS

“0” aparecerá en la pantalla cuando finalice el programa seleccionado. A continuación, puede apagar el lavavajillas con el botón de encendido/apagado.

NOTE

No abra la puerta antes de que finalice el programa.

NOTE

Si se produce un corte de corriente mientras un programa está en funcionamiento, el programa continuará cuando vuelva la corriente.

NOTE

Si se produce una pérdida de corriente durante el ciclo de secado, el programa finalizará. El aparato estará listo para una nueva selección de programa una vez que vuelva la corriente.

TABLA DE PROGRAMAS Y OPCIONES

- La duración del programa puede cambiar según la cantidad de platos, la temperatura del agua, la temperatura ambiente y las funciones adicionales seleccionadas.
- La etiqueta de uso de energía se basa en el programa regular. Es el más eficiente en términos de su consumo combinado de energía y agua para limpiar platos con suciedad normal.
- Utilice detergente en polvo únicamente para programas cortos.
- Los programas cortos no incluyen el secado.

TABLA DE PROGRAMAS Y OPCIONES

Programas		Descripciones	Descriptions
Regular	Sucio	145	Programa estándar para uso diario, regular o típico para lavar de forma competente una carga de vajilla de suciedad normal.
	Limpia	122	
Auto	Sucio	155	Este programa ajusta automáticamente la temperatura y la cantidad de agua, el consumo de energía y la duración del programa.
	Limpia	110	
Intensivo		130	Adecuado para vajillas muy sucias.
Rápido		50	Adecuado para la vajilla diaria de suciedad normal con un programa más rápido.

INSTRUCCIONES DE OPERACIÓN

COMPATIBILITY OF PROGRAMS AND OPTIONS

Compatibilidad de programas y opciones		Opciones				
		Carga Media	Alta Temperatura	Ultra Caliente	Aclarado Extra	Extra Seco
Programas	Regular	✓	✓	✓	✓	✓
	Auto	✓	✓	✓	✓	✓
	Intensivo	✓	✓	✓	✓	✓
	Rápido	✓	✓	✓	✓	✓

LIMPIEZA

- Asegúrese de que el lavavajillas esté desenchufado y las líneas de agua cerradas antes de realizar cualquier limpieza o mantenimiento.
- Después de cada lavado, deje la puerta ligeramente abierta para que la humedad y los olores no queden atrapados dentro del aparato.
- Utilice únicamente un paño suave y un detergente suave para limpiar el aparato. No utilice nunca disolventes o agentes de limpieza abrasivos, ya que pueden dañar el aparato.
- Para eliminar las manchas de agua del interior del aparato, utilice un paño suave humedecido con una pequeña cantidad de vinagre.
- Si el aparato no se va a utilizar durante un período prolongado, se recomienda ejecutar un ciclo de lavado normal con el lavavajillas vacío y luego dejar la puerta abierta hasta que el interior del aparato esté completamente seco. Esto ayudará a que los sellos de la puerta duren más tiempo y evitará que se formen olores dentro del electrodoméstico.
- Limpie los sellos de la puerta con una esponja húmeda con regularidad para evitar olores de las partículas de alimentos que pueden quedar atrapados en el sello de la puerta.
- Se recomienda limpiar el filtro y los brazos rociadores al menos una vez al mes.

CUIDADO Y MANTENIMIENTO

FILTRAR

Limpie los filtros con agua tibia con regularidad para evitar la acumulación de olores dentro del lavavajillas.

- a. Micro filtro
- b. Filtro grueso
- c. Metal / plástico

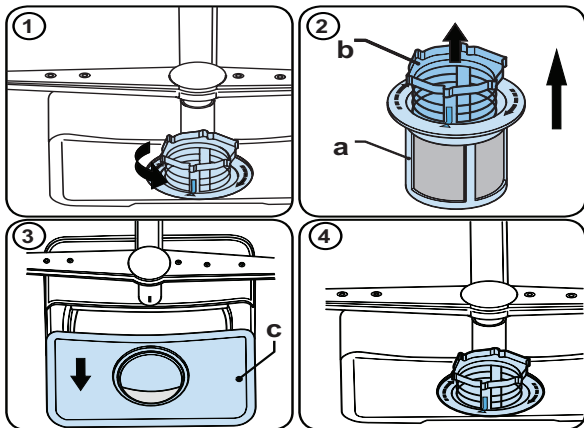

BRAZO ROCIADOR

Los brazos rociadores deben retirarse y limpiarse periódicamente para eliminar cualquier acumulación de agua dura.

Para quitar el brazo rociador superior, sostenga la tuerca en el centro y gire el brazo rociador en sentido antihorario.

Para quitar el brazo rociador inferior, tire suavemente hacia arriba.

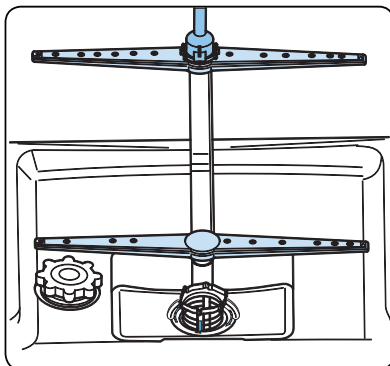

LIMPIEZA DE LOS BRAZOS ASPERSORES

Los brazos rociadores superior e inferior deben limpiarse al menos una vez a la semana para que el aparato funcione correctamente.

BRAZO ASPERSOR SUPERIOR

El brazo rociador superior se fija a la parte inferior de la cesta superior.

Compruebe si los orificios del brazo aspersor están obstruidos. Véase 1 en la imagen A.

Si los orificios están obstruidos, el brazo aspersor debe desmontarse y limpiarse.

Gire la tuerca hacia la izquierda para retirar el brazo aspersor como se muestra en la siguiente imagen.

Asegúrese de que la tuerca está bien apretada cuando vuelva a instalar el brazo aspersor.



BRAZO ASPERSOR INFERIOR

El brazo aspersor inferior se encuentra en la parte inferior del lavavajillas, debajo del cesto inferior.

Compruebe si los orificios del brazo aspersor están obstruidos. Vea 1 en la imagen A a continuación.

Si los orificios están obstruidos, retire y limpie el brazo aspersor.

Tire del brazo aspersor hacia arriba para extraerlo.

Una vez limpio, vuelva a colocar el brazo aspersor en su sitio.

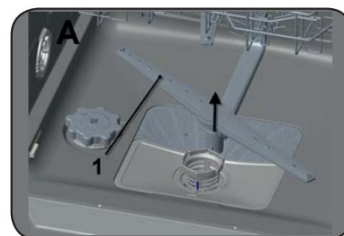

PREGUNTAS FRECUENTES

¿Es necesario poner abrillantador?

El abrillantador no es necesario, pero se recomienda utilizarlo. Tenga en cuenta que si no utiliza abrillantador, aunque la unidad seguirá funcionando, el piloto indicador de abrillantador permanecerá iluminado.

Mi lavavajillas no desagua ¿qué debo hacer?

Compruebe que los filtros y la zona de drenaje no estén obstruidos.

Mi panel de control está burbujeando ¿hay ¿le pasa algo?

Hay una capa protectora de plástico que protege el panel de control durante el transporte. Debe retirarse durante la instalación.

SOLUCIÓN SUGERIDA

El programa no se inicia

- Puede que se haya fundido un fusible o se haya disparado el disyuntor
- La puerta no se ha cerrado correctamente

No se ha vaciado el agua del lavavajillas

- El programa no ha finalizado
- Filtro obstruido
- Mal funcionamiento de la bomba de drenaje

Película blanca o turbia en la vajilla o en el interior de la bañera

- Minerales del agua dura
- Demasiado detergente
- Insuficiente abrillantador

Ruido en el interior de la bañera durante el funcionamiento

- El brazo rociador está golpeando un objeto del cesto
- Un objeto se ha caído del cesto y está en el fondo de la cuba de lavado

Los vajillas no están limpios

- La vajilla se ha cargado incorrectamente
- Lo seleccionado no era adecuado
- No hay suficiente detergente
- Hay objetos bloqueando el brazo aspersor; la unidad puede estar sobrecargada
- Filtro obstruido

Los vajillas no se seca

- Los vajillas se han cargado incorrectamente
- Se ha cargado demasiada vajilla
- No hay suficiente abrillantador
- La vajilla se ha retirado demasiado rápido

CODIGOS DE ERROR

FALLO	CAUSA POSIBLE
El programa no se inicia	<ul style="list-style-type: none"> • Se ha fundido el fusible. • La puerta del aparato está abierta. • Filtros obstruidos.
El agua permanece en el interior del aparato	<ul style="list-style-type: none"> • La manguera de drenaje está obstruida o retorcida. • El programa no ha finalizado. • Filtros obstruidos.
Se detiene durante el lavado	<ul style="list-style-type: none"> • Fallo de alimentación. • Problema de entrada o suministro de agua.
Se oyen sacudidas y golpes durante el lavado	<ul style="list-style-type: none"> • El brazo rociador golpea la vajilla en el cesto inferior.
La vajilla no está completamente limpia	<ul style="list-style-type: none"> • El aparato está sobrecargado. • Platos mal colocados, el agua pulverizada no llega a los platos afectados. • Platos apoyados unos contra otros. • No se utiliza suficiente detergente. • Se ha seleccionado un programa incorrecto. • Brazos rociadores obstruidos con restos de comida. • Filtros o bomba de drenaje de agua obstruidos o filtro mal colocado.

CÓDIGO ERROR	POSIBLE CAUSA	QUE HACER
FF	<ul style="list-style-type: none"> • Fallo del sistema de entrada de agua 	<ul style="list-style-type: none"> • Comprobar que el agua fluye. • Póngase en contacto con el servicio técnico si el error persiste.
F5	<ul style="list-style-type: none"> • Fallo del sistema de presión 	<ul style="list-style-type: none"> • Contacto para el servicio
F3	<ul style="list-style-type: none"> • Entrada continua de agua 	<ul style="list-style-type: none"> • Cierre el suministro de agua. • Contacto para el servicio.
F2	<ul style="list-style-type: none"> • Imposibilidad de evacuar el agua 	<ul style="list-style-type: none"> • Filtros limpios. • Cancelar programa. • Póngase en contacto con el servicio técnico si el error persiste
F8	<ul style="list-style-type: none"> • Error del calentador 	<ul style="list-style-type: none"> • Contacto para el servicio.
F1	<ul style="list-style-type: none"> • Desbordamiento 	<ul style="list-style-type: none"> • Desconectar la alimentación. • Cierre el suministro de agua. • Contacto para el servicio.
F7	<ul style="list-style-type: none"> • Sobrecalentamiento 	<ul style="list-style-type: none"> • Contacto para el servicio.
F9	<ul style="list-style-type: none"> • Error de posición del divisor 	<ul style="list-style-type: none"> • Contacto para el servicio.
F6	<ul style="list-style-type: none"> • Sensor del calentador defectuoso 	<ul style="list-style-type: none"> • Contacto para el servicio.
HI	<ul style="list-style-type: none"> • Fallo de alta tensión 	<ul style="list-style-type: none"> • Contacto para el servicio.

GARANTÍA LIMITADA "A DOMICILIO"

Este producto de calidad está garantizado contra defectos de fabricación, incluyendo partes y mano de obra, siempre y cuando la unidad se utilice bajo las condiciones normales de funcionamiento para las que fue diseñado. Esta garantía está solamente disponible para la persona que haya comprado originalmente esta unidad directamente de Danby Products Limited (Canada) o Danby Products Inc. (U.S.A.) (en adelante "Danby") o uno de sus distribuidores autorizados, y no es transferible.

CONDICIONES DE LA GARANTÍA

Las piezas plásticas, se autorizan por treinta (30) días solamente a partir de la fecha de la compra, sin las extensiones proporcionadas.

Primeros 12 meses Durante los primeros **doce (12) meses**, cualquier parte en buen estado de este producto que resulte defectuosa, incluyendo cualquier sistema sellado, será reparado o reemplazado, a opción del fabricante, sin cargo para el comprador ORIGINAL.

Para obtener servicio Comuníquese con el distribuidor donde haya comprado la unidad, o llame al Taller de Servicio Autorizado más cercano, donde debe ser reparada por un técnico calificado. Si esta unidad es reparada en otro lugar que no sea un Taller de Servicio Autorizado, o si la unidad se utiliza para aplicaciones comerciales, Danby no se hará responsable de ninguna forma y la garantía será anulada.

Límites del servicio técnico a domicilio Danby se reserva el derecho de limitar la cobertura de "Servicio en Domicilio" sujeto a la proximidad de un **Taller de Servicio Autorizado**. Para todo artefacto que requiera servicio fuera del área limitada de "Servicio en Domicilio", el cliente será responsable por transportar dicho artefacto hasta el Taller de Servicio Autorizado más cercano. Si el electrodoméstico está instalado en un lugar que se encuentra a **100 kilómetros (62 millas)** o más del centro de servicios más cercano, se debe llevar la unidad al Centro de servicios Danby autorizado más cercano, ya que dicho servicio sólo puede realizarlo un técnico calificado y certificado por Danby para prestar servicios de garantía.

Los cargos por transporte desde y hacia el lugar en que se efectúe el servicio técnico no están cubiertos por esta garantía y son de responsabilidad del comprador.

Nada dentro de esta garantía implica que Danby será responsable por cualquier daño que hayan sufrido los alimentos u otros contenidos de este aparato, ya sea debido a un defecto del aparato, o su uso, adecuado o inadecuado.

EXCLUSIONES

Salvo lo aquí indicado por Danby, no existen otras garantías, condiciones o representaciones, explícitas o implícitas, concretas o intencionales por parte de Danby o sus distribuidores autorizados y todas las demás garantías, condiciones o representaciones, incluyendo cualquier garantía, condiciones o representaciones bajo cualquier Acta de Venta de Productos o legislación o estatuto similar, quedan de esta forma expresamente excluidas. **Salvo lo aquí indicado, Danby no serán responsables por ningún daño a personas o bienes, incluyendo la propia unidad, sin importar su causa, o de ningún daño indirecto causado por el desperfecto de la unidad, y al comprar esta unidad, el comprador acepta por la presente, indemnizar y proteger a Danby contra cualquier reclamo por daños a personas o bienes causados por la unidad.**

CONDICIONES GENERALES

No se considerará ninguna de estas garantías o seguros cuando el daño o la necesidad de reparación sea el producto de los siguientes casos:

- 1) Falla del suministro eléctrico.
- 2) Daños en tránsito o durante el transporte de la unidad.
- 3) Alimentación incorrecta, como bajo voltaje, instalación eléctrica defectuosa o fusibles inadecuados.
- 4) Accidente, modificación, abuso o uso incorrecto del artefacto, tal como insuficiente ventilación del ambiente o condiciones de operación anormales (temperatura ambiente extremadamente alta o baja).
- 5) Utilización comercial o industrial (v.g., si el electrodoméstico no está instalado en una vivienda particular).
- 6) Incendio, daños por agua, robo, guerra, disturbios, hostilidades, actos de fuerza mayor como huracanes, inundaciones, etc.
- 7) Pedidos de servicio debido a desinformación del usuario.
- 8) Instalación inadecuada (v.g., instalación empotrada de un electrodoméstico diseñado como unidad independiente o uso de un electrodoméstico al aire libre que no esté aprobado para dicho fin, incluyendo pero no limitado a: garajes, patios, porches o en cualquier lugar que no esté bien aislado o controlado por el clima).

Se requerirá una prueba de la fecha de compra para reclamaciones de garantía; Retener las facturas de venta. En el caso de que se requiera servicio de garantía, presente el comprobante de compra a nuestro depósito de servicio autorizado.

Servicio de Garantía
Servicio en Domicilio

Danby Products Limited
PO Box 1778, Guelph, Ontario, Canada N1H 6Z9
Telephone: (519) 837-0920 FAX: (519) 837-0449

1-800-263-2629
04/17

Danby Products Inc.
PO Box 669, Findlay, Ohio, U.S.A. 45840
Telephone: (419) 425-8627 FAX: (419) 425-8629

Danby^{®/MD}
Do the right thing.

Danby Products Limited, Guelph, Ontario, Canada N1H 6Z9
Danby Products Inc. Findlay, Ohio, U.S.A. 45840

www.danby.com



Printed in China | Imprimé en Chine | Impreso en China