

Use & Care Guide

Refrigerator

Guia de Uso y Cuidado

Refrigerador

Guide d'utilisation et d'entretien

Réfrigérateur

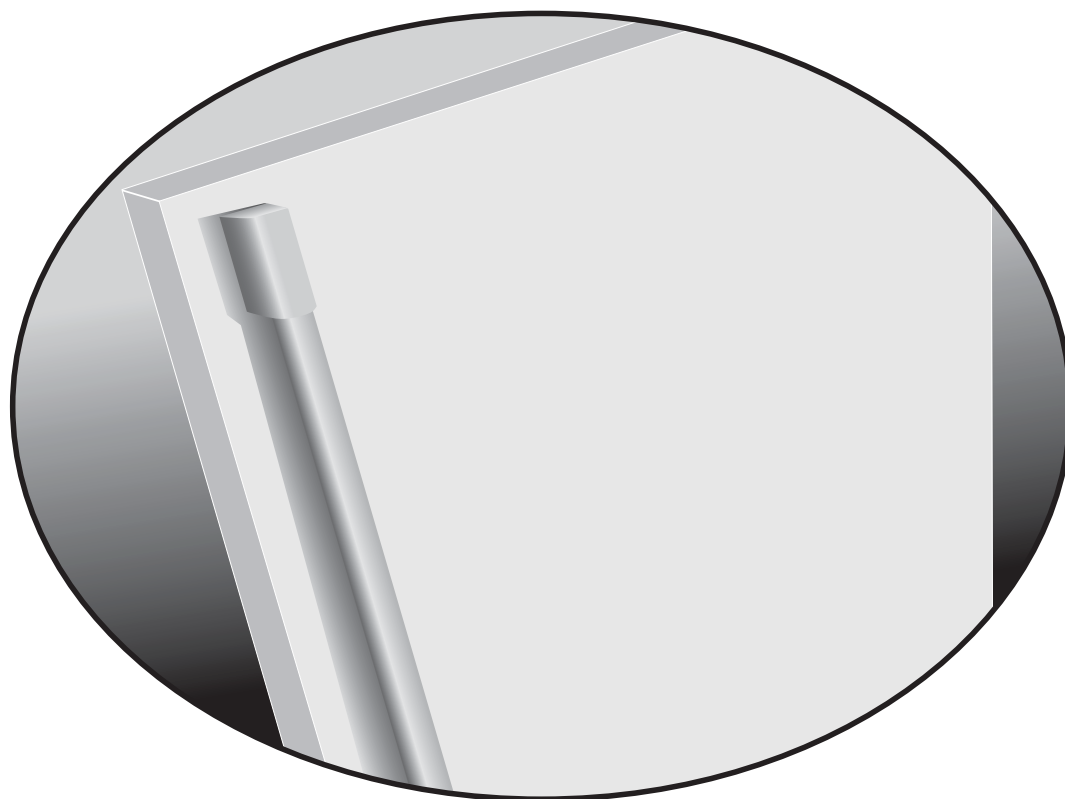

 **Electrolux**

ICON®

2 Trouver l'information

Veillez lire et conserver ce guide

Nous vous remercions d'avoir choisi Electrolux, la nouvelle marque de première qualité pour les appareils électroménagers. Ce Guide d'utilisation et d'entretien fait partie de notre engagement à satisfaire le client et à lui fournir un produit de qualité pendant toute la durée de vie de son nouveau réfrigérateur.

Gardez un enregistrement pour référence rapide

Date d'achat

Numéro de modèle Electrolux

Numéro de série Electrolux



REMARQUE

Le fait d'enregistrer votre produit auprès d'Electrolux nous permet de mieux vous servir. Vous pouvez enregistrer votre produit en ligne à l'adresse www.electroluxicon.com ou en envoyant votre Carte d'enregistrement de produit par la poste.

Des questions ?

Pour obtenir de l'aide téléphonique sans frais aux É.-U. et au Canada : 1-877-4ELECTROLUX (1-877-435-3287)

Pour une aide en ligne et des informations sur le produit, visitez le site :

<http://www.electroluxicon.com>

© 2010 Electrolux Home Products, Inc.
10200 David Taylor Drive
Charlotte, NC 28262

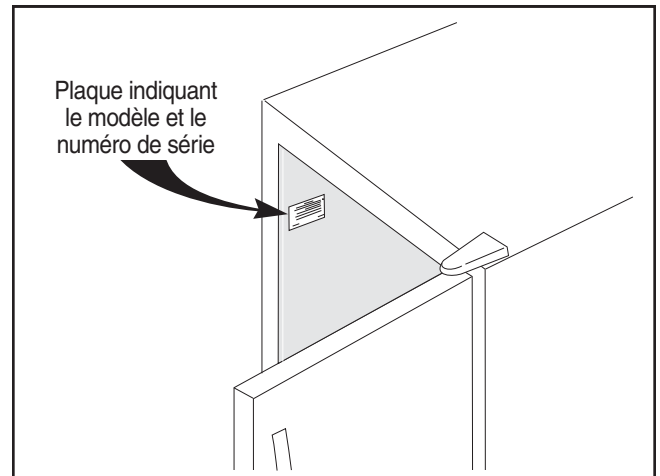

Table des matières

Trouver l'information	2
Sécurité	3
Aperçu des caractéristiques	5
Installation.....	6
Installation des poignées de porte	7
Mise à niveau	7
Retrait de la porte et ajustement de la température.....	9
Commande électronique.....	10
Alarmes	11
Caractéristiques de la commande électronique.....	12
Filtre à air et éclairage « Theater »	13
Composants du rangement.....	14
Conserver les aliments et économiser de l'énergie....	15
Entretien et nettoyage.....	16
Informations concernant la garantie	18
Solutions aux problèmes courants.....	19
Liste de vérification pour l'installation	20

Consignes de sécurité importantes

Consignes de sécurité

Ne tentez pas d'installer ou de faire fonctionner votre appareil avant d'avoir lu les consignes de sécurité comprises dans ce manuel. Les articles de sécurité qui sont présentés dans ce manuel portent les indications Danger, Avertissement ou Attention selon le type de risque auquel ils sont liés.

Définitions

 Voici le symbole d'alerte de sécurité. Il sert à vous mettre en garde contre les risques potentiels de blessures corporelles. Respectez toutes les consignes de sécurité qui suivent ce symbole afin d'éviter les blessures ou la mort.

DANGER

La mention DANGER indique un danger imminent qui causera la mort ou des blessures graves s'il n'est pas évité.

AVERTISSEMENT

La mention AVERTISSEMENT indique une situation potentiellement dangereuse qui, si elle n'est pas évitée, peut entraîner des blessures graves, voire la mort.

ATTENTION

La mention ATTENTION signale la présence d'une situation potentiellement dangereuse qui, si elle n'est pas évitée, est susceptible de causer des blessures mineures ou moyennement graves.

IMPORTANT

Cette mention indique des renseignements importants relatifs à l'installation, au fonctionnement ou à l'entretien. Toutefois, ceux-ci n'impliquent aucune notion de danger.

Sécurité générale

AVERTISSEMENT

Veuillez lire toutes les consignes de sécurité avant d'utiliser votre nouveau réfrigérateur.

- Ne pas entreposer ou utiliser d'essence ou autres liquides inflammables à proximité de cet appareil ou de tout autre appareil. Lire les étiquettes d'avertissement du produit concernant l'inflammabilité et autres dangers.
- Ne pas faire fonctionner le réfrigérateur en présence de vapeurs explosives.
- Éviter tout contact avec une des pièces mobiles de la machine à glaçons automatique.

- Enlever toutes les agrafes du carton pour éviter les blessures. Les agrafes peuvent aussi endommager les finitions si elles entrent en contact avec d'autres appareils ou meubles.

Sécurité des enfants

Matières d'emballage :

- Les boîtes d'emballage recouvertes de tapis, d'un couvre-lit, de feuilles de plastique ou de film étirable peuvent devenir étanches à l'air et peuvent rapidement causer la suffocation.
- Détruire ou recycler le carton du produit, les sacs de plastique et tout autre matériel d'emballage extérieur immédiatement après avoir déballé le réfrigérateur. Les enfants ne devraient jamais jouer avec ces articles.

Dangers d'enfermement et de suffocation des enfants

- De telles situations peuvent encore se produire aujourd'hui. Qu'ils soient mis au rebut, abandonnés ou entreposés temporairement (même pour seulement quelques heures), les réfrigérateurs et les congélateurs laissés sans surveillance sont dangereux. Veuillez prendre les précautions énumérées ci-dessous.

Mise au rebut appropriée des réfrigérateurs et des congélateurs

Nous encourageons fortement les méthodes responsables de recyclage et de mise au rebut des appareils électroménagers. Vérifiez auprès de votre entreprise de services publics ou visitez le site www.recyclemyoldfridge.com pour de plus amples renseignements sur comment recycler votre vieux réfrigérateur. Avant de recycler ou de mettre au rebut votre vieux réfrigérateur ou congélateur :

- Enlevez les portes.
- Laissez les clayettes et les paniers en place de sorte que les enfants ne puissent pas grimper facilement à l'intérieur.
- Faites vidanger le fluide frigorigène et l'huile du compresseur par un technicien de service qualifié.

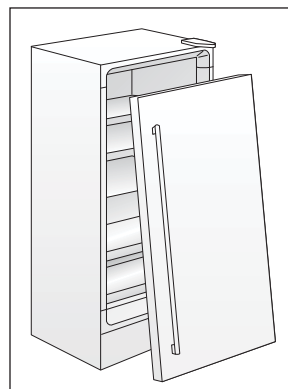

Information concernant l'électricité

AVERTISSEMENT

Vous devez suivre ces directives pour vous assurer que les mécanismes de sécurité de votre réfrigérateur fonctionnent correctement.

- Le réfrigérateur doit être branché dans sa propre prise électrique de 115 Volt, 60 Hz, CA uniquement et sans disjoncteur de fuite de terre. Le cordon d'alimentation de l'appareil est muni d'une fiche à trois broches avec mise à la terre pour vous protéger contre les chocs électriques. Il doit être branché directement dans une prise électrique à 3 broches avec mise à la terre. La prise murale doit être installée conformément aux codes et règlements locaux. Consultez un électricien qualifié. N'utilisez pas de rallonge électrique ou d'adaptateur.
- Si le cordon d'alimentation est endommagé, il doit être remplacé par le fabricant, un technicien de service ou une personne qualifiée.
- Ne débranchez jamais le réfrigérateur en tirant sur le cordon d'alimentation. Tenez toujours la fiche fermement et retirez-la de la prise en la tenant bien droite pour éviter d'endommager le cordon d'alimentation.
- Afin d'éviter tout risque d'électrocution, avant de nettoyer l'appareil ou de remplacer une ampoule (régulière ou DEL), débranchez-le ou placez l'interrupteur du disjoncteur à la position permettant de couper l'alimentation de la prise murale à laquelle l'appareil est branché.
- Une tension variant de 10 % ou plus risque de nuire au rendement de votre réfrigérateur. Faire fonctionner le réfrigérateur avec une alimentation électrique insuffisante peut endommager le compresseur. Un tel dommage n'est pas couvert par votre garantie.
- Pour éviter que le réfrigérateur soit accidentellement mis hors tension, ne le branchez pas dans une prise commandée par un interrupteur mural et ne tirez pas sur le cordon.

IMPORTANT

Pour faire en sorte que l'électricité soit coupée, débranchez le cordon d'alimentation de l'appareil ou placez l'interrupteur du disjoncteur à la position permettant de couper l'alimentation de la prise murale.

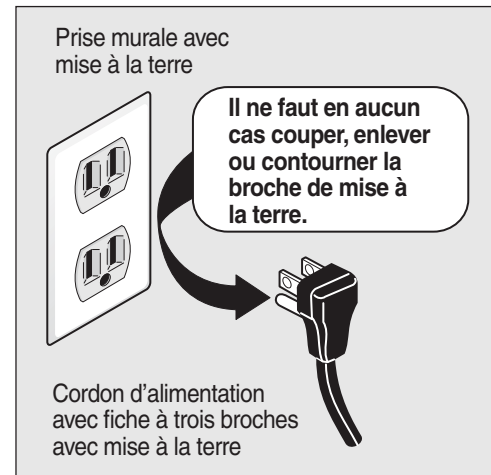

Comprendre les caractéristiques et le vocabulaire

Votre réfrigérateur Electrolux est conçu pour vous procurer une commodité optimale et une flexibilité de rangement. Utilisez l'illustration ci-dessous pour vous familiariser avec les caractéristiques du produit et son vocabulaire.

REMARQUE

Les caractéristiques peuvent varier selon le modèle.

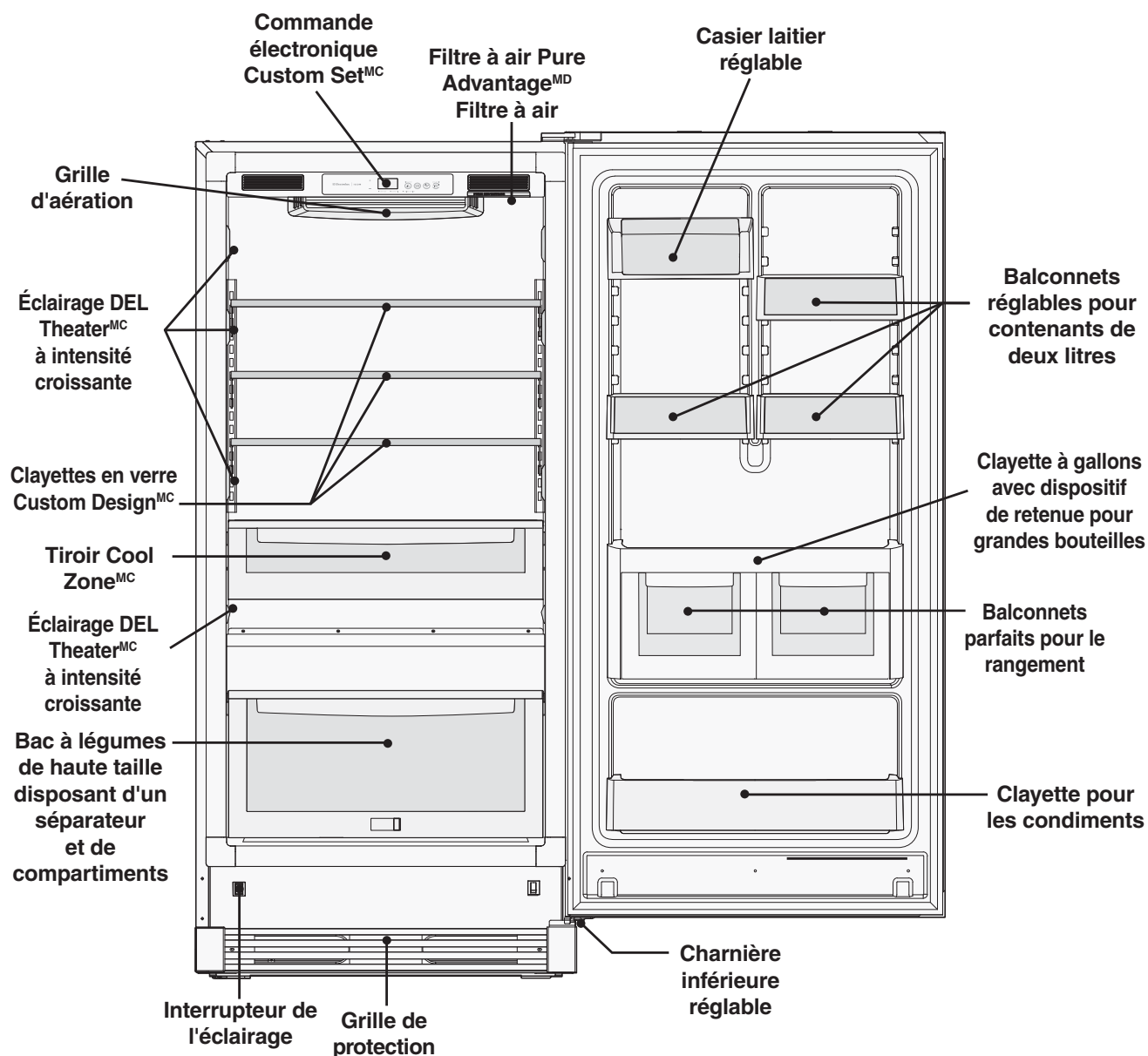

Outils nécessaires

Vous aurez besoin des outils suivants :

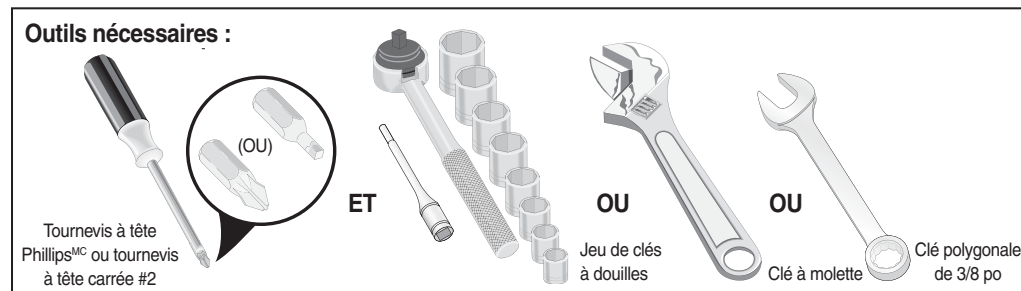

Ce Guide d'utilisation et d'entretien vous offre des instructions générales d'installation et de fonctionnement relatives à votre modèle. Nous vous recommandons de faire appel à un sous-contractant professionnel de service ou spécialisé en cuisines pour installer votre réfrigérateur. N'utilisez le réfrigérateur que conformément aux instructions présentées dans ce Guide d'utilisation et d'entretien. **Avant de mettre le réfrigérateur en marche, suivez ces premières étapes importantes.**

Emplacement

- Choisissez un emplacement près d'une prise électrique mise à la terre, sans disjoncteur de fuite de terre. N'utilisez pas de rallonge électrique ou de fiche d'adaptation.
- Si possible, placez le réfrigérateur à l'abri de la lumière directe du soleil, et loin de la cuisinière, du lave-vaisselle et de toute autre source de chaleur.
- Le réfrigérateur doit être installé sur un plancher à niveau et assez solide pour supporter le poids d'un réfrigérateur rempli à pleine capacité.

⚠ ATTENTION

N'installez PAS le réfrigérateur à un endroit où la température pourrait descendre en dessous de 13 °C (40 °F) ou s'élever à plus de 43 °C (110 °F). Le compresseur ne pourrait pas maintenir des températures appropriées à l'intérieur du réfrigérateur.

N'obstruez PAS la grille de protection située sur la partie avant inférieure de votre réfrigérateur. Une circulation d'air suffisante est essentielle au bon fonctionnement de votre réfrigérateur.

☰ REMARQUE

Si la charnière de la porte de votre réfrigérateur est placée contre un mur, prévoir plus d'espace pour permettre à la porte de s'ouvrir davantage.

Installation

- Prévoyez les dégagements suivants pour une installation plus facile, une circulation d'air appropriée et pour la tuyauterie et les raccordements électriques :

Côtés	9,5 mm (3/8 po)
Dessus et arrière	25,4 mm (1 po)
- Laissez suffisamment d'espace pour les garnitures si l'appareil doit en être équipé.

☰ REMARQUE

Les portes du réfrigérateur sont conçues pour se refermer d'elles-mêmes lorsque leur angle d'ouverture est de 20 degrés ou moins.

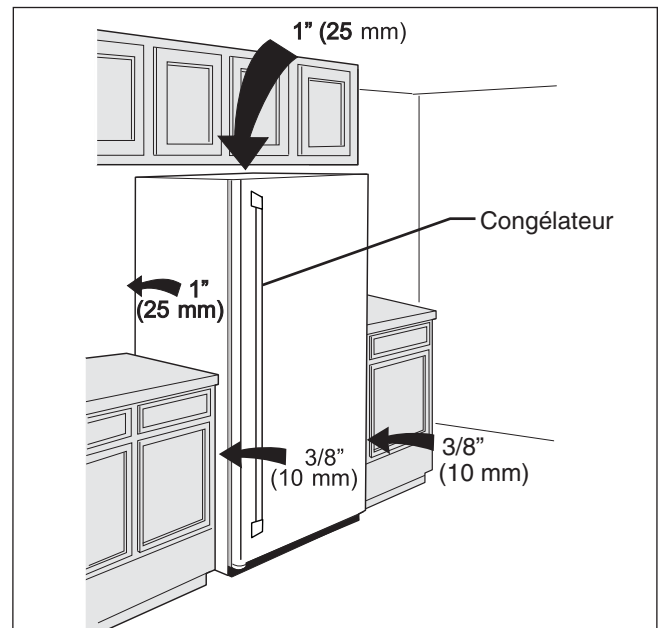

Assembler la poignée de porte

Instructions

1. Retirez les poignées du carton et de tout autre emballage protecteur.
2. Placez les embouts de la poignée du réfrigérateur par-dessus les boulons avec épaulement supérieur et inférieur (A) pré-installés et fixés à la porte.
3. En appuyant fermement la poignée contre la porte, vissez les vis Allen supérieure et inférieure (B) à l'aide de la clé Allen fournie jusqu'à ce qu'il n'y ait plus d'espace entre la poignée et la porte.

REMARQUE

Toutes les vis doivent être vissées à fond pour que chaque vis soit légèrement en-deçà de la surface de la poignée. Les poignées doivent être fixées solidement aux portes du réfrigérateur et du congélateur en ne laissant aucun espace. Pour faciliter l'installation, ouvrez la porte opposée avant de visser les vis de la poignée.

Il est possible qu'avec le temps ou si elles ont été mal installées, les vis des poignées se desserrent. Si c'est le cas, resserrez les vis des poignées.

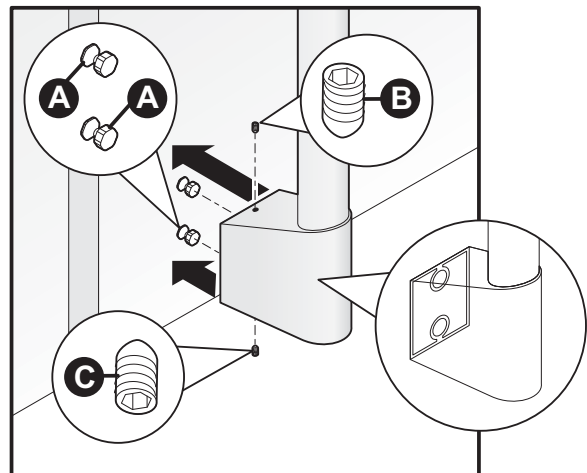
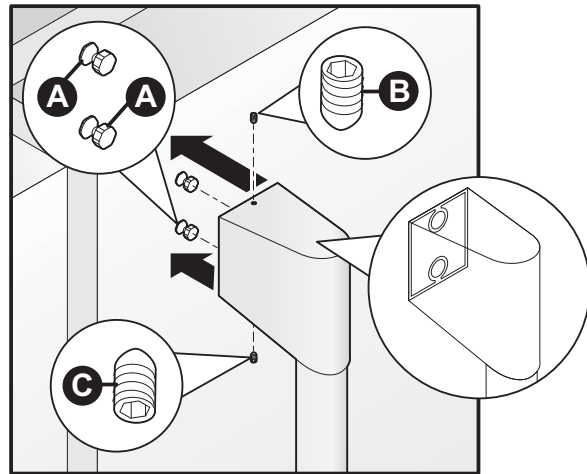

Retrait de la grille de protection

Pour retirer la grille de protection, utilisez un tournevis à tête Phillips et retirez les deux vis qui retiennent la grille à la caisse. Puis, tirez sur la grille de protection pour l'enlever.

Mise à niveau

- Tous les coins inférieurs du réfrigérateur doivent reposer fermement sur un plancher solide.
- Le plancher doit être assez solide pour supporter le poids d'un réfrigérateur rempli à pleine capacité.
- Il est **TRÈS IMPORTANT** que votre réfrigérateur soit mis à niveau pour fonctionner correctement. Si votre réfrigérateur n'est pas mis à niveau lors de l'installation, la porte pourrait être désalignée et ne pas se fermer correctement et hermétiquement, ce qui pourrait occasionner des problèmes de refroidissement, de givre ou d'humidité.

Suite des instructions de mise à niveau à la page suivante.

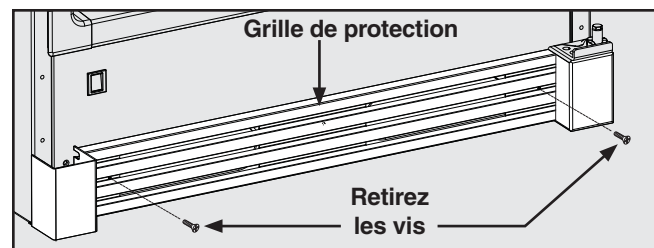

Pour mettre le réfrigérateur à niveau :

Quand vous retirez le châssis de bois en couchant l'appareil sur le dos, prenez note de l'emplacement des quatre (4) pieds de mise à niveau installés sur chaque coin. Ces pieds de mise à niveau serviront pour mettre le réfrigérateur à niveau et pour en régler la hauteur. Utilisez un niveau à bulle pour mettre le réfrigérateur à niveau de l'avant vers l'arrière et d'un côté par rapport à l'autre.

REMARQUE

Si vous prévoyez installer la garniture et la trousse d'ajustement de la hauteur, assurez-vous de laisser l'espace requis.

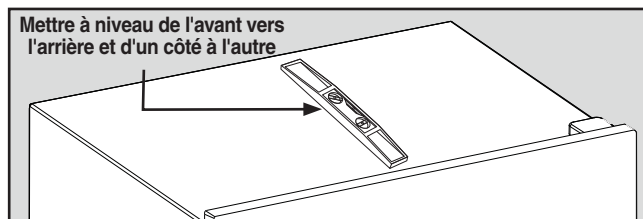
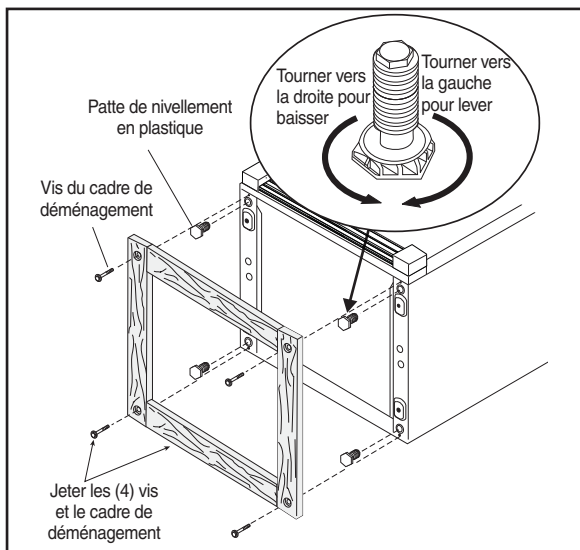

Instructions de mise à niveau pour l'ensemble réfrigérateur/congélateur pleine longueur assortis :

- Mettre à niveau la porte de la première unité à l'aide des quatre pieds de mise à niveau et glisser l'unité pour la mettre en place. Vérifier à nouveau la mise à niveau et faire les ajustements requis.
- Mesurer la distance entre le sol et le bas de la porte du premier appareil. Régler et mettre à niveau le deuxième appareil pour que les deux portes soient alignées.
- **Ajustement du niveau des pieds :**
- Faire faire un tour complet à chacun des pieds de mise à niveau permet de lever la porte de 5/32 po.

- Faites glisser le second appareil à sa place en laissant un espace d'au moins 3/16 po entre les appareils pour que la porte puisse s'ouvrir librement.
- Lors de cette dernière étape et si les appareils doivent être encastrés, vous devrez peut-être extraire le second appareil une fois afin de correctement les aligner ensemble.

Mette la porte à niveau à l'aide de la charnière réglable

Servez-vous de la charnière réglable inférieure pour mettre au point la hauteur de la porte et l'espace autour de la caisse. Utilisez une clé à douille 7/16 po pour ajuster la vis située au bas de la charnière inférieure.

Ajustement des portes pour un ensemble réfrigérateur/congélateur pleine longueur assortis

Il est également possible d'ajuster les portes côte à côte à l'aide de la charnière à encoche permettant d'aligner les deux portes. Desserrer les deux boulons à l'aide de la clé 3/8 po et une vis à l'aide du tournevis Phillips. Déplacez les portes jusqu'à ce qu'elles soient parallèles et revissez bien les vis. (Voir l'illustration ci-dessous.)

Ajustement de la charnière inférieure pour l'alignement des portes de l'ensemble réfrigérateur/congélateur pleine longueur assortis

Pour mettre les portes à niveau à l'aide de la charnière inférieure ajustable (certains modèles) :

1. Si la porte du réfrigérateur est plus basse que la porte du congélateur, relevez la porte du réfrigérateur en tournant la vis de calage dans le sens des aiguilles d'une montre à l'aide d'une clé à douille de 7/16 po. (Voir l'illustration ci-dessous.)
2. Si la porte du congélateur est plus basse que la porte du réfrigérateur, relevez la porte du congélateur en tournant la vis de calage dans le sens des aiguilles d'une montre à l'aide d'une clé à douille de 7/16 po. (Voir l'illustration ci-dessous.)

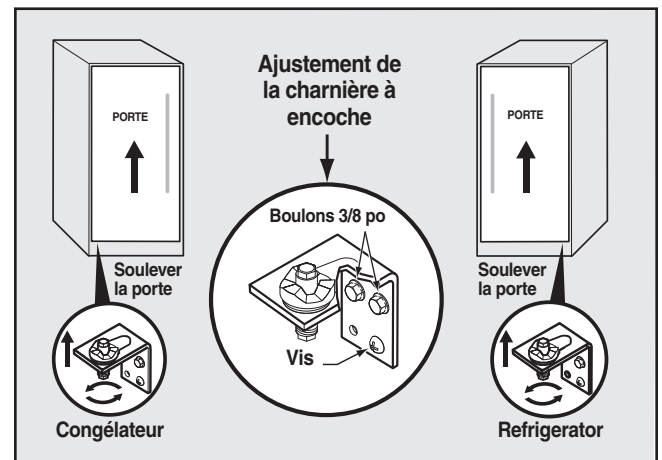

Retrait de la porte

Si vous devez enlever la porte :

ATTENTION

Les portes sont lourdes. Nous vous recommandons de ne pas être seul pour enlever ou remettre une porte en place.

- Débranchez le cordon d'alimentation de l'appareil ou placez l'interrupteur du disjoncteur à la position permettant de couper l'alimentation de la prise murale.
- Retirez le couvercle de charnière supérieure en plastique.
- Tenez la porte en place tout en retirant la charnière supérieure de la caisse.
- Retirez les deux boulons 3/8 po à tête hexagonale de la charnière supérieure à l'aide d'une clé à douille 3/8 po.
- Soulevez la porte (vers le haut) jusqu'à ce que sa cheville sorte de la charnière inférieure située à l'avant de la caisse et mettez-la de côté.
- Pour replacer la porte, refaites les étapes précédentes dans l'ordre inverse et revissez bien toutes les vis pour empêcher que la porte ne glisse hors des charnières.

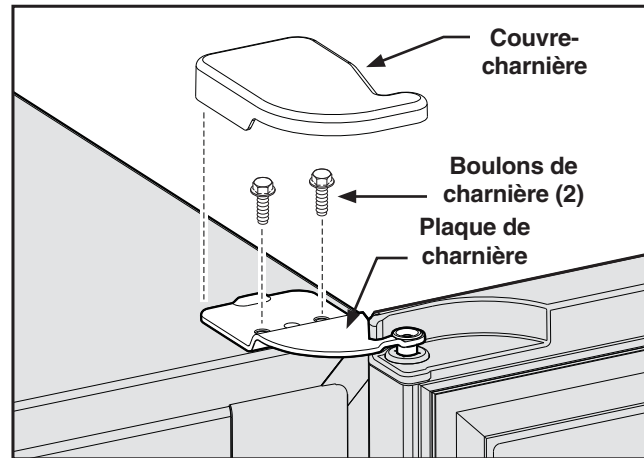

Régler la commande électronique Custom Set^{MC}

PÉRIODE DE REFROIDISSEMENT

Afin d'entreposer vos aliments de façon sécuritaire, attendez quatre (4) heures avant de mettre vos aliments dans le réfrigérateur pour qu'il ait le temps de se refroidir complètement. Le réfrigérateur sera continuellement en marche au cours des premières heures.

COMMANDE ÉLECTRONIQUE CUSTOM SET^{MC}

La commande électronique Custom Set^{MC} se trouve à l'intérieur du réfrigérateur. Le réglage par défaut de la température est effectué en usine afin d'assurer une température d'entreposage des aliments satisfaisante. Toutefois, cette commande offre plusieurs niveaux de température permettant de répondre à vos propres besoins.



Pour ajuster la température, appuyez sur la touche « + » du panneau de commande pour une température plus chaude ou sur la touche « - » pour une température plus froide. Attendez quelques heures pour permettre à la température de se stabiliser entre les réglages. Il est possible de régler la température du réfrigérateur entre 1 °C (33 °F) et 8 °C (46 °F). Si vous appuyez sur la touche « MODE TEMP », l'affichage de la température alternera entre °C et °F.

Pour ÉTEINDRE le réfrigérateur, appuyez sur la touche « + » du panneau jusqu'à ce que la température la plus chaude, soit 8 °C (46 °F), s'affiche. Puis, appuyez sur la touche « + » trois (3) fois en trois (3) secondes pour éteindre le réfrigérateur. « ARRÊT » défilera alors sur l'affichage. Pour remettre l'appareil en marche, appuyez sur la touche « - » trois (3) fois en trois (3) secondes. Le panneau de commande affichera alors 8 °C (46 °F) et vous pourrez régler la commande à la température désirée.

10 Commande électronique

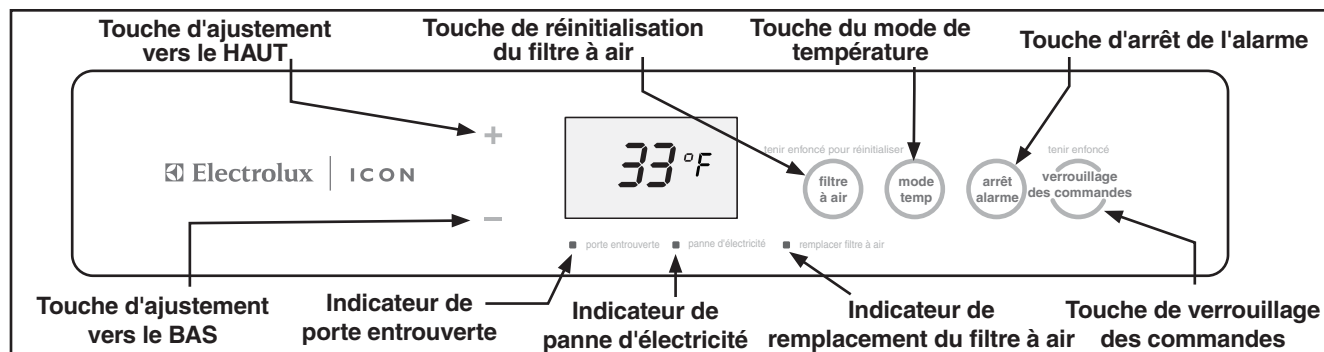

Caractéristiques de la commande électronique Custom Set^{MC}

Remplacer le filtre à air

Quand le témoin jaune «REEMPLACER FILTRE À AIR » s'allume, il est temps de remplacer le filtre à air. La commande vous avertit de remplacer le filtre à air quand le réfrigérateur fonctionne depuis 3600 heures. Une fois le filtre à air remplacé, réinitialisez le chronomètre du filtre à air en appuyant pendant 3 secondes sur la touche «FILTRE À AIR ». Le témoin lumineux «REEMPLACER FILTRE À AIR » deviendra vert pendant trois (3) secondes, confirmant la réinitialisation du chronomètre.

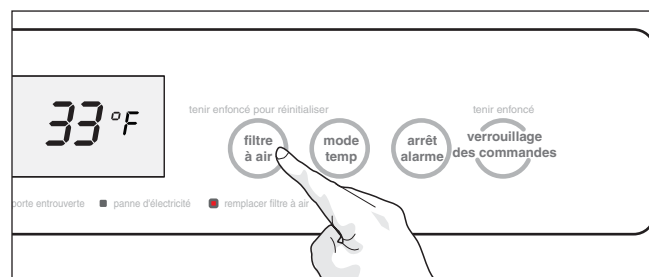

Réinitialisation du témoin du filtre à air

Verrouillage des commandes

Pour désactiver les touches du panneau de contrôle, appuyez premièrement pendant 3 secondes sur la touche « VERROUILLAGE DES COMMANDES », jusqu'à ce que « LO » apparaisse à l'écran pendant 1 seconde. Si vous appuyez sur des touches quand les commandes du panneau sont verrouillées, l'écran indique « LO ». Pour déverrouiller le panneau de commande, appuyez sur « VERROUILLAGE DES COMMANDES » pendant 3 secondes. L'affichage indiquera « UL » pendant 1 seconde.

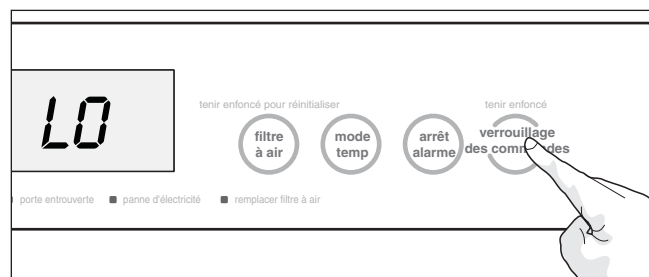

Verrouillage du panneau de commandes

Panne d'électricité

L'indicateur « PANNE D'ÉLECTRICITÉ » vous indique qu'en raison d'une panne d'électricité, la température de la caisse a dépassé 13 °C (55 °F). Si la panne d'électricité a duré plus d'une (1) heure, l'affichage alterne entre la durée de la panne d'électricité (les DEL Heures et DURÉE s'allument sur l'affichage) et la température de la caisse (°C ou °F s'affichent) toutes les ½ secondes. Cette mesure de sécurité permettra de déterminer ce qu'il faut faire à propos des aliments qui pourraient s'être dégradés.

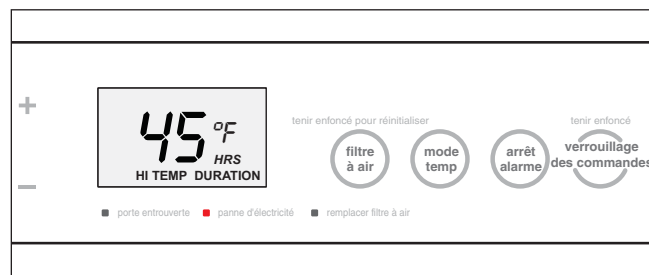

Indicateur de panne d'électricité

Vous pouvez éteindre l'indicateur « PANNE D'ÉLECTRICITÉ » et l'affichage de la durée en appuyant sur la touche « ARRÊT ALARME ».

Alarmes

Quatre cas sont susceptibles de provoquer une alarme sonore.

Alarme de température élevée

Si la température à l'intérieur de la caisse dépasse 13 °C (55 °F) pendant une heure ou plus, le témoin « TEMP ÉLEVÉE » s'illuminera, l'alarme de température élevée se fera entendre et la température de la caisse s'affichera à l'écran. Le témoin lumineux et l'alarme de température demeureront actifs jusqu'à ce que la température de la caisse soit de 13 °C (55 °F) ou moins.

Vous pouvez éteindre le signal sonore en appuyant sur la touche « ARRÊT ALARME ».



Désactiver le signal d'alarme

Alarme de porte entrouverte

Cette alarme se fera entendre pour vous avertir que la porte est ouverte depuis 5 minutes ou plus. Le témoin lumineux « PORTE ENTROUVERTE » s'illuminera et le signal sonore sera émis jusqu'à ce que la porte soit refermée.

Vous pouvez éteindre le signal sonore en appuyant sur la touche « ARRÊT ALARME » ou en fermant la porte. Si la porte est entrouverte pendant 15 minutes, la lumière à l'intérieur s'éteint.

Alarme Erreur de capteur de température

L'alarme de capteur vous avertit qu'un capteur de température indique la présence d'un problème. L'alarme se fera entendre après une (1) heure et l'affichage alternera entre « E8 » ou « E9 » et 33 °F (1 °C) toutes les demi-secondes.

Le système de contrôle entrera ensuite dans un mode où le réfrigérateur sera en marche afin de maintenir la température interne pré-réglée en usine.

Vous pouvez éteindre le signal sonore en appuyant sur la touche « ARRÊT ALARME ».

Alarme de touche bloquée

L'alarme de touche bloquée se fera entendre si le panneau de contrôle reçoit un signal lui indiquant qu'une touche est enfoncée plus de 30 secondes. L'alarme se fera entendre une minute tout au plus et s'arrêtera automatiquement. L'affichage alternera entre « E7 » et 33 °F (1 °C) toutes les demi-secondes. Le système de contrôle entrera ensuite dans un mode où le réfrigérateur est en marche pour maintenir la température interne pré-réglée en usine jusqu'à ce que le problème soit réglé.

Vous pouvez éteindre le signal sonore en appuyant sur la touche « ARRÊT ALARME ».

12 Caractéristiques de la commande électronique

Mode Shabbath

Le mode Shabbath est une caractéristique qui désactive certaines parties du réfrigérateur et ses commandes afin de permettre l'observance des rites du Shabbath hebdomadaire et d'autres fêtes religieuses de la communauté juive orthodoxe.

Pour amorcer ou annuler le mode Shabbath, appuyez simultanément sur les touches « VERROUILLAGE DES COMMANDES » et « MODE TEMP » pendant trois (3) secondes. L'écran indiquera dorénavant « Sb » et la sonorité de confirmation se fera entendre. Si une panne de courant survient pendant que l'appareil est en mode Shabbat, le panneau de contrôle se remet automatiquement en mode Shabbath par après. « Sb » s'affiche à nouveau à l'écran. Pendant le mode Shabbath, l'affichage indique « Sb » pendant une seconde quand on appuie sur l'une des touches.

Par souci de salubrité des aliments, seule l'alarme « TEMP ÉLEVÉE » demeure active et a priorité sur les autres caractéristiques du mode Shabbath.



Pour obtenir de l'aide supplémentaire, des directives d'utilisation et une liste complète des modèles qui possèdent la fonction Shabbath, veuillez visiter le site <http://www.star-k.org>.



Programmation du mode Shabbath

Filtre à air Pure Advantage^{MC}

Votre nouveau filtre à air Pure Advantage est situé à l'intérieur de l'un des balconnets pour contenants de deux litres. Le protecteur du filtre à air est situé sur le côté droit supérieur de la boîte de commande. Afin d'assurer une filtration optimale des odeurs du réfrigérateur, vous devriez changer le filtre à air tous les six mois par la pièce numéro « EAFCBF ». Il est possible d'acheter un filtre à air de remplacement sur le site Web Electrolux ICON (<http://www.electroluxicon.com>) ou en téléphonant sans frais aux États-Unis et au Canada au numéro : 1-877-4ELECTROLUX (1-877-435-3287). Le panneau de commande électronique est muni d'un témoin qui vous indiquera quand changer le filtre. Voir la page 10.

Pour installer ou remplacer le filtre à air

- Tirez sur le devant du protecteur du filtre à air Pure Advantage^{MC}. Le protecteur inférieur articulé s'ouvrira.
- Retirez le filtre usé et jetez-le.
- Déballez le nouveau filtre et placez-le à l'intérieur du protecteur articulé inférieur du boîtier.
- Poussez le protecteur articulé inférieur vers le haut jusqu'à ce que la patte s'enclenche en position fermée.

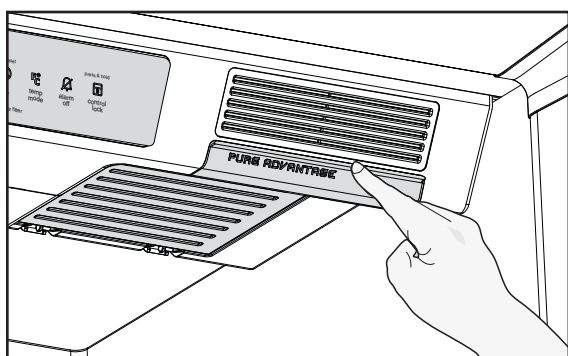

Enlevez le protecteur du filtre à air

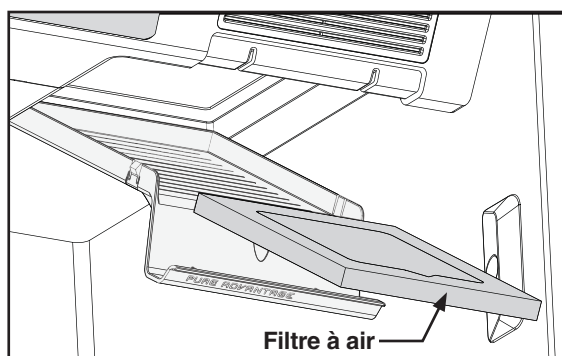

Retirez le filtre à air

Éclairage DEL Theater^{MC}

L'intérieur de la caisse est éclairé par des ampoules DEL qui s'allument et dont l'intensité s'accroît à l'ouverture de la porte.



AVERTISSEMENT

Avant de changer une ampoule DEL, débranchez le cordon d'alimentation de l'appareil ou placez l'interrupteur du disjoncteur à la position permettant de couper l'alimentation électrique de l'appareil.

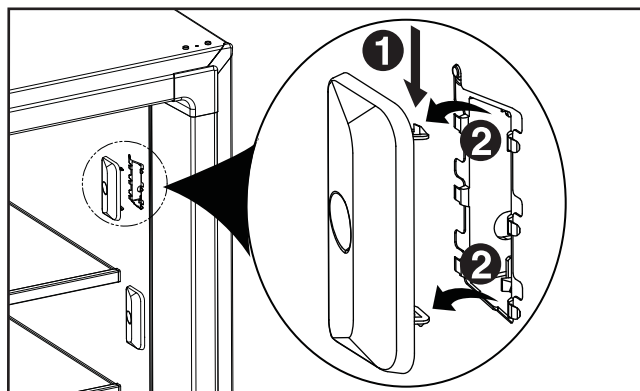

Pour remplacer une ampoule DEL :

1. Débranchez le cordon d'alimentation ou placez l'interrupteur du disjoncteur à la position permettant de couper l'alimentation de la prise murale.
2. Appuyez sur le protecteur de l'ampoule en poussant vers le bas et retirez-le.
3. À l'intérieur du protecteur de l'ampoule DEL, retirez le connecteur du faisceau en appuyant sur la clenche à l'aide d'un petit tournevis à tête plate. Tirez sur le connecteur du faisceau pour le sortir du DEL.
4. Remplacez l'ampoule par une nouvelle ampoule DEL et suivez les étapes dans l'ordre inverse.

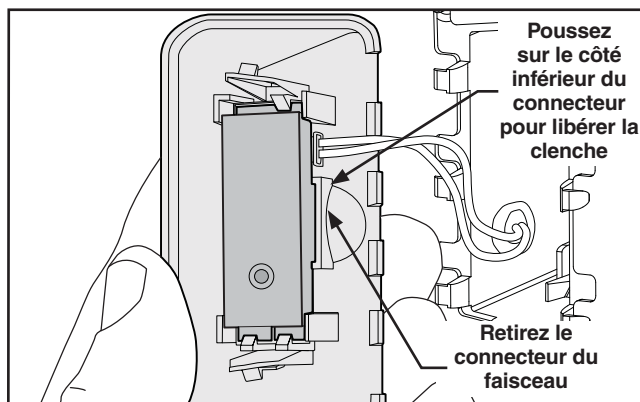

14 Composants du rangement

Rangement

Clayettes en verre Custom Design^{MC}

Les clayettes coulissantes réglables à positions multiples peuvent être ajustées en fonction de la taille des articles, qu'ils soient plus grands ou plus petits. Vous pouvez enlever et jeter les cales d'espacement utilisées pour immobiliser les clayettes durant l'expédition.

Pour régler la position des clayettes

- Soulevez le bord avant de la clayette.
- Retirez la clayette.
- Pour remettre la clayette en place, insérez ses crochets arrière dans le support de la paroi. Abaissez la clayette dans les fentes désirées et verrouillez-la en place.

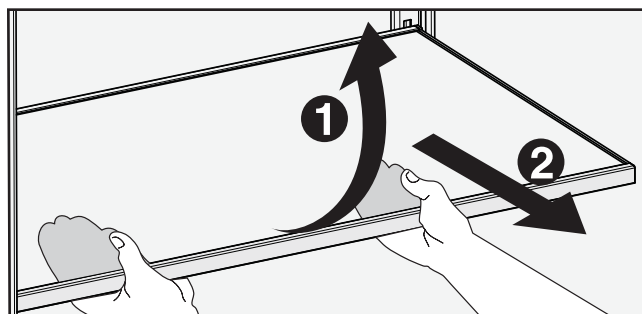
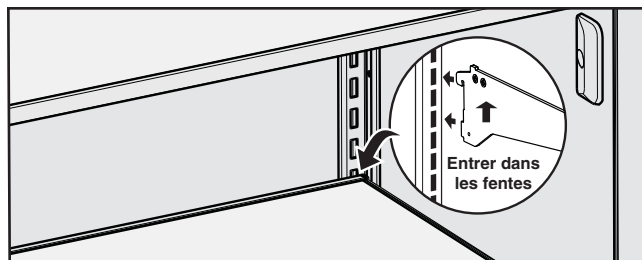

Tiroir Cool Zone^{MC}

Ce modèle est doté d'un tiroir Cool Zone^{MC} conçu pour le rangement des viandes froides, des tartinades, des fromages et autres aliments.

Bac à légumes avec séparateurs réglables

Le bac à légumes, situé sous la tablette inférieure du réfrigérateur, est conçu pour y ranger les fruits, les légumes et autres aliments frais. Lavez les aliments à l'eau claire et éliminez-en le surplus d'eau avant de les déposer dans le bac. Il est préférable d'envelopper les aliments dégageant une forte odeur ou dont le taux d'humidité est élevé avant de les ranger. Il est possible de positionner les séparateurs en fonction des articles de différentes tailles à loger dans le bac.

Pour enlever le bac à légumes ou le tiroir Cool Zone^{MC} :

1. Retirez le couvercle en verre du bac à enlever.
2. En vous servant de vos deux mains, soulevez le devant du bac jusqu'à ce qu'il sorte de ses supports latéraux.
3. Retirez le bac avec précaution du réfrigérateur.

REMARQUE

Les légumes-feuilles se conservent mieux dans un bac dont la commande de réglage de l'humidité est réglée à « HUMIDITÉ ÉLEVÉE » ou dans un bac sans commande de réglage de l'humidité. L'entrée d'air est maintenue au minimum et l'humidité au maximum.

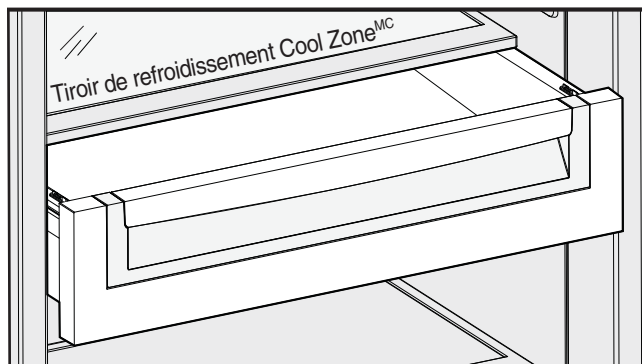

Balconnets réglables pour contenants de deux litres

Ce modèle dispose de balconnets réglables que vous pouvez positionner selon vos besoins.

Pour déplacer les balconnets réglables :

- Soulevez le balconnet en tirant vers le haut.
- Enlevez le balconnet.
- Placez le balconnet à la position désirée.
- Déposez le balconnet sur les supports en appuyant jusqu'à ce qu'il s'enclenche en place.

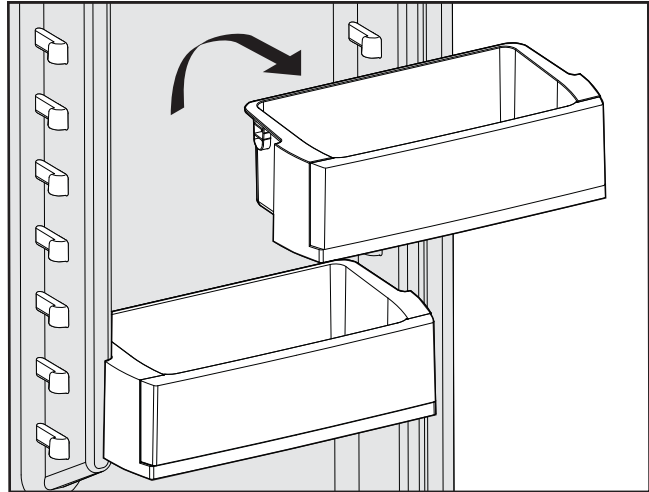

Casier laitier réglable

Utilisez le casier laitier situé dans le haut de la porte du réfrigérateur pour conserver à court terme du fromage, des tartinades ou du beurre. Le casier laitier est conçu pour être un peu plus chaud que la zone ouverte pour que ce type d'aliments y soit conservé de façon appropriée.

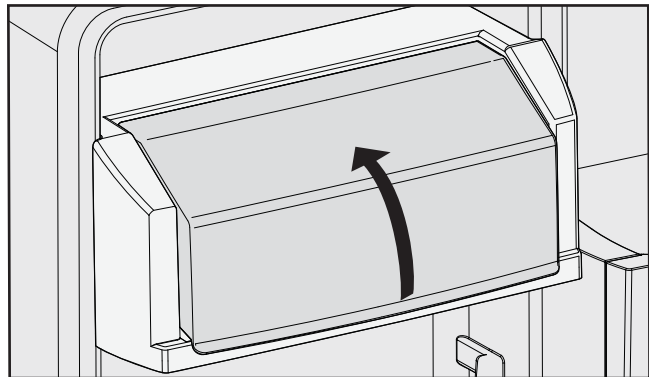

Balconnet pleine largeur pour gallons et balconnets parfaits de rangement

Le balconnet pleine largeur pour gallons est conçu spécifiquement pour les gros contenants comme les gallons de lait. Les balconnets parfaits pour le rangement basculent et offrent un rangement pratique pour les cannettes et autres articles.

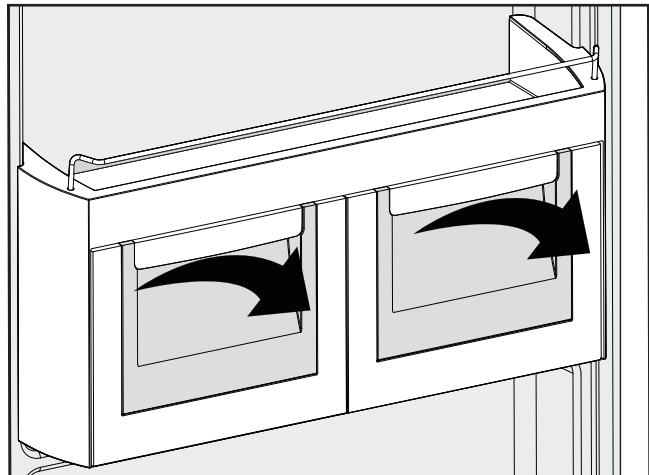

Clayette à condiments

La clayette à condiments est conçue pour loger des articles courants comme les moutardes, les confitures, les assaisonnements et les petits récipients.

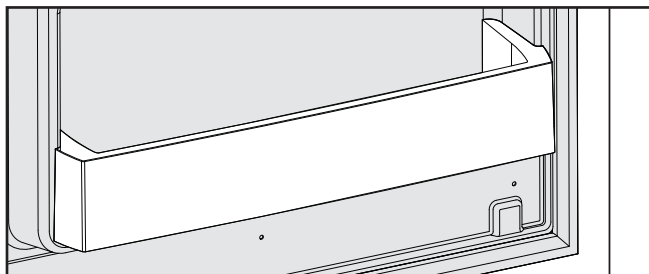

16 Conserver les aliments et économiser de l'énergie

Idées pour la conservation des aliments

Rangement des aliments frais

- Maintenez la température du compartiment réfrigérateur entre 1 et 4,4 °C (34-40 °F), avec comme température optimale 2,7 °C (37 °F).
- Évitez de surcharger les clayettes du réfrigérateur car cela réduit la circulation d'air et cause un refroidissement inégal.

Fruits et légumes

- Conservez les fruits et légumes dans les bacs à légumes, où l'humidité est enfermée et aide à préserver la qualité des aliments plus longtemps.

Viande

- Enveloppez la viande et les volailles crues de façon à éviter les écoulements et la contamination des surfaces ou des autres aliments.

Conseils pour économiser l'énergie

- Placez le réfrigérateur dans la partie la plus fraîche de la pièce, à l'abri du soleil direct et loin des conduits d'air chaud ou des registres. Ne placez pas le réfrigérateur à côté d'appareils qui produisent de la chaleur tels une cuisinière, un four ou un lave-vaisselle. Si vous ne pouvez faire autrement, une section d'armoire ou une couche supplémentaire d'isolant entre les deux appareils permettra au réfrigérateur de fonctionner de façon plus efficace.
- Mettez le réfrigérateur à niveau de sorte que la porte puisse se fermer hermétiquement.
- Reportez-vous à la section « RÉGLAGE DE LA COMMANDE DE TEMPÉRATURE » pour connaître les ajustements de température suggérés.
- Évitez de surcharger le réfrigérateur ou de bloquer les événements d'air froid. Sinon, le réfrigérateur devra fonctionner plus longtemps et utilisera plus d'énergie.
- Recouvrez les aliments et essuyez les contenants avant de les placer dans le réfrigérateur. Ceci permet de réduire la condensation qui s'accumule à l'intérieur de l'appareil.
- Organisez le réfrigérateur afin de l'ouvrir le moins souvent possible. Prévoyez de prendre plusieurs d'articles à la fois et refermez immédiatement la porte.



Conseils pour les vacances et les déménagements

Vacances de courte durée :

- Laissez le réfrigérateur fonctionner pour des vacances de moins de 3 semaines.

Vacances plus longues :

Si vous prévoyez ne pas utiliser le réfrigérateur pendant plusieurs mois :

- Retirez tous les aliments et débranchez l'appareil.
- Nettoyez et séchez soigneusement l'intérieur.
- Laissez la porte du réfrigérateur entrouverte, en la bloquant pour l'empêcher de se refermer si nécessaire, afin de prévenir les odeurs et l'accumulation de moisissure.

Déménagement : Si vous devez déménager le réfrigérateur, suivez les directives suivantes pour éviter de l'endommager :

- Débranchez l'appareil de la prise murale.
- Retirez les aliments, décongelez le réfrigérateur et nettoyez-le.
- Utilisez de l'adhésif pour empêcher que les panneaux, les paniers et les clayettes ne bougent pour éviter d'endommager l'appareil.
- Lors de son transport dans un véhicule, assurez-vous de placer le réfrigérateur en position verticale et de bien le fixer pour éviter tout mouvement. Protégez ses parois extérieures à l'aide d'une couverture ou d'un article semblable.

Entretien et nettoyage

Gardez votre réfrigérateur propre pour empêcher l'accumulation d'odeurs. Essuyez immédiatement tout renversement et nettoyez-le au moins deux fois par année. N'utilisez jamais de tampons à récurer métalliques, de brosses, de nettoyants abrasifs ou de solutions alcalines fortes sur l'une ou l'autre des surfaces. Ne lavez aucune pièce amovible dans un lave-vaisselle. Toujours débrancher le cordon d'alimentation.

⚠ ATTENTION

- **Quand vous déménagez le réfrigérateur, tirez-le en ligne droite. Ne le laissez pas osciller d'un côté à l'autre, car cela pourrait déchirer ou endommager le revêtement du sol.**
- **Les objets humides collent aux surfaces de métal froides. Ne touchez pas aux surfaces de métal intérieures si vous avez les mains mouillées ou humides.**

CAUTION

- Le fait de tourner la commande du congélateur à « ARRÊT » (voir la page 9) met le compresseur hors fonction, mais ne coupe pas l'alimentation de l'ampoule DEL ni des autres composants électriques. Débranchez le cordon d'alimentation de l'appareil ou placez l'interrupteur du disjoncteur à la position permettant de couper l'alimentation de la prise murale.
- Lorsque vous enlevez les étiquettes autocollantes, n'utilisez pas de lame de rasoir ou autre instrument pointu pouvant égratigner la surface de l'appareil. La colle laissée par le ruban ou les étiquettes peut être enlevée à l'aide d'un mélange d'eau chaude et de détergent doux ou en touchant le résidu de colle avec le côté collant du ruban déjà enlevé. N'enlevez pas la plaque signalétique.

REMARQUE

- N'utilisez pas de nettoyeurs abrasifs tels des nettoyeurs pour les vitres, des décapants, des liquides inflammables, des cires nettoyantes, des détersifs concentrés, des javellisants ou des nettoyeurs qui contiennent des produits à base de pétrole sur les pièces en plastique, les portes intérieures, les joints ou les revêtements de la caisse. N'utilisez pas d'essuie-tout, de tampons à récurer ou tout autre produit abrasif.
- N'utilisez jamais de tampons à récurer métalliques, de nettoyeurs abrasifs ou de solutions alcalines fortes sur l'une ou l'autre des surfaces.
- Ne lavez aucune pièce amovible dans un lave-vaisselle.
- Toujours débrancher le cordon d'alimentation.

TABLEAU D'ENTRETIEN ET DE NETTOYAGE

Pièce	Agents nettoyants	Conseils et précautions
Intérieur et revêtements de porte	<ul style="list-style-type: none"> • Eau et savon • Bicarbonate de soude et eau 	<ul style="list-style-type: none"> • Utilisez 30 ml (2 c. à table) de bicarbonate de soude dans 1 L (1 pinte) d'eau chaude. • Assurez-vous de bien essorer l'eau de l'éponge ou du chiffon avant de nettoyer autour des commandes, de l'ampoule ou de toute pièce électrique.
Joints de porte	<ul style="list-style-type: none"> • Eau et savon 	<ul style="list-style-type: none"> • Essuyez les joints avec un chiffon propre et doux.
Bacs et compartiments	<ul style="list-style-type: none"> • Eau et savon 	<ul style="list-style-type: none"> • Utilisez un linge doux pour nettoyer les glissières et les rails des tiroirs. • Ne lavez aucune pièce amovible (balconnets, bacs, etc.) dans un lave-vaisselle.
Clayettes en verre	<ul style="list-style-type: none"> • Eau et savon • Nettoyant pour vitre • Vaporisateurs liquides doux 	<ul style="list-style-type: none"> • Laissez le verre se réchauffer à la température de la pièce avant de l'immerger dans l'eau chaude.
Extérieur et poignées	<ul style="list-style-type: none"> • Eau et savon • Nettoyant pour verre non abrasif 	<ul style="list-style-type: none"> • Pour nettoyer les poignées, n'utilisez pas de nettoyant ménager commercial à base d'ammoniaque, de javellisant ou d'alcool. • Utilisez un linge doux pour nettoyer les poignées. • N'utilisez pas de linge sec pour nettoyer les portes.
Extérieur et poignées (Pour les modèles en acier inoxydable seulement)	<ul style="list-style-type: none"> • Eau et savon • Ammoniaque • Nettoyeurs pour acier inoxydable 	<ul style="list-style-type: none"> • Ne jamais utiliser de CHLORURE pour nettoyer l'acier inoxydable. • Nettoyez l'avant et les poignées en acier inoxydable avec de l'eau savonneuse non abrasive et un linge à vaisselle. Rincez avec de l'eau propre et un linge doux. • Nettoyez les taches tenaces à l'aide d'un essuie-tout imbibé d'ammoniaque et rincez. Utilisez un nettoyant pour acier inoxydable non abrasif. Vous pouvez vous procurer ces types de nettoyeurs auprès de la plupart des centres de rénovation et des grands magasins à rayons. Suivez toujours les directives du fabricant. • REMARQUE : Toujours nettoyer, essuyer et sécher dans le sens des rayures pour éviter de rayer la surface de travers. • Lavez le reste de la caisse avec de l'eau chaude et un détergent liquide doux. Rincez bien et essuyez à sec avec un linge doux et propre.

18 Informations concernant la garantie

GARANTIE – RÉFRIGÉRATEUR *Votre réfrigérateur est couvert par cette garantie*

	PÉRIODE DE GARANTIE	NOUS NOUS ENGAGEONS, PAR L'ENTREMISE DE NOS CENTRES DE SERVICES APRÈS-VENTE AUTORISÉS, À :	LE CONSOMMATEUR EST RESPONSABLE DE CE QUI SUIT :
GARANTIE COMPLÈTE D'UN AN	Un an à compter de la date d'achat initiale.	Réparer ou remplacer gratuitement toute pièce de cet appareil comportant un vice de matériau ou de fabrication. Ceci exclut les cartouches du filtre d'origine et de rechange pour l'eau et les glaçons (si l'appareil en est équipé). Les cartouches d'origine et de rechange sont garanties 30 jours (pièces seulement).	Le coût des visites de service après-vente décrites dans la rubrique RESPONSABILITÉS GÉNÉRALES DU CONSOMMATEUR.*
GARANTIE LIMITÉE DE LA 2^{ème} à la 5^{ème} année (Revêtement du coffret et système scellé)	Deuxième à cinquième année à compter de la date d'achat initiale.	Réparer ou remplacer gratuitement toute pièce du revêtement ou du système de réfrigération scellé (compresseur, condenseur, évaporateur, sècheur ou tuyauterie) comportant un vice de matériau ou de fabrication.	Tous frais engagés pour aller chercher et livrer l'appareil dans le cadre du service après-vente. Les frais de main-d'œuvre, de pièces et de transport autres que ceux relatifs au revêtement ou au système de réfrigération scellé.
GARANTIE LIMITÉE (s'applique en Alaska)	Durées décrites ci-dessus.	Respecter toutes les dispositions des garanties complètes ci-dessus ainsi que les exclusions décrites ci-dessus.	Les frais de transport du technicien pour se rendre au domicile du consommateur et tous frais engagés pour aller chercher et livrer le produit dans le cadre du service après-vente.

Aux É.-U., votre appareil est garanti par Electrolux Home Products, Inc. Nous n'autorisons personne d'autre à modifier ni à accroître nos obligations aux termes de cette garantie. Nos obligations en matière de service après-vente et de pièces prévues par cette garantie doivent être satisfaites par nous ou par un réparateur agréé de Electrolux Home Products, Inc. Au Canada, votre appareil est garanti par Electrolux Canada Corp.

*RESPONSABILITÉS GÉNÉRALES DU CONSOMMATEUR

Cette garantie ne s'applique qu'à l'utilisation domestique normale du produit et le consommateur est responsable des éléments énumérés ci-dessous :

1. Utilisation appropriée de l'appareil conformément aux directives qui accompagnent le produit.
2. Installation correcte par un agent de service après-vente autorisé conformément aux directives qui accompagnent l'appareil et à tous les codes locaux de plomberie, d'électricité et de gaz.
3. Branchement correct à une source d'alimentation mise à la terre de tension suffisante, remplacement des fusibles grillés, réparation des branchements lâches et des défauts dans le câblage de la maison.
4. Frais engagés pour rendre l'appareil accessible aux fins de réparation, comme le retrait de toute garniture, d'armoires, d'étagères, etc. ne faisant pas partie de l'appareil au moment de son expédition par l'usine.
5. Dommages à la surface après l'installation.
6. Remplacement des ampoules et des tubes fluorescents (sur les modèles en possédant).

EXCLUSIONS

Cette garantie ne couvre pas les éléments suivants :

1. LES DOMMAGES INDIRECTS OU ACCESSOIRES COMME LES DOMMAGES MATÉRIELS ET LES DÉPENSES ACCESSOIRES RÉSULTANT D'UNE VIOLATION DES CONDITIONS DE CETTE GARANTIE ÉCRITE OU DE TOUTE GARANTIE IMPLICITE.
Remarque : Certains états ne permettent pas l'exclusion ou la limitation des dommages indirects ou accessoires; cette limitation ou exclusion peut donc ne pas s'appliquer dans votre cas.
2. Les visites de service après-vente qui ne sont liées à aucune faute de fonctionnement ni à aucun vice de fabrication ou de matériau ou qui concernent des appareils qui ne sont pas utilisés dans des conditions domestiques normales. Le consommateur doit payer les frais de ces visites de service après-vente.
3. Les dommages causés dans le cadre de tout entretien effectué par une personne autre que Electrolux Home Products, Inc., Electrolux Canada Corp. ou leurs réparateurs agréés; l'utilisation de pièces autres que des pièces de rechange authentiques de Electrolux Home Products; les pièces obtenues auprès de personnes autres qu'un réparateur agréé; et les causes de dommages externes comme l'utilisation abusive ou inappropriée, une source d'alimentation électrique inadéquate ou un cas fortuit.
4. Les produits dont le numéro de série initial a été oblitéré ou modifié et ne peut pas être déterminé aisément.

POUR UN SERVICE APRÈS-VENTE

Conservez le reçu d'achat, le bon de livraison ou tout autre reçu de paiement approprié. La date qui figure sur la facture permet d'établir la période de garantie lorsqu'un service après-vente est requis. Si vous devez vous prévaloir de la garantie, il serait judicieux d'obtenir et de conserver tous les reçus. Cette garantie écrite vous confère certains droits, mais vous pouvez également jouir d'autres droits selon votre lieu de résidence. Pour vous prévaloir de cette garantie, prenez contact avec Electrolux Home Products, Inc. ou Electrolux Canada Corp.

Cette garantie ne s'applique que dans les 50 états des É.-U., à Puerto Rico, et au Canada. Les spécifications et caractéristiques des produits, décrites et illustrées, sont sujettes à modification sans préavis. Toutes les garanties sont accordées par Electrolux Home Products, Inc. Au Canada, votre appareil est garanti par Electrolux Canada Corp.

USA

877-435-3287
Electrolux Home Products, Inc.
10200 David Taylor Drive
Charlotte, NC 28262

Canada

1-800-265-8352
Electrolux Canada Corp.
5855 Terry Fox Way
Mississauga, Ontario
L5V 3E4

Guide de dépannage

Avant de faire appel au service après-vente, veuillez lire ce qui suit. Vous pourriez économiser temps et argent. Cette liste présente des situations courantes qui ne découlent pas d'un défaut de matériau ou de fabrication du réfrigérateur.

Problème	Cause	Solution
Fonctionnement du réfrigérateur		
Le réfrigérateur ne fonctionne pas.	<ul style="list-style-type: none"> * Le circuit dans lequel le réfrigérateur est branché dispose d'un disjoncteur de fuite de terre. * La commande de température est réglée à « ARRÊT ». * Le réfrigérateur n'est pas branché ou la fiche n'est pas bien insérée dans la prise murale. * Un fusible est grillé ou un disjoncteur est hors tension. * Panne d'électricité. 	<ul style="list-style-type: none"> * Branchez l'appareil dans un autre circuit. Si vous n'êtes pas sûr du type de prise, faites-la vérifier par un technicien qualifié. * Consultez la section « RÉGLAGE DE LA COMMANDE DE TEMPÉRATURE ». * Assurez-vous que la fiche est bien enfoncée dans la prise. * Vérifiez/remplacez le fusible par un fusible à action retardée de 15 A. Réinitialisez le disjoncteur. * Vérifiez les lumières de la maison. Appelez votre fournisseur d'électricité local.
Le réfrigérateur fonctionne trop souvent ou trop longtemps.	<ul style="list-style-type: none"> * La température dans la pièce ou à l'extérieur est chaude. * Le réfrigérateur a récemment été débranché pendant un certain temps. * Des quantités importantes de nourriture tiède ou chaude ont récemment été entreposées. * La porte est ouverte trop souvent ou trop longtemps. * Il est possible que la porte soit entrouverte. * Le réglage de la température est trop bas. * Les joints d'étanchéité de la porte sont sales, usés, craquelés ou mal ajustés. 	<ul style="list-style-type: none"> * La température dans la pièce ou à l'extérieur est chaude. * Le réfrigérateur a récemment été débranché pendant un certain temps. * Des quantités importantes de nourriture tiède ou chaude ont récemment été entreposées. * La porte est ouverte trop souvent ou trop longtemps. * Assurez-vous que la porte du réfrigérateur est bien fermée. * Le réglage de la température est trop bas. * Les joints d'étanchéité de la porte sont sales, usés, craquelés ou mal ajustés.
La température du réfrigérateur est trop froide.	<ul style="list-style-type: none"> * Le réglage de la température est trop bas. 	<ul style="list-style-type: none"> * Ajustez la commande à un réglage plus chaud. Attendez quelques heures pour permettre à la température de se stabiliser.
La température du réfrigérateur est trop chaude.	<ul style="list-style-type: none"> * Le réglage de la température est trop élevé. * La porte est ouverte trop souvent ou trop longtemps. * Il est possible que la porte soit entrouverte. * Des quantités importantes de nourriture tiède ou chaude ont récemment été entreposées. * Le réfrigérateur a récemment été débranché pendant un certain temps. 	<ul style="list-style-type: none"> * Ajustez la commande à un réglage plus froid. Attendez quelques heures pour permettre à la température de se stabiliser. * Le réfrigérateur fonctionne davantage si de l'air chaud y pénètre. Ouvrez la porte moins souvent. * Consultez la section « PROBLÈMES DE PORTE ». * Attendez que le réfrigérateur ait eu le temps d'atteindre la température choisie. * Il faut 24 heures pour que le réfrigérateur se refroidisse complètement.
L'affichage du panneau de commande indique « LO ».	<ul style="list-style-type: none"> * Le panneau de contrôle est verrouillé. 	<ul style="list-style-type: none"> * Pour déverrouiller le panneau de commande, appuyez sur « VERROUILLAGE DES COMMANDES » pendant 3 secondes.
L'affichage du panneau de commande indique « E7 », « E8 » ou « E9 ».	<ul style="list-style-type: none"> * Le panneau de contrôle indique un code d'erreur. 	<ul style="list-style-type: none"> * Pour obtenir de l'aide téléphonique sans frais aux É.-U. et au Canada : 1-877-4ELECTROLUX (1-877-435-3287)
L'affichage du panneau de commande indique « Sb ».	<ul style="list-style-type: none"> * Le panneau de contrôle est en mode Shabbath. 	<ul style="list-style-type: none"> * Appuyez simultanément sur les touches « VERROUILLAGE DES COMMANDES » et « MODE TEMP » pour quitter le mode Shabbath.
Bruits		
Bruits plus élevés lorsque le réfrigérateur est en marche.	<ul style="list-style-type: none"> * Les réfrigérateurs d'aujourd'hui ont une capacité de rangement supérieure et des températures plus uniformes. Ils nécessitent des compresseurs à haut rendement. 	<ul style="list-style-type: none"> * Ceci est normal. Quand les bruits ambiants sont faibles, il est possible que vous entendiez fonctionner le compresseur lorsqu'il refroidit l'intérieur.
Bruits plus élevés lorsque le compresseur se met en marche.	<ul style="list-style-type: none"> * Le réfrigérateur fonctionne à des niveaux de pression plus élevés au départ du cycle de mise en marche (ON). 	<ul style="list-style-type: none"> * Ceci est normal. Les bruits se stabilisent ou disparaissent alors que l'appareil continue à fonctionner.
Bruit sec ou craquement lorsque le compresseur se met en marche.	<ul style="list-style-type: none"> * Les composants métalliques se dilatent et se contractent comme des tuyaux d'eau chaude. 	<ul style="list-style-type: none"> * Ceci est normal. Les bruits se stabilisent ou disparaissent alors que l'appareil continue à fonctionner.

Problème	Cause	Solution
Bruits (suite)		
Bruits semblables à des bouillonnements ou des gargouillis.	* Du liquide réfrigérant (qui sert à refroidir le réfrigérateur) circule dans le système.	* Ceci est normal.
Bruits de ferraille ou de vibration.	* Le réfrigérateur n'est pas à niveau. Il oscille sur le sol lorsqu'on le déplace légèrement.	* Mettez le réfrigérateur à niveau. Consultez « MISE À NIVEAU » de la section « PREMIÈRES ÉTAPES ».
	* Le plancher est inégal ou n'est pas assez solide.	* Assurez-vous que le plancher est assez solide pour adéquatement supporter le poids du réfrigérateur. Mettez le réfrigérateur à niveau en plaçant des cales de bois ou de métal sous certaines parties du réfrigérateur.
	* Le réfrigérateur touche le mur.	* Remettez le réfrigérateur à niveau ou déplacez-le un peu. Consultez « MISE À NIVEAU » de la section « PREMIÈRES ÉTAPES ».
Eau/Humidité/Givre à l'intérieur du réfrigérateur		
De la condensation se forme sur les parois intérieures du réfrigérateur.	* La température extérieure est chaude et le niveau d'humidité est élevé, ce qui provoque une plus grande accumulation de givre à l'intérieur de l'appareil.	* Ceci est normal.
	* La porte est entrouverte.	* Consultez la section « PROBLÈMES DE PORTE ».
	* La porte est ouverte trop longtemps ou trop souvent.	* Ouvrez la porte moins souvent.
Odeurs dans le réfrigérateur		
Odeurs dans le réfrigérateur.	* L'intérieur a besoin d'être nettoyé.	* Nettoyez l'intérieur avec une éponge, de l'eau tiède et du bicarbonate de soude. Remplacer le filtre à air. * Couvrir les aliments hermétiquement.
	* Des aliments dégageant de fortes odeurs sont conservés dans le réfrigérateur.	
Problèmes de porte		
La porte ne ferme pas.	* Le réfrigérateur n'est pas à niveau. Il oscille sur le sol lorsqu'on le déplace légèrement.	* Cette condition peut engendrer des tensions sur la structure de la caisse et provoquer le mauvais alignement de la porte. Consultez « MISE À NIVEAU » de la section « VERROUILLAGE DES COMMANDES ».
	* Le plancher est inégal ou n'est pas assez solide.	* Assurez-vous que le plancher est assez solide pour adéquatement supporter le poids du réfrigérateur. Mettez le réfrigérateur à niveau en plaçant des cales de bois ou de métal sous certaines parties du réfrigérateur.
Problèmes d'éclairage		
L'ampoule n'est pas allumée.	* Une DEL ou une ampoule est grillée.	* Suivez les étapes de la rubrique « ÉCLAIRAGE DEL » de la section « CARACTÉRISTIQUES DU RÉFRIGÉRATEUR ».
	* Aucun courant électrique ne se rend au réfrigérateur.	* Voir « LE RÉFRIGÉRATEUR NE FONCTIONNE PAS ».
	* Le panneau de contrôle est en mode Shabbath (l'affichage indique Sb)	* Enfoncez les touches « MODE TEMP » et « VERROUILLAGE DES COMMANDES » pendant 3 secondes.

Liste de vérification pour l'installation

Portes

- Les poignées sont solidement fixées
- La porte se ferme hermétiquement sur la caisse de tous les côtés
- La porte du congélateur est à niveau sur toute sa partie supérieure

Mise à niveau

- Le congélateur est à niveau, d'un côté par rapport à l'autre et de l'avant vers l'arrière
- La grille de protection est correctement fixée au congélateur
- Les quatre coins de la caisse reposent fermement sur le plancher

Alimentation en électricité

- Le système électrique de la maison est sous tension
- Le congélateur est branché

Filtre à air

- Le filtre à air est installé

Vérifications finales

- Le matériel d'expédition a été enlevé
- Les températures du congélateur sont réglées
- Le robinet de l'alimentation en eau est ouvert
- La carte d'enregistrement a été postée

