



Manuel d'utilisation et d'entretien

Cuisinière électrique encastrable



 **Electrolux**

2 Informations générales

CONSERVEZ CES RENSEIGNEMENTS POUR PLUS TARD

Marque _____

Date d'achat _____

No de modèle _____

No de série _____

EMPLACEMENT DES NUMÉROS DE MODÈLE ET SÉRIE

NOTE

La plaque signalétique est située sur le côté intérieur de la moulure latérale. Voir l'image ci-dessous.

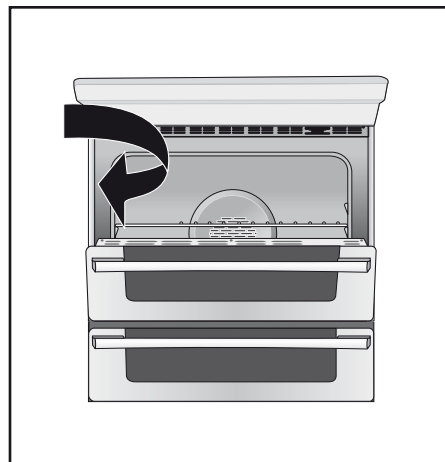

QUESTIONS?

Pour une assistance téléphonique, composez sans frais aux États-Unis et au Canada: **1-877-4ELECTROLUX (1-877-435-3287)**

Pour des informations au sujet de nos produits et/ou du service en ligne, visitez notre site internet: **www.electroluxappliances.com**

©2010 Electrolux Home Products, Inc.
10200 David Taylor Drive, Charlotte, NC 28262, USA
Tous droits réservés. Imprimé au Canada

TABLE DES MATIÈRES

Informations générales	2	Réglage des commandes électroniques	33
Conservez ces renseignements pour plus tard	2	Préférences de l'utilisateur	33
Emplacement des numéros de modèle et série	2	Réglage de l'horloge	33
Questions?	2	Réglage de l'affichage de l'horloge - On/Off	34
Table des matières	3	Réglage de l'affichage de l'horloge - 12h/24h .	34
Sécurité	4	Ajuster la température du four	34
Importantes mesures de sécurité	4-7	Affichage de la température-Fahrenheit	
Caractéristiques	8	ou Celsius	35
Votre cuisinière encastrable	8-9	Tableau de commande audible ou silencieux ..	35
Avant le réglage du four	10	Cuisson continue ou arrêt automatique	
Comment retirer et replacer les grilles des		après 12 heures	35
supports de grilles	11	Réinitialisation des valeurs par défaut	35
Fonctions des touches	12-14	Contrôles du four	36
Pour commencer	15	Me séquence de cuisson favorite	36
Pour régler l'horloge après le branchement	15	La fonction sabbat (à utiliser le jour du	
L'affichage de la température	15	Sabbat & lors des autres fêtes juives)	37-38
Lampe du four	16	Instructions de nettoyage	39
Verrouillage des fonctions	16	Nettoyage du four	39
Réglage de la minuterie	16	Cycle autonettoyant	40
Réglage des éléments de surface	17	Nettoyage général	41
À propos de la table de cuisson vitrifiée	17	Entretien et nettoyage de l'acier inoxydable	42
À propos des éléments de surface	17	Enlever et réinstaller la porte du four	42
Ustensiles pour la cuisson sur les éléments	18	Instructions spéciales pour l'entretien	
Types de matériaux des ustensiles	18	de la porte	42
Réglage des contrôles de surface	19-20	Lampe intérieure du four	43
Réglage du four réchaud	21	Conseils pour le nettoyage de la lèchefrite	43
Fonctionnement du four réchaud	21	Entretien et nettoyage de la surface de cuisson ..	44
Modes de cuisson	22	Recommandations pour le nettoyage de la	
Cuisson	22	surface de cuisson en vitrocéramique	44-45
Temps de cuisson	23	Solutions aux problèmes courants	46
Temps d'arrêt	23	Problèmes de cuisson	46
Cuisson au Gril	24	Solutions	47-50
Cuisson par convection	25	Information sur la garantie	51
Conversion de convection	26		
Préchauffage rapide	26		
Rôtissage par convection	27		
Grillade par convection	28		
Garder chaud	29		
Cuisson lente	30		
Déshydrater	31		
Pâte de pain	32		

4 Sécurité

IMPORTANTES MESURES DE SÉCURITÉ

	<p>⚠ AVERTISSEMENT</p> <ul style="list-style-type: none">• Toutes les cuisinières peuvent se renverser.• Il peut en résulter des blessures.• Installez les supports anti-renversements fournis avec l'appareil.• Voyez les instructions d'installation.	<p>⚠ AVERTISSEMENT</p> <p>Pour réduire le risque de renversement de la cuisinière, celle-ci doit être correctement fixée par des supports anti-renversements, fournis avec la cuisinière. Pour vérifier si ces supports sont correctement installés, agrippez le haut du panneau arrière de la cuisinière et penchez-la vers l'avant, lentement, afin de vous assurer que la cuisinière est retenue par les supports anti-renversements. Reportez-vous aux instructions d'installation pour bien connaître l'installation des supports anti-renversements.</p>
---	---	---

- **Enlevez tout le ruban et le matériau d'emballage avant d'utiliser la cuisinière. Détruisez le cartonnage et les sacs en plastique après le déballage de l'appareil.** Ne laissez jamais les enfants jouer avec le matériau d'emballage.
- **Installation—Assurez-vous que l'appareil est correctement installé et mis à la terre par un technicien qualifié, aux États-Unis conformément à la norme ANSI/NFPA No.70 dernière édition ainsi qu'aux codes de la région, ou conformément à la dernière édition de la norme C22.1 de l'ACNOR, code canadien de l'électricité, partie 1, ainsi qu'aux codes de la région au Canada.** N'installez l'appareil que selon les instructions d'installation fournies dans la documentation.

Demandez à votre marchand de vous recommander un technicien qualifié ainsi qu'un centre de réparation autorisé. Sachez comment couper le courant électrique de la cuisinière à la boîte de fusibles ou au coupe-circuit en cas d'urgence.

- **Entretien par l'utilisateur—Ne réparez pas ou ne remplacez pas des pièces de l'appareil à moins d'une recommandation précise dans les guides.** Toutes les réparations doivent être faites par un technicien qualifié, afin de réduire les risques de blessure et de dommage à l'appareil.
- **Ne modifiez jamais l'appareil, que ce soit en enlevant des panneaux, pieds de nivellement, protège-fils, supports/vis anti-renversements ou toute autre pièce.**

⚠ AVERTISSEMENT Il peut être dangereux pour les personnes ou dommageable pour l'appareil de monter, s'appuyer, ou s'asseoir sur la porte ou le tiroir de la cuisinière. Ne permettez pas aux enfants de grimper ou de jouer autour de la cuisinière. Le poids d'un enfant sur une porte ouverte peut faire basculer l'appareil et causer des brûlures ou d'autres blessures.

⚠ AVERTISSEMENT N'utilisez pas le four ou le tiroir réchaud (si fourni) de la cuisinière pour entreposer des articles.

- **Rangement dans ou sur l'appareil—Ne rangez pas dans le four, ou près des éléments, ou dans le tiroir (le cas échéant) des matériaux inflammables.** Ceci inclut des papiers, plastiques, tissus, livres de cuisine, objets en plastique et torchons, ainsi que les liquides inflammables. N'y déposez pas ou ne rangez pas des produits explosifs comme une bombe aérosol. Les produits inflammables pourraient exploser et allumer un feu ou causer des dommages matériels.

⚠ ATTENTION Ne rangez pas des articles pouvant intéresser les enfants dans les armoires au-dessus de l'appareil.

- **Ne laissez pas les enfants seuls ou sans surveillance dans un lieu où un appareil fonctionne.** Ne les laissez jamais s'asseoir ou se tenir debout sur une pièce quelconque de l'appareil.

- **NE TOUCHEZ PAS AUX ÉLÉMENTS DE SURFACE, AUX ZONES À PROXIMITÉ DE CEUX-CI, AUX ÉLÉMENTS OU AUX SURFACES INTÉRIEURES DU FOUR OU DU TIROIR-RÉCHAUD (SI FOURNI).** Les éléments de surface et ceux du four peuvent être très chauds même s'ils sont de couleur foncée. Les zones près des éléments de surface peuvent devenir suffisamment chaudes pour causer des brûlures. Pendant et après toute utilisation, ne touchez pas et ne laissez pas vos vêtements ou d'autres produits inflammables venir en contact avec ces zones, à moins qu'elles aient eu le temps de se refroidir. Ces zones comprennent la surface de cuisson, les surfaces orientées vers elle, la sortie d'air chaud du four et les zones à proximité, la porte du four et la fenêtre.
- **Portez des vêtements appropriés—Ne portez jamais de vêtements amples ou flottants en utilisant cet appareil.** Ne laissez pas les matériaux inflammables et les vêtements venir en contact avec des surfaces chaudes.

⚠ AVERTISSEMENT N'utilisez jamais votre appareil pour réchauffer ou chauffer une pièce.

- **N'éteignez pas les feux de friture avec de l'eau ou de la farine—Étouffez les feux avec un couvercle ou du bicarbonate de soude, ou avec un extincteur à poudre sèche ou à mousse.**
- **En chauffant de l'huile ou de la graisse, restez près de l'appareil.** La graisse ou l'huile peuvent prendre feu si elles devenaient trop chaudes.
- **N'utilisez que des gants isolants secs—Des gants mouillés ou humides en contact avec des surfaces chaudes peuvent causer des brûlures par la vapeur.** Ne laissez pas les gants isolants toucher les éléments. Ne vous servez pas d'un torchon ni d'un chiffon à la place d'un gant.
- **Ne réchauffez pas des contenants non ouverts—L'accumulation de pression peut faire exploser le contenant et causer des blessures.**
- **Enlevez la porte de tout appareil inutilisé qui doit être entreposé ou mis aux rebuts.**
- **IMPORTANT—N'essayez pas de faire fonctionner l'appareil pendant une panne de courant. Lorsqu'il se produit une panne de courant, éteignez toujours le four.** Si ce dernier n'est pas éteint, il recommencera à chauffer lorsque le courant reviendra. Les aliments laissés sans surveillance pourraient prendre feu ou se détériorer.

⚠ ATTENTION Les températures froides peuvent endommager le contrôleur électronique. Si c'est la première fois que vous faites fonctionner la cuisinière, ou qu'elle n'a pas été utilisée depuis longtemps, assurez vous que celle-ci a été exposée à une température au dessus de 0°C/32°F pendant au moins 3 heures avant de mettre l'appareil sous tension électrique.

INSTRUCTIONS DE SÉCURITÉ IMPORTANTES POUR L'UTILISATION DE VOTRE SURFACE DE CUISSON

- **Vous devez savoir quel bouton commande chacun des éléments de la surface de cuisson.**
- **Utilisez la grosseur de casserole appropriée.** Cet appareil est équipé d'un ou de plusieurs éléments de différentes grosseurs. Choisissez les ustensiles ayant un dessous plat, assez large pour recouvrir l'élément chauffant. Si vous utilisez des ustensiles trop petits, une partie de l'élément sera à découvert, et les vêtements entrant directement en contact avec l'élément sont susceptibles de prendre feu. L'utilisation d'ustensiles d'une taille proportionnelle à l'élément améliore aussi le rendement.
- **Les poignées des ustensiles doivent être tournées vers l'intérieur, sans surplomber les éléments adjacents** afin de réduire les risques de brûlure, de combustion et de renversement causés par le contact involontaire avec un ustensile.

6 Sécurité

- **Ne laissez jamais les éléments sans surveillance.** Les débordements causent de la fumée, les éclaboussures de graisse sont susceptibles de prendre feu et les ustensiles dont le contenu s'est évaporé peuvent fondre.
- **Protecteurs.** N'utilisez pas de papier d'aluminium pour recouvrir le fond du four ou toute autre partie de la cuisinière. Utilisez seulement le papier d'aluminium pour recouvrir la nourriture durant la cuisson au four. Toute autre utilisation de protecteurs ou de papier d'aluminium est susceptible de causer un choc électrique, un feu ou un court-circuit.
- **Ustensiles vitrifiés.** En raison des brusques changements de température, on ne peut utiliser avec la surface de cuisson que certains ustensiles en verre, en vitrocéramique, en céramique ou en terre cuite, ou autres ustensiles vitrifiés, sans risquer qu'ils se fendent. Vérifiez les recommandations du fabricant quant à leur utilisation sur une surface de cuisson.
- **N'utilisez pas de couvercles décoratifs pour éléments de surface.** Si un élément est accidentellement allumé, le couvercle risque de chauffer et éventuellement de fondre. Vous ne verrez pas que l'élément est allumé. Vous risquez de vous brûler en touchant les couvercles. Aussi, il y a un risque d'endommager la surface de cuisson.
- **Ne cuisinez pas sur une plaque de cuisson brisée.** Si la plaque se brise, les solutions nettoyantes et les éclaboussures peuvent pénétrer dans la plaque de cuisson brisée, et créer un risque de choc électrique. Communiquez avec un technicien qualifié immédiatement.
- **Nettoyez soigneusement la plaque de cuisson.** Si une éponge ou un chiffon humide est utilisé pour essuyer des renversements sur une surface chaude, faites attention afin d'éviter de vous brûler par la vapeur. Certains nettoyeurs peuvent produire de la fumée nocive s'ils sont appliqués sur une surface chaude.
- **Évitez de gratter le verre de la table de cuisson avec des objets pointus.**

INSTRUCTIONS IMPORTANTES POUR L'UTILISATION DE VOTRE FOUR

- **Soyez prudent en ouvrant la porte du four ou le tiroir-réchaud (si fourni)**—Tenez-vous sur le côté de l'appareil pour ouvrir la porte d'un four ou un tiroir-réchaud chaud. Laissez d'abord la vapeur ou l'air chaud s'échapper avant de retirer ou de placer des aliments dans le four ou le tiroir-réchaud.
- **Ne bloquez pas les orifices d'aération.** La ventilation du four se produit à travers l'orifice situé au haut de l'encadrement avant derrière la porte du four et visible lorsque cette dernière est ouverte. Toucher les surfaces de cette zone pendant le fonctionnement du four peut causer de graves brûlures. Ne placez pas d'objets en plastique ou conducteurs de chaleur à proximité de l'évent. Ils risquent de fondre ou de prendre feu.
- **Installation des grilles du four ou des grilles du tiroir-réchaud (si fourni).** Disposez toujours les grilles à l'emplacement désiré lorsque le four ou le tiroir-réchaud est froid. Enlevez tous les ustensiles qui se trouvent sur la grille avant de la retirer. Pour déplacer une grille lorsque le four est chaud, soyez extrêmement prudent. Utilisez des poignées et tenez la grille fermement avec les deux mains pour la remettre en place. Ne touchez pas l'élément chaud ou l'intérieur du four avec des poignées.
- **Ne vous servez pas de la lèchefrite sans utiliser le couvercle qui l'accompagne.** Le couvercle permet à la graisse de s'égoutter au fond de la lèchefrite, à l'abri de la chaleur intense du gril.
- **Ne recouvrez pas le couvercle de la lèchefrite ou la grille du tiroir-réchaud de papier d'aluminium.** L'huile et la graisse qui s'y accumulent peuvent prendre feu.
- **Ne touchez pas l'ampoule du four avec un linge mouillé pendant qu'elle est chaude.** Si vous le faites, elle risque de se briser. Débranchez l'appareil ou coupez le courant avant d'enlever l'ampoule et de la remplacer.

INSTRUCTIONS IMPORTANTES POUR LE NETTOYAGE DE VOTRE CUISINIÈRE

- **Nettoyez régulièrement votre cuisinière pour enlever la graisse sur toutes ses parties, car cette graisse risque de prendre feu.** Le ventilateur d'évacuation des hottes et les filtres de graisse doivent demeurer propres en tout temps. Ne laissez pas la graisse s'y accumuler. Les accumulations de graisse dans le ventilateur pourraient prendre feu. Reportez-vous aux instructions du fabricant sur le nettoyage de la hotte.
- **Nettoyants / Aérosols.** Suivez toujours les recommandations du fabricant, quant à leurs utilisations. Sachez que les résidus excessifs de nettoyants et d'aérosols risquent de prendre feu et de causer des dommages et/ou des blessures.

FOURS AUTONETTOYANTS:

- **Ne nettoyez dans le cycle autonettoyant que les parties du four énumérées dans le présent Guide de l'utilisateur.** Avant d'utiliser le cycle autonettoyant, enlevez la lèchefrite et tout ustensile se trouvant dans le four.
- **Ne nettoyez pas le joint d'étanchéité de la porte.** Faites attention pour ne pas le froter, l'endommager ou le déplacer.
- **N'utilisez pas de nettoyants commerciaux pour four.** Vous ne devez utiliser aucun nettoyant commercial pour four, ni aucun enduit protecteur à l'intérieur ou sur toute partie du four.
- **Retirez les grilles du four.** Les grilles changeront de couleur si elles sont laissées dans le four durant un cycle autonettoyant.

⚠ ATTENTION Certains oiseaux sont très vulnérables aux gaz dégagés lors du nettoyage des fours autonettoyants; ils doivent être placés dans une autre pièce, bien aérée.

AVIS IMPORTANT

La loi de la California "Safe Drinking Water and Toxic Enforcement Act" exige que le Gouverneur de Californie publie une liste des substances connues comme pouvant entraîner le cancer, des anomalies congénitales ou autres risques à l'égard des fonctions de reproduction, et exige que les entreprises préviennent les clients des dangers possibles qu'entraîne une exposition à de telles substances.

NOTE

Conservez ces mesures importantes de sécurité pour référence future.

8 Caractéristiques

VOTRE FOUR À ENCASTRER

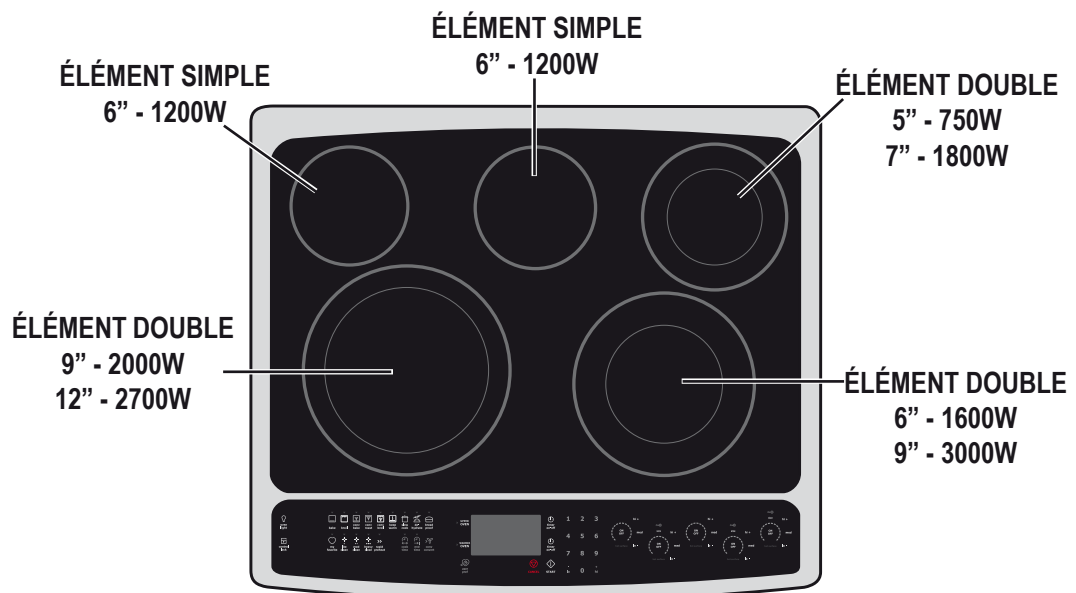
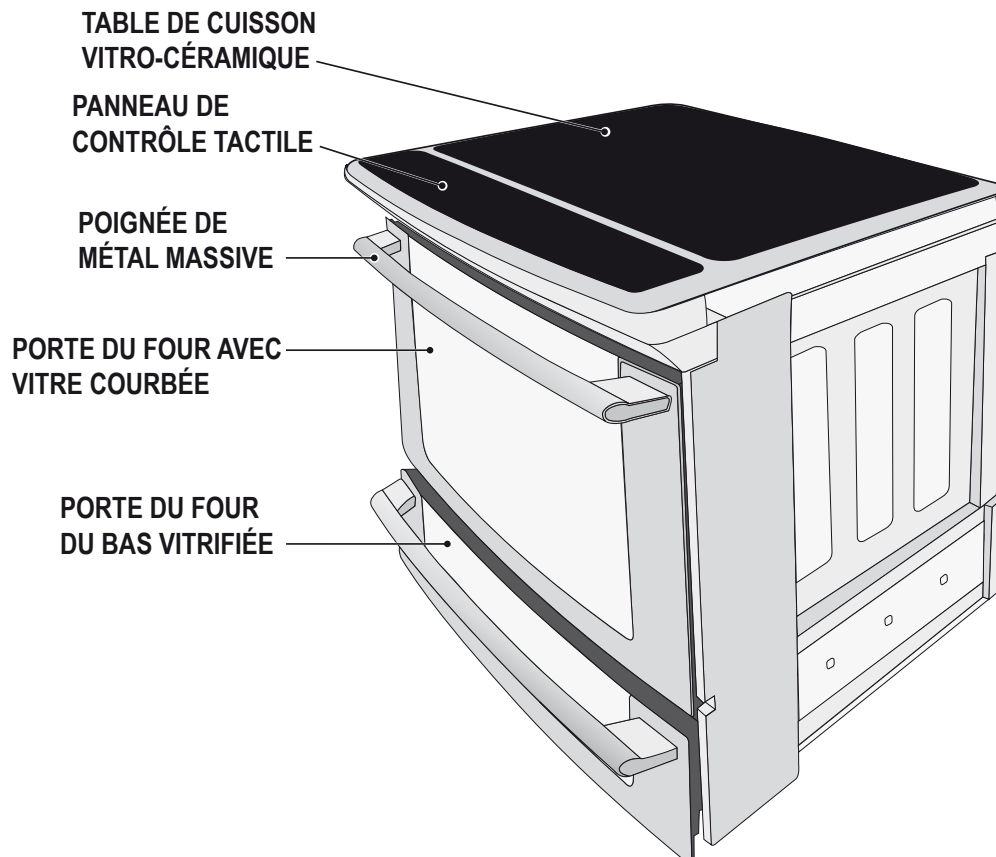

VOTRE FOUR À ENCASTRER

VERROU DE PORTE POUR
AUTO-NETTOYAGE

ÉVENT DU FOUR

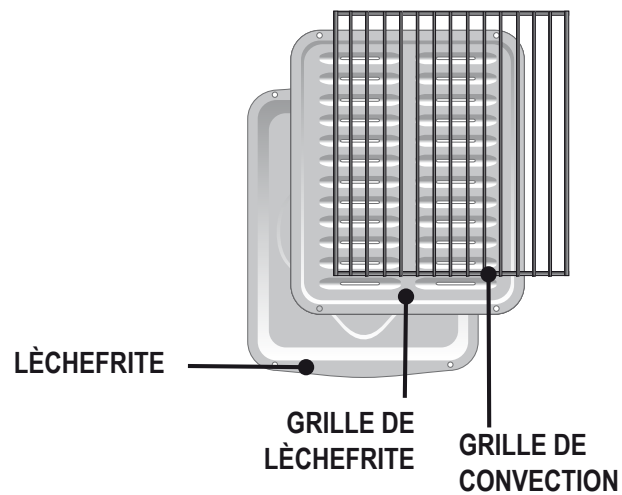
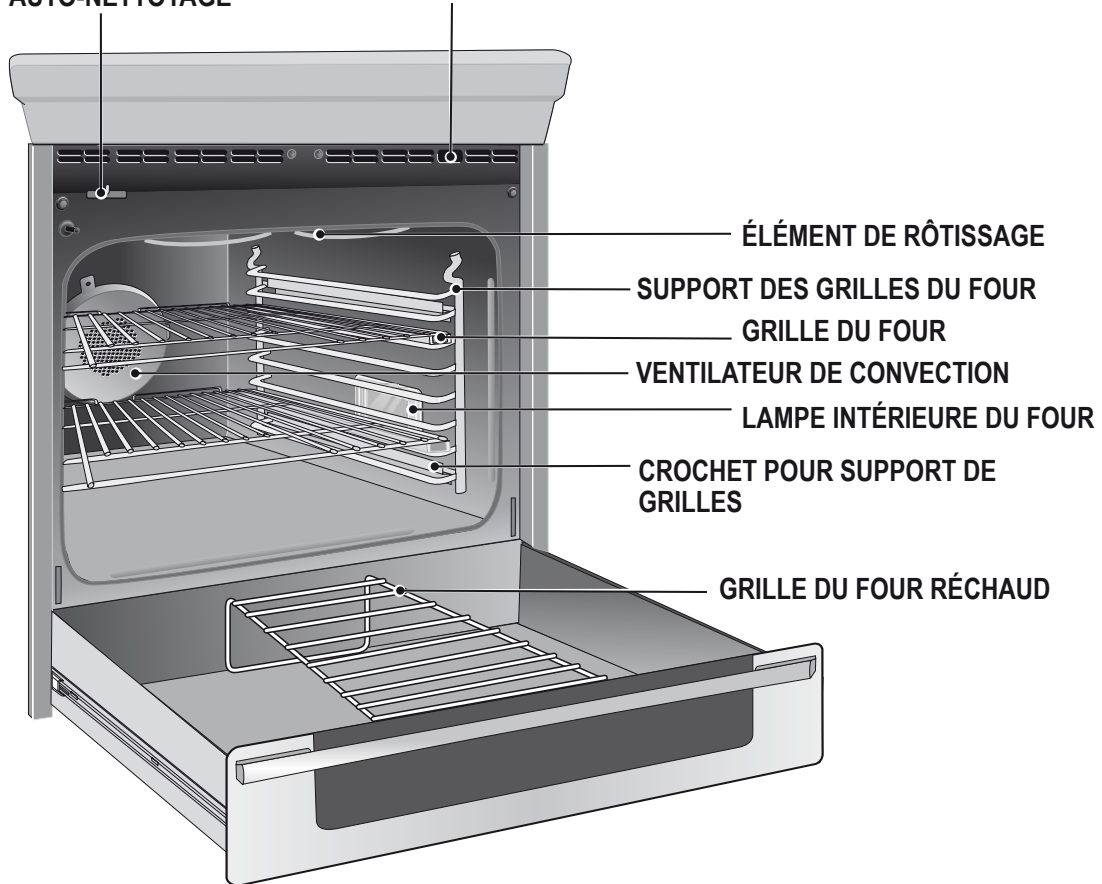

10 Caractéristiques

AVANT LE RÉGLAGE DU FOUR

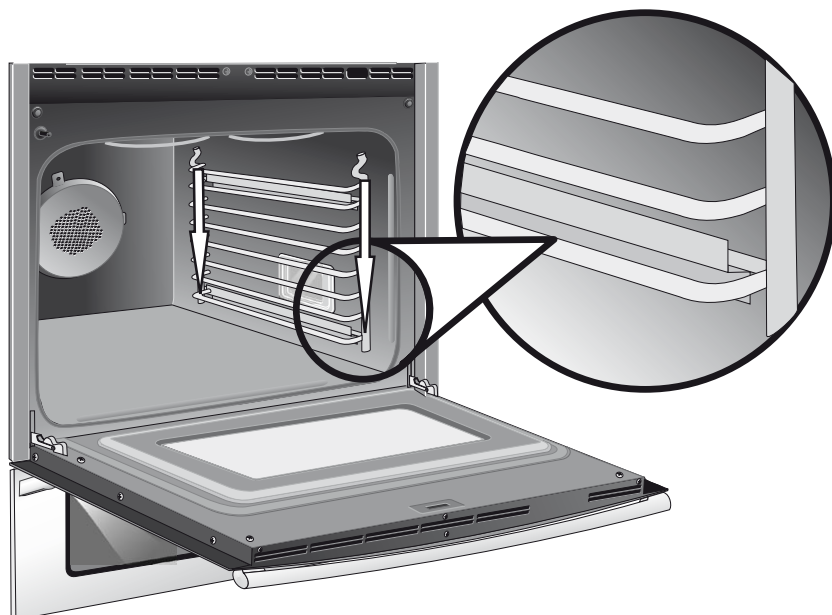

Installation des supports des grilles du four

INSTALLEZ TOUJOURS LES SUPPORTS DES GRILLES DU FOUR AVANT DE METTRE LE FOUR EN MARCHÉ (LORSQUE LE FOUR EST FROID).

Pour installer les support des grilles, insérez les supports, en les poussants vers le bas, dans les deux crochets situés chaque côté à l'intérieur du four, référez-vous à l'illustration.

Pour enlever les supports des grilles lors d'un cycle auto-nettoyant, tirez vers le haut les supports afin de les libérer des crochets. Si les supports des grilles ne sont pas enlevé, le cycle auto-nettoyant ne démarrera pas.

Positions des grilles

Ce four est équipé de supports de grilles avec 8 positions afin d'accommoder précisément tous les modes de cuissons.

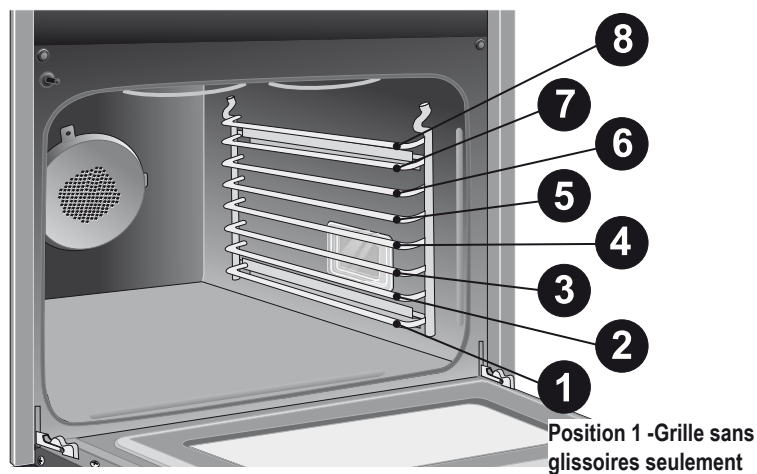

Position de l'évent du four

Un évent est situé **au-dessus de chaque porte**. Lorsque le four est allumé, l'air chaud s'échappe par l'évent. Cette ventilation est nécessaire pour assurer une bonne circulation de l'air et de bons résultats de cuisson.

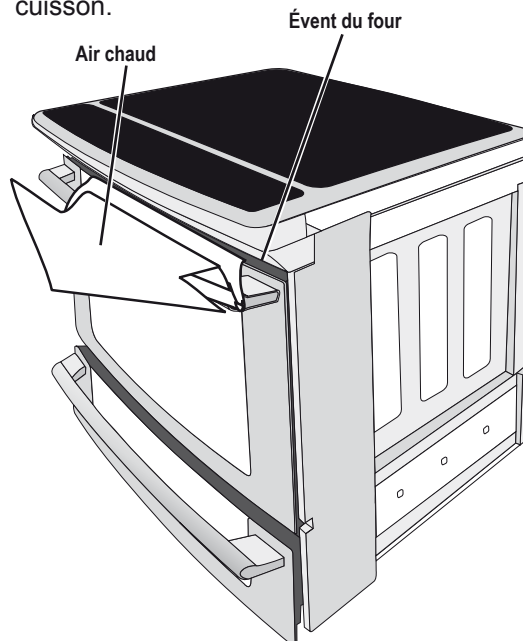

COMMENT RETIRER ET REPLACER LES GRILLES DES SUPPORTS DE GRILLES

Pour retirer les grilles avec glisseurs

1. Lorsque la grille est en position fermée; agripper la grille et les glisseurs en même temps.
2. Soulevez légèrement la grille et tirez-la doucement pour la décrocher du premier butoir.
3. Tirez la grille et les glisseurs jusqu'à ce que le deuxième butoir arrête la grille.
4. Soulevez la grille et les glisseurs et retirez-les du four.

Référez-vous à la section de nettoyage du four pour plus amples directions sur comment nettoyer les grilles.

Pour replacer les grilles avec glisseurs

Suivez les instructions ci-dessus dans l'ordre inverse. Assurez-vous d'installer les grilles sur la même position sur les supports, de chaque côté du four.

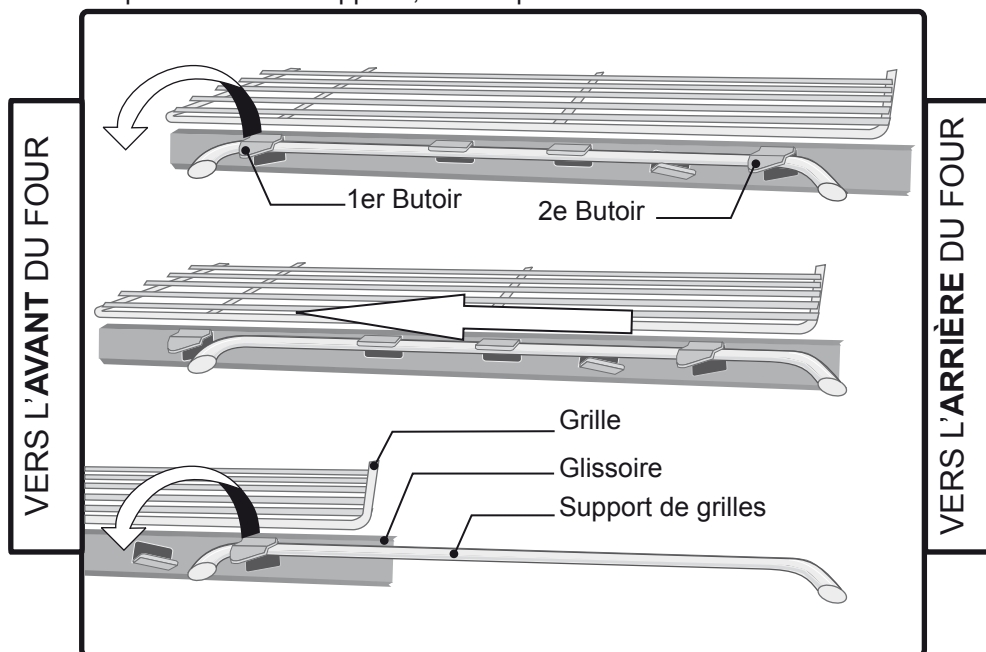

Pour retirer la grilles sans glissoire

Tirez sur la grille et inclinez-la légèrement vers le haut lorsqu'elle s'arrête sur le butoir.

Pour replacer la grilles sans glissoire

Insérez la grille sur les supports de grilles en s'assurant d'insérer les ouvertures de la grille dans les barreaux des supports de grilles. Assurez-vous qu'elle soit à niveau des 2 cotés.



ATTENTION *DISPOSEZ TOUJOURS LES GRILLES LORSQUE LE FOUR EST FROID (AVANT DE L'ALLUMER).*

12 Caractéristiques

FONCTIONS DES TOUCHES

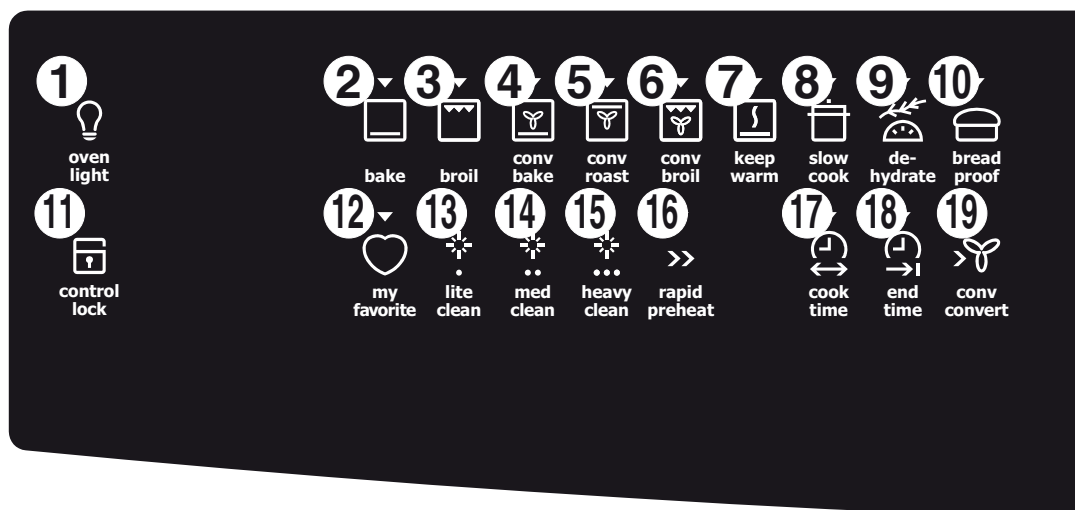

- 1 **Lampe du four**- Allume et éteint la lampe du four.
- 2 **Cuisson**- Sélectionne la température du mode de cuisson normale.
- 3 **Cuisson au grill**- Sélectionne la cuisson au grill.
- 4 **Cuisson à convection**- Sélectionne le mode de cuisson au four par convection.
- 5 **Rôtissage à convection**- Sélectionne le mode de rôtissage par convection.
- 6 **Griller par convection**- Sélectionne le mode de grillade par convection.
- 7 **Garder chaud**- Sélectionne le mode garder chaud.
- 8 **Cuisson lente**- Sélectionne le mode de cuisson lente.
- 9 **Déshydrater**- Sélectionne le mode de déshydratation.
- 10 **Pâte de pain**- Sélectionne le mode de cuisson pour la pâte de pain.
- 11 **Verrouillage des fonctions**- Annule toutes les fonctions.
- 12 **Ma favorite** - Sélectionne ou sauvegarde une séquence de cuisson.
- 13 **Nettoyage léger**- Sélectionne un cycle rapide d'autonettoyant (2 heures).
- 14 **Nettoyage moyen**- Sélectionne un cycle normal d'autonettoyant (3 heures).
- 15 **Nettoyage lourd**- Sélectionne un cycle prolongé d'autonettoyant (4 heures).
- 16 **Préchauffage rapide**- Sélectionne l'option de cuisson pour un préchauffage rapide.
- 17 **Temps de cuisson**- Sélectionne la programmation d'une durée de cuisson.
- 18 **Temps d'arrêt**- Sélectionne la programmation d'un temps d'arrêt pour la cuisson.
- 19 **Conversion de convection**- Permet de convertir une température conventionnelle en une température de convection.

FONCTIONS DES TOUCHES

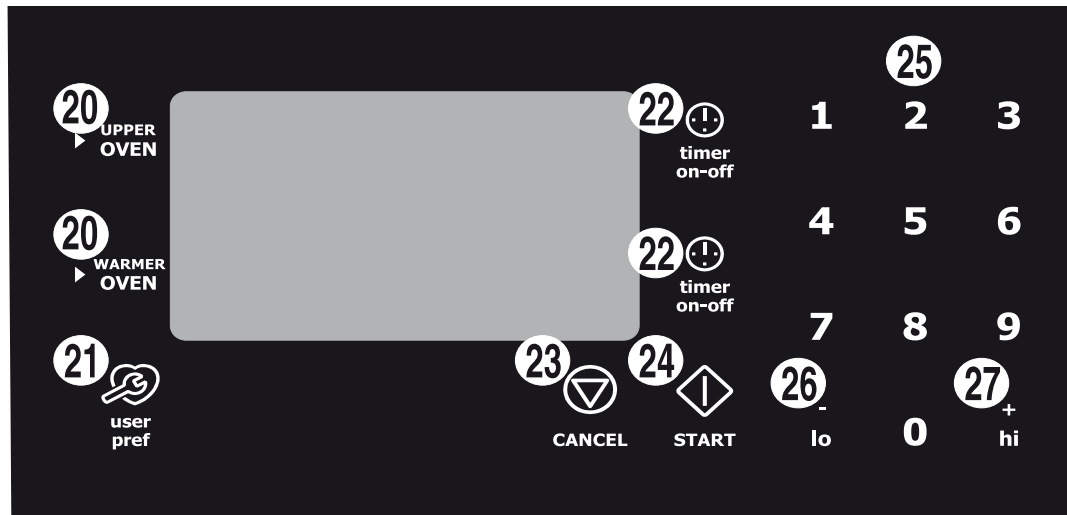

- 20 **Four du haut-** Sélectionne le four du haut pour un mode de cuisson.
- 20 **Four du bas-** Sélectionne le four du bas pour un mode de cuisson.
- 21 **Préférences de l'utilisateur-** Permet d'afficher le menu des préférences.
- 22 **Minuterie ON/OFF-** Règle et annule toutes les fonctions de la minuterie.
- 23 **Annuler-** Annule toutes les fonctions pré-sélectionnées sauf le verrouillage pour la protection des enfants, l'heure et la minuterie. Appuyez sur cette touche pour mettre fin à la cuisson.
- 24 **Départ-** Démarre toutes les fonctions du four.
- 25 **Touches numériques 0 à 9-** Utilisées pour entrer la température et l'heure.
- 26 **Moins-** Utilisée pour diminuer la température et l'heure.
- 27 **Plus-** Utilisée pour augmenter la température et l'heure.

14 Caractéristiques

FONCTIONS DES TOUCHES

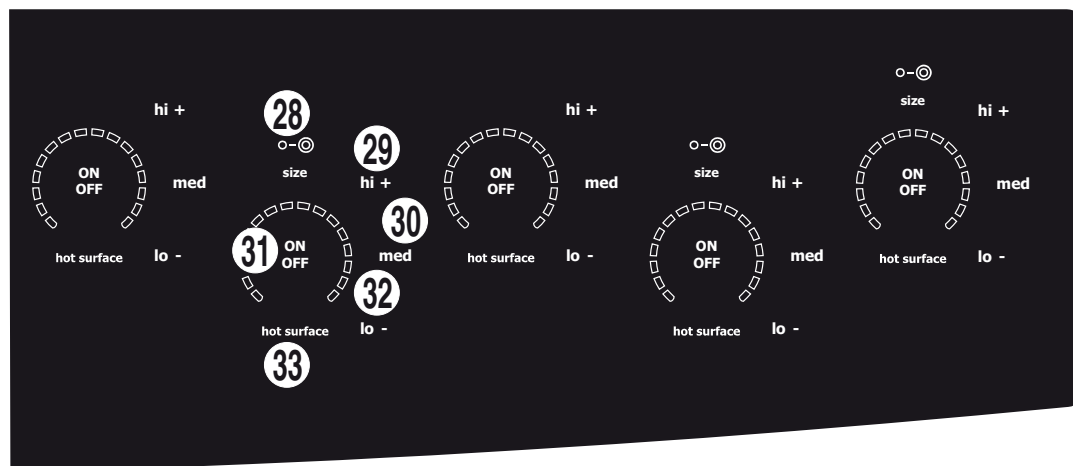

- 28 **Dimension de l'élément** - Utilisée pour changer la grosseur de l'élément associé.
- 29 **HI +** - Utilisée pour sélectionner la plus haute température disponible ou pour augmenter la température de l'élément associé.
- 30 **MED** - Utilisée pour sélectionner la température moyenne de l'élément associé.
- 31 **ON / OFF** - Utilisée pour allumer ou éteindre le contrôle de l'élément associé à la touche.
- 32 **LO -** - Utilisée pour sélectionner la plus basse température disponible ou pour diminuer la température de l'élément associé.
- 33 **Témoin lumineux hot surface** - Utilisé pour indiquer que l'élément de surface correspondant est chaud.

POUR RÉGLER L'HORLOGE APRÈS LE BRANCHEMENT

Lorsque l'appareil est alimenté pour la première fois ou réalimenté après une interruption, "CLO 12:00" apparaît à l'écran. L'horloge ne peut pas être réglée lorsque le four est en marche. Si une heure invalide est entrée, le contrôle émet 3 signaux sonores pour vous indiquer d'entrer une heure valide.

Pour régler l'horloge (exemple pour 1:30):

1. Appuyez sur les touches **1** **3** **0** pour régler l'heure à 1:30. Les touches **hi** et/ou **lo** peuvent aussi être appuyées pour augmenter ou diminuer l'heure affichée.
2. Appuyez sur la touche **DÉPART**  pour accepter les changements et retourner au menu des préférences.

L'AFFICHAGE DE LA TEMPÉRATURE

Votre appareil est équipé d'un écran affichant la température. Lorsqu'un mode de cuisson est réglé, la température actuelle du four s'affiche et augmente au fur et à mesure que le four préchauffe. Lorsque l'appareil atteint la température choisie, un signal sonore se fait entendre pour indiquer de placer la nourriture dans le four. Cette fonction est active avec les modes de cuisson suivants: cuire, cuire par convection et rôtissage par convection. Les modes de cuisson dont l'écran n'affiche pas la température seront spécifiés plus loin.

Note: La température la plus basse pouvant être affichée est 100°F.

16 Pour commencer

LAMPE DU FOUR



Votre appareil est équipé de deux lampes de four halogènes s'allumant graduellement jusqu'à pleine intensité. Lorsque la porte du four est ouverte, les lampes s'allument automatiquement. Les lampes peuvent être allumées lorsque la porte de four est fermée en appuyant sur la touche située sur le panneau de commandes.

Pour allumer et éteindre les lampes du four:

1. Appuyez sur la touche **LAMPE DU FOUR** .

VERROUILLAGE DES FONCTIONS



Le mode verrouillage des fonctions barre automatiquement la porte du four, le tableau de commandes et la table de cuisson. Le mode verrouillage des fonctions peut être utilisé seulement lorsque le four et la table de cuisson ne sont pas en marche. Lorsque le mode verrouillage est mis en marche, "DOOR LOCK" clignote à l'écran pendant 20 secondes ou jusqu'à ce que la porte soit verrouillée. Lorsque la porte est verrouillée, "Loc" s'affiche à l'écran du four et des témoins lumineux apparaissent aux écrans des contrôleurs des éléments de surface (Fig. 1). N'essayez pas d'ouvrir la porte pendant qu'elle se verrouille.

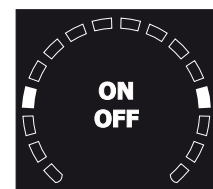

Fig. 1

Pour activer et désactiver le verrouillage des fonctions:





1. Appuyez sur la touche **VERROUILLAGE DES FONCTIONS**  pendant 3 secondes.

RÉGLAGE DE LA MINUTERIE



Cet appareil est équipé de deux minuteries servant de chronomètres supplémentaires qui émettent un signal sonore lorsque le temps programmé est écoulé. Elles ne démarrent ni n'arrêtent la cuisson. Elles peuvent être utilisées en tout temps, quelle que soit la fonction de cuisson déjà engagée.

Pour régler la minuterie (exemple pour 5 minutes):

1. Appuyez sur la touche **MINUTERIE** . «00:00» apparaît à l'écran.
2. Appuyez sur la touche **5** pour régler la minuterie à 5 minutes. Les touches **hi** ou **lo** peuvent aussi être appuyées pour augmenter ou diminuer le temps affiché.
3. Appuyez une deuxième fois sur la touche **MINUTERIE**  pour commencer le décompte.
4. Lorsque le temps est écoulé, «00:00» s'affiche et la touche **MINUTERIE**  clignote. L'horloge émet un signal sonore à intervalles réguliers jusqu'à ce que la touche **MINUTERIE**  soit appuyée de nouveau.

Pour annuler la minuterie avant que le temps se soit écoulé:

Appuyez sur la touche **MINUTERIE** . L'écran retourne à l'heure actuelle.

À PROPOS DE LA TABLE DE CUISSON VITRIFIÉE

La table de cuisson vitrifiée possède des éléments de surface radiants situés sous la vitre. Le graphisme sur la vitre indique l'emplacement des éléments. Assurez-vous que le diamètre de votre ustensile correspond au diamètre de l'élément sur la table de cuisson. La chaleur est transférée à travers la vitre jusqu'à votre ustensile. Seuls les ustensiles à fond plat doivent être utilisés. Le type et la grosseur de l'ustensile, le nombre d'éléments en utilisation et la puissance des éléments sont des facteurs qui influencent la quantité de chaleur transmise en dehors des limites des éléments. Les régions situées hors de ces limites peuvent devenir très chaudes et causer des brûlures.

À PROPOS DES ÉLÉMENTS DE SURFACE

La température des éléments augmente graduellement et uniformément. Lorsque l'élément chauffe, il devient rouge. Afin de maintenir la température désirée, l'élément s'allume et s'éteint (cycle) automatiquement. L'élément retient assez de chaleur pour fournir une cuisson uniforme et constante même lorsqu'il est éteint. Pour une cuisson efficace, éteignez l'élément plusieurs minutes avant la fin de la cuisson. Ceci permettra à la chaleur résiduelle de compléter la cuisson.

Votre appareil possède des éléments radiants de différentes puissances. La capacité de chauffer les aliments augmente en quantité en même temps que la puissance des éléments.

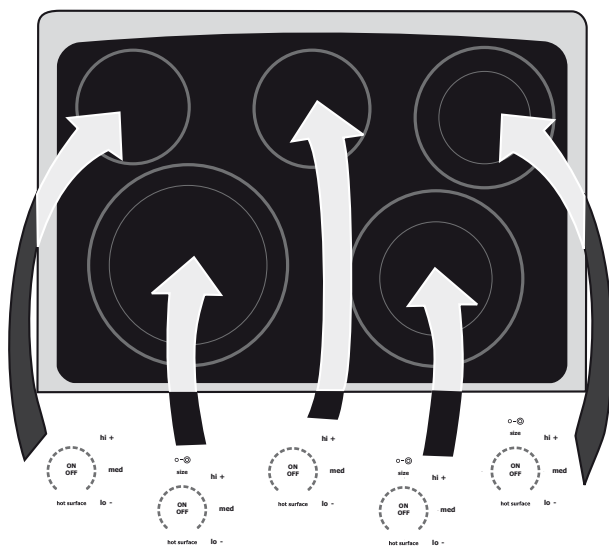

NOTE

Les éléments radiants possèdent un dispositif permettant à l'élément de passer d'allumé à éteint automatiquement, afin de fournir le degré de la chaleur demandé. Ceci permet aussi de protéger la vitre contre les dommages. Ce phénomène peut se produire au réglage maximum (HI), ce qui peut signifier que le diamètre de l'ustensile est trop petit par rapport au diamètre de l'élément ou bien que le fond de l'ustensile n'est pas plat. (Référez-vous à la section Choix des Ustensiles de cuisine pour la cuisson sur les éléments à la page 18).

Veillez lire les instructions de nettoyage de la surface vitrocéramique à la section **Nettoyage général** et la section **Avant d'appeler le service** dans ce manuel.

18 Réglage des éléments de surface

USTENSILES POUR LA CUISSON SUR LES ÉLÉMENTS



Le fond de la casserole doit être plat. Vérifiez si le fond est plat en faisant tourner une règle sur le fond de la casserole. Il ne devrait pas y avoir d'espace entre la casserole et la règle. Assurez-vous de suivre les recommandations à la figure ci-contre concernant les ustensiles de cuisson.

Correct

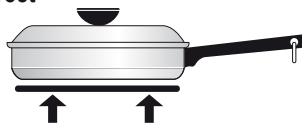

- **Fond plat et côtés droits.**
- Couverts qui ferment hermétiquement.
- Le poids du manche ne fait pas basculer la casserole. La casserole est bien équilibrée.
- Les tailles des casseroles correspondent à la quantité d'aliments à faire cuire.
- Matériau qui conduit bien la chaleur.
- Facile à nettoyer.
- La casserole doit être de diamètre semblable à l'élément.

Incorrect



- Fonds incurvés et déformés.



- La casserole déborde de l'élément de plus de 2.5 cm (1").



- La poignée est trop lourde et fait basculer la casserole.



- L'élément déborde autour de la casserole.

Note: Utilisez toujours les ustensiles pour l'usage auquel ils ont été conçus. Suivez les instructions du fabricant. Certains ustensiles de cuisine ne peuvent être utilisés au four ou sur les éléments.

* Il est possible d'utiliser des ustensiles de cuisine spéciaux comme les casseroles à homard, les plaques chauffantes et les autocuiseurs en s'assurant toutefois, qu'ils sont conformes aux exigences ci-dessus.

Note: La grosseur et le type d'ustensile utilisé influenceront le réglage nécessaire pour obtenir de bons résultats culinaires.

TYPES DE MATÉRIAUX DES USTENSILES

Le type de matériau des ustensiles détermine l'homogénéité de la chaleur et la rapidité de la transmission de celle-ci de la surface de cuisson au fond de l'ustensile. Les matériaux disponibles les plus populaires sont:

ALUMINIUM- Excellent conducteur de chaleur. Certains types de nourriture font brunir l'ustensile (les ustensiles en aluminium anodisé résistent aux taches et aux marques). Si l'ustensile est glissé sur la table de cuisson en vitrocéramique, il risque de laisser des marques métalliques ressemblant à des égratignures. Enlevez ces marques immédiatement.

CUIVRE- Excellent conducteur de chaleur mais décolore rapidement. Peut laisser des marques métalliques sur la table de cuisson vitrocéramique (voir Aluminium plus haut).

ACIER INOXYDABLE- Conducteur de chaleur lent donnant des résultats de cuisson inégaux. Durable, facile à nettoyer et résistant aux taches.

FONTE- Conducteur de chaleur pauvre par contre il la conserve bien. Cuit également une fois que la température de cuisson est atteinte. Pas recommandé sur les tables de cuisson en vitrocéramique.

FONTE ÉMAILLÉ- Le métal de base de l'ustensile détermine les caractéristiques de transfert thermique. Émaille doit être doux pour éviter d'égratigner les tables de cuisson en vitrocéramique.

VERRE- Conducteur de chaleur lent. Pas recommandé sur les tables de cuisson en vitrocéramique parce qu'il peut égratigner la table.

RÉGLAGE DES CONTRÔLES DE SURFACE

Le contrôleur électronique des éléments de surface comprend un indicateur de puissance pour chaque élément de surface. Ces contrôleurs fonctionnent de la même manière que des boutons conventionnels.

Réglages disponibles pour votre surface de cuisson

Le contrôleur permet de fournir différents niveaux de chaleur à chaque élément de surface. Chaque élément possède un clavier à touches vous permettant premièrement, en appuyant sur la touche On/Off d'activer la surface de cuisson désirée et par la suite régler rapidement la surface de cuisson à l'aide des 3 positions pré-réglées (**lo**, **med** ou **hi**) - voir figures 2 à 5 -.

En plus des positions pré-réglées, vous disposez des touches + et - pour permettre un réglage de la température plus précis.

Indicateurs du diamètre des éléments

Certains éléments offrent 2 différents diamètres. Sur les contrôleurs de ces éléments, vous trouverez une touche (**size**) - voir figure 1 - vous permettant de choisir la grosseur de l'élément. Vous pouvez choisir d'utiliser seulement la portion interne de l'élément ou d'ajouter la portion externe à la portion interne en appuyant sur la touche **Size** en tout temps.

Message des éléments chauds (hot surface)

Après l'utilisation d'un des éléments radiants, la surface de cuisson devient très chaude. Même après avoir éteint le contrôleur, la table de cuisson demeure chaude pendant un moment.

Le contrôle surveille la température de la surface de cuisson et affiche le message "**hot surface**" pour indiquer que la surface de cuisson est encore trop chaude pour être touchée - voir figure 6-. L'élément de cuisson peut être utilisé de nouveau, même si le message "**hot surface**" est affiché.

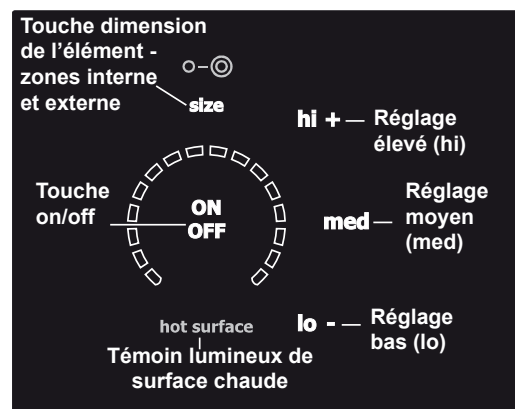

Fig. 1

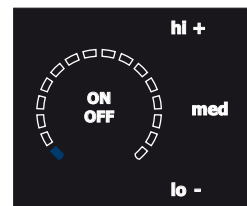

Fig. 2 - Élément actif

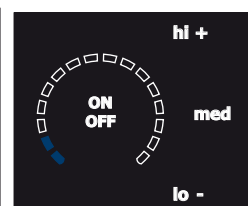

Fig. 3 - Élément réglé à bas (lo)

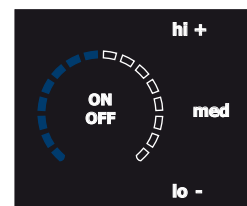

Fig. 4 - Élément réglé à moyen (med)

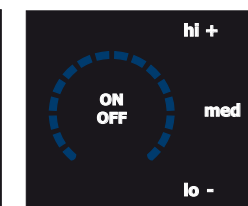

Fig. 5 - Élément réglé à haut (hi)

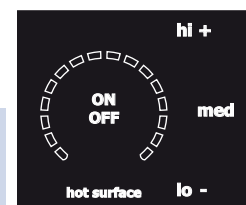

Fig. 6

⚠ ATTENTION

Les éléments radiants peuvent sembler avoir refroidi après leur utilisation. Le témoin lumineux de surface chaude s'allume lorsque la commande est réglée et reste affiché tant que la vitre n'a pas refroidi à un niveau acceptable. La surface de vitrocéramique peut être encore chaude et causer des brûlures si elle est touchée lorsqu'elle n'a pas assez refroidi ou avant que le message soit disparu.

Ne déposez pas d'objets tels que salières et poivrières, supports à cuillères ou emballage en plastique sur la surface de cuisson lorsqu'elle est utilisée. Ces articles peuvent prendre feu ou fondre. Les poignées, serviettes ou cuillères en bois peuvent prendre feu s'ils sont trop près des éléments.

20 Réglage des éléments de surface

RÉGLAGE DES CONTRÔLES DE SURFACE

Réglage des éléments

- Appuyez sur la touche **ON OFF** de l'élément choisi.
- Si la zone de cuisson possède plus d'une portion, appuyez une ou plusieurs fois sur la touche **size** pour régler l'élément à la dimension voulue.
- Appuyez sur la touche de la puissance désirée (**hi+**, **med** ou **lo-**) ou, pour plus de précision, appuyez sur les touches **hi+** ou **lo-**. La dimension et la puissance de l'élément peuvent être ajustées en tout en temps lors de la cuisson.

Réglages recommandés pour les éléments de la surface

Utilisez le tableau plus bas pour déterminer le réglage le plus approprié dépendant des aliments à préparer et référez-vous à la -Fig. 1- pour vous aidez à déterminer le réglage approprié. Les zones de puissance illustrées sont des zones de puissance suggérées - Fig. 2. Assurez-vous de bien superviser la cuisson des aliments et d'ajuster la puissance de l'élément au besoin lors de la cuisson de la nourriture.

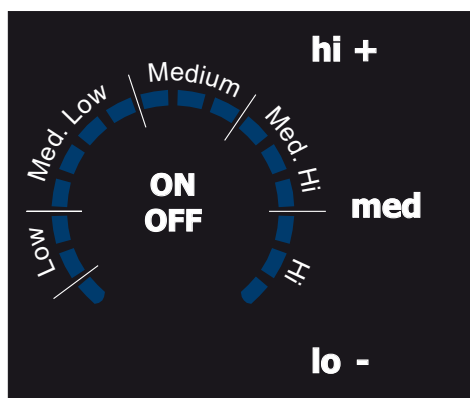

Fig. 1

Réglages recommandés pour la cuisson sur les éléments de surface	
Réglage	Type de cuisson
Haut (Hi)	Pour débuter la cuisson, faire bouillir l'eau, faire griller la viande.
Moyen haut (8-9.5)	Pour garder l'eau en ébullition, frire.
Moyen (6)	Pour maintenir l'eau en ébullition, épaissir les sauces, cuire les légumes à la vapeur.
Moyen bas (4 - 5)	Pour compléter la cuisson, cuire des oeufs pochés ou du ragoût.
Bas (Lo-3)	Pour garder chaud, faire fondre ou mijoter.

Notes

- Appuyer sur la touche ON/OFF active ou désactive l'élément relié à la touche mais ne démarre pas le chauffage de ce dernier. Pour mettre en marche l'élément, deux touches doivent être appuyées; premièrement, la touche ON/OFF et par la suite le niveau de puissance doit être réglé en appuyant sur la touche +, - ou med.
- Les éléments de surface commencent à chauffer seulement lorsqu'ils sont activés – voir fig. 2, p 19. Si aucune puissance n'est ajoutée à l'élément activé dans les 10 secondes, le contrôleur électronique désactive automatiquement l'élément.
- Si un élément de surface est activé alors que tous les éléments sont à la position arrêt, il faudra appuyer la touche ON/OFF un peu plus longtemps que de façon générale avant de voir l'élément s'activer. Lorsqu'un élément est en marche et qu'un autre élément est activé, ce dernier se met en marche immédiatement.

FONCTIONNEMENT DU FOUR RÉCHAUD

Pour faire fonctionner le four réchaud

Le four réchaud a pour fonction de conserver les aliments chauds à la température de service. Commencez toujours avec des mets chauds. **Il n'est pas recommandé de chauffer des aliments froids dans le four réchaud.**

Tous les aliments placés dans le four réchaud doivent être recouverts d'un couvercle ou d'une feuille de papier d'aluminium pour conserver leur humidité et les garder tendres. Ne couvrez pas les aliments croustillants. **N'utilisez pas de plastique pour recouvrir les aliments. Le plastique risque de fondre dans le tiroir et d'être très difficile à nettoyer.**

Utilisez seulement la vaisselle, les ustensiles et plats à cuisiner recommandés pour cuisson au four dans le four réchaud.

Disposition de la grille du four réchaud

Disposez la grille du four réchaud comme illustré.

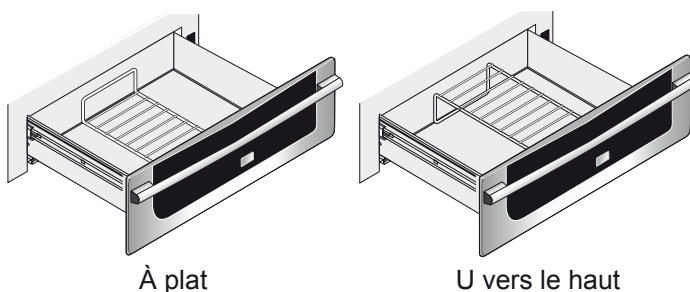

La grille peut être utilisée de 2 façons:

- Grille en **U vers le haut** pour permettre de disposer des aliments de moindre dimension sur et sous la grille (par exemple, petits pains ou biscuits sur la grille et casserole en dessous).
- Grille **à plat** sur le fond pour permettre de disposer des aliments de moindre poids et la vaisselle vide (par exemple, petits pains ou pâtisseries et assiettes à dîner).



Utilisez le four réchaud pour garder les aliments chauds comme: les légumes, sauces, viandes, casseroles, biscuits et petits pains, pâtisseries et assiettes à dîner chaudes.

Pour régler la température de Garder Chaud à 170°F:

1. Placez la grille du four à la position voulue.
2. Sélectionnez le four en appuyant sur la touche **FOUR RÉCHAUD** WARMER OVEN.
3. Appuyez sur la touche **GARDER CHAUD** .
4. Appuyez sur **DÉPART** .
5. Le temps de cuisson, la minuterie et le temps d'arrêt sont des fonctions que vous pouvez utiliser pour contrôler votre cuisson (référez-vous aux sections respectives).
6. Retirez les plats du four. Utilisez toujours des mitaines de cuisson lorsque vous déplacez des plats chauds en provenance du four.
7. Appuyez sur **ANNULER**  pour arrêter ou annuler la fonction garder chaud en tout temps.

⚠ AVERTISSEMENT GARDER LES ENFANTS ÉLOIGNÉS DU FOUR RÉCHAUD LORSQU'IL EST CHAUD. NE PAS SUIVRE CET AVERTISSEMENT PEUT CAUSER DES BRÛLURES.

⚠ ATTENTION Utilisez toujours des mitaines de four pour retirer la nourriture du four réchaud. La grille du four, l'intérieur du four, les ustensiles et assiettes peuvent être chauds.

22 Modes de cuisson

CUISSON



Ce mode de cuisson est préférablement utilisé pour vos recettes conventionnelles. L'élément de cuisson caché est utilisé pour chauffer l'air et maintenir la température. Le four peut être programmé pour la cuisson à des températures allant de 170°F (77°C) à 550°F (288°C) avec une température par défaut de 350°F (176°C)



Conseils de cuisson pour le four supérieur:

- Préchauffez le four avant d'utiliser le mode cuisson.
- Utilisez préférablement une seule grille et centrez les ustensiles autant que vous le pouvez.
- Si vous utilisez deux grilles, placez-les aux positions 3 et 7.
- Allouez 5.1 à 10.2 cm (2" à 4") autour des ustensiles pour permettre à l'air de circuler.
- Veillez à ce que les ustensiles ne se touchent pas mutuellement et qu'ils ne touchent pas à la porte, aux côtés ou à l'arrière du four.

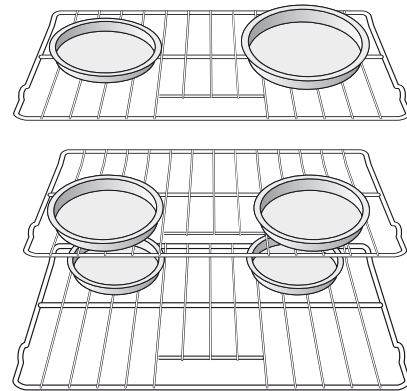
Disposez les moules tel que montré.



Pour régler la température de cuisson à 350°F:

1. Placez les grilles du four aux positions voulues.
2. Sélectionnez le four en appuyant sur **FOUR DU HAUT** UPPER OVEN.
3. Appuyez sur la touche **CUISSON** .
4. Appuyez sur la touche **DÉPART** . Le four affiche **PRE-HEATING** (préchauffage).
5. Placez les plats à cuisiner dans le four lorsque le signal sonore se fait entendre, que le contrôleur affiche la température sélectionnée et que PRE-HEATING disparaît.
6. Le temps de cuisson, la minuterie, le temps d'arrêt et le préchauffage rapide sont des fonctions que vous pouvez utiliser pour contrôler votre cuisson (référez-vous aux sections respectives).
7. Retirez les plats du four. Utilisez toujours des mitaines de cuisson lorsque vous déplacez des plats chauds en provenance du four.
8. Appuyez sur la touche **ANNULER**  pour arrêter ou annuler la cuisson en tout temps.

Pour changer la température de cuisson à 425°F:

1. Sélectionnez le four actif en appuyant sur **FOUR DU HAUT** UPPER OVEN.
2. Entrez la nouvelle température désirée en appuyant sur la touche **hi** ou **lo**.

Problèmes de cuisson





Référez-vous au tableau des problèmes de cuisson à la fin de ce manuel.

TEMPS DE CUISSON

Le temps de cuisson permet de programmer le four pour une cuisson minutée qui s'arrête automatiquement après la durée entrée. Le temps restant s'affiche à l'écran. Lorsque le temps de cuisson programmé est écoulé, le four s'arrête automatiquement et un signal sonore est émis. Cette fonction peut être utilisée avec ces modes de cuisson: cuire, cuisson par convection, rôtissage par convection, cuisson lente, garder chaud, pâte de pain et déshydrater.



Pour régler un temps de cuisson (exemple pour une cuisson à 450°F pour 30 minutes):







1. Sélectionnez le four en appuyant sur **FOUR DU HAUT** .
2. Appuyez sur **CUIRE** .
3. Entrez la température désirée; **4 5 0**.
4. Appuyez sur la touche **TEMPS DE CUISSON** .
5. Entrez le temps désiré; **3 0**.
6. Appuyez sur la touche **DÉPART** . Le four commence à chauffer et la commande électronique débute le compte à rebours.
7. Appuyez sur **ANNULER**  pour arrêter le signal sonore ou annuler la cuisson en tout temps.

TEMPS D'ARRÊT

Le temps d'arrêt permet au four de s'éteindre automatiquement à l'heure voulue. La commande du four calcule le temps restant et l'affiche à l'écran. Le four s'arrête et sonne lorsque le décompte est terminé. Cette fonction peut être utilisée avec ces modes de cuisson: cuire, cuisson par convection, rôtissage par convection, cuisson lente, garder chaud, dégivrer, pâte de pain, déshydrater et le cycle autonettoyant. Ce four peut être programmé avec un temps de cuisson et un temps d'arrêt pour commencer et arrêter la cuisson aux heures voulues.



Pour régler un temps d'arrêt avec un temps de cuisson (exemple pour une cuisson à 450°F pour 30 minutes qui arrête à 6:00PM):

1. Sélectionnez le four en appuyant sur **FOUR DU HAUT** .
2. Appuyez sur **CUIRE** .
3. Entrez la température désirée; **4 5 0**.
4. Appuyez sur la touche **TEMPS DE CUISSON** .
5. Entrez le temps désiré; **3 0**.
6. Appuyez sur la touche **TEMPS D'ARRÊT** .
7. Entrez l'heure désirée; **6 0 0**.
8. Appuyez sur la touche **DÉPART** . Le temps restant s'affiche à l'écran.
9. Appuyez sur **ANNULER**  pour arrêter le signal sonore ou annuler la cuisson en tout temps.

⚠ ATTENTION Le programmeur électronique doit être utilisé prudemment. Il peut être utilisé pour faire cuire de la viande salaisonnée ou congelée et la plupart des fruits et légumes. Les aliments qui se gâtent facilement comme le lait, les oeufs, le poisson, la viande ou la volaille, doivent d'abord être réfrigérés. Même lorsqu'ils sont refroidis, ils ne doivent pas rester dans le four plus de 1 heure avant le début de la cuisson et doivent être rapidement retirés lorsque la cuisson est terminée.

24 Modes de cuisson

CUISSON AU GRIL



Ce mode de cuisson est préférablement utilisé pour les viandes, poissons et volailles jusqu'à 1" d'épaisseur. La cuisson au grill est un procédé de cuisson des coupes tendres de viande grâce à la chaleur radiante émise par l'élément supérieur du four. La haute température cuit rapidement et donne une apparence dorée aux aliments. Le four peut être programmé pour la cuisson au grill à des températures allant de 300°F (149°C) à 550°F (288°C) avec une température par défaut de 550°F (288°C).

Couvercle
lêchefrite

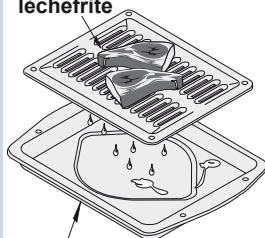

Lêchefrite

Conseils de cuisson au grill:

- Pour obtenir les meilleurs résultats, préchauffez l'élément grill pendant environ 2 minutes.
- Grillez la viande sur un côté, jusqu'à ce qu'elle soit bien dorée; retournez et faites cuire le deuxième côté. Assaisonnez et servez.
- Pour de meilleurs résultats, laissez la porte légèrement entrouverte.
- Tirez toujours la grille hors du four jusqu'à la position d'arrêt avant de retourner ou de retirer les aliments.
- Utilisez toujours la lêchefrite et son couvercle. La lêchefrite et son couvercle permettent à la graisse de s'égoutter au fond de la lêchefrite, à l'abri de la chaleur intense du grill.
- **N'utilisez PAS** la lêchefrite sans son couvercle. **NE recouvrez PAS** le couvercle de papier d'aluminium. Le gras en surface pourrait s'enflammer. **N'utilisez PAS** la grille de rôtissage lors de la cuisson au grill.

Pour régler la température de grill à 550°F:



1. Placez les grilles du four aux positions voulues.
2. Sélectionnez le four en appuyant sur **FOUR DU HAUT** ^{UPPER} _{OVEN}.
3. Appuyez sur la touche **CUISSON AU GRIL** .
4. Appuyez sur la touche **DÉPART** .
5. Placez la lêchefrite, son couvercle et le plat dans le four après 2 minutes de préchauffage.
6. Faites griller la viande sur un côté jusqu'à ce qu'elle brunisse; retournez-la et laissez-la griller de l'autre côté.
7. Retirez les plats du four. Utilisez toujours des mitaines de cuisson lorsque vous déplacez des plats chauds en provenance du four.
8. Appuyez sur la touche **ANNULER**  pour arrêter ou annuler la cuisson au grill en tout temps.

Tableau de recommandations pour le grillage au four des aliments

Nourriture à griller	Position de la grille du four	Température	Temps de cuisson		Type de cuisson
			1er côté	2ième côté	
Steak 1" d'épais	7	550°F	6:00	4:00	Saignant
	7	550°F	7:00	5:00	Moyenne
Côtelettes (porc) ¾" d'épais	7	550°F	8:00	6:00	Bien cuit
Poulet - avec os	5	450°F	20:00	10:00	Bien cuit
Poulet - sans os	7	450°F	8:00	6:00	Bien cuit
Poisson	7	500°F	13:00	0:00	Bien cuit
Crevettes	5	550°F	5:00	0:00	Bien cuit
Hamburger 1" d'épais	7	550°F	9:00	7:00	Moyenne
	5	550°F	10:00	8:00	Bien cuit

AVERTISSEMENT Si un feu se produit à l'intérieur du four, fermez la porte et annulez les commandes. Si le feu ne s'éteint pas, couvrez-le de bicarbonate de soude ou utilisez un extincteur d'incendie. **N'UTILISEZ PAS D'EAU OU DE FARINE.** L'eau peut étendre le feu causé par la graisse et la farine risque d'exploser et d'occasionner des blessures.

CUISSON PAR CONVECTION

Cette méthode de cuisson vous permet d'obtenir les meilleurs résultats culinaires lors de la cuisson avec plusieurs plats et grilles. Utilisez la cuisson par convection lorsque vous désirez une cuisson plus rapide. La plupart des aliments cuisent plus rapidement et plus uniformément en mode de cuisson par convection qu'en mode régulier de cuisson. Le mode de cuisson par convection utilise les trois éléments et un ventilateur afin de distribuer une température constante et continue à l'intérieur du four. Le four peut être programmé pour la cuisson par convection à des températures allant de 170°F (77°C) à 550°F (288°C) avec une température par défaut de 350°F (176°C).



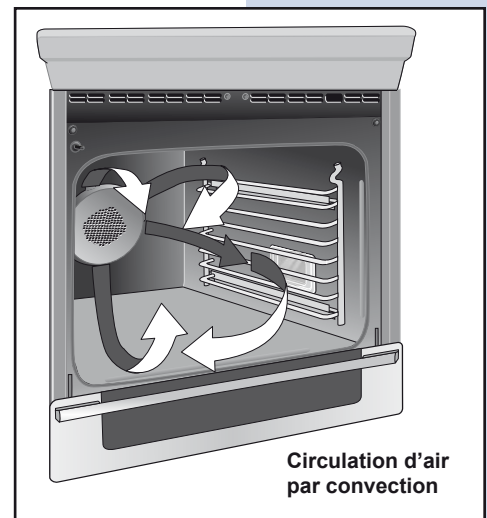

Conseils pour la cuisson par convection:

- Préchauffer le four avant d'utiliser ce mode de cuisson.
- Utilisez la fonction de conversion de convection (voir sa section pour plus de détails) lorsque vous utilisez une recette avec des températures conventionnelles.
- Souvenez-vous d'utiliser des recettes déjà connues et essayées, dont la durée de cuisson aura été ajustée pour la mode convection. La durée de cuisson peut-être réduite jusqu'à 30% lorsque le mode convection est utilisé.
- Lors de la cuisson avec convection sur une seule grille, placez la grille au centre du four à la position 3 ou 4. Pour une cuisson sur plusieurs grilles, placez les grilles aux positions 2 et 6 (pour 2 grilles) ou 1, 4 et 7 (pour 3 grilles).
- Les pâtisseries et les biscuits doivent être cuits sur des ustensiles sans côtés ou avec des côtés très bas, pour permettre à l'air chaud de circuler tout autour d'eux.
- Les aliments cuits sur des ustensiles avec un fini de couleur foncée cuisent plus rapidement.







Pour régler la température de cuisson par convection à 350°F:

1. Placez les grilles du four aux positions voulues.
2. Sélectionnez le four en appuyant sur **FOUR DU HAUT** UPPER OVEN.
3. Appuyez sur la touche **CUISSON PAR CONVECTION** .
4. Appuyez sur la touche **DÉPART** . Le four affiche **PRE-HEATING** (préchauffage).
5. Placez les plats à cuisiner dans le four lorsque le signal sonore se fait entendre, que le contrôleur affiche la température sélectionnée et que PRE-HEATING disparaît.
6. Le temps de cuisson, la minuterie, le temps d'arrêt et le préchauffage rapide sont des fonctions que vous pouvez utiliser pour contrôler votre cuisson (référez-vous aux sections respectives).
7. Retirez les plats du four. Utilisez toujours des mitaines de cuisson lorsque vous déplacez des plats chauds en provenance du four.
8. Appuyez sur la touche **ANNULER**  pour arrêter ou annuler la cuisson par convection en tout temps.





26 Modes de cuisson

CONVERSION DE CONVECTION



La touche Conversion de Convection est utilisée pour convertir automatiquement une recette pour la cuisson conventionnelle en cuisson par convection. Lorsque cette fonction est utilisée adéquatement, elle affiche à l'écran la température (réduite) de conversion. Cette fonction peut être utilisée seulement avec les modes Cuisson par Convection et Rôtissage par Convection. Lorsque celle-ci est utilisée avec un temps de cuisson ou un temps d'arrêt, l'écran affiche «CF» (pour **C**heck **F**ood) lorsque le temps de cuisson est écoulé à 75%. À ce moment le programmeur émet 3 longs signaux sonores à intervalles réguliers jusqu'à ce que la cuisson soit terminée. Il est donc recommandé, à ce moment, de vérifier la cuisson pour s'assurer de ne pas trop cuire les aliments. Une fois le temps de cuisson terminé, le panneau de commandes émet de longs signaux sonores à intervalles régulières jusqu'à ce que la touche **ANNULER**  soit appuyée. **NOTE:** Pour utiliser cette fonction avec un **TEMPS DE CUISSON** , la touche **TEMPS DE CUISSON**  doit être appuyée avant la touche **CONVERSION DE CONVECTION** .

Pour changer une température standard en température de convection:

1. Sélectionnez le four en appuyant sur **FOUR DU HAUT**  **UPPER OVEN**.
2. Appuyez sur la touche **CUISSON PAR CONVECTION** .
3. Appuyez sur **CONVERSION DE CONVECTION** . La température affichée sera 25°F plus basse que ce qu'elle était.
4. Appuyez sur la touche **DÉPART**  pour commencer la cuisson par convection (voir la section cuisson par convection pour plus d'informations).





PRÉCHAUFFAGE RAPIDE



La fonction de préchauffage rapide amène le four à sa température cible plus rapidement qu'un préchauffage régulier. Une fois la température réglée atteinte, la commande électronique indique d'insérer la nourriture dans le four. Le préchauffage n'est pas nécessaire lorsque vous rôtissez ou que vous cuisez des plats en sauce.

IMPORTANT: La fonction préchauffage rapide doit être utilisée lorsqu'une seule grille est requise. La distribution de la chaleur ne sera pas homogène si plusieurs grilles sont utilisées.

Pour régler un préchauffage rapide (exemple pour une cuisson à 350°F):

1. Sélectionnez le four en appuyant sur **FOUR DU HAUT**  **UPPER OVEN**.
2. Appuyez sur la touche **CUISSON** .
3. Appuyez sur la touche **PRÉCHAUFFAGE RAPIDE** .
4. Appuyez sur la touche **DÉPART**  pour commencer la cuisson avec l'option de préchauffage rapide.
5. Placez les plats à cuisiner dans le four lorsque le signal sonore se fait entendre et que l'affichage de température montre que le four est rendu à la température sélectionnée.

RÔTISSAGE PAR CONVECTION

Cette méthode de cuisson vous permet de cuire des coupes tendres de boeuf, de veau, de porc et de volaille. Le rôtissage par convection brunit légèrement l'extérieur tout en scellant le jus à l'intérieur. Ce mode utilise l'élément de cuisson caché, l'élément de convection caché, l'élément grill et le ventilateur afin de distribuer une température constante et continue à l'intérieur du four. Le four peut être programmé pour le rôtissage par convection à des températures allant de 170°F (77°C) à 550°F (288°C) avec une température par défaut de 350°F (176°C).



Conseils pour le rôtissage par convection:

- Pour le rôtissage par convection, servez-vous toujours de la lèchefrite et de son couvercle, ainsi que de la grille de rôtissage convection. La graisse s'écoule dans la lèchefrite et son couvercle prévient les éclaboussures de graisse. La grille de rôtissage supporte la viande.
- Placez la grille du four sur la dernière ou l'avant-dernière glissière.
- Il n'est pas nécessaire de réduire votre température de convection ou d'utiliser la touche Conversion de convection.
- Assurez-vous que la grille de rôtissage est bien placée sur le couvercle de la lèchefrite. La grille de rôtissage permet à l'air chaud de circuler sous l'aliment afin de procurer une cuisson uniforme.
- Placez l'aliment (le côté le plus gras en surface) sur la grille de rôtissage.
- Tirez toujours la grille en avant à la position arrêt avant placer ou d'enlever l'aliment.
- **NE** vous servez **PAS** de la lèchefrite sans son couvercle ou ne le recouvrez pas de papier d'aluminium.

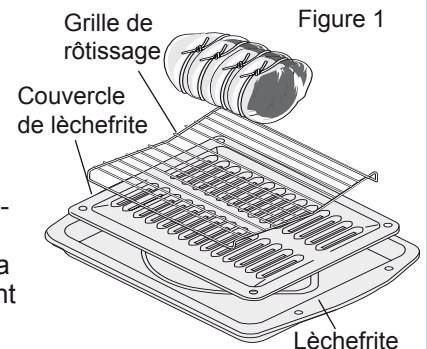

Pour régler la température de rôtissage par convection à 350°F:

1. Placez les grilles du four aux positions voulues.
2. Sélectionnez le four en appuyant sur **FOUR DU HAUT** ^{UPPER} _{OVEN.}
3. Appuyez sur la touche **RÔTISSAGE PAR CONVECTION**
4. Appuyez sur la touche **DÉPART**
5. Le temps de cuisson, la minuterie, le temps d'arrêt et le préchauffage rapide sont des fonctions que vous pouvez utiliser pour contrôler votre cuisson (référez-vous aux sections respectives).
6. Retirez les plats du four. Utilisez toujours des mitaines de cuisson lorsque vous déplacez des plats chauds en provenance du four.
7. Appuyez sur **ANNULER**

Table de rôtissage par convection					
Viande		Poids	Temp. Four	Temp. Interne	Min. par lb.
Boeuf	Rôti de côte	4 à 6 lbs.	350°F	*	25-30
	Rôti de faux filet	4 à 6 lbs.	350°F	*	25-30
	Filet mignon	2 à 3 lbs.	400°F	*	15-25
Volaille	Dinde, entière**	12 à 16 lbs.	325°F	180°F	8-10
	Dinde, entière**	16 à 20 lbs.	325°F	180°F	10-15
	Dinde, entière**	20 à 24 lbs.	325°F	180°F	12-16
	Poulet	3 à 4 lbs.	350-375°F	180°F	12-16
Porc	Rôti	4 à 6 lbs	325°F	160°F	30-40
	Rôti de palette	4 à 6 lbs	325°F	160°F	20-30
	Filet	3 à 4 lbs.	325°F	160°F	20-25
	Jambon pré-cuit	5 à 7 lbs.	325°F	160°F	30-40

* Pour le boeuf: medium saignant 145°F, medium 160°F, bien cuit 170°F
 ** La dinde farcie prend plus de temps de rôtissage. Protégez les cuisses et la poitrine avec du papier d'aluminium pour prévenir la peau de brûler.

28 Modes de cuisson

GRILLADE PAR CONVECTION



Ce mode diminue les temps de cuisson au gril pour les coupes de viande, de poisson et de volaille plus épaisses. La grillade par convection brunit légèrement l'extérieur tout en scellant le jus à l'intérieur. Ce mode utilise l'élément gril et le ventilateur afin de distribuer une température constante et continue à l'intérieur du four. Le four peut être programmé pour la grillade par convection à des températures allant de 300°F (149°C) à 550°F (288°C) avec une température par défaut de 550°F (288°C).

Conseils pour la grillade par convection:

- Pour obtenir les meilleurs résultats, préchauffez l'élément gril pendant environ 2 minutes.
- Grillez la viande sur un côté, jusqu'à ce qu'elle soit bien dorée; retournez et faites cuire le deuxième côté. Assaisonnez et servez.
- Tirez toujours la grille hors du four jusqu'à la position d'arrêt avant de retourner ou de retirer les aliments.
- Utilisez toujours la lèchefrite et son couvercle. La lèchefrite et son couvercle permettent à la graisse de s'égoutter au fond de la lèchefrite, à l'abri de la chaleur intense du gril.
- **N'UTILISEZ PAS** la lèchefrite sans son couvercle qui l'accompagne. **NE RECOUVREZ PAS** le couvercle de papier d'aluminium. Le gras en surface pourrait s'enflammer. **N'UTILISEZ PAS** la grille de rôtissage lors de la cuisson au gril.
- La grillade par convection est généralement plus rapide que les grillades conventionnelles. Vérifiez la cuisson au temps minimum recommandé.

IMPORTANT: Utilisez toujours ce mode de cuisson avec la porte du four fermée ou le ventilateur ne tournera pas.

Pour régler la température de grillade par convection à 550°F:

1. Placez les grilles du four aux positions voulues.
2. Sélectionnez le four en appuyant sur **FOUR DU HAUT** UPPER OVEN.
3. Appuyez sur la touche **GRILLADE PAR CONVECTION**
4. Appuyez sur la touche **DÉPART**
5. Placez la lèchefrite, son couvercle et le plat dans le four après 2 minutes de préchauffage.
6. Faites griller la viande sur un côté jusqu'à ce qu'elle brunisse; retournez-la et laissez-la griller de l'autre côté.
7. Retirez les plats du four. Utilisez toujours des mitaines de cuisson lorsque vous déplacez des plats chauds en provenance du four.
8. Appuyez **ANNULER**

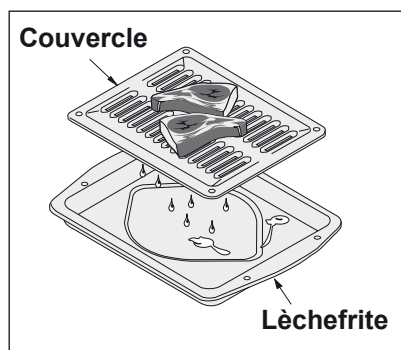

AVERTISSEMENT Si un feu se produit à l'intérieur du four, fermez la porte et annulez les commandes. Si le feu ne s'éteint pas, couvrez-le de bicarbonate de soude ou utilisez un extincteur d'incendie. **N'UTILISEZ PAS D'EAU OU DE FARINE.** L'eau peut étendre le feu causé par la graisse et la farine risque d'exploser et d'occasionner des blessures.

GARDER CHAUD



La fonction Garder Chaud conserve les aliments déjà cuits ou chauds à une température idéale pour les servir après la cuisson. Ce mode utilise l'élément de cuisson caché afin de distribuer une température constante et continue à l'intérieur du four. La fonction Garder Chaud peut être utilisée seule ou après les fonctions de cuisson en utilisant la fonction Étapes Multiples pour débiter le réchaud automatiquement une fois la cuisson terminée. Le four peut être programmé pour garder chaud à des températures allant de 150°F (66°C) à 190°F (88°C) avec une température par défaut de 170°F (77°C).



Conseils pour garder chaud:

- Débutez toujours avec de la nourriture chaude.
- N'utilisez pas la fonction Garder Chaud pour réchauffer de la nourriture froide.
- La nourriture dans un contenant de verre ou de céramique peuvent demander de plus hautes températures qu'un contenant régulier.
- Évitez d'ouvrir la porte du four trop souvent; cela permet à l'air chaud de s'échapper et à la nourriture de refroidir.
- Des feuilles d'aluminium peuvent être utilisées pour recouvrir la nourriture pour augmenter l'humidité de celle-ci.

Pour régler la température de Garder Chaud à 170°F:

1. Placez les grilles du four aux positions voulues.
2. Sélectionnez le four en appuyant sur **FOUR DU HAUT** UPPER OVEN ou **FOUR DU BAS** LOWER OVEN.
3. Appuyez sur la touche **GARDER CHAUD** .
4. Appuyez sur la touche **DÉPART** .
5. Les étapes multiples, le temps de cuisson, la minuterie et le temps d'arrêt sont des fonctions que vous pouvez utiliser pour contrôler votre cuisson (référez-vous aux sections respectives).
6. Retirez les plats du four. Utilisez toujours des mitaines de cuisson lorsque vous déplacez des plats chauds en provenance du four.
7. Appuyez sur la touche **ANNULER**  pour arrêter ou annuler la fonction garder chaud en tout temps.

30 Modes de cuisson

CUISSON LENTE





Cette fonction est utilisée pour cuire la nourriture lentement à basse température. Ce mode de cuisson ressemble à celui des mijoteuses ou des cocottes mijoteuses. La fonction Cuisson Lente est idéale pour le rôtissage du bœuf, du porc et de la volaille. Les aliments cuits selon ce mode deviennent fondés mais ne brûlent pas. C'est normal. Ce mode utilise l'élément de cuisson caché afin de maintenir une basse température dans le four. Il y a deux réglages disponibles, haut (HI) ou bas (LO). Le temps maximal pour cette fonction est de 12 heures à moins que le programmeur ait été réglé en mode de cuisson continue ou que la fonction Sabbath soit active.

Conseils pour la cuisson lente:

- Décongelez complètement tous les aliments avant de commencer la cuisson.
- Lorsqu'une seule grille est utilisée, placez-la à la position 3 ou 4.
- Lorsque plusieurs plats sont utilisés en même temps, placez les grilles de façon à les adapter aux aliments devant être préparés.
- N'ouvrez pas la porte souvent ou ne la laissez pas ouverte lorsque vous vérifiez la nourriture. Si la chaleur s'échappe du four, le temps de cuisson devra être prolongé.
- Couvrez la nourriture afin de conserver son humidité ou utilisez un couvercle lâche ou avec des ouvertures pour permettre à la nourriture de brunir ou de devenir croustillante.
- Le temps de cuisson varie dépendant du poids, de la quantité de gras, des os et de la forme de la viande.
- Utilisez la température recommandée de la recette ainsi qu'un thermomètre de cuisson pour déterminer la fin de la cuisson.
- Le préchauffage du four n'est pas nécessaire lorsque vous utilisez le mode Cuisson Lente.
- Ajoutez crème ou sauce au fromage pendant la dernière heure de cuisson.

Pour régler une cuisson lente:

1. Placez les grilles du four aux positions voulues et placez la nourriture.
2. Sélectionnez le four en appuyant sur **FOUR DU HAUT** UPPER OVEN.
3. Appuyez sur la touche **CUISSON LENTE** .
4. Appuyez sur la touche **hi** pour haut (**HI**) ou **lo** pour bas (**LO**).
5. Appuyez sur la touche **DÉPART** .
6. Le temps de cuisson, la minuterie et le temps d'arrêt sont des fonctions que vous pouvez utiliser pour contrôler votre cuisson (référez-vous aux sections respectives).
7. Retirez les plats du four. Utilisez toujours des mitaines de cuisson lorsque vous déplacez des plats chauds en provenance du four.
8. Appuyez sur la touche **ANNULER**  pour arrêter ou annuler la fonction cuisson lente en tout temps.

DÉSHYDRATER



Ce mode sèche la nourriture en utilisant la chaleur de l'élément de cuisson caché et de l'élément convection. La chaleur est distribuée également dans le four à l'aide du ventilateur. Le mode déshydrater est utilisé pour sécher et/ou préserver la nourriture comme les fruits, la viande, les légumes et les herbes. Cette fonction maintient une basse chaleur optimale pendant que l'air chauffé circule lentement pour retirer l'eau des aliments. Le four peut être programmé pour déshydrater à des températures allant de 100°F (38°C) à 225°F (107°C) avec une température par défaut de 120°F (49°C).



Conseils pour déshydrater:

- Ne préchauffez pas le four.
- Plusieurs grilles peuvent être utilisées en même temps.
- Les temps de déshydratation peuvent varier dépendant de la quantité d'eau et de sucre dans la nourriture, de la grosseur des morceaux, du nombre de morceaux et de l'humidité dans l'air.
- Vérifiez la nourriture au temps minimum recommandé.
- Traitez les fruits avec un antioxydant pour éviter la décoloration.
- Consultez un livre sur la préservation de la nourriture pour des informations supplémentaires.

Pour régler la température de Déshydratation à 120°F:

1. Placez les grilles du four aux positions voulues et placez la nourriture dans le four.
2. Sélectionnez le four en appuyant sur **FOUR DU HAUT** UPPER OVEN.
3. Appuyez sur la touche **DÉSHYDRATATION** .
4. Appuyez sur la touche **DÉPART** .
5. Retirez les plats du four lorsqu'ils sont prêts.
6. Appuyez sur **ANNULER**  pour arrêter ou annuler la fonction déshydrater en tout temps.

32 Modes de cuisson

PÂTE DE PAIN





Cette fonction prépare la pâte de pain pour la cuisson en activant les levures. Cette fonction est idéale pour le levain ou pour faire lever la pâte de pain. Le four peut être programmé pour la fonction pâte de pain à des températures allant de 85°F (29°C) à 100°F (38°C) avec une température par défaut de 100°F (38°C). L'affichage de la température n'est pas disponible avec cette fonction.

Conseils pour la pâte de pain:

- Il n'est pas nécessaire de préchauffer le four pour cette fonction.
- Faites pousser le levain jusqu'à ce qu'il double en volume.
- Pour de meilleurs résultats, placez un ustensile creux avec 1 à 3 tasse d'eau bouillante sur la grille à la plus basse position, afin de garder l'air humide dans le four.
- Laissez au moins 1" (2,5 cm) entre les côtés du plat et les murs du four.
- Évitez l'ouverture fréquente de la porte du four afin de limiter la perte de chaleur et ainsi éviter de prolonger le temps pour le levain de pousser.

Pour régler la fonction Pâte de pain à 100°F:

1. Placez les grilles du four aux positions voulues et placez la pâte de pain dans le four.
2. Sélectionnez le four en appuyant sur **FOUR DU HAUT** UPPER OVEN.
3. Appuyez sur la touche **PÂTE DE PAIN** .
4. Appuyez sur la touche **DÉPART**  pour débiter la pousser du levain.
5. Le temps de cuisson, la minuterie et le temps d'arrêt sont des fonctions que vous pouvez utiliser pour contrôler votre cuisson (référez-vous aux sections respectives).
6. Retirez la pâte de pain.
7. Appuyez sur **ANNULER**  pour arrêter ou annuler la fonction pâte de pain en tout temps.

Pour changer la température pendant que la fonction Pâte de pain est active:



1. Sélectionnez le four actif en appuyant sur **FOUR DU HAUT** UPPER OVEN.
2. Entrez la nouvelle température en utilisant **PLUS** hi ou **MOINS** lo.
3. Appuyez sur la touche **DÉPART**  pour continuer la cuisson avec le nouveau réglage.

PRÉFÉRENCES DE L'UTILISATEUR

Le menu des préférences de l'utilisateur inclut toutes les options modifiables par l'utilisateur. Cette fonction vous permet de contrôler les diverses options de la commande électronique. Ce menu comprend le réglage de l'horloge, l'affichage en Celsius ou en Fahrenheit, la cuisson continue ou l'arrêt automatique après 12 heures, l'affichage de l'heure, l'horloge 12 ou 24 heures, le tableau de commandes audible ou silencieux et l'ajustement de la température du four. Les préférences de l'utilisateur sont disponibles seulement lorsque le four n'est pas en fonction (cuisson).



Pour parcourir le menu des préférences de l'utilisateur:

1. Appuyez sur la touche **PREF. UTIL.**  pour afficher le menu.
2. Appuyez de nouveau sur **PREF. UTIL.**  pour changer de page dans le menu.
3. Appuyez sur la touche **hi** ou sur la touche **lo** pour naviguer entre les options.
4. Appuyez sur la touche **ANNULER**  lorsque vous avez terminé pour retourner à l'affichage régulier de l'appareil.

Les sections du menu des préférences de l'utilisateur.



- **CLO 12:00**; Réglage de l'horloge.
- **CLO on**; Horloge on/off.
- **CLO 12hr**; 12/24 heures.
- **UPO**; Ajustement de la température
- **F-C F**; Affichage Fahrenheit / Celsius.
- **AUd**; Audio on/off et volume.
- **E S on**; Arrêt après 12 heures on/off.
- **rSt**; Réinitialisation.

RÉGLAGE DE L'HORLOGE

Cet appareil est muni d'une horloge pouvant fonctionner en mode 12 ou 24 heures; elle a été programmée à l'usine pour fonctionner en mode 12 heures.

Lorsque l'appareil est ré-alimenté après une interruption de courant, l'écran affiche "**CLO 12:00**". L'horloge doit être réglée avant de pouvoir utiliser le four. Pour régler l'appareil dans ce cas, allez directement aux étapes 2 et 3 qui suivent.

Pour régler l'horloge (exemple pour 1:30):

1. Appuyez sur **PREF. UTIL.**  jusqu'à ce que vous arriviez à la page **CLO 12:00**.
2. Appuyez sur les touches **1** **3** **0** pour régler l'heure à 1:30. Les touches **hi** ou **lo** peuvent aussi être appuyées pour augmenter ou diminuer l'heure affichée.
3. Appuyez sur la touche **DÉPART**  pour accepter les changements et retourner au menu des préférences.

34 Réglage des commandes électroniques



PRÉFÉRENCES DE L'UTILISATEUR (SUITE)



RÉGLAGE DE L'AFFICHAGE DE L'HORLOGE — ON / OFF

La commande électronique du four peut être programmée pour afficher l'heure ou non. Cet appareil a été programmé à l'usine pour afficher l'horloge.



Pour changer l'affichage de l'horloge de ON à OFF:

1. Appuyez sur **PREF. UTIL.**  jusqu'à ce que vous arriviez à la page **CLO on**.
2. Appuyez sur **lo** ou **hi** pour changer entre afficher ou ne pas afficher l'heure.
3. Appuyez sur **DÉPART**  pour accepter les changements et retourner au menu des préférences.

RÉGLAGE DE L'AFFICHAGE DE L'HORLOGE — 12 OU 24 HEURES

Cet appareil est muni d'une horloge programmée pour fonctionner en mode 12 ou 24 heures; elle a cependant été programmée à l'usine pour fonctionner en mode 12 heures.



Pour changer l'affichage de l'horloge entre 12 et 24 heures:

1. Appuyez sur **PREF. UTIL.**  jusqu'à ce que vous arriviez à la page **CLO 12hr**.
2. Appuyez sur **lo** ou **hi** pour changer l'affichage entre 12 et 24 heures.
3. Appuyez sur **DÉPART**  pour accepter les changements et retourner au menu des préférences.
4. Souvenez-vous d'ajuster l'heure après avoir changé l'affichage de l'horloge.

AJUSTER LA TEMPÉRATURE DU FOUR

La température du four a été réglée à l'usine. Assurez-vous, lors du premier usage, de suivre les durées de cuisson et les températures de la recette. Si vous estimez que le four est trop chaud ou trop froid, la température peut être ajustée. Avant de procéder à un tel ajustement, faites un essai avec la recette en réglant la température à un degré légèrement supérieur ou inférieur à la température recommandée dans la recette. Les résultats de la cuisson devraient vous aider à décider de l'ajustement nécessaire.

Pour ajuster la température du four:

1. Appuyez sur **PREF. UTIL.**  jusqu'à ce que vous arriviez à la page **UPO** (four du haut).
2. Pour sélectionner le four que vous voulez ajuster, appuyez sur **PREF. UTIL.**  encore une fois pour changer à **UPO** dans l'écran du four du bas.
3. Entrez la température désirée en appuyant sur les touches **hi** ou **lo**. La température peut seulement être ajustée de $\pm 35^{\circ}\text{F}$.
4. Appuyez sur **DÉPART**  pour accepter les changements et retourner au menu des préférences.

PRÉFÉRENCES DE L'UTILISATEUR (SUITE)

L'AFFICHAGE DE LA TEMPÉRATURE — FAHRENHEIT OU CELSIUS

La commande électronique peut être réglée pour afficher la température en degrés Fahrenheit ou Celsius. Votre appareil a été programmé à l'usine pour afficher la température en degrés Fahrenheit.

Pour changer l'affichage de Fahrenheit à Celsius:





1. Appuyez sur **PREF. UTIL.**  jusqu'à ce que vous arriviez à la page **F-C F**.
2. Appuyez sur **lo** ou **hi** pour changer entre l'affichage °C et °F.
3. Appuyez sur **DÉPART**  pour accepter les changements et retourner au menu des préférences.

TABLEAU DE COMMANDES AUDIBLE OU SILENCIEUX

Cette caractéristique permet à l'utilisateur de choisir entre un tableau de commandes audible ou silencieux. Le volume des signaux sonores peut aussi être ajusté. Votre appareil a été programmé à l'usine pour émettre des signaux sonores.



Pour changer le tableau de commande pour qu'il soit silencieux:

1. Appuyez sur **PREF. UTIL.**  jusqu'à ce que vous arriviez à la page **AUd**.
2. Appuyez sur **lo** ou **hi** pour alterner entre un tableau de commandes silencieux, un tableau de commandes qui émet des signaux sonores et l'intensité du volume. Choisissez **AUd 5** pour l'intensité du volume la plus élevée; **AUd1**, pour l'intensité la plus faible et **AUd OFF**, pour un tableau de commande silencieux.
3. Appuyez sur **DÉPART**  pour accepter les changements et retourner au menu des préférences.

CUISSON CONTINUE OU ARRÊT AUTOMATIQUE APRÈS 12 HEURES

L'appareil a la capacité de fonctionner pour plus de 24 heures mais comme mesure d'économie d'énergie, la commande du four a été programmée à l'usine pour couper automatiquement l'alimentation électrique après 11 heures et 59 minutes de fonctionnement continu.



Pour régler le programmeur pour une cuisson continue ou un arrêt automatique après 12 heures:

1. Appuyez sur **PREF. UTIL.**  jusqu'à ce que vous arriviez à la page **E S**.
2. Appuyez sur **lo** ou **hi** pour changer entre la cuisson continue ou l'arrêt automatique.
3. Appuyez sur **DÉPART**  pour accepter les changements et retourner au menu des préférences.

RÉINITIALISATION DES VALEURS PAR DÉFAUT

La commande du four peut être réinitialisée aux valeurs originales. Ceci comprend l'affichage de l'horloge à ON et l'heure à 12:00, l'affichage en Fahrenheit, l'ajustement de la température à 0, le tableau de commandes audible et l'arrêt automatique après 12 heures. La réinitialisation efface aussi les enregistrements de Mes Favoris.

Pour réinitialiser le contrôleur du four:

1. Appuyez sur **PREF. UTIL.**  jusqu'à ce que vous arriviez à la page **rSt**.
2. Appuyez sur **hi** ou **lo** pour sélectionner **YES**.
3. Appuyez sur la touche **DÉPART**  pour réinitialiser les valeurs par défaut.



36 Contrôles du four





MA SÉQUENCE DE CUISSON FAVORITE

La fonction Ma Favorite vous permet de sauvegarder votre séquences de cuisson la plus complexes ou la plus souvent utilisée. Cette fonction sauvegarde le mode de cuisson, la température cible et le temps de cuisson (si nécessaire).

Pour sauvegarder votre séquence de cuisson favorite



(exemple: Cuisson à 450°F pour 30 minutes):

- La sauvegarde d'une séquence de cuisson favorite peut seulement être faite pour un four en utilisation.

1. Sélectionnez le four en appuyant **FOUR DU HAUT** UPPER OVEN.
2. Appuyez sur la touche **CUIRE** . La température par défaut apparaît à l'écran.
3. Entrez la température désirée; **4 5 0**.
4. Appuyez sur **TEMPS DE CUISSON** . Les chiffres de l'horloge clignotent à l'écran.
5. Entrez le temps désiré; **3 0**.
6. Appuyez sur la touche **DÉPART** .
7. Appuyez pendant 3 secondes sur la touche **MA FAVORITE** .

Pour rappeler la séquence favorite enregistrée:

- Le rappel de votre séquence de cuisson favorite peut seulement être fait lorsque le four n'est pas en fonction.

1. Sélectionnez le four en appuyant sur **FOUR DU HAUT** UPPER OVEN.
2. Appuyez sur la touche **MA FAVORITE** .
3. Appuyez sur la touche **DÉPART** .

Pour écraser un favori:

1. Pour écraser un favori, lancez simplement une nouvelle séquence de cuisson et sauvegardez-la par dessus celle qui est actuellement sauvegardée. Le nouveau Ma Favorite va écraser celui qui était présent auparavant.

Pour effacer un favori:



1. Sélectionnez le four en appuyant sur **FOUR DU HAUT** UPPER OVEN.
2. Appuyez pendant 3 secondes sur la touche **MA FAVORITE** .

LA FONCTION SABBAT (À UTILISER LE JOUR DU SABBAT & LORS DES AUTRES FÊTES JUIVES)







Les touches **hi** et **lo** contrôlent la fonction Sabbath. La fonction Sabbath peut être utilisée seulement avec la touche **CUIRE** . Il est possible d'augmenter ou de diminuer la température du four après avoir activé la fonction Sabbath (l'ajustement de la température du four peut être fait seulement lors des fêtes juives), toutefois l'écran n'affiche plus les ajustements et la commande électronique devient silencieuse lors de l'ajustement de la température. Lorsque le four est réglé pour une cuisson avec la fonction Sabbath en opération, il fonctionne continuellement jusqu'à ce que la fonction soit annulée. La fonction Sabbath passe outre le mode Arrêt automatique après 12-heures préprogrammé à l'usine.

Si la lumière du four doit être allumée durant le jour du sabbat, appuyez sur la touche **LAMPE DU FOUR**  avant d'activer la fonction Sabbath. Si la lumière du four est allumée et que la fonction Sabbath est activée, cette dernière restera allumée jusqu'à ce que la fonction Sabbath soit annulée. Si la lumière du four doit rester éteinte, assurez-vous de l'éteindre avant d'activer la fonction Sabbath.

NOTES IMPORTANTES: Il n'est pas conseillé d'essayer d'activer d'autres fonctions que **CUISSON** lorsque la fonction Sabbath est active. Les SEULES touches pouvant être activées lorsque la fonction Sabbath est active sont les suivantes: **0** à **9**, **CUIRE** , **DÉPART** , **ANNULER** , **hi** et **lo**. **TOUTES LES AUTRES TOUCHES** restent inactives si la fonction Sabbath est adéquatement activée.



Pour régler le four pour qu'il commence la cuisson immédiatement & activer la fonction Sabbath (exemple; pour cuire à 350°F):

1. Placez les grilles du four aux positions voulues et placez la nourriture dans le four.
2. Sélectionnez le four en appuyant sur **FOUR DU HAUT** .
3. Appuyez sur la touche **CUIRE** .
4. Si vous désirez régler le programmeur pour un **TEMPS DE CUISSON**  faites-le maintenant. Sinon, continuez à l'étape 5. Référez-vous à la bonne section pour de plus amples détails. Rappelez-vous que le four s'éteindra lorsque le **TEMPS DE CUISSON**  sera terminé. Le four ne pourra donc pas être utilisé à nouveau durant le jour du Sabbath /Fêtes juives.
5. Appuyez sur la touche **DÉPART** .
6. Le four s'allume et commence à chauffer ou attend l'heure de départ différée programmée.
7. Appuyez et maintenez en même temps **hi** et **lo** pendant au moins 3 secondes. **SAb** apparaît à l'écran du four et **Sb** apparaît dans les écrans de la table de cuisson. Une fois que **SAb** apparaît à l'écran, la commande électronique arrête d'émettre des signaux sonores lorsque les touches sont appuyées et d'afficher les changements futurs. Le four est alors correctement réglé en mode Sabbath.

38 Contrôles du four

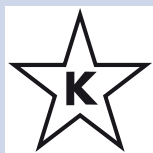
LA FONCTION SABBAT (SUITE)



Note: Vous pouvez modifier la température lorsque le four est en marche. Appuyez sur la touche **CUIRE** , et sur les touches numériques de la température que vous désirez (exemple si vous voulez 425°F appuyez sur **4**, **2**, **5**) et finalement appuyez DEUX FOIS sur **DÉPART**  (durant les Fêtes juives seulement). Rappelez-vous que la **commande n'émet pas de signaux sonores lorsqu'une touche est appuyée et que l'écran n'affiche plus les changements** une fois que la fonction Sabbath est active.

8. Le four peut être ÉTEINT en tout temps en appuyant sur la touche **ANNULER**  (ceci éteint le four seulement). Pour désactiver la fonction Sabbath appuyez et maintenez en même temps les touches **hi** et **lo** pendant au moins 3 secondes. Ceci éteint aussi le four. **SAb** disparaît de l'écran.

Lors d'une panne ou d'une interruption de courant, le four s'éteint. Lorsque le courant revient le four ne se rallume pas automatiquement. **SF** (Sabbath Failure) s'affiché aux écrans du four et des contrôles de la surface de cuisson. La commande électronique est toujours en fonction Sabbath. La nourriture peut être retirée du four de façon sécuritaire même si la fonction Sabbath est encore active. Toutefois le four ne peut pas être rallumé avant la fin du jour du Sabbath. Une fois le jour du Sabbath terminé, désactivez la fonction Sabbath en appuyant et maintenant enfoncées en même temps les touches **hi** et **lo** pendant au moins 3 secondes. **SAb** disparaît de l'écran et le four peut alors être utilisé de façon habituelle.

Pour plus d'assistance, d'aide pour un usage adéquat de la fonction Sabbath ainsi que pour consulter la liste complète des modèles possédant la fonction Sabbath, s'il vous plaît visitez le site internet <http://www.star-k.org>.

Notes pour l'utilisation de la table de cuisson avec la fonction Sabbath:

- Lorsque la fonction Sabbath est activée sur le four, elle l'est aussi sur la table de cuisson. Pour activer la fonction Sabbath, il n'est pas nécessaire d'avoir un élément de surface allumé. Par contre, il est nécessaire d'avoir un mode de cuisson actif dans le four.
- Lorsque la fonction Sabbath est activée, un élément de surface peut être allumé en appuyant sa touche ON/OFF. L'élément s'allume de 15 à 30 secondes après que la touche ait été appuyée. Seules les zones internes des éléments doubles s'allumeront lorsque ce dernier est mis en fonction alors que la caractéristique Sabbath est active.
- Lorsque la fonction Sabbath est activée, le niveau de puissance d'un élément de surface peut être changé. Le changement s'effectue avec un délai de 15 à 30 secondes. La grosseur de l'élément ne PEUT PAS être modifiée.
- Tous les contrôles des éléments de surface affichent des témoins lumineux comme montré à la figure 1.

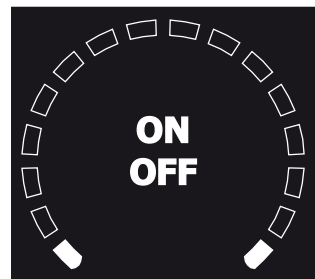



Fig. 1

NETTOYAGE DU FOUR

Prenez les précautions de nettoyage qui suivent:

- Laissez le four refroidir avant le nettoyage.
- Portez des gants en caoutchouc lorsque vous nettoyez toute partie extérieure du four à la main.

Pendant le cycle autonettoyant, l'extérieur du four peut devenir très chaud au toucher. Ne laissez pas les enfants sans surveillance près de l'appareil.

Avant de débiter le nettoyage, assurez-vous que la commande du four est à la position arrêt ou appuyez sur la touche **ANNULER** . Attendez que le four ait suffisamment refroidi.

N'UTILISEZ PAS de nettoyeurs commerciaux ou d'enduits protecteurs sur ou autour d'aucune partie du four. **NE NETTOYEZ PAS** le joint d'étanchéité. Le joint d'étanchéité qui est installé sur la porte du four est essentiel à une fermeture efficace du four. Faites attention de **NE PAS le frotter ou le déplacer, car ceci pourrait l'endommager**. **N'UTILISEZ PAS de papier d'aluminium pour protéger le fond du four car ceci pourrait nuire à la cuisson ou fondre et affecter le fini du four.**

Un four autonettoyant se nettoie de lui-même à des températures élevées (bien au-dessus des températures de cuisson) qui éliminent complètement ou réduisent les saletés en fines cendres, que vous pouvez faire disparaître très facilement avec un linge humide.

Préparation du four avant le cycle autonettoyant

1. Retirez tout excès de renversement dans la cavité du four avant de débiter le cycle autonettoyant. Utilisez un linge avec de l'eau chaude et savonneuse pour le nettoyage. Les gros renversements peuvent être la cause de fumées épaisses ou d'incendie s'ils sont exposés à des températures élevées. Ne pas permettre à des renversements qui contiennent beaucoup de sucre ou qui ont un niveau d'acidité élevé (tels que tomates, choucroute, jus de fruits, ou garnitures de tarte) de demeurer en surface, car ils peuvent causer la formation de taches qui resteront sans éclat même après le nettoyage.
2. Nettoyez toute saleté présente sur le cadre avant du four, ainsi que l'intérieur de la porte. Ces surfaces deviennent suffisamment chaudes pendant le cycle autonettoyant pour cuire les éclaboussures sur les surfaces. Nettoyez avec de l'eau et du savon.
3. Retirez la lèchefrite et son couvercle ainsi que tous les ustensiles et tout papier d'aluminium. Ces produits ne supportent pas les températures élevées du cycle autonettoyant.
4. Les grilles et leurs supports doivent être enlevés du four durant le cycle autonettoyant. S'ils ne sont pas enlevés le cycle autonettoyant ne pourra pas démarrer et "Remove Racks" apparaîtra à l'écran pour indiquer que les grilles et les supports sont toujours présents dans le four. Lorsque le cycle de nettoyage sera terminé réinstallez les supports et les grilles.

NE PAS nettoyer le joint de la



Nettoyer le châssis à



Nettoyer à la main le contour de la porte étant à l'extérieur du joint



⚠ ATTENTION Certains oiseaux sont très vulnérables aux gaz dégagés lors d'un cycle autonettoyants; ils doivent être placés dans une autre pièce, bien aérée.

40 Instructions de nettoyage

CYCLE AUTONETTOYANT



Un four autonettoyant se nettoie de lui-même à des températures élevées (bien au-dessus des températures de cuisson) qui éliminent complètement ou réduisent les saletés en fines cendres, que vous pouvez faire disparaître très facilement avec un linge humide. Si vous planifiez utiliser le four juste après un cycle autonettoyant, n'oubliez pas d'allouer du temps pour le refroidissement du four ainsi que le déverrouillage de la porte. Habituellement cela prend environ une heure.

Pour régler un cycle autonettoyant:

1. Retirez les grilles, supports de grilles et tous les ustensiles du four.
2. Assurez-vous que l'horloge indique l'heure juste et que la porte est bien fermée.
3. Sélectionnez le four en appuyant **FOUR DU HAUT** UPPER OVEN.
4. Appuyez **clean** lite pour un cycle de 2 heures; sur **clean** med pour un cycle de 3 heures ou sur **clean** heavy pour un cycle de 4 heures.
5. Appuyez sur la touche **DÉPART** . L'icône "**DOOR** " clignote.
6. Aussitôt que la commande électronique est réglée, le moteur verrou de la porte se met en marche afin de barrer la porte automatiquement. Une fois la porte barrée, l'icône "**DOOR** " arrête de clignoter et reste allumé.

Note: La porte du four se barre complètement en 15 secondes environ.

Pour régler un cycle autonettoyant avec un arrêt automatique:

1. Suivez les instructions ci-dessus.
2. Appuyez sur la touche **TEMPS D'ARRÊT** .
3. Entrez l'heure à laquelle vous désirez que le cycle se termine (exemple pour "6:00"; **6** **0** **0**).
4. Appuyez sur la touche **DÉPART** .

Lorsque le cycle autonettoyant est complété:

1. L'heure et "**DOOR** " restent affichés.
2. L'écran affiche le message "**Hot**" lorsque le four est trop chaud pour ouvrir la porte.
3. Lorsque le four a suffisamment refroidi (après environ 1 heure) et que "**DOOR** " s'éteint, la porte du four peut être ouverte.

Pour arrêter ou interrompre le cycle autonettoyant:

Si un cycle autonettoyant doit être arrêté ou interrompu à cause d'une fumée excessive:

1. Appuyez sur la touche **ANNULER** .
2. Lorsque le four a suffisamment refroidi (après environ 1 heure), et que "**DOOR** " s'éteint, la porte du four peut être ouverte.

⚠ AVERTISSEMENT Durant le cycle autonettoyant, l'extérieur du four peut devenir très chaud au toucher. **NE** laissez jamais de jeunes enfants sans surveillance près de l'appareil; ils peuvent se brûler s'ils touchent aux surfaces chaudes.

⚠ ATTENTION **NE FORCEZ PAS LA PORTE DU FOUR POUR L'OUVRIR.** Ceci risque d'endommager le système de verrouillage. Soyez prudent lorsque vous l'ouvrez à la fin du cycle autonettoyant; tenez-vous sur le côté du four pour donner libre cours à la chaleur et à la vapeur qui s'en échappent. Le four peut être encore **TRÈS CHAUD.**

NETTOYAGE GÉNÉRAL

Nettoyage des différentes parties de l'appareil.

Avant de nettoyer une partie de l'appareil, assurez-vous que toutes les commandes sont fermées et que le four est FROID. ENLEVEZ LES ÉCLABOUSSURES ET SALETÉS ÉPAISSES DÈS QUE POSSIBLE. DES NETTOYAGES FRÉQUENTS RÉDUISENT LE NOMBRE DE GRANDS NETTOYAGES PAR LA SUITE.

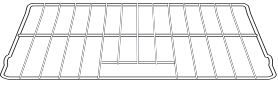
Surfaces	Méthodes de nettoyage
Parties peintes, en verre et en plastique (Pièces de la carrosserie et moulures décoratives)	<i>Pour le nettoyage général</i> , utilisez de l'eau chaude savonneuse et un chiffon en tissu. <i>Pour la saleté rebelle et la graisse accumulée</i> , appliquez un détergent liquide sur la tache. Laissez pénétrer de 30 à 60 minutes. Rincez avec un chiffon humide et asséchez. N'UTILISEZ PAS de nettoyeurs à vaporiser ou de tampons à récurer sur aucun de ces matériaux. Ces produits peuvent endommager de façon permanente les surfaces.
Panneau de commandes	<i>Avant de nettoyer le panneau de commandes</i> , mettez toutes les commandes à OFF (ARRÊT). Vaporisez légèrement un nettoyeur liquide sur le panneau de commande. Essuyez avec un chiffon doux ou une serviette de papier. N'UTILISEZ PAS de nettoyeurs abrasifs ou de tampons à récurer, car ils peuvent endommager la surface du panneau de commande.
Émail Lèchefrite et grilles de lèchefrite	L'utilisation délicate d'un tampon saponifié permet d'enlever la plupart des taches. Rincez à l'aide d'une solution contenant des parts égales d'eau clair et d'ammoniaque. Au besoin, couvrez les taches tenaces d'un essuie-tout imbibé d'ammoniaque pendant 30 à 40 minutes. Rincez avec de l'eau claire et un chiffon, puis frottez délicatement avec un tampon saponifié. Rincez et séchez à l'aide d'un chiffon propre. Retirez toute trace de nettoyeur sans quoi l'émail pourrait être endommagé par la chaleur.
Acier inoxydable, chrome Pièces décoratives, grilles du four et support de grilles du four	Nettoyez avec de l'eau chaude savonneuse à l'aide d'un chiffon propre. Rincez à l'eau claire à l'aide d'un chiffon. Couvrez les taches tenaces d'un essuie-tout imbibé d'ammoniaque pendant 30 à 40 minutes. Rincez. Les nettoyeurs conçus spécialement pour l'acier inoxydable sont recommandés. Rincez tout résidu de nettoyeur sans quoi des taches bleutées permanentes pourraient se former sous l'effet de la chaleur.
Grilles du four 	Les grilles du four et les supports de grilles du four doivent être enlevées du four pendant le cycle autonettoyant. Si ils ne sont pas retirés, le cycle ne fonctionnera pas. Nettoyez-les tel que décrit sous l'item plus haut.
Porte du four	Pour nettoyer la porte du four, lavez-la à l'eau chaude savonneuse à l'aide d'un chiffon propre. NE SUBMERGEZ PAS la porte dans l'eau.
Joint du four	NE NETTOYEZ PAS le joint de la porte du four. Le joint est essentiel à l'étanchéité de la porte. Il faut prendre soin de ne pas frotter, endommager ni retirer ce joint.

42 Instructions de nettoyage

ENTRETIEN ET NETTOYAGE DE L'ACIER INOXYDABLE

Un entretien et un nettoyage spéciaux sont nécessaires pour maintenir l'apparence des pièces en acier inoxydable. Veuillez vous reporter au tableau fourni au début de la section Entretien et nettoyage dans ce manuel.

ENLEVER ET REINSTALLER LA PORTE DU FOUR

1. Ouvrez complètement la porte.
2. Soulevez les loquets mobiles situés sur chaque charnière vers le devant de l'appareil. Il se peut qu'il soit nécessaire d'exercer une légère pression sur les loquets mobiles pour les soulever.
3. Avec une main de chaque côté de la porte, soulevez légèrement la porte et tirez-la vers vous pour dégager les supports de charnières. Continuez à tirer la porte vers vous en faisant pivoter le haut de la porte vers l'appareil de façon à dégager les bras des charnières.
4. Pour remettre la porte en place procédez à l'inverse. Assurez-vous que les supports des charnières sont bien engagés avant de libérer les bras des charnières.

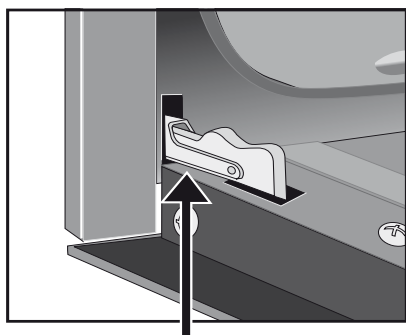

Loquet en position normale

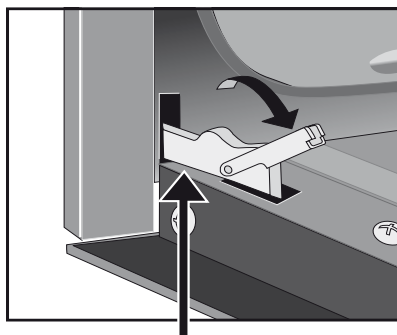

Loquet en position engagée permettant le retrait

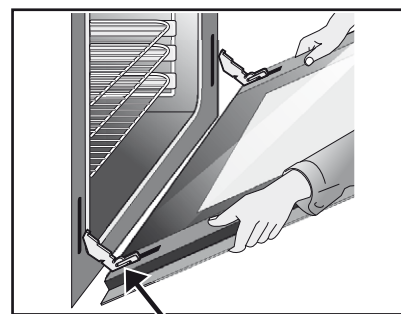

FENTES DES CHARNIÈRES porte complètement dégagée de l'appareil

INSTRUCTIONS SPÉCIALES POUR L'ENTRETIEN DE LA PORTE

Certaines portes de four en verre peuvent se briser.

Lire les recommandations suivantes:

1. Ne fermez pas la porte du four si les grilles ne sont pas complètement repoussées.
2. Ne frappez pas la porte avec des chaudrons, des ustensiles ou d'autres objets.
3. Egratiner, frapper, faire subir un choc ou créer un stress sur la vitre de la porte du four peut affaiblir la structure et augmenter le risque de bris plus tard.

LAMPE INTÉRIEURE DU FOUR

La lampe du four s'allume automatiquement en ouvrant la porte du four.

La lampe peut être allumée, alors que la porte est fermée, grâce à l'interrupteur situé sur le panneau de commandes.

La lampe est protégée par un protège-lampe en verre. Le protège lampe peut être enlevé pour être nettoyer ou pour changer l'ampoule.

CE PROTÈGE-LAMPE DOIT ÊTRE EN PLACE LORS DE L'UTILISATION DU FOUR.

Pour remplacer la lampe du four:

ATTENTION, ASSUREZ-VOUS QUE LE FOUR EST SUFFISAMMENT REFROIDI.

1. Coupez la source d'alimentation électrique de l'appareil.
2. Utilisez des gants avec face intérieure en cuir comme mesure de sécurité au cas où l'ampoule se briserait.
3. Pour enlever le protège lampe, placez vos doigts à l'arrière du protège et exercez une pression vers l'avant, soulevez ensuite l'arrière du protège lampe.
4. Remplacez l'ampoule halogène en prenant soin de ne pas la toucher avec les doigts, mettez des gants. Le contact des doigts sur l'ampoule halogène peut endommager cette dernière.
5. Pour replacer le protège lampe procédez de façon inverse.

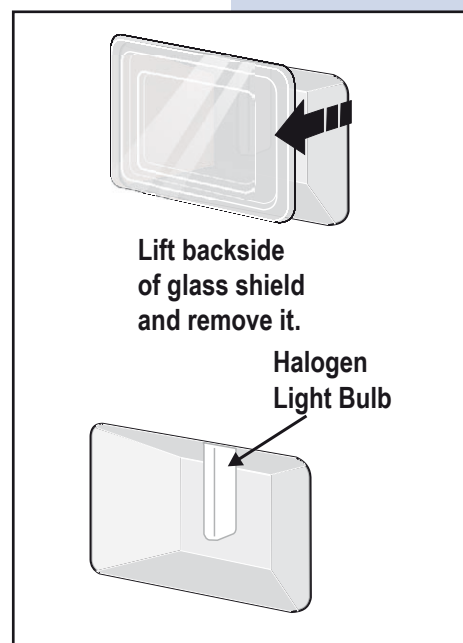

CONSEILS POUR LE NETTOYAGE DE LA LÈCHEFRITE

Pour faciliter le nettoyage, couvrez le fond de la lèchefrite d'un papier d'aluminium. **NE** recouvrez **PAS** le couvercle de la lèchefrite de papier d'aluminium.

Pour empêcher la graisse de s'incruster, retirez la lèchefrite du four dès que la cuisson est terminée. Utilisez des gants isolants car la lèchefrite est extrêmement chaude. Vidangez la graisse. Faites tremper la lèchefrite dans l'eau CHAUDE savonneuse.

Nettoyez la lèchefrite dès que possible après utilisation. S'il y a lieu, utilisez des tampons de laine d'acier saponifiés. Mais attention, un récurage trop énergique pourrait l'endommager.

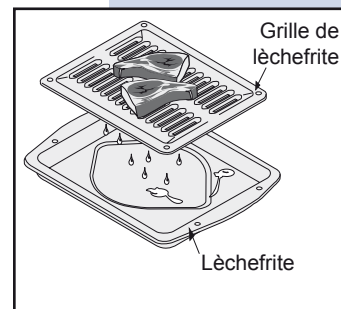

44 Nettoyage et entretien général

ENTRETIEN ET NETTOYAGE DE LA SURFACE DE CUISSON

Un nettoyage constant et adéquat est essentiel afin de maintenir la surface de cuisson vitrocéramique en bonne condition

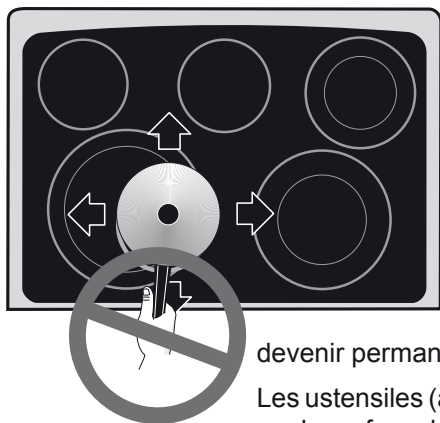

Avant d'utiliser votre appareil pour la première fois, appliquez de la crème nettoyante. Un échantillon de cette crème nettoyante est fourni avec votre appareil. Ce produit est disponible en magasins. Nettoyez et essuyez avec une serviette de papier. Ceci rend le nettoyage de la saleté provenant de la cuisson plus facile. La crème nettoyante spéciale pour surface de cuisson laisse sur la vitre une couche de protection aidant à prévenir les égratignures et les abrasions.

Glisser des récipients avec des fonds en aluminium ou cuivre peut laisser des marques. Ces marques doivent être nettoyées avec une crème **immédiatement** après que la surface ait refroidie. Ces marques peuvent devenir permanentes si elles ne sont pas nettoyées avant la prochaine utilisation.

Les ustensiles (acier, métal, céramique ou verre) avec des fonds rugueux peuvent endommager la surface de cuisson. **Ne glissez aucun ustensile de métal ou de verre sur la surface de vitrocéramique. N'utilisez pas** la surface comme comptoir de cuisine. **Ne cuisinez pas** directement sur la surface sans ustensiles. **N'échappez pas** d'objets lourds ou très durs sur la surface, ceci pourrait la faire craquer.

RECOMMANDATIONS POUR LE NETTOYAGE DE LA SURFACE DE CUISSON EN VITROCÉRAMIQUE

⚠ ATTENTION

Avant de nettoyer la surface de cuisson, assurez-vous que tous les boutons de commande sont à la position **Arrêt** et que la surface de cuisson soit bien REFROIDIE.

⚠ AVERTISSEMENT

N'appliquez jamais de détergent sur une surface de cuisson vitrocéramique avant qu'elle ne soit complètement refroidie. Les vapeurs nocives qui seraient générées peuvent nuire à votre santé et la réaction chimique pourrait endommager la surface de cuisson.

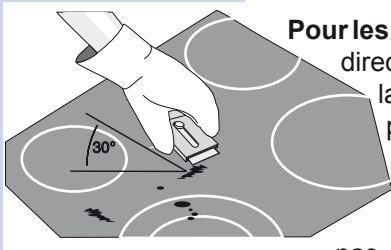

Pour les cas de saleté légère à moyenne. Appliquez quelques gouttes de crème nettoyante directement sur la surface de cuisson. Utilisez des serviettes de papier pour nettoyer la surface de cuisson. Assurez-vous que la surface de cuisson est complètement propre, sans laisser aucun résidu. N'utilisez pas la serviette avec laquelle vous avez nettoyé la surface en vitrocéramique pour d'autres usages.

Pour les cas de grosse saleté ou les cas d'aliments collés. Commencez par nettoyer la surface sale comme décrit à l'étape précédente. Si la saleté ne disparaît pas, protégez votre main avec une moufle et délicatement grattez la saleté à l'aide d'un grattoir à lame de rasoir, en faisant un angle de 30° avec la surface, en repoussant les résidus de la surface chaude.

RECOMMANDATIONS POUR LE NETTOYAGE DE LA SURFACE DE CUISSON VITROCÉRAMIQUE (SUITE)

ATTENTION

N'utilisez pas des tampons qui peuvent égratigner et marquer la surface de cuisson.

Plastique ou aliments contenant une concentration de sucre élevée:

Ce type de saleté doit être immédiatement enlevé puisque ces produits peuvent cuire ou fondre sur la surface de cuisson. Des dommages permanents (comme des trous sur la surface de cuisson) peuvent survenir si ces saletés ne sont pas **immédiatement** enlevées. ÉTEIGNEZ tous les éléments et retirez immédiatement les casseroles. Protégez votre main avec une moufle et grattez la saleté à l'aide d'un grattoir à lame de rasoir, en la repoussant de la surface chaude (comme sur l'illustration à la page précédente). Laissez la surface refroidir et procédez comme à l'étape "Pour les cas de grosse saleté ou les cas d'aliments collés" à la page 15.

N'utilisez pas les produits suivants sur la surface de cuisson vitrocéramique:

- N'utilisez pas des produits de nettoyage abrasifs ou des tampons, tel que les tampons métalliques et certains tampons de nylons. Ils peuvent égratigner la surface de cuisson et la rendre plus difficile à nettoyer.
- N'utilisez pas des produits de nettoyage trop forts, comme des agents de blanchissage, de l'ammoniaque ou des nettoyeurs chimiques pour le four car ils peuvent marquer ou décolorer la surface de cuisson.
- N'utilisez pas des tampons, des éponges, des linges ou des serviettes de papier sales, ils peuvent laisser de la saleté ou de la charpie sur la surface de cuisson et causer des brûlures ou de la décoloration.







Précaution à prendre avec l'emploi de papier d'aluminium et de récipients en aluminium

- **Papier d'aluminium** - L'emploi de papier d'aluminium peut endommager la surface de cuisson; Ne jamais l'utiliser.
- **Récipients en aluminium** - L'aluminium fond à une température plus basse que celle des autres métaux. Vous devez être vigilant lorsque vous employez de tels récipients. Si toute l'eau s'évapore des dommages permanents à la surface de cuisson peuvent en résulter; égratignure, fusion et même bris de la surface.

Problèmes de cuisson

Afin d'obtenir de meilleurs résultats, réchauffez le four avant d'y faire cuire des biscuits, pains, gâteaux, tartes ou pâtisserie, etc. Il n'est pas nécessaire de préchauffer le four pour cuire un rôti ou pour cuire dans une casserole. Les durées et températures de cuisson nécessaires pour faire cuire une denrée au four peuvent varier légèrement par rapport aux temps requis avec votre ancienne cuisinière.

Tableau des Problèmes de cuisson au four et de leurs Solutions

Problème de cuisson au four	Causes	Solutions
Le fond des petits gâteaux et biscuits est brûlé. 	<ul style="list-style-type: none"> • Petits gâteaux et biscuits mis au four avant la fin du préchauffage. • Grille du four surchargée ou niveau de la grille trop bas. • Un moule foncé absorbe la chaleur trop rapidement. 	<ul style="list-style-type: none"> • Laissez le four se réchauffer à la température voulue avant d'y placer les aliments. • Choisir des tailles de moule qui laisseront dans le four 5.1 à 10.2 cm (2" à 4") d'espace libre tout autour du moule. • Utilisez une tôle à biscuit en aluminium d'épaisseur moyenne.
Gâteaux trop dorés sur le dessus ou le dessous. 	<ul style="list-style-type: none"> • Gâteaux mis au four avant la fin du préchauffage. • Grille placée trop haute ou trop basse dans le four. • Four trop chaud. 	<ul style="list-style-type: none"> • Laissez le four préchauffer à la température voulue avant d'y placer les aliments. • Utilisez la position de grille appropriée pour la cuisson. • Réglez la température du four à 25°F (12°C) de moins que suggéré.
Gâteaux pas assez cuits au centre. 	<ul style="list-style-type: none"> • Four trop chaud. • Taille de moule incorrecte. • Moule non centré dans le four. 	<ul style="list-style-type: none"> • Réglez la température du four à 25°F (12°C) de moins que prévu. • Utilisez la taille de moule suggérée dans la recette. • Utilisez la position de grille appropriée et placez le moule pour qu'il y ait 5.1 à 10.2 cm (2" à 4") d'espace libre tout autour.
Les gâteaux ne sont pas d'épaisseur égale. 	<ul style="list-style-type: none"> • La cuisinière n'est pas de niveau. • Moule trop près de la paroi du four ou grille surchargée. • Moule déformé. 	<ul style="list-style-type: none"> • Placez une tasse à mesurer en verre, remplie d'eau, au centre de la grille du four. Si le niveau d'eau est inégal, veuillez consulter les instructions d'installation pour mettre la cuisinière de niveau. • Veillez à conserver dans le four 5.1 à 10.2 cm (2" à 4") d'espace libre tout autour du moule. • N'utilisez pas de moules bosselés ou déformés.
Les aliments ne sont pas assez cuits à la fin de la durée de cuisson prévue. 	<ul style="list-style-type: none"> • Four pas assez chaud. • Four surchargé. • La porte du four a été ouverte trop fréquemment 	<ul style="list-style-type: none"> • Réglez la température du four à 25°F (12°C) de plus que prévu et faites cuire pendant la durée recommandée. • Veillez à retirer du four tous les plats ou moules sauf ceux qui sont nécessaires à la cuisson. • N'ouvrez pas la porte du four avant la fin de la durée minimum de cuisson recommandée.

IMPORTANT

Avant d'appeler un agent de service après-vente, consultez cette liste. Elle pourrait vous faire économiser temps et argent. Cette liste décrit des situations courantes qui ne sont causées ni par un défaut de fabrication ni par un matériau défectueux.

LE CONTRÔLEUR DU FOUR ÉMET DES SIGNAUX SONORES ET AFFICHE UN CODE D'ERREUR "F"

- Le contrôleur électronique a décelé une défectuosité. Appuyez sur la touche **ANNULER** pour annuler l'affichage et arrêter l'avertisseur sonore. Programmer à nouveau le four. Si le défaut revient, notez le numéro de l'erreur, appuyez sur la touche **ANNULER** et communiquez avec un service d'entretien autorisé.

INSTALLATION

- Placez une grille au centre du four et un niveau sur la grille. Communiquez avec l'agence responsable de l'installation si la grille et le découpage de l'armoire sous le four ne sont pas de niveau.
- L'alignement des armoires de cuisine peut donner l'impression que l'appareil n'est pas de niveau. Assurez-vous que les armoires sont d'équerre et de niveau. Communiquez avec le fabricant d'armoires de cuisine pour corriger le problème.

RIEN NE FONCTIONNE DANS LE FOUR

- Lors du branchement de l'appareil, ou lors d'une interruption de courant, l'afficheur clignote. Il sera impossible de régler le four tant que l'heure n'aura pas été réglée.
- Assurez-vous que le cordon d'alimentation est bien branché dans la boîte de jonction.
- Le câblage n'est pas installé et/ou branché. Le cordon doit être fourni par le consommateur. Prenez contact avec un réparateur ou le marchand.
- Le câblage n'est pas terminé. Prenez contact avec un réparateur ou le marchand.
- Panne de courant. Vérifiez les lumières de la maison. Appelez la compagnie d'électricité.
- Le cordon est trop court ou la prise électrique est trop loin. Remplacez le cordon électrique ou déplacez la prise électrique.
- Les commandes ne sont pas bien réglées. Voyez les instructions sous réglage du four.
- Le fusible de la maison a fondu ou le coupe-circuit s'est déclenché peu après l'installation du four. Le fusible n'est peut-être pas complètement inséré. Vérifiez le fusible ou enclenchez le coupe-circuit de manière sécuritaire.
- Le fusible de la maison a fondu ou le coupe-circuit s'est déclenché après que le four ait été installé et ait servi. Appelez un réparateur autorisé.

LA LAMPE DU FOUR NE FONCTIONNE PAS

- L'ampoule est brûlée ou dévissée. Voir les instructions sous "Lampe du four" pour remplacer ou revisser l'ampoule.

48 Solutions aux problèmes courants

LE CYCLE AUTONETTOYANT NE FONCTIONNE PAS

- Assurez-vous que la porte est fermée.
- Assurez-vous que vous avez retiré les grilles ainsi que les supports des grilles du four avant de débiter le cycle de nettoyage.
- Les commandes ne sont pas réglées correctement. Suivez les instructions sous la rubrique «Nettoyage du four».

LE FOUR DÉGAGE BEAUCOUP DE FUMÉE LORS DE LA CUISSON AU GRIL

- La porte du four est fermée. Lors de la cuisson au grill, elle devrait être entrouverte.
- La viande est trop proche de l'élément du grill. Changez la position en laissant plus de place entre la viande et l'élément de grill. Préchauffez l'élément de grill pour saisir rapidement la viande.
- La viande n'est pas correctement préparée. Enlevez l'excédant de gras. Taillez les bords de gras restants pour qu'ils ne se soulèvent pas, sans couper dans le maigre.
- Le couvercle de la lèchefrite est du mauvais côté. La graisse ne s'écoule pas dans la lèchefrite. Placez toujours le couvercle sur la lèchefrite, les nervures vers le haut, les fentes vers le bas, pour permettre à la graisse de s'écouler dans la lèchefrite.
- La lèchefrite a été utilisée sans son couvercle ou le couvercle a été couvert de papier d'aluminium. **N'UTILISEZ PAS** la lèchefrite sans son couvercle ou **NE COUVREZ PAS** le couvercle de papier d'aluminium.
- Le four a besoin d'être nettoyé. La graisse s'est accumulée sur les surfaces du four. Un nettoyage fréquent est nécessaire lorsque vous cuisinez souvent au grill. Des éclaboussures d'aliments et de graisse peuvent dégager de la fumée.

LA SALETÉ N'A PAS COMPLÈTEMENT DISPARU APRÈS LE CYCLE AUTONETTOYANT

- Vous avez omis de nettoyer le fond, la partie avant supérieure, le châssis du four et la contre-porte entourant le joint d'étanchéité. Ces surfaces ne sont pas nettoyées durant le cycle autonettoyant, mais peuvent devenir suffisamment chaudes pour cuire les résidus. Nettoyez-les avant de déclencher le cycle autonettoyant. Les résidus brûlés peuvent se nettoyer avec une brosse de nylon et de l'eau ou un tampon à récurer en nylon. Veillez à ne pas endommager le joint d'étanchéité.
- Des éclaboussures excessives dans le four. Réglez le cycle autonettoyant pour une plus longue durée.

MAUVAIS RÉSULTATS DE CUISSON

- De nombreux facteurs affectent les résultats. Voir les instructions sous "cuisson au four". Voir **Ajustement de la température du four**.

FLAMMES À L'INTÉRIEUR DU FOUR OU FUMÉE SORTANT DE LA BOUCHE D'AÉRATION

- Des éclaboussures excessives dans le four. Ceci est normal, particulièrement pour des températures de four très élevées, des garnitures de tartes renversées ou s'il y a beaucoup de graisse au fond du four. Essayez l'excès d'éclaboussures.

UN ÉLÉMENT DE SURFACE NE CHAUFFE PAS

- L'appareil n'est pas sous tension. Vérifiez/réenclenchez le coupe-circuit ou remplacez un fusible. S'il s'agit d'une surcharge ou d'un mauvais raccordement du câble armé fourni avec l'appareil, faites corriger la situation par un électricien qualifié.
- Réglage trop faible. Tournez la commande sur un réglage légèrement supérieur jusqu'à ce que l'élément se mette à chauffer.
- Mauvais bouton de commande choisi. Assurez-vous que la commande appropriée est activée.

L'ÉLÉMENT DE SURFACE EST TROP CHAUD OU PAS ASSEZ CHAUD

- Mauvais réglage. Augmentez ou baissez le réglage jusqu'à ce que la bonne quantité de chaleur soit obtenue.
- Utilisation d'ustensile trop légers ou gondolés. N'utilisez que des ustensiles épais ou moyennement épais, à fond plat et équilibré.
- Tension incorrecte. Assurez-vous que l'appareil est bien branché à une source d'alimentation électrique conforme aux exigences.
- Utilisez seulement des casseroles à fond plat, non bosselées, bien équilibrées et d'épaisseur moyenne ou élevée. Les casseroles dont le fond est plat chauffent plus rapidement que celles dont le fond est bombé. La rapidité du chauffage dépend des matériaux utilisés et du poids des casseroles. Les casseroles à paroi d'épaisseur moyenne ou élevée chauffent de façon uniforme. Les aliments risquent de brûler plus facilement dans une casserole à paroi mince.

LA NOURRITURE NE CUIT PAS ÉGALEMENT

- Mauvais ustensiles utilisés. Choisissez des ustensiles à fond plat, de la bonne dimension par rapport à l'élément.
- Mauvais réglage. Augmentez ou baissez le réglage jusqu'à l'obtention de la bonne quantité de chaleur.

MARQUES MÉTALLIQUES SUR LA SURFACE EN VITROCÉRAMIQUE

- Glissement ou frottement d'ustensiles en métal sur la table de cuisson. Ne faites pas glisser l'ustensile en métal sur celle-ci. Utilisez un produit de nettoyage à abrasifs doux pour enlever ces marques.

50 Solutions aux problèmes courants

MARQUES BRUNES SUR LA SURFACE EN VITROCÉRAMIQUE

- De la nourriture a débordé sur la surface. Enlevez la saleté à l'aide d'un grattoir à lame de rasoir. Reportez-vous à la section **Surface de cuisson en vitrocéramique** dans ce guide.
- Utilisation de produits de nettoyage non recommandés pour la vitrocéramique. N'utilisez que des produits et une méthode de nettoyage recommandés. Reportez-vous à la section **Surface de cuisson en vitrocéramique** dans ce guide.

ZONE DE DÉCOLORATION SUR LA SURFACE EN VITROCÉRAMIQUE

- Dépôts minéraux en provenance de l'eau et de la nourriture. Humidifiez la surface avec de l'eau et appliquez de la crème de nettoyage pour surface de cuisson. Frottez avec un papier essuie-tout propre et humidifié, jusqu'à la disparition de la tache. Enlevez le reste de crème, puis appliquez une petite quantité de crème de nettoyage pour la table de cuisson et polissez à l'aide d'un papier essuie-tout propre. N'utilisez que des ustensiles à fond sec et propre. Reportez-vous à **Surface de cuisson en vitrocéramique** dans ce guide.

ÉGRATIGNURES OU MARQUES D'ABRASION SUR LA SURFACE EN VITROCÉRAMIQUE

- Des particules grossières (comme sel ou sable) se trouvent entre la surface et l'ustensile. Assurez-vous que la surface de la table de cuisson et le fond des ustensiles sont propres avant de les utiliser. De petites égratignures ne gênent pas la cuisson et deviendront moins visibles à l'usage.
- Des produits de nettoyage non recommandés pour la vitrocéramique ont été utilisés. Reportez-vous à la section **Surface de cuisson en vitrocéramique** dans ce guide.
- Utilisation d'ustensiles à fond inégal. N'utilisez que des ustensiles à fond plat et lisse. Consultez la section **Choix des ustensiles de cuisine pour la cuisson sur les éléments** dans ce Guide.

Information sur la garantie 51

Votre appareil est couvert par une garantie limitée d'un an. Pendant un an à partir de la date d'achat d'origine, Electrolux réparera ou remplacera les pièces de cet appareil qui présentent un défaut de matériau ou de fabrication, si cet appareil est installé, utilisé et entretenu selon les instructions fournies. De plus, la table de cuisson en vitrocéramique ou l'élément de surface radiant de l'appareil (à l'exception des cuisinières encastrées et des cuisinières autonomes) sont couverts par une garantie limitée de deux à cinq ans. Durant la période s'étendant de la deuxième à la cinquième année à partir de la date d'achat d'origine, Electrolux fournira la table de cuisson en vitrocéramique ou l'élément de surface radiant pour l'appareil qui présente un défaut de matériau ou de fabrication, si cet appareil est installé, utilisé et entretenu selon les instructions fournies.

Exclusions

Cette garantie ne couvre pas ce qui suit :

1. Les produits dont le numéro de série d'origine a été enlevé, modifié ou n'est pas facilement lisible.
2. Les appareils qui ont changé de propriétaire ou qui se trouvent à l'extérieur des États-Unis ou du Canada.
3. La présence de rouille à l'intérieur ou à l'extérieur de l'appareil.
4. Les produits vendus « tels quels » ne sont pas couverts par cette garantie.
5. La perte d'aliments causée par une panne du réfrigérateur ou du congélateur.
6. Les produits utilisés dans des établissements commerciaux.
7. Les appels de service qui ne concernent pas un mauvais fonctionnement, un défaut de fabrication ou un vice de matériau, ou pour les appareils qui ne font pas l'objet d'un usage domestique ou qui ne sont pas utilisés conformément aux instructions fournies.
8. Les appels de service pour vérifier l'installation de votre appareil ou pour obtenir des instructions concernant l'utilisation de votre appareil.
9. Les frais engagés pour rendre l'appareil accessible pour une réparation, par exemple l'enlèvement des garnitures, des armoires, des étagères, etc., qui ne faisaient pas partie de l'appareil lorsqu'il a quitté l'usine.
10. Les appels de service qui concernent la réparation ou le remplacement des ampoules, des filtres à air, des filtres à eau ou d'autres articles consommables, ou des boutons, des poignées ou d'autres pièces esthétiques.
11. Les coûts de main-d'oeuvre ou de service à domicile pendant les périodes supplémentaires de garantie limitée au delà de la première année suivant la date d'achat originale.
12. Les coûts de ramassage et de livraison; votre appareil est conçu pour être réparé à la maison.
13. Les frais supplémentaires comprenant, sans s'y limiter, les appels de service en dehors des heures normales de bureau, en fin de semaine ou un jour férié, les droits de péage, les frais de convoyage ou les frais de déplacement pour les appels de service dans des endroits isolés, notamment l'État de l'Alaska.
14. Les dommages causés au fini de l'appareil ou à la maison pendant le transport ou l'installation, ce qui comprend, sans s'y limiter, les planchers, les armoires, les murs, etc.
15. Les dommages causés par : des réparations faites par des techniciens non autorisés; l'utilisation de pièces autres que les pièces Electrolux d'origine ou l'utilisation de pièces qui n'ont pas été obtenues par l'entremise d'un réparateur autorisé; ou les causes externes comme l'abus, la mauvaise utilisation, l'alimentation électrique inadéquate, les accidents, les feux ou les catastrophes naturelles.

AVERTISSEMENT CONCERNANT LES GARANTIES IMPLICITES; LIMITATIONS DES RECOURS

L'UNIQUE RECOURS DU CLIENT EN VERTU DE CETTE GARANTIE LIMITÉE EST LA RÉPARATION OU LE REMPLACEMENT DU PRODUIT COMME DÉCRIT PRÉCÉDEMMENT. **LES RÉCLAMATIONS BASÉES SUR DES GARANTIES IMPLICITES, Y COMPRIS LES GARANTIES IMPLICITES DE QUALITÉ MARCHANDE OU D'ADAPTATION À UN USAGE PARTICULIER, SONT LIMITÉES À UN AN OU À LA PÉRIODE LA PLUS COURTE PERMISE PAR LA LOI, QUI NE DOIT PAS ÊTRE INFÉRIEURE À UN AN.** ELECTROLUX NE POURRA ÊTRE TENUE RESPONSABLE DES DOMMAGES ACCESSOIRES OU INDIRECTS NI DES DOMMAGES MATÉRIELS ET DES DÉPENSES IMPRÉVUES RÉSULTANT D'UNE VIOLATION DE CETTE GARANTIE ÉCRITE OU DE TOUTE AUTRE GARANTIE IMPLICITE. CERTAINS ÉTATS ET CERTAINES PROVINCES NE PERMETTENT AUCUNE RESTRICTION OU EXEMPTION SUR LES DOMMAGES ACCESSOIRES OU INDIRECTS NI RESTRICTION SUR LES GARANTIES IMPLICITES. DANS CE CAS, CES RESTRICTIONS OU EXEMPTIONS POURRAIENT NE PAS ÊTRE APPLICABLES. CETTE GARANTIE ÉCRITE VOUS DONNE DES DROITS LÉGAUX PRÉCIS. SELON L'ÉTAT OU LA PROVINCE, IL SE PEUT QUE VOUS DISPOSIEZ D'AUTRES DROITS.

Si vous devez faire appel au service de réparation

Conservez votre reçu, votre bon de livraison ou toute autre preuve valide de paiement permettant d'établir la période de la garantie au cas où vous auriez besoin de faire appel au service de réparation. Si une réparation est effectuée, il est dans votre intérêt d'obtenir et de conserver tous les reçus. Le service auquel vous avez droit en vertu de cette garantie doit être obtenu en communiquant avec Electrolux aux adresses ou aux numéros de téléphone ci-dessous.

Cette garantie n'est valide qu'aux États-Unis, à Puerto Rico et au Canada. Aux États-Unis et à Puerto Rico, votre appareil est garanti par Electrolux Major Appliances North America, une division d'Electrolux Home Products, Inc. Au Canada, votre appareil est garanti par Electrolux Canada Corp. Personne n'est autorisé à modifier les obligations contenues dans cette garantie ni à y apporter des ajouts. Les obligations de cette garantie concernant la réparation et les pièces doivent être remplies par Electrolux ou par une compagnie de réparation autorisée. Les caractéristiques et les spécifications décrites ou illustrées peuvent être modifiées sans préavis.

USA

1.800.944.9044

Electrolux Home Products, Inc.,
10200 David Taylor Drive
Charlotte, NC 28262

Canada

1 800 265-8352

Electrolux Canada Corp.
5855 Terry Fox Way
Mississauga, Ontario, Canada L5V 3E4

 **Electrolux**
