



Thinking of you
Electrolux



EN FREEZER
FR CONGÉLATEUR
ES CONGELADOR

USE AND CARE GUIDE
GUIDE D'UTILISATION ET D'ENTRETIEN
GUIA DE USO Y CUIDADO



2 Trouver l'information

Veillez lire et conserver ce guide

Nous vous remercions d'avoir choisi Electrolux, la nouvelle marque de première qualité pour les appareils électroménagers. Ce Guide d'utilisation et d'entretien fait partie de notre engagement à satisfaire le client et à lui fournir un produit de qualité pendant toute la durée de vie de son nouveau l'appareil.

Gardez un enregistrement pour référence rapide

Date d'achat

Numéro de modèle Electrolux

Numéro de série Electrolux



REMARQUE

Le fait d'enregistrer votre produit auprès d'Electrolux nous permet de mieux vous servir. Vous pouvez enregistrer votre produit en ligne à l'adresse www.electroluxappliances.com ou en envoyant votre Carte d'enregistrement de produit par la poste.

Des questions?

Pour une aide par téléphone sans frais aux E.-U. et au Canada :

1-877-4ELECTROLUX (1-877-435-3287)

Pour une aide en ligne et des informations sur le produit, visitez le site :

<http://www.electroluxappliances.com>

Table des matières

Trouver l'information	2
Sécurité.....	3
Aperçu des caractéristiques.....	5
Installation	6
Installation de poignée de porte.....	7
Mise à niveau.....	8
Retrait de la porte et Ajustement de la température.....	9
Commande électronique et Alarmes...10	
Alarmes et Mode Shabbath.....	11
Filtre à air et Éclairage Luxury Design ^{MC} ...12	
Alimentation en eau.....	13
Raccordement de l'alimentation en eau...14	
Distribution de glaçons.....	15
Composants du rangement.....	17
Économiser de l'énergie et Entretien et nettoyage.....	19
Solutions aux problèmes courants.....	22
Informations concernant la garantie....	25

Liste de vérification pour l'installation

Portes

- Les poignées sont solidement fixées
- La porte se ferme hermétiquement sur la caisse de tous les côtés
- La porte du congélateur est à niveau sur toute sa partie supérieure

Mise à niveau

- Le congélateur est à niveau, d'un côté à l'autre et de l'avant vers l'arrière
- La grille de protection est correctement fixée au congélateur
- Les quatre coins de la caisse reposent fermement sur le plancher

Alimentation en électricité

- Le système électrique de la maison est sous tension
- Le congélateur est branché

Filtre à air

- Le filtre à air est installé

Vérifications finales

- Le matériel d'expédition a été enlevé
- Les températures du congélateur sont réglées
- L'humidité du bac à légumes est réglée
- La carte d'enregistrement a été postée

Consignes de sécurité importantes

Consignes de sécurité

Ne tentez pas d'installer ou de faire fonctionner votre appareil avant d'avoir lu les consignes de sécurité comprises dans ce manuel. Les articles de sécurité qui sont présentés dans ce manuel portent les indications Danger, Avertissement ou Attention selon le type de risque auquel ils sont liés.

Definitions

 Voici le symbole d'alerte de sécurité. Il sert à vous mettre en garde contre les risques potentiels de blessures corporelles. Respectez toutes les consignes de sécurité qui suivent ce symbole afin d'éviter les blessures ou la mort.



DANGER

La mention DANGER indique un danger imminent qui causera la mort ou des blessures graves s'il n'est pas évité.



AVERTISSEMENT

La mention AVERTISSEMENT indique une situation potentiellement dangereuse qui, si elle n'est pas évitée, peut entraîner des blessures graves, voire la mort.



ATTENTION

La mention ATTENTION signale la présence d'une situation potentiellement dangereuse qui, si elle n'est pas évitée, est susceptible de causer des blessures mineures ou moyennement graves.



IMPORTANT

Cette mention indique des renseignements importants relatifs à l'installation, au fonctionnement ou à l'entretien. Toutefois, ceux-ci n'impliquent aucune notion de danger.

Sécurité générale



AVERTISSEMENT

Veillez lire toutes les consignes de sécurité avant d'utiliser votre nouveau réfrigérateur.

- Ne pas entreposer ou utiliser d'essence ou autres liquides inflammables à proximité de cet appareil ou de tout autre appareil. Lire les étiquettes d'avertissement du produit concernant

l'inflammabilité et autres dangers.

- Ne pas faire fonctionner l'appareil en présence de vapeurs explosives.
- Éviter tout contact avec une des pièces mobiles de la machine à glaçons automatique.
- Enlever toutes les agrafes du carton pour éviter les blessures. Les agrafes peuvent aussi endommager les finitions si elles entrent en contact avec d'autres appareils ou meubles.

Sécurité des enfants

Matières d'emballage :

- Les boîtes d'emballage recouvertes de tapis, d'un couvre-lit, de feuilles de plastique ou de film étirable peuvent devenir étanches à l'air et peuvent rapidement causer la suffocation.
- Détruire ou recycler le carton du produit, les sacs de plastique et tout autre matériel d'emballage extérieur immédiatement après avoir déballé l'appareil. Les enfants ne devraient jamais jouer avec ces articles.

Dangers d'enfermement et de suffocation des enfants

De telles situations peuvent encore se produire aujourd'hui. Qu'ils soient mis au rebut, abandonnés ou entreposés temporairement (même pour seulement quelques heures), les réfrigérateurs et les congélateurs laissés sans surveillance sont dangereux. Veuillez prendre les précautions listées ci-dessous.

Mise au rebut appropriée de l'appareil

Nous encourageons fortement les méthodes responsables de recyclage et de mise au rebut des appareils électroménagers. Vérifiez auprès de votre entreprise de services publics ou visitez le site www.recycleryoldfridge.com pour de plus amples renseignements sur la manière de recycler votre vieux l'appareil.

Avant de recycler ou de mettre au rebut votre vieux l'appareil :

- Enlevez les portes.
- Laissez les clayettes et les paniers en place de sorte que les enfants ne puissent pas grimper facilement à l'intérieur.
- Faites vidanger le fluide frigorigène et l'huile du compresseur par un technicien de service qualifié.

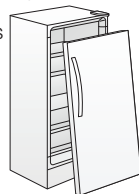

Information concernant l'électricité



AVERTISSEMENT

Vous devez suivre ces directives pour vous assurer que les mécanismes de sécurité de votre l'appareil fonctionnent correctement.

- L'appareil doit être branché dans sa propre prise électrique de 115 Volt, 60 Hz, CA uniquement et sans disjoncteur de fuite de terre. Le cordon d'alimentation de l'appareil est muni d'une fiche à trois broches avec mise à la terre pour vous protéger contre les chocs électriques. Il doit être branché directement dans une prise électrique à 3 broches avec mise à la terre. La prise murale doit être installée conformément aux codes et règlements locaux. Consultez un électricien qualifié. N'utilisez pas de rallonge électrique ou d'adaptateur.
- Si le cordon d'alimentation est endommagé, il doit être remplacé par le fabricant, un technicien de service ou une personne qualifiée.
- Ne débranchez jamais l'appareil en tirant sur le cordon d'alimentation. Prenez toujours la fiche fermement et retirez-la de la prise en la tenant bien droite pour éviter d'endommager le cordon d'alimentation.
- Pour éviter tout choc électrique, débranchez l'appareil ou coupez le disjoncteur qui fournit l'alimentation à l'appareil avant de nettoyer ce dernier ou de remplacer une ampoule ou un voyant.
- Une tension variant de 10 % ou plus risque de nuire au rendement de votre l'appareil. Faire fonctionner le réfrigérateur avec une alimentation électrique insuffisante peut endommager le compresseur. Un tel dommage n'est pas couvert par votre garantie.
- Pour éviter que l'appareil soit accidentellement mis hors tension, ne le branchez pas dans une prise commandée par un interrupteur mural et ne tirez pas sur le cordon.



IMPORTANT

Pour faire en sorte que l'électricité soit coupée, débranchez le cordon d'alimentation de l'appareil ou placez l'interrupteur du disjoncteur à la position permettant de couper l'alimentation de la prise murale.

Prise avec mise à la terre



Ne coupez pas, n'enlevez pas et ne mettez pas hors circuit la broche de mise à la terre de cette fiche.



Cordon électrique muni d'une fiche à trois broches avec mise à la terre

Comprendre les caractéristiques et le vocabulaire

Votre l'appareil Electrolux est conçu pour vous procurer une commodité optimale et une flexibilité de rangement. Utilisez l'illustration ci-dessous pour vous familiariser avec les caractéristiques du produit et son vocabulaire.



REMARQUE

*Les caractéristiques peuvent varier selon le modèle.

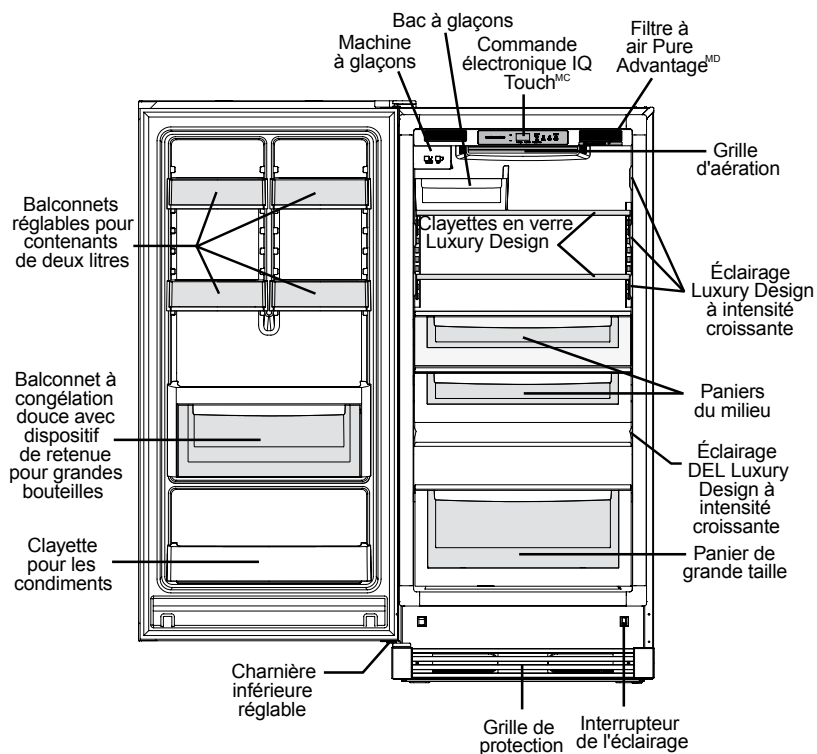

6 Installation

Outils nécessaires

Vous aurez besoin des outils suivants :

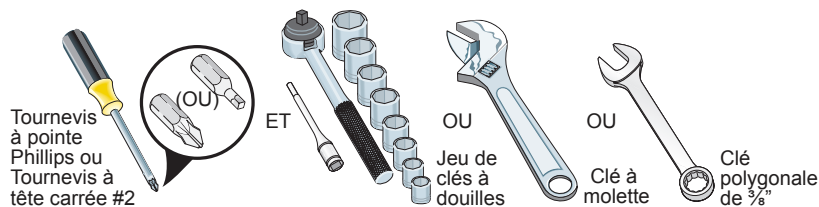

Ce Guide d'utilisation et d'entretien vous offre des instructions générales d'installation et de fonctionnement relatives à votre modèle. Nous vous recommandons de faire appel à un souscontractant professionnel de service ou de cuisine pour installer votre l'appareil. N'utilisez l'appareil que conformément aux instructions présentées dans ce Guide d'utilisation et d'entretien. **Avant de mettre l'appareil en marche, suivez ces premières étapes importantes.**

Emplacement

- Choisissez un emplacement près d'une prise électrique mise à la terre, sans disjoncteur de fuite de terre. N'utilisez pas de rallonge électrique ou de fiche d'adaptation.
- Si possible, placez l'appareil à l'abri de la lumière directe du soleil, et loin de la cuisinière, du lave-vaisselle et de toute autre source de chaleur.
- L'appareil doit être installé sur un plancher à niveau et assez solide pour supporter le poids d'un l'appareil rempli à pleine capacité.



ATTENTION

NE PAS installer l'appareil à un endroit où la température pourrait descendre au-dessous de 13 °C (40 °F) ou s'élever à plus de 43 °C (110 °F). Le compresseur ne pourrait pas maintenir des températures appropriées à l'intérieur du l'appareil.

NE PAS obstruer la grille de protection située au bas de la façade avant de votre l'appareil. Une circulation d'air suffi sante est essentielle au bon fonctionnement de votre l'appareil.



REMARQUE

Si la charnière de la porte de votre l'appareil est placé contre un mur, prévoyez plus d'espace pour permettre à la porte de s'ouvrir davantage.

Installation

- Prévoyez les dégagements suivants pour une installation plus facile, une circulation d'air appropriée et pour la tuyauterie et les raccordements électriques :
 - Côtés 9,5 mm ($\frac{3}{8}$ po)
 - Dessus et arrière 25,4 mm (1 po)
- Laissez suffi samment d'espace pour les garnitures si l'appareil doit en être équipé.



REMARQUE

Les portes du l'appareil sont conçues pour se refermer d'elles-mêmes lorsque leur angle d'ouverture est de 20 degrés ou moins.

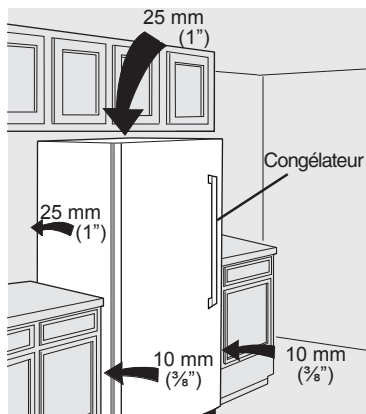

Assembler la poignée de porte instructions

1. Retirez la poignée du carton et de tout autre emballage protecteur.
2. Placez les embouts de la poignée du réfrigérateur pardessus les boulons avec épaulement supérieur et inférieur préinstallés et fixés à la porte (A), en vous assurant que les trous des vis soient tournés vers l'extérieur de la porte (si vous n'installez qu'un seul appareil) ou vers la porte du congélateur (si vous installez le congélateur assorti)
3. Tout en tenant la poignée fermement contre la porte, vissez les vis Allen supérieure et inférieure (B) à l'aide de la clé Allen qui est fournie.
4. Répétez les étapes 2 et 3 pour installer la poignée du congélateur (si vous installez le congélateur assorti). Assurez-vous que les trous soient tournés vers la porte du réfrigérateur.

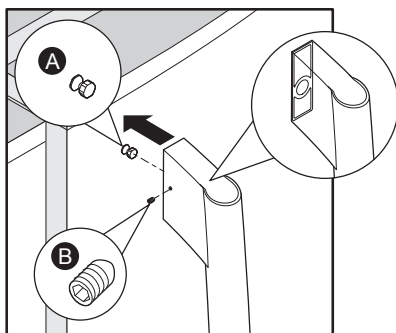

Installation d'un appareil non jumelé

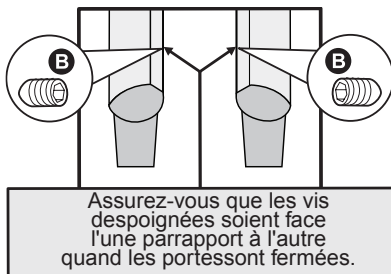

Installation de la poignée des réfrigérateur et congélateur assortis Installation



REMARQUE

Toutes les vis doivent être vissées solidement, légèrement en-deçà de la surface des embouts de la poignée. Les embouts doivent être fixés solidement à la porte du congélateur en ne laissant aucun espace.

Retrait de la grille de protection

Pour retirer la grille de protection, utilisez un tournevis à tête Phillips et retirez les deux vis qui retiennent la grille à la caisse. Puis, tirez sur la grille de protection pour l'enlever.

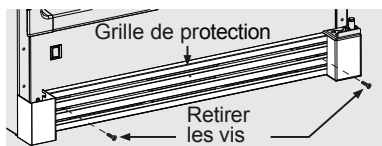

Mise à niveau

- Tous les coins inférieurs du congélateur doivent reposer fermement sur un plancher solide.
- Le plancher doit être assez solide pour supporter le poids d'un congélateur rempli à pleine capacité.
- Il est TRÈS IMPORTANT que votre congélateur soit mis à niveau pour fonctionner correctement. Si votre congélateur n'est pas mis à niveau lors de l'installation, la porte pourrait être désalignée et ne pas se fermer correctement et hermétiquement, ce qui pourrait occasionner des problèmes de refroidissement, de givre ou d'humidité.

8 Mise à niveau

Pour mettre le réfrigérateur à niveau :

Quand vous retirez le châssis de bois en couchant l'appareil sur le dos, prenez note de l'emplacement des quatre (4) vérins de calage installés sur chaque coin. Ces pieds de mise à niveau serviront pour mettre le réfrigérateur à niveau et pour en régler la hauteur. Utilisez un niveau à bulle pour mettre le réfrigérateur à niveau de l'avant vers l'arrière et d'un côté par rapport à l'autre. Réglez d' $\frac{1}{2}$ bulle plus haut les pieds de mise à niveau en plastique situés à l'avant pour que la porte se referme facilement quand elle est entrouverte.



REMARQUE

Si vous prévoyez installer la garniture et la trousse d'ajustement de la hauteur, assurez-vous de laisser l'espace requis.

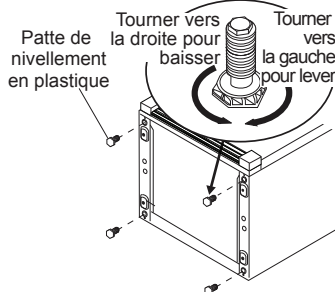

Instructions de mise à niveau pour l'ensemble réfrigérateur/congélateur pleine longueur assortis :

- Mettre à niveau la porte de la première unité à l'aide des quatre pieds de mise à niveau et glisser l'unité pour la mettre en place. Vérifier à nouveau la mise à niveau et faire les ajustements requis.
- Mesurer la distance entre le sol et le bas de la porte du premier appareil. Régler et mettre à niveau le deuxième appareil pour que les deux portes soient alignées.
- **Ajustement du niveau des pieds :** Faire faire un tour complet à chacun des vérins de calage permet de lever la porte de $\frac{5}{32}$ po.
- Faites glisser le second appareil à sa place en laissant un espace d'au moins $\frac{3}{16}$ po entre les appareils pour que la porte puisse s'ouvrir librement.
- Lors de cette dernière étape et si les

appareils doivent être encastrés, vous devrez peut-être extraire le second appareil une fois afin de correctement les aligner ensemble.

Mettre la porte à niveau à l'aide de la charnière réglable

Servez-vous de la charnière réglable inférieure pour mettre au point la hauteur de la porte et l'espace autour de la caisse. Utilisez une clé à douille 7/16 po pour ajuster la vis située au bas de la charnière inférieure.

Ajustement des portes pour un ensemble réfrigérateur/congélateur pleine longueur assortis

Il est également possible d'ajuster les portes côte à côte à l'aide de la charnière à encoche permettant d'aligner les deux portes.

Desserrer les deux boulons à l'aide de la clé $\frac{3}{8}$ po et une vis à l'aide du tournevis Phillips. Déplacez les portes jusqu'à ce qu'elles soient parallèles et revissez bien les vis. (Voir l'illustration ci-dessous.)

Ajustement de la charnière inférieure pour l'alignement des portes de l'ensemble réfrigérateur/congélateur pleine longueur assortis

Pour mettre les portes à niveau à l'aide de la charnière inférieure ajustable (certains modèles) :

1. Si la porte du réfrigérateur est plus basse que la porte du congélateur, relevez la porte du réfrigérateur en tournant la vis de calage dans le sens des aiguilles d'une montre à l'aide d'une clé à douille de 7/16 po. (Voir l'illustration cidessous.)
2. Si la porte du congélateur est plus basse que la porte du réfrigérateur, relevez la porte du congélateur en tournant la vis de calage dans le sens des aiguilles d'une montre à l'aide d'une clé à douille de 7/16 po. (Voir l'illustration cidessous.)

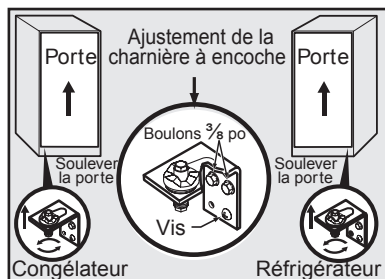

Retrait de la porte

Si vous devez enlever la porte :



ATTENTION

Les portes sont lourdes. Nous vous recommandons de ne pas être seul pour enlever ou remettre une porte en place.

- Débranchez le cordon d'alimentation de l'appareil ou placez l'interrupteur du disjoncteur à la position permettant de couper l'alimentation de la prise murale.
- Retirez le couvercle de charnière supérieure en plastique.
- Tenez la porte en place tout en retirant la charnière supérieure de la caisse.
- Retirez les deux boulons 3/8 po à tête hexagonale de la charnière supérieure à l'aide d'une clé à douille 3/8 po.
- Soulevez la porte (vers le haut) jusqu'à ce que sa cheville sorte de la charnière inférieure située à l'avant de la caisse et mettez-la de côté.
- Pour replacer la porte, refaites les étapes précédentes dans l'ordre inverse et revissez bien toutes les vis pour empêcher que la porte ne glisse hors des charnières.

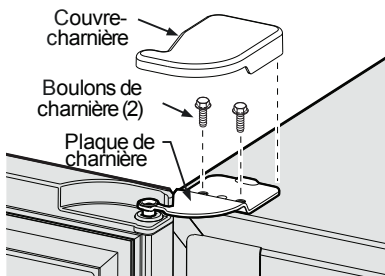

Régler la commande électronique IQ Touch^{MC}

PÉRIODE DE REFROIDISSEMENT

Afin d'entreposer vos aliments de façon sécuritaire, attendez quatre (4) heures avant de mettre vos aliments dans l'appareil pour qu'il ait le temps de se refroidir complètement. L'appareil sera continuellement en marche au cours des premières heures.

COMMANDE ÉLECTRONIQUE IQ TOUCH^{MC}

La commande électronique IQ Touch^{MC} se trouve à l'intérieur du l'appareil. Le réglage par défaut de la température est effectué en usine afin d'assurer une température d'entreposage des aliments satisfaisante. Toutefois, cette commande offre plusieurs niveaux de température permettant de répondre à vos propres besoins.

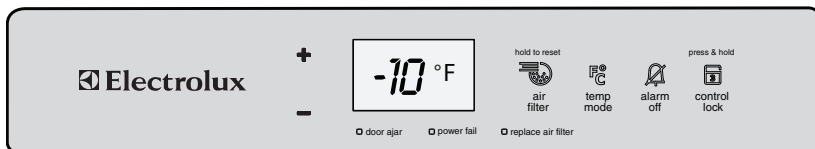

Pour ajuster la température, appuyez sur la touche (+) du panneau de commande pour une température plus chaude ou sur la touche (-) pour une température plus froide. Attendez quelques heures pour permettre à la température de se stabiliser entre les réglages. Il est possible de régler la température du l'appareil entre -23 °C (-10 °F) et -12 °C (10 °F). Si vous appuyez sur la touche « MODE TEMP », l'affichage de la température alternera entre °C et °F.

Pour ÉTEINDRE l'appareil, appuyez sur la touche (+) du panneau jusqu'à ce que la température la plus chaude, soit 8 °C (46 °F), s'affiche. Puis, appuyez sur la touche (+) trois (3) fois en trois (3) secondes pour éteindre l'appareil. « OFF » défilera alors sur l'affichage. Pour remettre l'appareil en marche (ON), appuyez sur la touche (-) trois (3) fois en trois (3) secondes. Le panneau de commande affichera alors -12 °C (10 °F) et vous pourrez régler la commande à la température désirée.

10 Commande électronique et Alarmes

Caractéristiques de la commande électronique IQ Touch^{MC}

Remplacer le filtre à air

Quand le témoin jaune « REMPLACERLE FILTRE À AIR » s'allume, il est temps de remplacer le filtre à air. La commande vous avertit de remplacer le filtre à air quand le réfrigérateur fonctionne depuis 3600 heures. Une fois le filtre à air remplacé, réinitialisez le chronomètre du filtre à air en appuyant pendant 3 secondes sur la touche « FILTRE À AIR ». Le témoin lumineux « REMPLACERLE FILTRE À AIR » deviendra vert pendant trois (3) secondes, confirmant la réinitialisation du chronomètre.

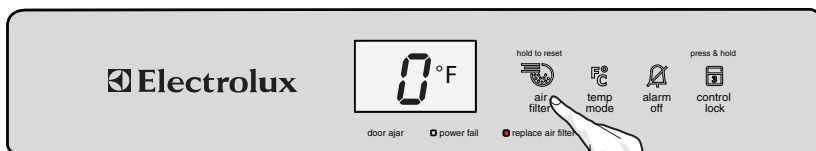

Verrouillage des commandes

Pour désactiver les touches du panneau de contrôle, appuyez premièrement pendant 3 secondes sur la touche « VERROUILLAGE DES COMMANDES », jusqu'à ce que « LO » apparaisse à l'écran 1 seconde. Si vous appuyez sur des touches quand les commandes du panneau sont verrouillées, l'écran indique « LO ». Pour déverrouiller le panneau de commande, appuyez sur « VERROUILLAGE DES COMMANDES » pendant 3 secondes. L'affichage indiquera « UL » pendant une seconde.

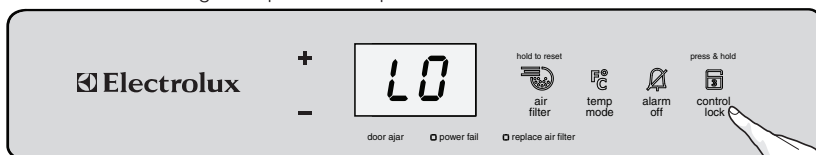

Panne d'électricité

L'indicateur « PANNE D'ÉLECTRICITÉ » vous indique qu'en raison d'une panne d'électricité, la température de la caisse a dépassé -5 °C (23 °F). Si la panne d'électricité a duré plus d'une (1) heure, l'affichage alterne entre la durée de la panne d'électricité (Les DEL Heures et DURÉE s'allument sur l'affichage) et la température de la caisse (°C ou °F s'affichent) toutes les ½ secondes. Cette mesure de sécurité permettra de déterminer ce qu'il faut faire à propos des aliments qui pourraient s'être dégradés.

Vous pouvez éteindre l'indicateur « PANNE D'ÉLECTRICITÉ » et l'affichage de la durée en appuyant sur la touche « ARRÊT ALARME ».

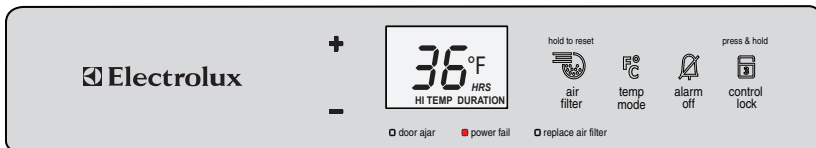

Alarmes

Quatre cas sont susceptibles de provoquer une alarme sonore.

Alarme de température élevée

Si la température à l'intérieur de la caisse dépasse -5 °C (23 °F) pendant une heure ou plus, le témoin « TEMP ELEVEE » s'allumera, l'alarme de température élevée se fera entendre et la température de la caisse s'affichera à l'écran. Le témoin lumineux et l'alarme de température demeureront actifs jusqu'à ce que la température de la caisse soit de -5 °C (23 °F) ou moins.

Vous pouvez éteindre le signal sonore en appuyant sur la touche « ARRÊT ALARME ».

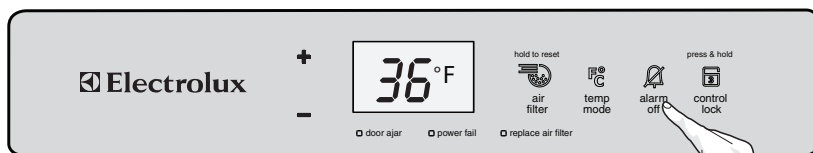

Alarme de porte entrouverte

Cette alarme se fera entendre pour vous avertir que la porte est ouverte depuis 5 minutes ou plus. Le témoin lumineux « PORTE ENTROUVERTE » s'illuminera et le signal sonore sera émis jusqu'à ce que la porte soit refermée.

Vous pouvez éteindre le signal sonore en appuyant sur la touche « ARRET ALARME » ou en fermant la porte. Si la porte est entrouverte pendant 15 minutes, la lumière à l'intérieur s'éteint.

Alarme Erreur de capteur de température

L'alarme de capteur vous avertit qu'un capteur de température indique la présence d'un problème. L'alarme se fera entendre après une (1) heure et l'affichage alternera entre « E8 » ou « E9 » et -23 °C (-10 °F) toutes les demi-secondes. La commande entrera ensuite en mode où l'appareil est en marche de sorte à maintenir la température interne pré-réglée en usine.

Vous pouvez éteindre le signal sonore en appuyant sur la touche « ARRET ALARME ».

Alarme de touche bloquée

L'alarme de touche bloquée se fera entendre si le panneau de contrôle reçoit un signal lui indiquant qu'une touche est enfoncée plus de 30 secondes. L'alarme se fera entendre une minute tout au plus et s'arrêtera automatiquement. L'affichage alternera entre « E7 » et -23 °C (-10 °F) toutes les demi-secondes. La commande entrera ensuite en mode où l'appareil est en marche pour maintenir la température interne pré-réglée en usine jusqu'à ce que le problème soit réglé.

Vous pouvez éteindre le signal sonore en appuyant sur la touche « ARRET ALARME ».

Mode Shabbath

Le mode Shabbath est une caractéristique qui désactive certaines parties de l'appareil et ses commandes afin de permettre l'observance des rites du Shabbath hebdomadaire et d'autres fêtes religieuses de la communauté juive orthodoxe.

Pour amorcer ou annuler le mode Shabbath, appuyez simultanément sur les touches « VERROUILLAGE DES COMMANDES » et « MODE TEMP » pendant trois (3) secondes. L'écran indiquera dorénavant « Sb » et la sonorité de confirmation se fera entendre. Si une panne de courant survient pendant que l'appareil est en mode Shabbath, le panneau de contrôle se remet automatiquement en mode Shabbath par après. « Sb » s'affiche à nouveau à l'écran. Pendant le mode Shabbath, l'affichage indique « Sb » pendant une seconde quand on appuie sur l'une des touches.

Par souci de salubrité des aliments, seule l'alarme « TEMP ELEVÉE » demeure active et a priorité sur les autres caractéristiques du mode Shabbath.



Pour obtenir de l'aide supplémentaire, des directives d'utilisation et une liste complète des modèles qui possèdent la fonction Shabbath, veuillez visiter le site <http://www.star-k.org>.

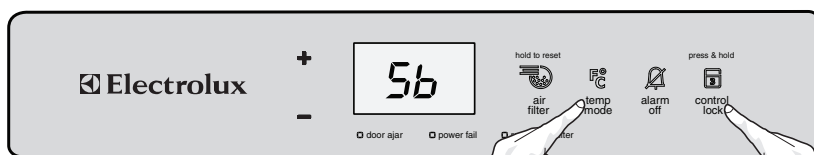

12 Filtre à air et éclairage Luxury Design^{MC}

Filtre à air Pure Advantage^{MC}

Votre nouveau filtre à air Pure Advantage est situé à l'intérieur des balconnets de deux litres. Le protecteur du filtre à air est situé sur le côté droit supérieur de la boîte de commande. Afin d'assurer une filtration optimale des odeurs de l'appareil, vous devriez changer le filtre à air tous les six mois par la pièce numéro « EAFCBF ». Il est possible d'acheter un filtre à air de remplacement sur le site Web Electrolux (<http://www.electroluxappliances.com>) ou en téléphonant sans frais aux États-Unis et au Canada au numéro : 1-877-4ELECTROLUX (1-877-435-3287). Le panneau de commande électronique est muni d'un témoin qui vous indiquera quand changer le filtre. Voir Remplacer le filtre à air.

Pour installer ou remplacer le filtre à air

- Tirez sur le devant du protecteur du filtre à air Pure Advantage^{MC}. Le protecteur inférieur articulé s'ouvrira.
- Retirez le filtre usé et jetez-le.
- Déballez le nouveau filtre et placez-le à l'intérieur du protecteur articulé inférieur du boîtier.
- Poussez le protecteur articulé inférieur vers le haut jusqu'à ce que la patte s'enclenche en position fermée.

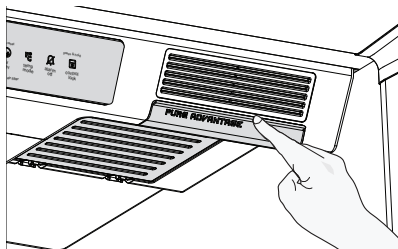

Enlevez le protecteur du filtre à air

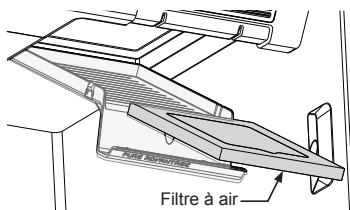

Filtre à air
Retirez le filtre à air

Éclairage Luxury Design^{MC}

L'intérieur de la caisse est éclairé par des ampoules DEL qui s'allument et dont l'intensité s'accroît à l'ouverture de la porte.

Pour remplacer une ampoule DEL :



AVERTISSEMENT

Débranchez le cordon d'alimentation de l'appareil ou placez l'interrupteur du disjoncteur à la position permettant de couper l'alimentation électrique de l'appareil avant de changer une ampoule DEL.

1. Débranchez le cordon d'alimentation ou placez l'interrupteur du disjoncteur à la position permettant de couper l'alimentation de la prise murale.
2. Appuyez sur le protecteur de l'ampoule en poussant vers le bas et retirez-le.
3. À l'intérieur du protecteur de l'ampoule DEL, retirez le connecteur du faisceau en appuyant sur la clenche à l'aide d'un petit tournevis à tête plate. Tirez sur le connecteur du faisceau pour le sortir du DEL.
4. Remplacez l'ampoule par une nouvelle ampoule DEL et suivez les étapes dans l'ordre inverse.

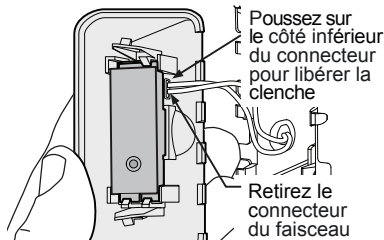
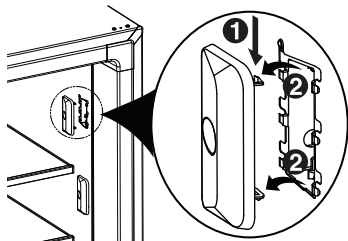

Poussez sur le côté inférieur du connecteur pour libérer la clenche

Retirez le connecteur du faisceau



AVERTISSEMENT

Afin d'éviter une électrocution pouvant causer la mort ou de graves lésions corporelles, débranchez le cordon d'alimentation du appareil avant de raccorder la conduite d'alimentation en eau au l'unité.



ATTENTION

Pour éviter des dommages matériels :

- Nous recommandons d'utiliser des tubes tressés en cuivre ou en acier inoxydable pour l'alimentation en eau. Les tubes d'alimentation en eau en plastique de ¼ po ne sont pas recommandés. Les tubes en plastique augmentent grandement le risque de fuites d'eau et le fabricant ne sera pas responsable des dommages causés dans le cas où des tubes en plastique sont utilisés pour la conduite d'alimentation.
- N'installez PAS de tube d'alimentation en eau dans des endroits exposés au gel.
- Les produits chimiques provenant d'un adoucisseur d'eau défectueux peuvent endommager la machine à glaçons. Si la machine à glaçons est raccordée à de l'eau adoucie, assurez-vous que l'adoucisseur fait l'objet d'un entretien adéquat et qu'il fonctionne correctement.



IMPORTANT

Assurez-vous que les raccordements de la conduite d'alimentation en eau soient conformes aux codes de plomberie locaux.

Avant de raccorder la conduite d'alimentation en eau, vous aurez besoin des outils suivants :

- Outils de base : clé à molette, tournevis à tête plate et tournevis Phillips
- Accès à une conduite d'alimentation en eau froide dans la maison dont la pression d'eau se situe entre 206,9 et 689,5 kPa (30 et 100 lb/po²).
- Une conduite d'alimentation en eau en cuivre ou en acier inoxydable de 6,4 mm (¼ po) de diamètre extérieur. Pour déterminer la longueur de tube requise, mesurez la distance comprise entre l'entrée du robinet de la machine à glaçons en arrière du congélateur et votre tuyau d'eau froide. Ajoutez ensuite 2,1 mètres (7 pi) afin de pouvoir déplacer le congélateur pour le nettoyage (tel qu'illustré).
- Un robinet d'arrêt pour raccorder la conduite d'alimentation en eau au réseau d'alimentation en eau domestique. N'utilisez PAS de robinet d'arrêt de type autoperceur.
- Un écrou de compression et une bague d'extrémité (manchon) pour raccorder la conduite d'alimentation en eau en cuivre au robinet d'entrée de la machine à glaçons.



REMARQUE

Vérifiez auprès des autorités de construction locales pour obtenir des recommandations quant aux conduites d'eau et matériaux connexes avant d'installer votre nouveau congélateur. Selon les codes de construction locaux/provinciaux, Frigidaire recommande, pour les maisons où il y a déjà un robinet, sa trousse de conduite d'eau Smart Choice^{MD} 5305513409 (avec conduite d'eau en acier inoxydable de 1,8 mètre (6 pi)) ; pour les maisons sans robinet, Frigidaire recommande sa trousse de conduite d'eau Smart Choice^{MD} 5305510264 (avec conduite d'eau en cuivre de 6 mètres (20 pi) comportant un robinet-vanne à étrier autotaraudeur). Veuillez consulter le site www.electroluxappliances.com pour de plus amples renseignements.

Pour raccorder la conduite d'alimentation en eau au robinet d'entrée de la machine à glaçons

1. Débranchez l'appareil de sa source d'alimentation électrique.
2. Placez l'extrémité de la conduite d'alimentation en eau dans l'évier ou dans un seau. Ouvrez l'alimentation en eau et vidangez la conduite d'alimentation jusqu'à ce que l'eau soit claire. Fermez l'alimentation en eau au niveau du robinet d'arrêt.
3. Enlevez le capuchon en plastique de l'entrée du robinet de prise d'eau et jetez le capuchon.
4. Si vous utilisez une **conduite d'eau en cuivre** - Glissez l'écrou à compression en cuivre, puis la bague d'extrémité (manchon) sur la conduite d'alimentation en eau. Poussez la conduite d'alimentation en eau dans l'entrée du robinet d'arrivée d'eau aussi loin que possible (6,4 mm/¼ po). Glissez la bague d'extrémité (manchon) dans l'entrée du robinet et serrez l'écrou de compression à la main sur le robinet. Serrez d'un autre demi tour à l'aide d'une clé; NE PAS serrer trop fort. Voir la Figure A. Si vous utilisez une **conduite d'eau en acier inoxydable** - L'écrou et la bague d'extrémité sont déjà assemblés sur le tube. Glissez l'écrou de compression sur le robinet d'entrée et serrez l'écrou de compression à la main sur le robinet. Serrez d'un autre demi tour à l'aide d'une clé; NE PAS serrer trop fort. Voir la Figure B

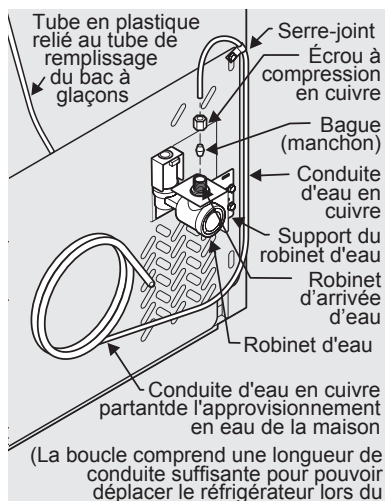

figure A. Raccordement de la conduite d'eau en cuivre

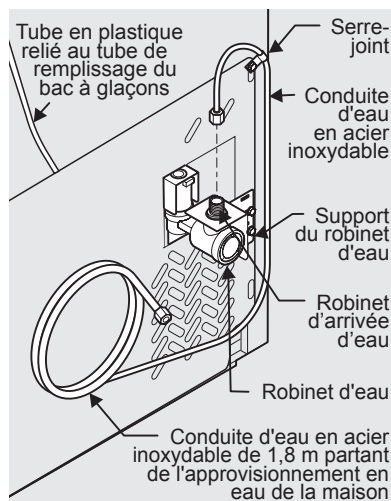
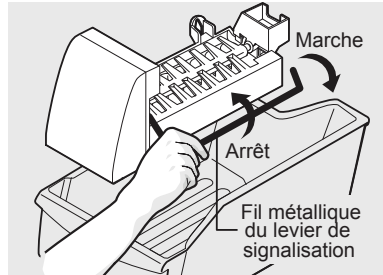

figure B. Raccordement de la conduite d'eau en acier inoxydable

Si votre congélateur est muni d'une machine à glaçons automatique, celle-ci produira une quantité de glaçons suffisante pour un usage normal. Cependant, la première fois où vous mettez votre congélateur en marche, il ne produira pas de glaçons pendant les 24 premières heures. Les machines à glaçons automatiques sont des accessoires optionnels qui peuvent en tout temps être installés sur certains modèles. Communiquez avec votre détaillant pour plus de détails.

Mise en marche de votre machine à glaçons

Une fois les raccordements de plomberie faits, vous devrez ouvrir le robinet d'alimentation en eau. Placez le bac à glaçons sous la machine à glaçons en le poussant aussi loin que possible vers le fond. Baissez le fil métallique du levier de signalisation pour le mettre en position de marche (« ON »). Les premiers glaçons produits peuvent être décolorés ou avoir un goût douteux en raison des nouveaux raccordements de plomberie. Jetez les premiers glaçons jusqu'à ce que la couleur des glaçons produits par la machine soit appropriée et qu'ils n'aient pas d'arrière-goût.



Arrêt de votre machine à glaçons

Pour éteindre la machine à glaçons, levez le fil métallique du levier de signalisation jusqu'à ce qu'il s'enclenche en position d'arrêt (« OFF »). La machine à glaçons s'arrête aussi automatiquement quand le bac à glaçons est plein. Si votre modèle est doté d'une clayette de congélateur ajustable, placez cette dernière à la position inférieure pour que le fil métallique du levier de signalisation touche aux glaçons lorsque le bac est plein.

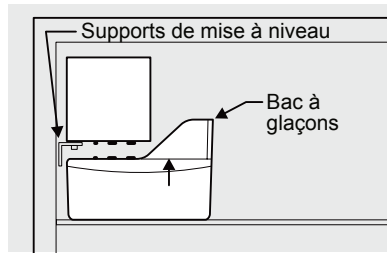

Conseils pour la machine à glaçons

- Si vous arrêtez la machine à glaçons pour une durée prolongée, fermez le robinet d'alimentation en eau.
- Les glaçons qui restent trop longtemps dans le bac peuvent développer un goût douteux. Videz le bac à glaçons et assurez-vous que le fil métallique du levier de signalisation est baissé ou en position de marche (« ON »). La machine à glaçons produira ainsi plus de glaçons.
- Secouez le bac de temps à autre pour séparer les glaçons.
- Assurez-vous de laisser le levier de signalisation levé (« OFF ») jusqu'à ce que la machine à glaçons soit raccordée à la conduite d'alimentation en eau ou chaque fois où la conduite d'eau est fermée.
- Les bruits suivants sont normaux lorsque la machine à glaçons est en fonction :
 - Moteur qui fonctionne
 - Glaçons qui se décollent du plateau
 - Glaçons qui tombent dans le bac
 - Eau qui coule
 - Robinet d'eau qui s'ouvre et se ferme

16 Distribution de glaçons



IMPORTANT

La machine à glaçons vous est livrée avec le levier de signalisation en position de marche (« ON »). Pour assurer le bon fonctionnement de votre machine à glaçons, raccordez immédiatement l'alimentation en eau ou désactivez (« OFF ») la machine à glaçons en levant le fil métallique du levier de signalisation jusqu'à ce qu'il s'enclenche en position élevée.

Vérifiez le support de mise à niveau de la machine à glaçons pour vous assurer qu'elle est à niveau. Si l'espace entre la paroi du congélateur et la machine à glaçons est le même au-dessus et en dessous, la machine est à niveau. Si elle n'est pas à niveau, dévissez la vis et glissez le support pour mettre la machine à glaçons à niveau. Resserrez la vis. Vous aurez besoin d'une clé à douille de ¼ po.



ATTENTION

- NE lavez PAS le bac à glaçons au lave-vaisselle.
- Pour laver le bac à glaçons, utilisez de l'eau chaude et un savon doux. Rincez bien et essuyez.
- Arrêtez la machine à glaçons lorsque vous nettoyez le congélateur ou que vous partez en vacances.

Clayettes en verre Luxury Design^{MC}

Les clayettes coulissantes réglables à positions multiples peuvent être ajustées en fonction de la taille des articles, qu'ils soient plus grands ou plus petits. Vous pouvez enlever et jeter les cales d'espacement utilisées pour immobiliser les clayettes durant l'expédition.

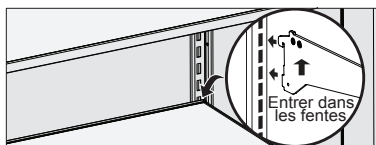

Pour régler la position des clayettes

- Soulevez le bord avant de la clayette.
- Retirez la clayette.
- Pour remettre la clayette en place, insérez ses crochets arrière dans le support de la paroi. Abaissez la clayette dans les fentes désirées et verrouillez-la en place.

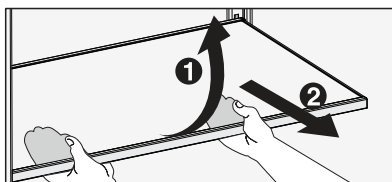

Paniers du milieu

Le milieu de ce modèle est muni de deux paniers pratiques permettant de loger des petits articles.

Panier inférieur de grande taille

Tenez le devant du panier en le tirant vers le haut pour qu'il sorte des supports qui le retiennent sur les rails.

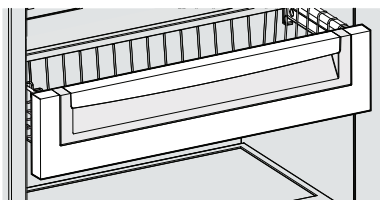

Pour enlever les paniers du milieu ou le grand panier du bas :

Tenez le devant du panier en le tirant vers le haut pour qu'il sorte des supports qui le retiennent sur les rails.

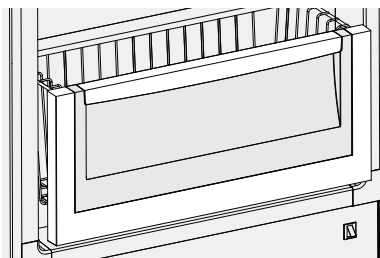

Balconnets de deux litres réglables

Ce modèle dispose de balconnets réglables que vous pouvez positionner selon vos besoins.

Pour déplacer les balconnets réglables :

- Soulevez le balconnet en tirant vers le haut.
- Enlevez le balconnet.
- Placez le balconnet à la position désirée.
- Déposez le balconnet sur les supports en appuyant jusqu'à ce qu'il s'enclenche en place.

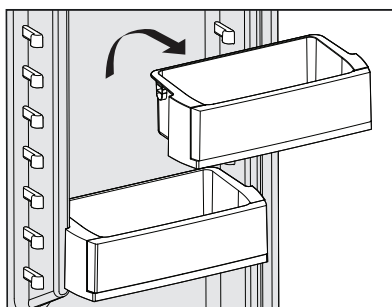

18 Composants du rangement

Balconnet basculant à congélation douce

Le balconnet basculant à congélation douce est conçu pour être un peu plus chaud que le reste du congélateur. Il est l'endroit idéal où loger la crème glacée et le yogourt glacé prêts à servir.

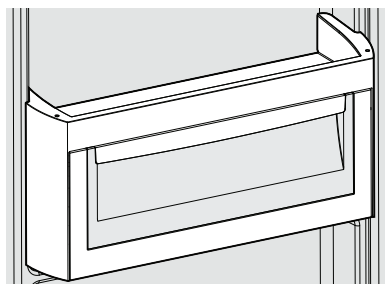

Clayette à condiments

La clayette à condiments est conçue pour loger des articles courants comme les moutardes, les confitures, les assaisonnements et les petits récipients.

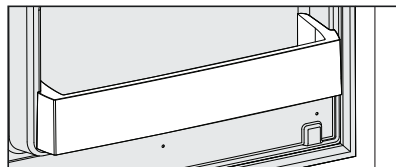

Conseils pour économiser l'énergie



- Placez l'appareil dans la partie la plus fraîche de la pièce, à l'abri du soleil direct et loin des conduits d'air chaud ou des registres. Ne placez

pas l'appareil à côté d'appareils qui produisent de la chaleur tels une cuisinière, un four ou un lave-vaisselle. Si vous ne pouvez faire autrement, une section d'armoire ou une couche supplémentaire d'isolant entre les deux appareils permettra au l'appareil de fonctionner de façon plus efficace.

- Mettez l'appareil à niveau de sorte que la porte puisse se fermer hermétiquement.
- Reportez-vous à la section « Réglage de la commande de température » pour connaître les ajustements de température suggérés.
- Évitez de surcharger l'appareil ou de bloquer les événements d'air froid. Sinon, l'appareil devra fonctionner plus longtemps et utilisera plus d'énergie.
- Recouvrez les aliments et essuyez les contenants avant de les placer dans l'appareil. Ceci permet de réduire la condensation qui s'accumule à l'intérieur de l'appareil.
- Organisez l'appareil afin de l'ouvrir le moins souvent possible. Prévoyez de prendre plusieurs d'articles à la fois et refermez immédiatement la porte.

Conseils pour les vacances et les déménagements

Vacances de courte durée :

Laissez l'appareil fonctionner pour des vacances de moins de 3 semaines.

Vacances plus longues :

Si vous prévoyez ne pas utiliser l'appareil pendant plusieurs mois :

- Retirez tous les aliments et débranchez l'appareil.
- Nettoyez et séchez soigneusement l'intérieur.
- Laissez la porte du l'appareil entrouverte, en la bloquant pour l'empêcher de se refermer si nécessaire, afin de prévenir les odeurs et l'accumulation de moisissure.

Déménagement : Si vous devez déménager l'appareil, suivez les directives suivantes pour éviter de l'endommager :

- Débranchez l'appareil de la prise murale.
- Retirez les aliments, décongelez l'appareil et nettoyez-le.
- Utilisez de l'adhésif pour empêcher que les panneaux, les paniers et les clayettes ne bougent pour éviter d'endommager l'appareil.
- Lors de son transport dans un véhicule, assurez-vous de placer l'appareil en position verticale et de bien le fixer pour éviter tout mouvement. Protégez ses parois extérieures à l'aide d'une couverture ou d'un article semblable.

Entretien et nettoyage

Gardez votre l'appareil propre pour empêcher l'accumulation d'odeurs. Essayez immédiatement tout renversement et nettoyez-le au moins deux fois par année. N'utilisez jamais de tampons à récurer métalliques, de brosses, de nettoyeurs abrasifs ou de solutions alcalines fortes sur l'une ou l'autre des surfaces. Ne lavez aucune pièce amovible dans un lave-vaisselle. Toujours débrancher le cordon d'alimentation.



ATTENTION

- Quand vous déménagez l'appareil, tirez-le en ligne droite. Ne le laissez pas osciller d'un côté à l'autre, car cela pourrait déchirer ou endommager le revêtement du sol.
- Les objets humides collent aux surfaces de métal froides. Ne touchez pas aux surfaces de métal intérieures si vous avez les mains mouillées ou humides.



ATTENTION

- Le fait de tourner la commande de l'appareil à « OFF » (Reportez-vous à la section Régler la commande électronique IQ Touch^{MC}) met le compresseur hors fonction, mais ne coupe pas l'alimentation de l'ampoule DEL ni des autres composants électriques. Débranchez le cordon d'alimentation de l'appareil ou placez l'interrupteur du disjoncteur à la position permettant de couper l'alimentation de la prise murale.
- Lorsque vous enlevez les étiquettes autocollantes, n'utilisez pas de lame de rasoir ou un instrument pointu quelconque pouvant égratigner la surface de l'appareil. La colle laissée par le ruban ou les étiquettes peut être enlevée à l'aide d'un mélange d'eau chaude et de détergent doux ou en touchant le résidu de colle avec le côté collant du ruban déjà enlevé. N'enlevez pas la plaque signalétique.



REMARQUE

- N'utilisez pas de nettoyants abrasifs tels des nettoyants pour les vitres, des décapants, des liquides inflammables, des cires nettoyantes, des détergers concentrés, des javellisants ou des nettoyants qui contiennent des produits à base de pétrole sur les pièces en plastique, les portes intérieures, les joints ou les revêtements de la caisse. N'utilisez pas d'essuie-tout, de tampons à récurer ou tout autre produit abrasif.
- N'utilisez jamais de tampons à récurer métalliques, de nettoyants abrasifs ou de solutions alcalines fortes sur l'une ou l'autre des surfaces.
- Ne lavez aucune pièce amovible dans un lave-vaisselle.
- Toujours débrancher le cordon d'alimentation.

Tableau d'entretien et de nettoyage

Pièce	Agents nettoyants	Conseils et précautions
Intérieur et revêtements de porte Revêtements	<ul style="list-style-type: none"> Eau et savon Bicarbonate de soude et eau 	<ul style="list-style-type: none"> Utilisez 2 cuillères à soupe (25 g) de bicarbonate de soude dans 1 l (1 qt.) d'eau chaude. Assurez-vous de bien essorer l'eau de l'éponge ou du chiffon avant de nettoyer autour des commandes, de l'ampoule ou de toute pièce électrique.
Joint de porte Bacs et compartiments	<ul style="list-style-type: none"> Eau et savon Eau et savon 	<ul style="list-style-type: none"> Essuyez les joints avec un chiffon propre et doux. Utilisez un linge doux pour nettoyer les glissières et les rails des tiroirs. Ne lavez aucune pièce amovible (balconnets, bacs, etc.) dans un lave-vaisselle.
Clayettes en verre	<ul style="list-style-type: none"> Eau et savon Nettoyant pour vitre Pulvérisation liquide douce 	<ul style="list-style-type: none"> Laissez le verre se réchauffer à la température de la pièce avant de l'immerger dans l'eau chaude. Des changements soudains de température peuvent faire casser le verre.
Extérieur et poignées	<ul style="list-style-type: none"> Eau et savon Nettoyant pour verre non abrasif 	<ul style="list-style-type: none"> Pour nettoyer les poignées, n'utilisez pas de nettoyant ménager commercial à base d'ammoniaque, de javellisant ou d'alcool. Utilisez un linge doux pour nettoyer les poignées. N'utilisez pas de linge sec pour nettoyer les portes. Ne jamais utiliser de CHLORURE pour nettoyer l'acier inoxydable.
Extérieur et poignées (modèles en acier inoxydable seulement).	<ul style="list-style-type: none"> Eau et savon Nettoyant pour acier inoxydable 	<ul style="list-style-type: none"> Nettoyez l'avant et les poignées en acier inoxydable avec de l'eau savonneuse non abrasive et un linge à vaisselle. Rincez avec de l'eau propre et un linge doux. Nettoyez les taches tenaces à l'aide d'un essuie-tout imbibé d'ammoniaque et rincer. Utilisez un nettoyant pour acier inoxydable non abrasif. Vous pouvez vous procurer ces types de nettoyants auprès de la plupart des centres de rénovation et des grands magasins à rayons. Suivez toujours les directives du fabricant. REMARQUE : Toujours nettoyer, essuyer et sécher dans le sens des rayures pour éviter de rayer la surface de travers. Lavez le reste de la caisse avec de l'eau chaude et un détergent liquide doux. Rincez bien et essuyez à sec avec un linge doux et propre.

22 Solutions aux problèmes courants

Guide de dépannage

Avant de faire appel au service après-vente, veuillez lire ce qui suit. Vous pourriez économiser temps et argent. Cette liste présente des situations courantes qui ne découlent pas d'un défaut de matériau ou de fabrication du appareil.

Problème	Cause	Solution
Fonctionnement du l'appareil		
L'appareil ne fonctionne pas.	<ul style="list-style-type: none">• Le circuit dans lequel l'appareil est branché dispose d'un disjoncteur de fuite de terre.• La commande de température est réglée à « OFF ».• L'appareil n'est pas branché ou la fiche n'est pas bien insérée dans la prise murale.• Un fusible est grillé ou un disjoncteur est hors tension.• Panne d'électricité.	<ul style="list-style-type: none">• Branchez l'appareil dans un autre circuit. Si vous n'êtes pas sûr du type de prise, faites-la vérifier par un technicien qualifié.• Consultez la section « Réglage de la commande de température ».• Assurez-vous que la fiche est bien enfoncée dans la prise. • Vérifiez/remplacez le fusible par un fusible à action retardée de 15 A. Réinitialisez le disjoncteur.• Vérifiez les lumières de la maison. Appelez votre fournisseur d'électricité local.
L'appareil fonctionne trop souvent ou trop longtemps.	<ul style="list-style-type: none">• La température dans la pièce ou à l'extérieur est chaude.• L'appareil a récemment été débranché pendant un certain temps.• Des quantités importantes de nourriture tiède ou chaude ont récemment été entreposées.• Le couvercle est ouvert trop souvent ou trop longtemps.• Il est possible que le couvercle soit entrouvert.• Le réglage de la température est trop bas. • Le joint d'étanchéité est sale, usé, craquelé ou mal ajusté.	<ul style="list-style-type: none">• Il est normal que l'appareil fonctionne plus longtemps dans de telles conditions.• L'appareil a besoin d'environ 4 heures pour se refroidir complètement.• Si des aliments tièdes y sont rangés, l'appareil doit fonctionner davantage pour atteindre le niveau de température demandé. • L'appareil fonctionne davantage si de l'air chaud y pénètre. Ouvrez le couvercle moins souvent.• Assurez-vous que le couvercle soit bien fermé.• Tournez la commande pour choisir un réglage plus chaud. Attendez quelques heures pour permettre à la température de se stabiliser. • Nettoyez ou remplacez le joint. Si le joint d'étanchéité du couvercle fuit, l'appareil doit fonctionner plus longtemps pour maintenir la température désirée.
La température est trop froide.	<ul style="list-style-type: none">• Le réglage de la température est trop bas.	<ul style="list-style-type: none">• Ajustez la commande à un réglage plus chaud. Attendez quelques heures pour permettre à la température de se stabiliser.

Problème	Cause	Solution
La température est trop chaude.	<ul style="list-style-type: none"> Le réglage de la température est trop haut. La porte est ouverte trop souvent ou trop longtemps. Il est possible que la porte soit entrouverte. Des quantités importantes de nourriture tiède ou chaude ont récemment été entreposées. L'appareil a récemment été débranché pendant un certain temps. 	<ul style="list-style-type: none"> Ajustez la commande à un réglage plus froid. Attendez quelques heures pour permettre à la température de se stabiliser. L'appareil fonctionne davantage si de l'air chaud y pénètre. Ouvrez la porte moins souvent. Consultez la section « PROBLÈMES DE PORTE ». Attendez que le réfrigérateur ait eu le temps d'atteindre la température choisie. Il faut 24 heures pour que le réfrigérateur se refroidisse complètement.
La température de la surface externe est élevée.	<ul style="list-style-type: none"> La température des parois extérieures peut être jusqu'à 30 °F plus élevée que la température ambiante. 	<ul style="list-style-type: none"> Le compresseur du appareil fonctionne normalement et retire l'air chaud de l'intérieur de la caisse.
L'affichage du panneau de commande indique « LO ».	<ul style="list-style-type: none"> Le panneau de contrôle est verrouillé. 	<ul style="list-style-type: none"> Pour déverrouiller le panneau de commande, appuyez sur CONTROL LOCK pendant 3 secondes.
L'affichage du panneau de commande indique « E7 », « E8 » ou « E9 ».	<ul style="list-style-type: none"> Le panneau de contrôle indique un code d'erreur. 	<ul style="list-style-type: none"> Pour obtenir de l'aide téléphonique sans frais aux E.-U. et au Canada : 1-877-4ELECTROLUX (1-877-435-3287)
L'affichage du panneau de commande indique « Sb ».	<ul style="list-style-type: none"> Le panneau de contrôle est en mode Shabbath. 	<ul style="list-style-type: none"> Appuyer simultanément sur les touches « CONTROL LOCK » et « TEMP MODE » pour quitter le mode Shabbath.
Bruits		
Bruits plus élevés lorsque l'appareil est en marche.	<ul style="list-style-type: none"> L'appareil d'aujourd'hui ont une capacité de rangement supérieure et des températures plus uniformes. Ils nécessitent des compresseurs à haut rendement. 	<ul style="list-style-type: none"> Ceci est normal. Quand les bruits ambiants sont faibles, il est possible que vous entendiez fonctionner le compresseur lorsqu'il refroidit l'intérieur.
Bruits plus élevés lorsque le compresseur se met en marche.	<ul style="list-style-type: none"> L'appareil fonctionne à des niveaux de pression plus élevés au départ du cycle de mise en marche (ON). 	<ul style="list-style-type: none"> Ceci est normal. Les bruits se stabilisent ou disparaissent alors que l'appareil continue à fonctionner.
Bruit sec ou craquement lorsque le compresseur se met en marche.	<ul style="list-style-type: none"> Les composants métalliques se dilatent et se contractent comme des tuyaux d'eau chaude. 	<ul style="list-style-type: none"> Ceci est normal. Les bruits se stabilisent ou disparaissent alors que l'appareil continue à fonctionner.
Bruits semblables à des bouillonnements ou des gargouillis.	<ul style="list-style-type: none"> Du liquide réfrigérant (qui sert à refroidir l'appareil) circule dans le système. 	<ul style="list-style-type: none"> Ceci est normal.

24 Solutions aux problèmes courants

Problème	Cause	Solution
Bruits de ferraille ou de vibration.	<ul style="list-style-type: none"> • L'appareil n'est pas à niveau. Il oscille sur le sol lorsqu'on le déplace légèrement. • Le plancher est inégal ou n'est pas assez solide. • L'appareil touche le mur. 	<ul style="list-style-type: none"> • Mettez l' appareil à niveau. Consultez « MISE À NIVEAU » de la section « PREMIÈRES ÉTAPES ». • Assurez-vous que le plancher est assez solide pour adéquatement supporter le poids du l'appareil. Mettez l'appareil à niveau en plaçant des cales de bois ou de métal sous certaines parties du l'appareil. • Remettez l'appareil à niveau ou déplacez-le un peu. Consultez « MISE À NIVEAU » de la section « PREMIÈRES ÉTAPES ».
Eau / Humidité / Givre à l'intérieur du l'appareil		
De la condensation se forme sur les parois intérieures de l'appareil.	<ul style="list-style-type: none"> • La température extérieure est chaude et le niveau d'humidité est élevé, ce qui provoque une plus grande accumulation de givre à l'intérieur de l'appareil. • La porte est entrouverte. • La porte est ouverte trop longtemps ou trop souvent. 	<ul style="list-style-type: none"> • Ceci est normal. • Consultez la section « PROBLÈMES DE PORTE ». • Ouvrez la porte moins souvent.
Odeurs dans l'appareil		
Odeurs dans l'appareil	<ul style="list-style-type: none"> • L'intérieur a besoin d'être nettoyé. • Des aliments dégageant de fortes odeurs sont conservés dans l'appareil. 	<ul style="list-style-type: none"> • Nettoyez l'intérieur avec une éponge, de l'eau tiède et du bicarbonate de soude. Remplacer le filtre à air. • Couvrir les aliments hermétiquement.
Problèmes de porte		
La porte ne ferme pas.	<ul style="list-style-type: none"> • L'appareil n'est pas à niveau. Il oscille sur le sol lorsqu'on le déplace légèrement. • Le plancher est inégal ou n'est pas assez solide. 	<ul style="list-style-type: none"> • Cette condition peut engendrer des tensions sur la structure de la caisse et provoquer le mauvais alignement de la porte. Consultez « MISE À NIVEAU » de la section « PREMIÈRES ÉTAPES ». • Assurez-vous que le plancher est assez solide pour adéquatement supporter le poids du l'appareil. Mettez l'appareil à niveau en plaçant des cales de bois ou de métal sous certaines parties du l'appareil.
Problèmes d'éclairage		
L'ampoule n'est pas allumée.	<ul style="list-style-type: none"> • Une DEL ou une ampoule est grillée. • Aucun courant électrique ne se rend au l'appareil. • Le panneau de contrôle est en mode Shabbath (l'affichage indique Sb) 	<ul style="list-style-type: none"> • Suivez les étapes de la rubrique « ÉCLAIRAGE DEL » de la section « CARACTÉRISTIQUES DU L'APPAREIL ». • Voir « L'APPAREIL NE FONCTIONNE PAS ». • Enfoncez les touches « TEMP MODE » et « CONTROL LOCK » pendant 3 secondes.

Votre appareil est couvert par une garantie limitée d'un an. Pendant un an à partir de la date d'achat d'origine, Electrolux réparera ou remplacera les pièces de cet appareil qui présentent un défaut de matériaux ou de fabrication, si cet appareil est installé, utilisé et entretenu selon les instructions fournies. De plus, le revêtement de la caisse et le système hermétique de réfrigération (compresseur, condenseur, évaporateur, déshydrateur ou conduite) de votre appareil sont couverts par une garantie limitée de la deuxième à la cinquième année. Durant la période s'étendant de la deuxième à la cinquième année à partir de la date d'achat d'origine, Electrolux réparera ou remplacera le revêtement de la caisse et les pièces du système hermétique de réfrigération qui présentent un défaut de matériaux ou de fabrication, si cet appareil est installé, utilisé et entretenu selon les instructions fournies.

Exclusions

Cette garantie ne couvre pas ce qui suit :

1. Les produits dont le numéro de série d'origine a été enlevé, modifié ou n'est pas facilement lisible.
2. Les appareils qui ont changé de propriétaire ou qui se trouvent à l'extérieur des États-Unis ou du Canada.
3. La présence de rouille à l'intérieur ou à l'extérieur de l'appareil.
4. Les produits vendus « tels quels » ne sont pas couverts par cette garantie.
5. La perte d'aliments causée par une panne du réfrigérateur ou du congélateur.
6. Les produits utilisés dans des établissements commerciaux.
7. Les appels de service qui ne concernent pas un mauvais fonctionnement, un défaut de matériaux ou de fabrication, ou pour les appareils qui ne font pas l'objet d'un usage domestique ou qui ne sont pas utilisés conformément aux instructions fournies.
8. Les appels de service pour vérifier l'installation de votre appareil ou pour obtenir des instructions concernant l'utilisation de votre appareil.
9. Les frais engagés pour rendre l'appareil accessible pour une réparation, par exemple l'enlèvement des garnitures, des armoires, des étagères, etc., qui ne faisaient pas partie de l'appareil lorsqu'il a quitté l'usine.
10. Les appels de service qui concernent la réparation ou le remplacement des ampoules, des filtres à air, des filtres à eau ou d'autres articles consommables, ou des boutons, des poignées ou d'autres pièces esthétiques.
11. Les coûts de ramassage et de livraison; votre appareil est conçu pour être réparé à la maison.
12. Les frais supplémentaires comprennent, sans s'y limiter, les appels de service en dehors des heures normales de bureau, en fin de semaine ou un jour férié, les droits de péage, les frais de convoyage ou les frais de déplacement pour les appels de service dans des endroits isolés, notamment l'État de l'Alaska.
13. Les dommages causés au fini de l'appareil ou à la maison pendant le transport ou l'installation, ce qui comprend, sans s'y limiter, les planchers, les armoires, les murs, etc.
14. Les dommages causés par : des réparations faites par des techniciens non autorisés; l'utilisation de pièces autres que les pièces Electrolux d'origine ou l'utilisation de pièces qui n'ont pas été obtenues par l'entremise d'un réparateur autorisé; ou les causes externes comme l'abus, la mauvaise utilisation, l'alimentation électrique inadéquate, les accidents, les feux ou les catastrophes naturelles.

AVERTISSEMENT CONCERNANT LES GARANTIES IMPLICITES; LIMITATIONS DES RECOURS

L'UNIQUE RECOURS DU CLIENT EN VERTU DE CETTE GARANTIE LIMITÉE EST LA RÉPARATION OU LE REMPLACEMENT DU PRODUIT COMME DÉCRIT PRÉCÉDEMMENT. **LES RÉCLAMATIONS BASÉES SUR DES GARANTIES IMPLICITES, Y COMPRIS LES GARANTIES IMPLICITES DE QUALITÉ MARCHANDE OU D'ADAPTATION À UN USAGE PARTICULIER, SONT LIMITÉES À UN AN OU À LA PÉRIODE LA PLUS COURTE PERMISE PAR LA LOI, QUI NE DOIT PAS ÊTRE INFÉRIEURE À UN AN.** ELECTROLUX NE POURRA ÊTRE TENUE RESPONSABLE DES DOMMAGES ACCESSOIRES OU INDIRECTS NI DES DOMMAGES MATÉRIELS ET DES DÉPENSES IMPRÉVUES RESULTANT D'UNE VIOLATION DE CETTE GARANTIE ÉCRITE OU DE TOUTE AUTRE GARANTIE IMPLICITE. CERTAINS ÉTATS ET CERTAINES PROVINCES NE PERMETTENT AUCUNE RESTRICTION OU EXEMPTION SUR LES DOMMAGES ACCESSOIRES OU INDIRECTS NI RESTRICTION SUR LES GARANTIES IMPLICITES. DANS CE CAS, CES RESTRICTIONS OU EXEMPTIONS POURRAIENT NE PAS ÊTRE APPLICABLES. CETTE GARANTIE ÉCRITE VOUS DONNE DES DROITS LÉGAUX PRÉCIS. SELON L'ÉTAT OU LA PROVINCE, IL SE PEUT QUE VOUS DISPOSIEZ D'AUTRES DROITS.

Si vous devez faire appel au service de réparation

Conservez votre reçu, votre bon de livraison ou toute autre preuve de paiement valide permettant d'établir la période de la garantie au cas où vous auriez besoin de faire appel au service de réparation. Si une réparation est effectuée, il est dans votre intérêt d'obtenir et de conserver tous les reçus. Le service auquel vous avez droit en vertu de cette garantie doit être obtenu en communiquant avec Electrolux aux adresses ou aux numéros de téléphone ci-dessous.

Cette garantie n'est valide qu'aux États-Unis, à Puerto Rico et au Canada. Aux États-Unis et à Puerto Rico, votre appareil est garanti par Electrolux Major Appliances North America, une division d'Electrolux Home Products, Inc. Au Canada, votre appareil est garanti par Electrolux Canada Corp. Personne n'est autorisée à modifier les obligations contenues dans cette garantie ni à y apporter des ajouts. Les obligations de cette garantie concernant la réparation et les pièces doivent être remplies par Electrolux ou par une compagnie de réparation autorisée. Les caractéristiques et les spécifications décrites ou illustrées peuvent être modifiées sans préavis.

États-Unis
1-877-435-3287
Electrolux Major Appliances North America
10200 David Taylor Drive
Charlotte, NC 28262

Canada
1-800-265-8352
Electrolux Canada Corp.
5855 Terry Fox Way
Mississauga, Ontario, Canada L5V 3E4

