



EN WINE COOLER/BEVERAGE CENTER
FR REFROIDISSEUR DE VIN/ CENTRE
DE BOISSONS
ES REFRIGERADOR DE VINO/ CENTRO
DE BEBIDAS

USE AND CARE GUIDE
GUIDE D'UTILISATION ET D'ENTRETIEN
GUIA DE USO Y CUIDADO



2 Búsqueda de información

Lea y guarde esta guía

Gracias por elegir Electrolux, la nueva marca premium de electrodomésticos. Esta Guía de uso y cuidado es parte de nuestro compromiso con la satisfacción del cliente y la calidad del producto durante la vida útil de su nuevo enfriador de vino/centro de bebidas.

Consideramos su compra como el comienzo de una relación. Para garantizar nuestra capacidad para continuar atendiéndolo, utilice esta página para registrar información de producto fundamental.



IMPORTANTE

LEA POR FAVOR todas las instrucciones por completo antes de intentar instalar o utilizar la unidad.

Todos los enfriadores de vino/ centro de bebidas requieren una conexión a una fuente de alimentación eléctrica. Una conexión incorrecta puede producir un riesgo de seguridad y daños potenciales al producto o su contenido. La correcta instalación, de acuerdo con las especificaciones del fabricante y todos los códigos locales, es exclusiva responsabilidad del consumidor. El fabricante no es responsable de los gastos de instalación o daños sufridos debido a una instalación inadecuada. Si no está seguro de su capacidad para conectar de forma segura la energía eléctrica a la unidad, consulte a un profesional con licencia y seguro para llevar a cabo todo el trabajo eléctrico.

Una vez que haya instalado la unidad, le sugerimos que guarde este manual en un lugar seguro para futuras consultas. Si ocurre algún problema, consulte "**Resolución de problemas**" en este manual. Esta información ayudará a identificar rápidamente un problema y remediarlo. Si necesita ayuda, por favor contacte con el distribuidor donde adquirió su unidad.

Mantenga un registro para su consulta rápida

Siempre que llame para solicitar información o servicio, usted tendrá que saber el número de modelo y número de serie. Encontrará esta información en la placa de serie situada en la esquina superior izquierda del aparato y en la tarjeta de registro del producto.



NOTA

El registro del producto permite que Electrolux tenga mayor capacidad para prestarle servicio. Puede registrarse por Internet en www.electroluxappliances.com o enviando su Tarjeta de Registro de Producto por correo. Rellene y envíe la Tarjeta de Registro de Producto lo antes posible para validar la fecha de registro.

Tarjeta de registro de producto

El paquete que contiene este manual también incluye la información de registro del producto. La cobertura de la garantía comienza en el momento de comprar su enfriador de vino Electrolux.

Anote la fecha de compra de su unidad Electrolux y el nombre, la dirección y número de teléfono del distribuidor.

Fecha de compra

Número de modelo Electrolux

Número de serie Electrolux

Nombre del distribuidor

Dirección del distribuidor

Teléfono del distribuidor

Conserve este manual y el recibo de compra juntos en lugar seguro para futuras consultas.

¿Preguntas?

Para obtener asistencia telefónica gratuita en los EE. UU. y Canadá:

1-877- 4ELECTROLUX (1-877-435-3287)

Para soporte en línea e información de producto en Internet:

www.electroluxappliances.com

Table of Contents

Búsqueda de información.....	2
Seguridad.....	4
Resumen de características.....	7
Instalación	8
Nivelado	14
Funcionamiento.....	15
Reversión de la puerta.....	18
Almacenamiento.....	20
Mantenimiento.....	21
Resolución de problemas	22
Información de la garantía.....	23

Instrucciones importantes para la seguridad

Precauciones de seguridad

No intente instalar u operar su unidad hasta que haya leído las precauciones de seguridad en este manual. Los elementos de seguridad en este manual están etiquetados con Peligro, Advertencia o Atención, según el tipo de riesgo.

Definiciones

 Este es el símbolo de las alertas de seguridad. Se usa para advertirle sobre posibles riesgos de lesiones personales. Obedezca todos los mensajes de seguridad que lleven este símbolo para evitar posibles lesiones o la muerte.



PELIGRO

Una indicación de PELIGRO representa una situación inminentemente peligrosa que, si no se evita, tendrá como resultado la muerte o una lesión grave.



ADVERTENCIA

Una indicación de ADVERTENCIA representa una situación potencialmente peligrosa que, si no se evita, podría tener como resultado la muerte o una lesión grave.



PRECAUCIÓN

Una indicación de PRECAUCIÓN representa una situación potencialmente peligrosa que, si no se evita, puede tener como resultado una lesión leve o moderada.



IMPORTANTE

Indica información de instalación, operación o mantenimiento que es importante pero no se relaciona con ningún peligro.

Precauciones generales



ADVERTENCIA

RIESGO DE QUE LOS NIÑOS QUEDEN ATRAPADOS. Antes de desechar el aparato antiguo, retire las puertas y deje los estantes en su sitio para impedir que los niños puedan introducirse fácilmente en el aparato.



ADVERTENCIA

- Nunca intente reparar o realizar el mantenimiento de la unidad hasta que la electricidad haya sido desconectada.
- Alterar o cortar el cable de corriente, retirar el cable de corriente, retirar el enchufe o cablear directamente pueden provocar lesiones graves, incendios y/o la pérdida de bienes y/o vidas, además de anular la garantía.
- No levante la unidad por el tirador de la puerta.



PRECAUCIÓN

- Tenga cuidado al mover la unidad. Algunos bordes son afilados y pueden causar lesiones personales. Use guantes al mover o reposicionar la unidad.
- Nunca instale la unidad detrás de puertas cerradas. Asegúrese de que la parrilla delantera está libre de obstrucciones. Obstruir el libre flujo de aire puede hacer que la unidad se averíe y puede anular la garantía.
- Deje que la temperatura de la unidad se establezca durante 24 horas antes de usarla.



PRECAUCIÓN

Utilice únicamente piezas de repuesto originales de Electrolux. Las piezas de imitación pueden dañar la unidad y anular la garantía.



WARNING

ADVERTENCIA! RESIDENTES DE CALIFORNIA
Cáncer y Daño Reproductivo
www.P65Warnings.ca.gov

**PELIGRO**

PELIGRO Riesgo de incendio o explosión. Uso de refrigerante inflamable. No utilice dispositivos mecánicos para descongelar el frigorífico. No perforo el tubo del refrigerante.

PELIGRO Riesgo de incendio o explosión. Uso de refrigerante inflamable. Solo debe ser reparado por personal de servicio capacitado. No perforo el tubo del refrigerante.

**PRECAUCIÓN**

PRECAUCIÓN Riesgo de incendio o explosión. Uso de refrigerante inflamable. Consulte el manual de reparación o la guía del propietario antes de intentar reparar este producto. Se deben seguir todas las precauciones de seguridad.

PRECAUCIÓN Riesgo de incendio o explosión. Deseche el producto de acuerdo con las reglamentaciones federales o locales. Uso de refrigerante inflamable.

PRECAUCIÓN Riesgo de incendio o explosión debido a la perforación del tubo de refrigerante. Siga atentamente las instrucciones de manejo. Uso de refrigerante inflamable.

**ADVERTENCIA**

No utilice electrodomésticos dentro de los compartimentos de comida del producto, a no ser que sean del tipo recomendado por el fabricante.

Seguridad de los niños

- Este dispositivo no está diseñado para ser utilizado por personas (incluidos niños) con capacidades físicas, sensoriales o mentales reducidas o con falta de experiencia y conocimientos, a menos bajo supervisión o después de haber recibido formación sobre el uso del dispositivo por parte de una persona responsable de su seguridad.

- Destruya la caja de cartón, las bolsas de plástico y cualquier material exterior de envoltura inmediatamente después de desempaquetar el enfriador/ centro de bebidas. Los niños no deben jugar nunca con estos elementos. Una caja de cartón cubierta con una alfombra, colcha, lámina de plástico o envoltura extensible puede convertirse en una cámara hermética y provocar asfixia rápidamente.
- Retire todas las grapas de la caja de cartón. Las grapas pueden causar cortes graves o dañar acabados si entran en contacto con aparatos o muebles.
- Un enfriador de vino/ centro de bebidas abandonado y vacío es muy peligroso para los niños,
- Desmante la(s) puerta(s) de todo aparato fuera de uso, incluso si va a deshacerse de él.

Vertido correcto del enfriador de vino/centro de bebidas**Riesgo de atrapamiento de niños**

El atrapamiento y asfixia de niños no son problemas del pasado. Un enfriador de vino abandonado o destrozado todavía puede ser peligroso, incluso si solo es durante unos días. Si se va a deshacer de su enfriador de vino usado, siga estas instrucciones para ayudar a evitar accidentes.

Alentamos encarecidamente el uso de métodos responsables de reciclaje/vertido del aparato. Póngase en contacto con la empresa de servicio público o visite www.recyclemyoldfridge.com para obtener más información sobre el reciclaje de su enfriador de vino/centro de bebidas viejo.

Antes de tirar su enfriador de vino/centro de bebidas viejo:

- Desmante la puerta.
- Deje colocados los estantes para que los niños no puedan meterse fácilmente en el interior.
- Pida a un técnico cualificado de servicio que extraiga el refrigerante.

Información sobre electricidad

- El enfriador de vino/centro de bebidas debe enchufarse a una toma exclusiva de corriente alterna de 115 voltios, 60 Hz, 15 amperios. El cable de alimentación del aparato dispone de un enchufe con toma de tierra con tres patillas como protección contra descargas eléctricas. Deberá enchufarse directamente a una toma de corriente de tres conectores con conexión a tierra. La toma deberá estar instalada de conformidad con los códigos y ordenanzas locales. Consulte a un electricista cualificado. Evite conectar el frigorífico a un circuito con interruptor diferencial. No utilice alargadores ni adaptadores.
- Si está dañado, el cable de alimentación debe ser sustituido por un técnico de servicio autorizado para evitar riesgos.
- No tire nunca del cable para desenchufar el enfriador de vino. Agarre siempre el enchufe firmemente y tire de él directamente hacia afuera para sacarlo de la toma sin dañar el cable de alimentación.
- Desenchufe el enfriador de vino/centro de bebidas antes de limpiarlo o cambiar una bombilla para evitar descargas eléctricas.
- El rendimiento puede verse afectado si la tensión varía en un 10% o más. La utilización del enfriador de vino/centro de bebidas con insuficiente potencia puede dañar el compresor. Estos daños no están cubiertos por la garantía.
- No enchufe el aparato a una toma eléctrica controlada por interruptor de pared o cable de alimentación para evitar que el enfriador de vino/centro de bebidas se apague accidentalmente.

Receptáculo de pared con derivación a tierra

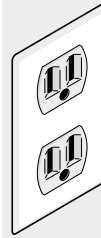

Bajo ninguna circunstancia corte, desmonte ni puentee la patilla de toma de tierra.



Cable de alimentación con enchufe de 3 patillas con toma de tierra

Este electrodoméstico está previsto para uso doméstico y aplicaciones similares, como:

- Áreas de cocina para el personal en tiendas, oficinas y otros entornos de trabajo
- Casas rurales y como equipos para uso de clientes en hoteles, moteles y otros alojamientos.
- Hostales y pensiones
- Catering y aplicaciones similares no de distribución minorista
- El aparato no deberá estar expuesto a la lluvia

Centro de bebidas

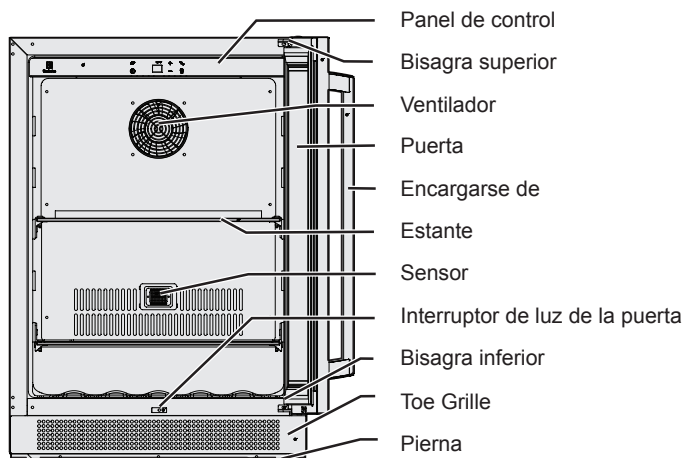

Enfriador de vino

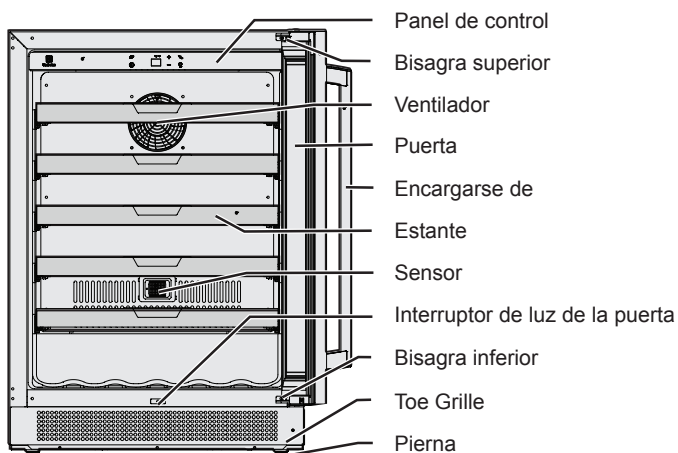

Instalación de su enfriador de vino/centro de bebidas

Su enfriador de vino/centro de bebidas Electrolux ha sido diseñado para colocarse en posición libre vertical o instalarse debajo del mostrador. Cuando se instala debajo del mostrador, la unidad no necesita espacio adicional para aire en la parte superior, en los lados ni en la parte posterior. En cualquier caso, la parrilla frontal NO debe estar obstruida.

- Este aparato está diseñado para instalarse libremente en posición vertical o debajo del mostrador (completamente oculto en un recoveco). (Consulte la pegatina ubicada en la parte posterior del aparato).
- Este aparato está previsto exclusivamente para almacenar vino o bebidas.
- Coloque su enfriador de vino/centro de bebidas en un piso capaz de soportar su peso a plena carga. Para nivelar su enfriador de vino/centro de bebidas, ajuste la pata niveladora delantera en la parte inferior.
- Este aparato utiliza refrigerante inflamable. En ningún caso deberá dañarse el conducto de enfriado durante el transporte.
- Sitúe el enfriador de vino/centro de bebidas alejado de la luz directa del sol y fuentes de calor (cocina, radiador, calefactor, etc.). La luz directa del sol puede afectar al recubrimiento acrílico y las fuentes de calor pueden aumentar el consumo eléctrico. Una temperatura ambiente extremadamente fría también puede provocar fallos en el funcionamiento del aparato.
- Evite situar el aparato en zonas húmedas.
- Enchufe el enfriador de vino/centro de bebidas a una toma de corriente exclusiva con toma de tierra y debidamente instalada. En ninguna caso corte o elimine la tercera patilla (tierra) del cable de alimentación. Cualquier pregunta relacionada con la alimentación o conexión a tierra deberá dirigirse a un electricista cualificado o a un Centro de Servicio Autorizado.



NOTA

Para facilitar la instalación y desinstalación, se recomienda aumentar las dimensiones aproximadas del espacio para el mueble en al menos $\frac{1}{4}$ de pulgada sobre las dimensiones indicadas para su aparato.



NOTA

Todas las unidades precisan holgura cero al instalarse empotradas en un armario o pared. Los modelos Electrolux de acero inoxidable precisan una holgura mínima de 2-7/8 pulgadas al instalarse contra una pared o armario que se extienda más allá del borde delantero de la unidad.

Antes de utilizar su enfriador de vino/centro de bebidas

- Retire el material de embalaje exterior e interior.
- Antes de conectar el enfriador de vino/centro de bebidas a la toma de corriente, déjelo en posición vertical durante aproximadamente 2 horas. De esta manera se reduce la posibilidad de fallos en el sistema de enfriado después del transporte.
- Limpie la superficie interior con agua templada y un paño suave.

Utilización de su enfriador de vino/centro de bebidas

- Guarde el vino en botellas sin abrir.
- No sobrecargue el mueble.
- No abra la puerta si no es necesario.
- No cubra las baldas con papel de aluminio u otros materiales que puedan dificultar la circulación del aire.

Instalación del soporte antivuelco



PRECAUCIÓN

Si su enfriador de vino/centro de bebidas no se coloca bajo una encimera (instalación independiente), deberá utilizar un soporte antivuelco siguiendo estas instrucciones. Si el enfriador de vino/centro de bebidas se saca por cualquier motivo de su ubicación, asegúrese de que el soporte quede correctamente sujeto al volver a colocar el enfriador de vino/centro de bebidas en su ubicación original. Si el soporte no queda correctamente sujeto, existe riesgo de que el enfriador de vino/centro de bebidas se vuelque y provoque lesiones o daños si un adulto o un niño se sube, sienta o apoya en una balda con el aparato abierto.



PRECAUCIÓN

El piso deberá protegerse con material adecuado para evitar daños al trasladar el aparato de lugar.



ADVERTENCIA

- TODAS LAS UNIDADES PUEDEN VOLCARSE
- PUEDEN PRODUCIRSE LESIONES
- INSTALE EL DISPOSITIVO ANTIVUELCO EMBALADO CON LA UNIDAD
- CONSULTE LAS INSTRUCCIONES

Herramientas necesarias:



La seguridad gafas de protección



Semental hallazgos

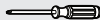

Destornillador



Guantes



Martillo o mazo

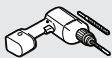

Taladro eléctrico con Broca de 3/8 "



Llave inglesa



NOTA

Deberán utilizarse guantes y gafas de seguridad al llevar a cabo el procedimiento de instalación descrito en esta sección.



ADVERTENCIA

El aparato puede inclinarse al extender las baldas, lo que podría provocar lesiones o daños. ¡Si este aparato se utiliza de forma independiente, deberá instalarse el soporte antivuelco de acuerdo con estas instrucciones!



IMPORTANTE

Determine la ubicación definitiva del aparato antes de instalar el soporte. Deberá elegir uno de los tres métodos de instalación indicados a continuación.

Métodos de instalación:

1. PLADUR
2. SUELO DE MADERA
3. SUELO DE HORMIGÓN

Instalación del soporte antivuelco

El soporte puede instalarse en la parte inferior izquierda O inferior derecha de la parte posterior del aparato. Elija el lado que más cómodo le resulte.

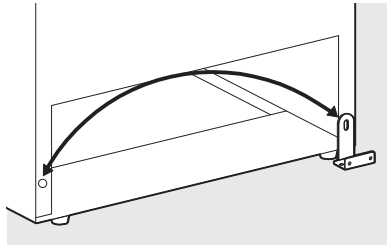

10 Instalación

Instalación en PLADUR:

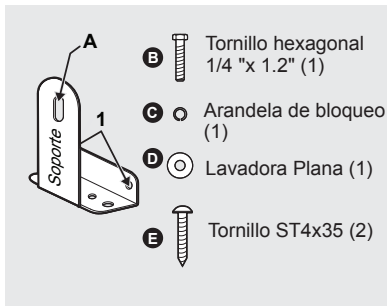

1. Una vez elegida la ubicación, coloque el soporte en el suelo con (1) contra la pared; utilice los tornillos (e) (2 unidades) para fijar el soporte a la pared. Asegúrese de que al menos uno de los tornillos esté fijado con taco.
2. Alinee la esquina inferior del aparato y la ranura del soporte (A) con el tornillo hexagonal (B), arandela de seguridad (C) y arandela plana (D).



IMPORTANTE

Los tornillos DEBERÁN entrar en un montante de madera. Si la pared tiene montantes de metal o materiales similares, lleve a cabo la instalación en el suelo.

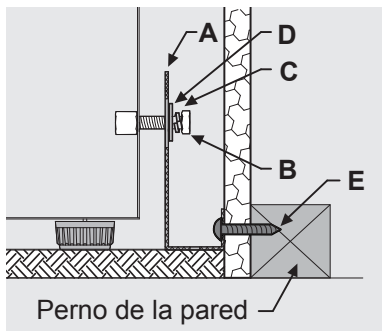

Instalación en SUELO DE MADERA:

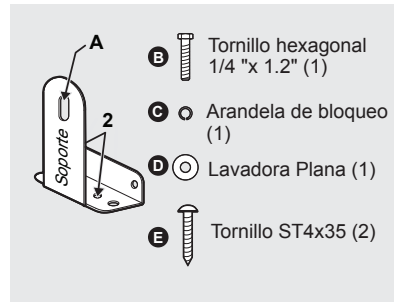

1. Una vez elegida la ubicación, coloque el soporte sobre el suelo de madera. Utilice tornillos (E) (2 unidades) para fijar el soporte al suelo utilizando los orificios del soporte (2).
2. Alinee la esquina inferior del aparato y la ranura del soporte (A) con el tornillo hexagonal (B), arandela de seguridad (C) y arandela plana (D).

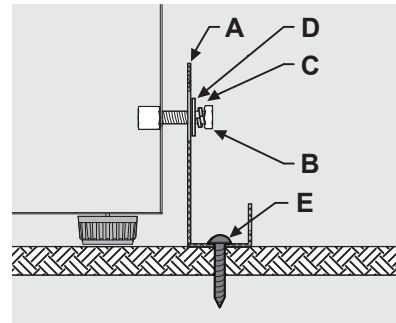

Instalación en SUELO DE HORMIGÓN:

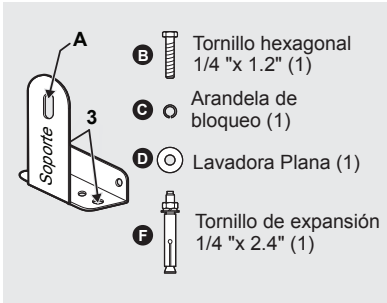

1. Una vez elegida la ubicación, utilice uno de los orificios (3) para fijar el soporte en el suelo de hormigón.
2. Utilizando una broca para hormigón, perforo un orificio piloto de 8 mm (3/8") de 45 mm (1,7") de profundidad.
3. Quite la tuerca, la arandela de seguridad y la arandela del tornillo de expansión (F).
4. Introduzca con cuidado el tornillo de expansión en el hormigón utilizando un mazo o martillo.
5. Alinee el orificio del soporte (3) sobre la rosca del tornillo de expansión y sustituya la arandela (D), la arandela de seguridad (C) y la parte posterior de la tuerca en el tornillo de expansión. Fije el soporte al suelo apretando bien la tuerca.
6. Alinee la esquina inferior del aparato y la ranura del soporte (A) con el tornillo hexagonal (B), arandela de seguridad (C) y arandela plana (D).

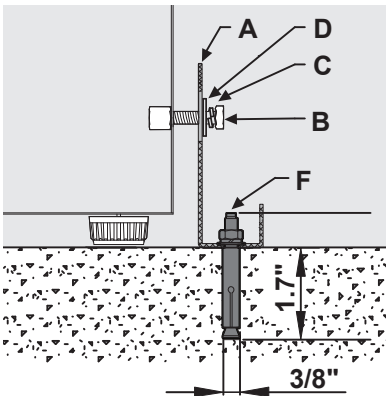

NOTA

Si realiza la instalación en suelo de hormigón necesitará soportes para hormigón (no incluidos con el kit antivuelco).



ADVERTENCIA

PELIGRO DE VUELCO: Una de las patas traseras de nivelación del mueble deberá estar sujeta a un soporte antivuelco.



ADVERTENCIA

Después de instalar el soporte, haga algo de fuerza para tratar de inclinar el aparato. Si el aparato no se mueve, el soporte está instalado correctamente. Si el aparato sí se mueve, **VUELVA A INSTALAR** el soporte siguiendo estas instrucciones.

12 Instalación

Instalación del enfriador de vino

Su enfriador de vino Electrolux ha sido diseñado para colocarse en posición libre vertical o instalarse debajo del mostrador. Cuando se instala debajo del mostrador, el enfriador de vino no necesita espacio adicional para aire en la parte superior, en los lados ni en la parte posterior. En cualquier caso, la parrilla frontal NO debe estar obstruida.

NOTA

Para facilitar la instalación y remoción unidad, se recomienda que las medidas de las cavidades del gabinete se incrementen en al menos $\frac{1}{4}$ de pulgada sobre las dimensiones dadas para su unidad.

NOTA

Se recomienda un mínimo de 73 mm de espacio libre para manipulación de los modelos de acero inoxidable cuando se instalan contra una pared o armario, con el fin de poder abrir o sacar los estantes.

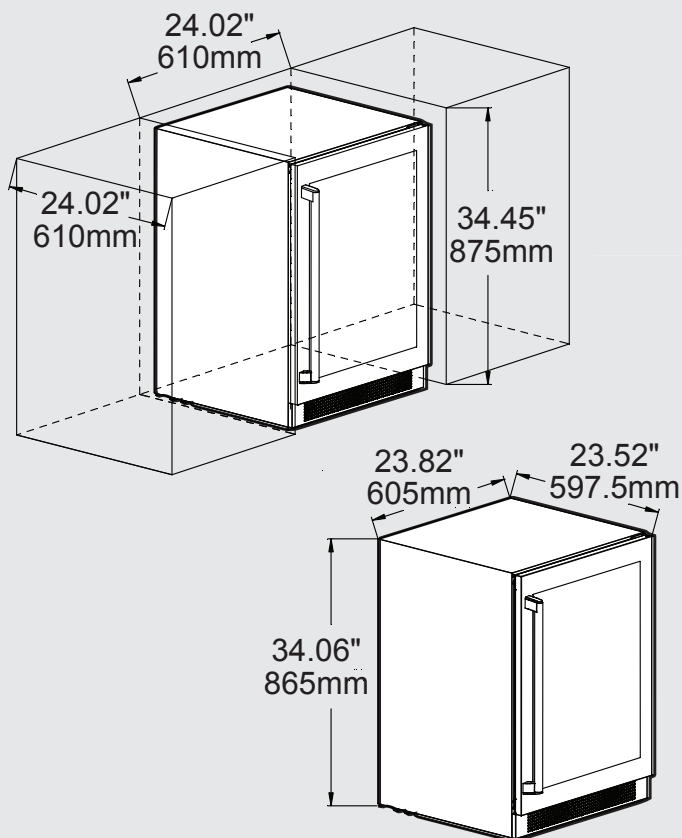

Instalación antiboquilla para colocar debajo del mostrador

Instrucciones de instalación

1. Saque el soporte antivuelco y los tornillos de la bolsa de accesorios.



NOTA

Si invierte la posición de la puerta, saque los tacos de de los orificios de la bisagra derecha.

2. Fija el soporte antivuelco con tornillos (2 unidades) de tamaño M5 (12 mm) a los orificios de la bisagra izquierda (si va a invertir la posición de la puerta, fije el soporte antivuelco a los orificios de la bisagra derecha) y fije el otro extremo del soporte antivuelco al nicho con los tornillos (2 unidades) de tamaño ST4 (12 mm).



NOTA

Si va a invertir la posición de la puerta, fije el soporte antivuelco en los orificios de la bisagra derecha y fije el otro extremo del soporte antivuelco al nicho con los tornillos (2 unidades) de tamaño ST4 (12 mm).

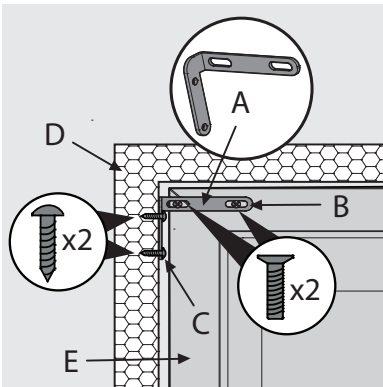

A	Soporte antivuelco (uno para instalación a la derecha y uno para instalación a la izquierda).
B	Tornillos (2 unidades) Tamaño M5 (12 mm)
C	Tornillos (2 unidades) Tamaño ST4 (12 mm)
D	Nicho en la cocina
E	Mueble del producto

Instalación del asa

Instrucciones de instalación

1. Coloque el asa sobre los dos tornillos de montaje (A).
2. Utilice una llave Allen para apretar los 2 tornillos de fijación (B) en el asa.

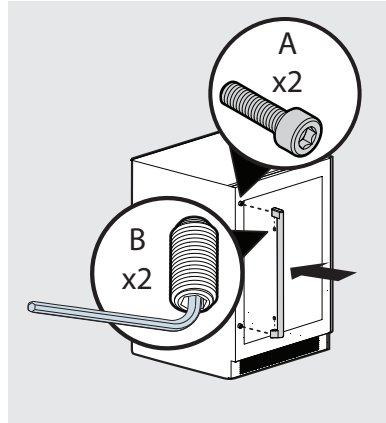

14 Nivelado

Nivelado de la unidad

Posicione la unidad sobre una superficie plana y nivelada capaz de sostener todo el peso de la unidad una vez llena.

Patas de nivelación

Las patas ajustables de las esquinas delantera y trasera del aparato deben ajustarse para que la unidad quede firmemente posicionada sobre el piso y nivelada de lado a lado y de adelante hacia atrás. La altura total del aparato Electrolux se puede ajustar entre el mínimo, 33 $\frac{3}{4}$ "

(85,7 cm), girando hacia dentro la pata de nivelación y el máximo de 34 $\frac{3}{4}$ " (88,3 cm), girando hacia fuera la pata de nivelación.

Para ajustar las patas niveladoras, coloque el aparato sobre una superficie sólida y proteja el piso debajo de las patas para evitar dañarlo. Con la ayuda de otra persona, incline el aparato hacia atrás para acceder a las patas niveladoras delanteras. Levante o descienda las patas a la dimensión necesaria girándolas. Repita este proceso para la parte trasera inclinando el aparato hacia adelante con cautela. En una superficie nivelada compruebe la nivelación del aparato y ajuste en consecuencia.

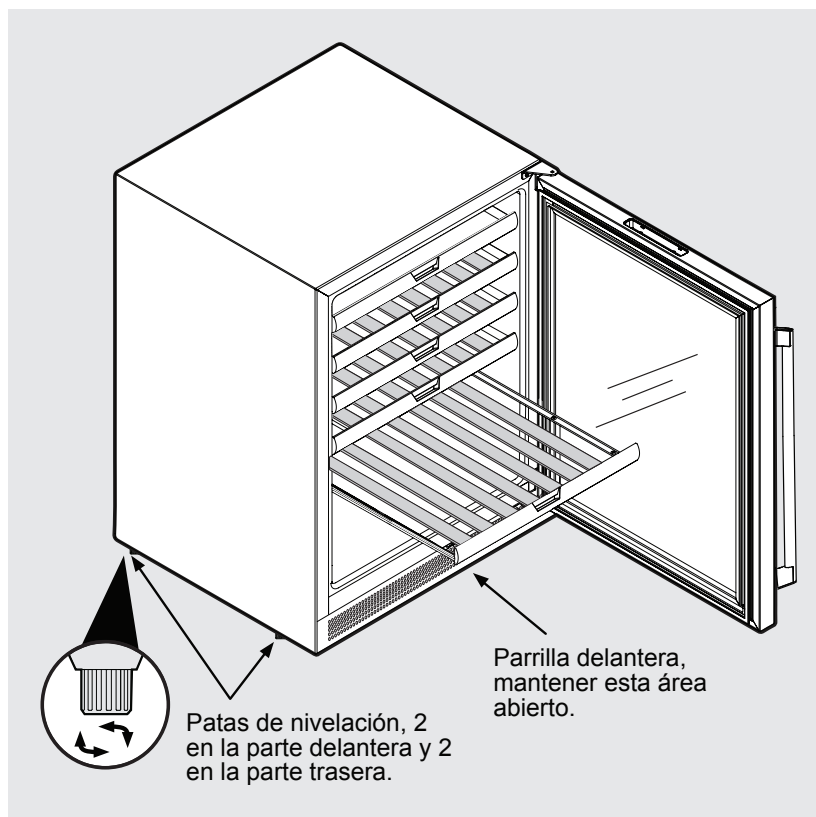

Enfriador de vino



Centro de bebidas

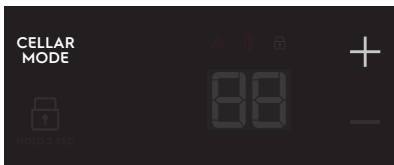
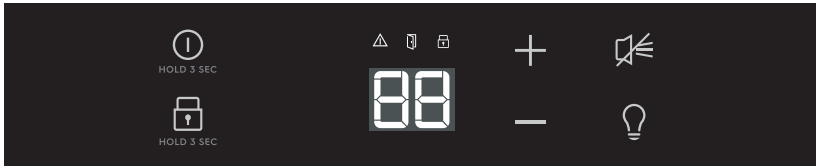

Encender/Apagar (Enfriador de vino)

Pulse a la vez y mantenga pulsados es botón del modo Bodega y el botón más durante 5 segundos para encender o apagar el aparato. Al encenderlo de nuevo, la pantalla mostrará el ajuste de temperatura anterior.



(Centro de bebidas)
Mantenga pulsado el botón de encendido durante 3 segundos.

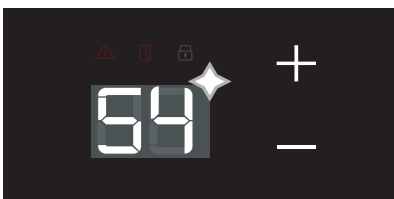

Ajuste de temperatura

Pulse para aumentar o disminuir la temperatura establecida. Solo se mostrará la temperatura establecida.



NOTA

La temperatura establecida se muestra mientras se cambia la temperatura. Una vez finalizada esta operación, se mostrará la temperatura actual en la pantalla.

Luces encendidas/apagadas



Pulse una vez para encender/apagar las luces. Puse y mantenga pulsado durante 3 segundos para modificar los ajustes de luz, cambiando entre dos ajustes. Si el ajuste predeterminado actual es '1A', pulse y mantenga pulsado durante 3 segundos para que la pantalla muestre el ajuste de luz '2A'. Pulse de nuevo para volver a ajustarlo. El nuevo ajuste aparecerá durante 2 segundos y a continuación se mostrará la temperatura establecida.

Comportamiento de las luces



La pantalla de temperatura muestra el código de ajuste de luz:

1A: Luz siempre encendida con la puerta abierta; luz siempre apagada con la puerta cerrada.



2A: Luz siempre encendida, tanto con la puerta abierta como cerrada.

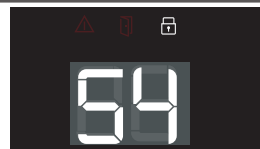
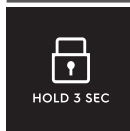

Bloqueo de seguridad para niños

Mantenga la tecla pulsada durante tres segundos para activar/desactivar el bloqueo de seguridad.

Bloqueo de seguridad queda encendido cuando está activado.

El bloqueo infantil desactiva todos los controles de botones. Mientras se encuentre en estado bloqueado, no podrá cambiar ningún valor en pantalla hasta que se desactive el bloqueo infantil.



Modo Sabbath

Pulse y mantenga pulsados a la vez los botones de aumentar y disminuir la temperatura durante 10 segundos para activar/desactivar el modo Sabbath.

Cuando está activado, la pantalla de temperatura indicará "Sb" hasta que se desactive.

Durante el modo Sabbath:

- Se deshabilitan todos los botones de comandos aparte de la combinación de teclas aumentar y disminuir temperatura para desactivar el modo Sabbath.
- Se apagan todas las luces salvo "Sb".
- Al abrir o cerrar la puerta no se encenderá ni apagará ninguna luz, mensaje digital, solenoide, ventilador, válvula, compresor, icono, sonido o alarma. Hay un retardo de 30 segundos desde el momento que se abre la puerta hasta que el compresor puede arrancar o cambiar de velocidad.
- Las alertas no se mostrarán hasta que se desactive el modo Sabbath, salvo las alertas de temperatura alta/baja.
- Todos los sonidos quedan silenciados excepto la alarma de audio por alertas de temperatura alta/baja.



Explicación: Las alertas de temperatura alta/baja se muestran si la temperatura en el interior del aparato es demasiado alta o baja. El icono de alerta permanece encendido pero sin parpadear y continuará así hasta que se desactive el modo Sabbath. Se activará una alarma sonora que se desactivará automáticamente al cabo de 10 minutos.

Al desactivarse, la pantalla de temperatura indica la anterior temperatura ajustada.

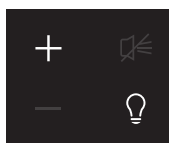

Ajuste de C°/F°

Para cambiar el ajuste entre C° y F°, pulse y mantenga pulsados a la vez el botón de aumento y el de luz.

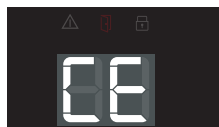

Ajuste del modo Bodega (Enfriador de vino solamente)

Pulse una vez para activar/desactivar el modo Bodega.

Si se ajusta el modo Bodega, la pantalla de temperatura indica "CE" hasta que se desactiva. Al desactivarse vuelve a aparecer la temperatura anterior.

En modo Bodega, la temperatura es fija y no puede cambiarse de 12°C/54°F.



NOTA

Se recomienda establecer la temperatura en el modo Bodega para almacenar el vino durante largo tiempo.

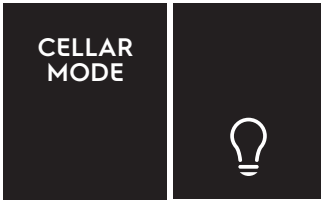

Modo de demostración (Enfriador de vino)

Pulse y mantenga pulsados a la vez los botones del modo Bodega y de luz durante 10 segundos para activar/desactivar el modo de demostración.



Cuando está activado, la pantalla indica alternativamente "dE" y "On" durante 10 segundos. Se desactivan temporalmente todas las alertas.

Para seguir comunicándose con el aparato en modo de demostración, cada pocos minutos la pantalla indica alternativamente "dE" y "On" durante 10 segundos.



Cuando está desactivado, la pantalla indica alternativamente "dE" y "OF" durante 10 segundos.

Modo Demo (centro de bebidas)

Pulse simultáneamente los botones de silenciar sonidos y de luces durante 10 segundos para activar/desactivar el modo Demo.



Silenciar sonidos

Pulse una vez para activarlo o desactivarlo. Tenga en cuenta que las alarmas no se silencian.



El ajuste predeterminado para los sonidos es Activado. Pulse una vez el botón de silencio para cambiar la pantalla entre 'OF' y 'On'. Aparecerá 'OF' u 'On' durante 2 segundos y

a continuación la pantalla cambia al ajuste de temperatura anterior.

Cuando se activa el botón de silenciar sonidos y las pulsaciones de teclas son silenciadas, las alarmas seguirán activas.



Alerta de temperatura alta / baja

Cuando se supera la temperatura durante un periodo de 6 horas, la alerta de Temperatura alta indica "H" y el icono de alerta parpadea.

Cuando la temperatura es insuficiente durante un periodo de 6 horas, la alerta de Temperatura baja indica "L" y el icono de alerta parpadea.

Las alertas sonoras no se activarán en los primeros 90 minutos después del encendido.

Las alertas sonoras no se activarán en los primeros 90 minutos después del encendido.



Alerta de puerta abierta

Si la puerta queda abierta durante 5 minutos o más, se activa el icono de puerta abierta, las luces comienzan a oscurecerse y se activa una alarma sonora.

Cualquier acción en el panel de control desactivará las alarmas. El icono permanece encendido mientras la puerta esté abierta.

18 Reversión de la puerta

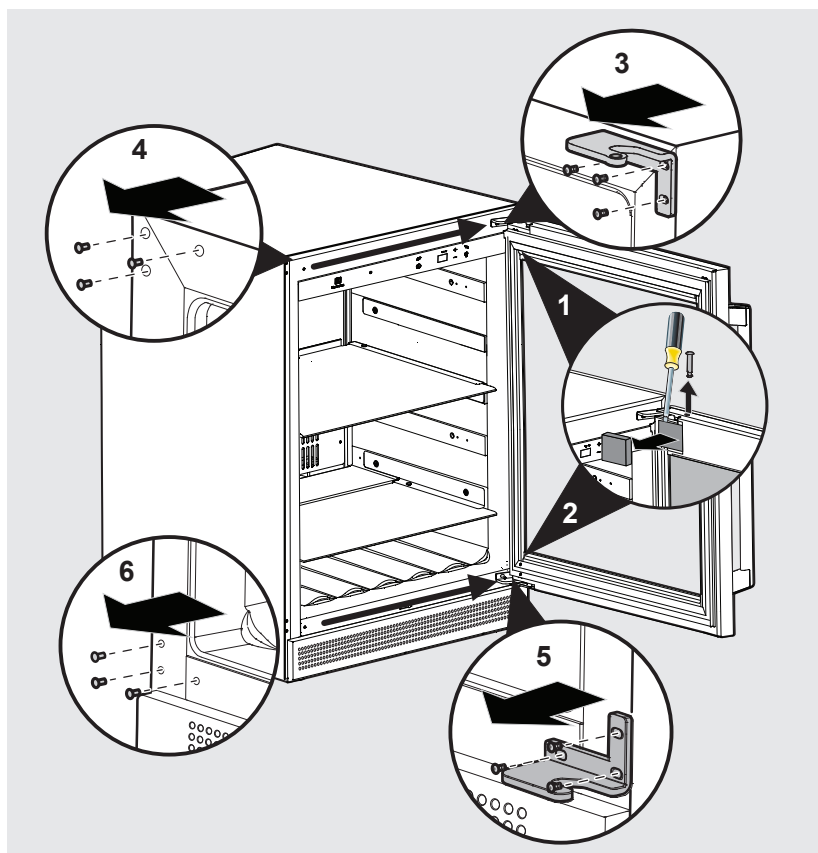

Invertir la puerta

1. Para quitar el pasador de la bisagra superior, abra la puerta y tire hacia abajo de la junta. Utilice un destornillador de punta plana para sacar el gancho y a continuación empuje hacia arriba del pasador de la bisagra superior.
2. Repita para sacar el pasador de la bisagra inferior. Retire la puerta y colóquela en una superficie acolchada para evitar que se dañe.
3. Quite los tornillos de la bisagra superior con un destornillador Phillips.
4. Quite con cuidado los tapones de los orificios para tornillos superiores y cámbielos al lado contrario.
5. Quite los tornillos de la bisagra inferior con un destornillador Phillips.
6. Quite con cuidado los tapones de los orificios para tornillos inferiores y cámbielos al lado contrario.

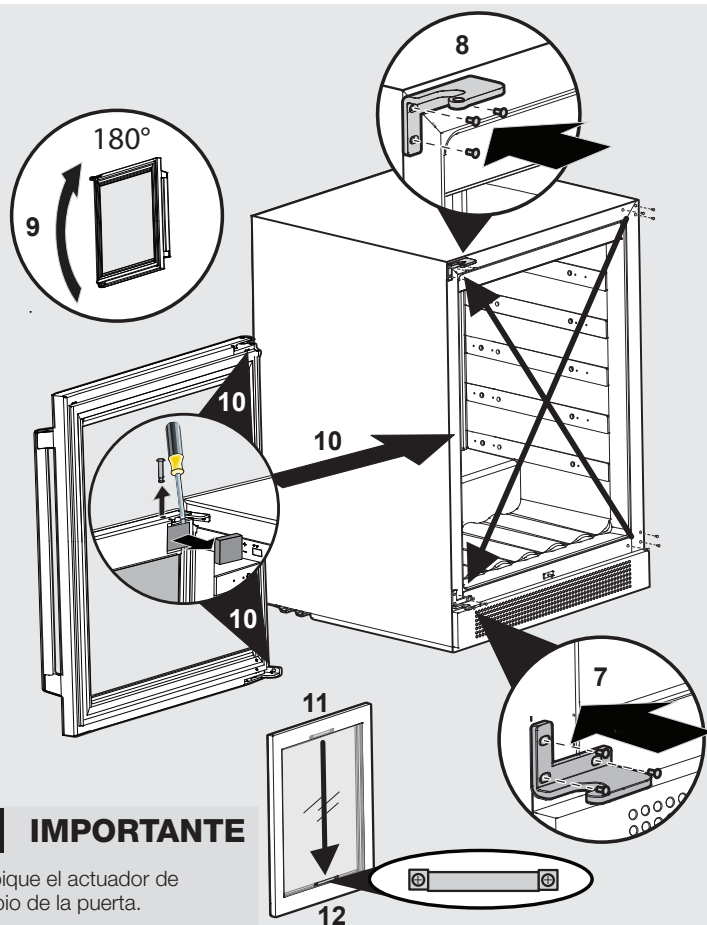

➔ IMPORTANTE

Reubique el actuador de cambio de la puerta.

7. Instale la bisagra superior derecha en la esquina inferior izquierda.
8. Instale la bisagra inferior derecha en la esquina superior izquierda.
9. Gire la puerta 180 grados (tirador a la derecha). Coloque la puerta en la bisagra inferior izquierda. Instale el gancho del pasador de la bisagra y a continuación instale el pasador de bisagra.
10. Alinee la puerta y la bisagra superior. Instale el gancho del pasador de la bisagra y a continuación instale el pasador de bisagra.
11. Cambie de lugar el actuador del interruptor de la puerta. El actuador se encuentra en la parte interior superior de la puerta y deberá colocarse en la parte inferior de la puerta.
12. Vuelva a colocar los 2 tornillos donde estaba ubicado el actuador, en la parte superior de la puerta, para ocultar los orificios que quedan.



NOTE

Después del proceso de cambio de sentido de la puerta, asegúrese de que el actuador de cambio de la puerta (12) se instale en la parte inferior interna de la puerta.

20 Almacenamiento

Almacenamiento de botellas de vino

Solo pueden colocarse botellas de borgoña y burdeos en la parte inferior del enfriador de vino. El resto de baldas admiten botellas de borgoña, burdeos y espumoso. La capacidad máxima es de 41 botellas.

Estantes del enfriador de vino:

- Cinco (5) baldas extensibles

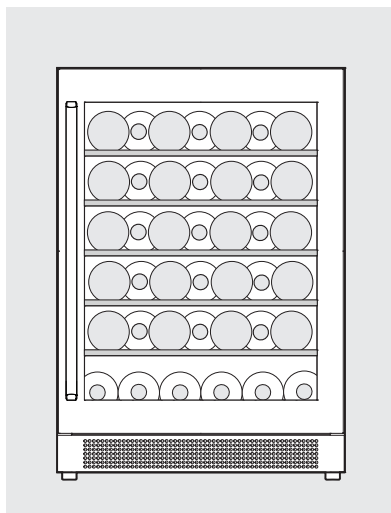

Para sacar una balda

Enfriador de vino

Abra completamente la puerta y tire de la balda hacia fuera hasta el final. Levante por el frontal de la balda y a continuación en la parte posterior, tire ligeramente hacia delante y levante para soltar la balda del riel.

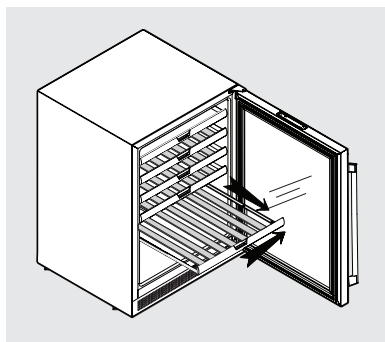

Centro de bebidas

Abra la puerta por completo y saque los tornillos de fijación a ambos lados de la balda. Siga sacando la balda.

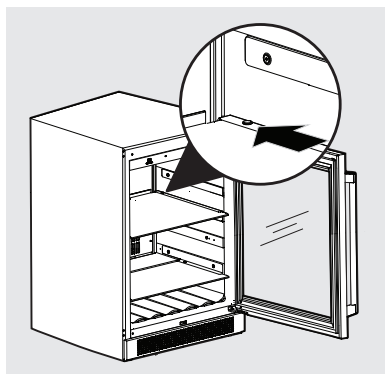

PRECAUCIÓN

Nunca intente retirar un estante cargado; retire todo el contenido del estante antes de moverlo. Utilice las dos manos para mover el estante.

Mantenimiento del enfriador de vino

La limpieza periódica y el mantenimiento adecuado asegurarán una mayor eficacia, rendimiento y vida útil. Los intervalos de mantenimiento indicados se basan en condiciones normales. Quizá desea acortar los intervalos si tiene mascotas u otras circunstancias especiales.

Limpieza exterior del modelo de acero inoxidable

- El modelo de acero inoxidable puede decolorarse si se expone a gases de cloro, productos químicos para piscinas, agua salada o limpiadores con blanqueador.
- Mantenga como nueva la unidad de acero limpiándola cada mes con un producto de limpieza/pulido para acero inoxidable. Una limpieza frecuente elimina la contaminación superficial que puede generar oxidación. Algunas instalaciones requieren una limpieza semanal.
- NO LIMPIE CON ESTROPAJOS DE LANA DE ACERO.
- NO UTILICE LIMPIADORES QUE NO SE HAYAN CREADO ESPECÍFICAMENTE PARA ACERO INOXIDABLE (como limpiadores para cristales, baldosas o encimeras).
- Si aparece cualquier decoloración u oxidación superficial, limpie rápidamente con Bon-Ami o Barkeepers Friend Cleanser y un paño no abrasivo. Limpie siempre en la dirección de la veta. Termine siempre el proceso con un limpiador/pulidor integral para acero inoxidable para evitar problemas posteriores.
- EL USO DE ESTROPAJOS ABRASIVOS TIPO SCOTCHBRITE HARÁ QUE SE DIFUMINE EL GRANO DE LA SUPERFICIE DE ACERO INOXIDABLE.
- El óxido que se deje permanecer puede penetrar en la superficie del acero inoxidable y resultar imposible de eliminar.



PRECAUCIÓN

- Los modelos de acero inoxidable expuestos al gas de cloro y la humedad, como en zonas con spas o piscinas, pueden presentar cierta decoloración del acero inoxidable. La decoloración debida al gas de cloro es normal. Siga las instrucciones de limpieza del exterior.
- NUNCA UTILICE CLORO NI LIMPIADORES QUE CONTENGAN BLANQUEADORES PARA LIMPIAR EL ACERO INOXIDABLE.

Limpieza del interior, según sea preciso

- 1 Desconecte la energía del enfriador de vino.
- 2 Quite los estantes si es necesario, consulte "EXTRACCIÓN/ INSTALACIÓN DEL BOTELLERO".
- 3 Limpie el interior con una solución de detergente suave no abrasivo y agua tibia.
- 4 Enjuague con agua limpia.
- 5 Vuelva a conectar la energía a la unidad.

Si el enfriador de vino/centro de bebidas va a quedar sin utilizar durante un periodo prolongado:

- Límpielo bien.
- Deje la puerta entreabierta para dejar que circule el aire en el interior del mueble y evitar que se acumule condensación, moho o malos olores.

22 Resolución de problemas

Antes de solicitar asistencia técnica

Si la unidad aparenta estar averiada, lea primero este manual. Si el problema persiste, consulte la Guía de resolución de problemas a continuación. Localice el problema en la guía y consulte la causa y solución antes de solicitar asistencia técnica. El problema puede ser algo muy simple que se puede resolver sin una llamada de servicio. Puede ser necesario consultar o contratar a un técnico de servicio calificado.

Si se requiere el servicio

Póngase en contacto con el distribuidor donde adquirió la unidad si se requiere servicio. Indique el modelo y número de serie y explique el problema. La placa de modelo y número de serie se encuentra en el techo de la unidad. Si usted no sabe el nombre del distribuidor o una compañía de servicio local, se puede comprobar en línea en www.electroluxappliances.com o llame al 1-877-435-3287.



ADVERTENCIA

PELIGRO DE ELECTROCUCIÓN

NUNCA intente reparar o realizar el mantenimiento de la unidad hasta que la alimentación principal haya sido desconectada.

Problema	Causa posible	Solución
La unidad no está lo suficientemente fría. Ajuste la temperatura (vea "Ajuste de la temperatura" en la sección "Puesta en marcha y control de la temperatura").	<ul style="list-style-type: none">Control configurado con una temperatura demasiado alta.La luz permanece encendida.Flujo de aire de la rejilla delantera bloqueado.La junta de la puerta no cierra correctamente.	<ul style="list-style-type: none">Ajuste la temperatura más fría. Espere 24 horas hasta que la temperatura se establezca.Apague el control manual de la luz. Consulte "Funcionamiento".No debe obstruirse el flujo de aire a la rejilla delantera. Consulte "Instalación".Ajuste la junta de la puerta.
La unidad está demasiado fría. Contenido de la unidad demasiado frío/congelado. Ajuste la temperatura (vea "Ajuste de la temperatura" en la sección "Puesta en marcha y control de la temperatura").	<ul style="list-style-type: none">Control configurado con una temperatura demasiado baja.	<ul style="list-style-type: none">Ajuste la temperatura más cálida. Espere 24 horas hasta que la temperatura se establezca.
No se enciende la luz interior.	<ul style="list-style-type: none">Falla en el montaje de LED.	<ul style="list-style-type: none">Póngase en contacto con un técnico de servicio calificado de Electrolux.
La luz no se apaga al cerrar la puerta.	<ul style="list-style-type: none">El control manual de la luz está encendido.El interruptor de la puerta no hace contacto.	<ul style="list-style-type: none">Apague el control manual de la luz. Consulte "Funcionamiento".Compruebe la alineación de la puerta.
La alarma no se detiene.	<ul style="list-style-type: none">Puerta entreabierta.Ha habido un corte de energía.La temperatura interna es demasiado elevada.	<ul style="list-style-type: none">Pulse la tecla "Alarma" para reconocer la alarma.Asegúrese de que la puerta esté bien cerrada.Espere 24 horas hasta que la temperatura se establezca.
La alimentación no se recupera tras un corte de energía.	<ul style="list-style-type: none">Se ha disparado el disyuntor de circuito.	<ul style="list-style-type: none">Verifique el suministro eléctrico. Consulte "Instalación".
La puerta no cierra correctamente.	<ul style="list-style-type: none">Las bisagras de la puerta están desalineadas.La junta de la puerta no cierra correctamente.	<ul style="list-style-type: none">Afloje las bisagras y vuelva a alinear la puerta. Vuelva a apretar las bisagras.Gire la junta 180°.

Información sobre la garantía principal del aparato

El aparato cuenta con un año de garantía limitada. Durante un año desde la fecha original de compra, Electrolux reparará o reemplazará cualquier pieza de este aparato cuando se compruebe que los materiales o la mano de obra estén defectuosos siempre que se instale, utilice y mantenga dicho aparato según las instrucciones proporcionadas. Además, el revestimiento del gabinete y el sistema de refrigeración sellado (compresor, condensador, evaporador, secador o tuberías) de su aparato dispone de una garantía limitada de dos a cinco años de cobertura. Desde el segundo al quinto año desde la fecha original de compra, Electrolux reparará o reemplazará cualquier pieza del revestimiento del gabinete y del sistema de refrigeración sellado cuando se compruebe que los materiales o la mano de obra estén defectuosos siempre que se instale, utilice y mantenga según las instrucciones proporcionadas.

Exclusiones - La presente garantía no cubre lo siguiente:

1. Productos con números de serie original que se hayan quitado, modificado o no se pueden determinar fácilmente.
2. Productos que se hayan transferido de su dueño original a otra parte o trasladado fuera de los EE. UU. o Canadá.
3. Herrumbre en el interior o exterior de la unidad.
4. Los productos comprados "en su estado actual" no están cubiertos por esta garantía.
5. Pérdida de alimentos debido a un error del refrigerador o congelador.
6. Productos utilizados en un entorno comercial.
7. Llamadas al servicio técnico que no impliquen un funcionamiento incorrecto o defectos en los materiales o la mano de obra, o para los aparatos que no se encuentren en uso doméstico habitual o utilizados de otra forma que no sea de acuerdo con las instrucciones proporcionadas.
8. Llamadas al servicio técnico para corregir la instalación de su aparato o aprender cómo se utiliza su aparato.
9. Gastos para hacer accesible el aparato al servicio técnico, tales como la extracción de adornos, los armarios, los estantes, etc., que no forman parte del aparato cuando se envía de fábrica.
10. Llamadas al servicio técnico para reparar o reemplazar lámparas, filtros de aire, filtros de agua, otros insumos del aparato o perillas, manijas u otras piezas decorativas.
11. Costos por el retiro y la entrega del aparato; este se ha diseñado para ser reparado en el hogar.
12. Sobrecargos que incluyen, entre otros, todo servicio técnico fuera de horario, durante feriados o fines de semana, peajes, cargos de viaje en transportador o gastos de millaje para el servicio técnico en áreas remotas, incluso el Estado de Alaska.
13. Daños en el acabado del aparato o en el hogar producidos durante el traslado o la instalación, que incluyen, entre otros, el suelo, los gabinetes, las paredes, etc.
14. Daños provocados por: los servicios técnicos realizados por empresas de servicio no autorizadas, el uso de piezas que no sean las piezas auténticas de Electrolux o piezas obtenidas de personas que no sean las empresas de servicio técnico autorizado o causas externas como el abuso, el uso incorrecto, el suministro de alimentación inadecuado, los accidentes, los incendios o los casos fortuitos.

EXENCIÓN DE RESPONSABILIDAD DE LAS GARANTÍAS IMPLÍCITAS. LIMITACIÓN DE LOS RECURSOS

EL RECURSO ÚNICO Y EXCLUSIVO DEL CLIENTE DE ACUERDO CON ESTA GARANTÍA LIMITADA SERÁ LA REPARACIÓN O EL REEMPLAZO DEL PRODUCTO COMO SE ESTABLECE EN EL PRESENTE DOCUMENTO. LAS RECLAMACIONES BASADAS EN GARANTÍAS IMPLÍCITAS, INCLUSO GARANTÍAS DE COMERCIALIZACIÓN O APTITUD PARA UN FIN EN PARTICULAR, SE LIMITAN A UN AÑO O EL MENOR TIEMPO PERMITIDO POR LA LEY, PERO NO MENOS DE UN AÑO. ELECTROLUX NO SERÁ RESPONSABLE DE LOS DAÑOS IMPORTANTES O INHERENTES COMO EL DAÑO MATERIAL Y LOS GASTOS INHERENTES QUE RESULTEN DE CUALQUIER INCUMPLIMIENTO DE ESTA GARANTÍA LIMITADA POR ESCRITO O CUALQUIER GARANTÍA IMPLÍCITA, ALGUNOS ESTADOS Y PROVINCIAS NO PERMITEN LA EXCLUSIÓN O LA LIMITACIÓN DE DAÑOS INHERENTES O IMPORTANTES, O LAS LIMITACIONES EN LA DURACIÓN DE LAS GARANTÍAS IMPLÍCITAS, DE MANERA QUE ESTAS LIMITACIONES O EXCLUSIONES PUEDEN NO APLICARSE EN SU CASO. LA PRESENTE GARANTÍA POR ESCRITO LE OTORGA DERECHOS LEGALES ESPECÍFICOS. ES POSIBLE QUE TENGA OTROS DERECHOS QUE VARIEN DE UN ESTADO A OTRO.

Si necesita obtener servicio técnico

Conserve su recibo, el recibo de entrega u otro registro de pago adecuado para establecer el período de garantía en caso de que se requiera servicio técnico. Si se realizara un servicio técnico, es conveniente que obtenga y conserve todos los recibos. Para solicitar servicio técnico de conformidad con esta garantía, debe comunicarse con Electrolux a las direcciones o los números de teléfono que figuran a continuación.

La presente garantía solo se aplica en EE. UU., Puerto Rico y Canadá. En EE. UU. y Puerto Rico, su aparato cuenta con la garantía de Electrolux Major Appliances North America, una división de Electrolux Home Products, Inc. En Canadá, su aparato cuenta con la garantía de Electrolux Canada Corp. Electrolux no autoriza a ninguna persona a cambiar ni agregar ninguna obligación en virtud de esta garantía. Las obligaciones por servicio técnico y piezas en virtud de esta garantía se deben realizar por Electrolux o una empresa de servicio técnico autorizada. Las características o las especificaciones de los productos según lo descrito o ilustrado están sujetas a cambio sin previo aviso.

USA

1-877-435-3287

Electrolux Major Appliances North America
10200 David Taylor Drive
Charlotte, NC 28262

Canada

1-800-265-8352

Electrolux Canada Corp.
5855 Terry Fox Way
Mississauga, Ontario,
Canada L5V 3E4