

Forno Milano Espresso Réfrigérateur 17,2 pi³ Congélateur Inférieur de 31 pouces Blanc avec Machine à Glaçons Intégrée, Certifié ENERGY STAR

Modèle: FFFFD1786-31WHT

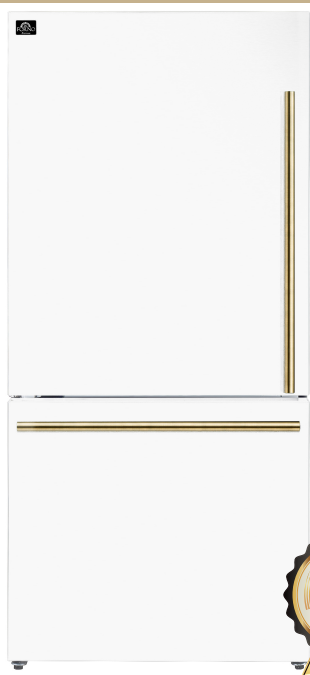

POIGNÉES
SUPPLÉMENTAIRE
INCLUSES

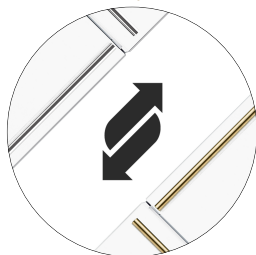

CARACTÉRISTIQUES ET AVANTAGES

- Taille compacte de 31 po, capacité de 17,2 pi³ - idéal pour la cuisine, offrant un grand espace de rangement sans compromettre le style ou l'espace.
- Deux paniers de congélation pleine largeur optimisent l'organisation et l'accessibilité dans le congélateur inférieur.
- La commande tactile numérique règle des températures précises, fournit des données en temps réel et des alertes pour conserver des aliments frais et sûrs.
- Poignées en laiton antique - Un kit supplémentaire de poignées en laiton antique apporte une touche d'élégance supplémentaire et vous permet de transformer l'aspect de votre meuble et de votre cuisine.
- Certifié ENERGY STAR

APPARENCE

Largeur populaire de l'unité	31 pouces
Style de l'unité	Congélateur inférieur
Profondeur de comptoir	Oui
Type d'installation	Autoportante
Couleur de la porte	Blanche
Matériau de la doublure de la porte	PIS Blanc
Résistant aux empreintes digitales	Oui
Portes réversibles	Non
Couleur des poignées	Acier inoxydable; Laiton Antique
Matériau du boîtier	Métal
Couleur du boîtier	Blanc
Matériau des étagères	Verre
Matériau des compartiments de porte	PVC
Couleur des compartiments de porte	Transparent

CARACTÉRISTIQUES

Capacité de stockage totale	17,2 pi ³
Type de contrôle	Contrôle électronique de la température
Emplacement du contrôle	Interne
Affichage LED	Oui
Convertible °F en °C	Oui
Type de refroidissement	Flux d'air multiple
Type de dégivrage	Automatique / Sans givre
Mode Sabbat	Non
Économie d'énergie	Oui
Super refroidissement	Oui
Super congélation	Oui
Alarme porte entrouverte	Oui
Éclairage du réfrigérateur	Oui
Éclairage du congélateur	Oui
Type d'éclairage	LED
Étagères étanches	Non
Pieds ajustables	Oui x2
Machine à glaçons	Oui
Production quotidienne de glace	3 lbs 1.4 kg
Contrôle automatique du niveau de glace	Oui
Distributeur d'eau	Non
Niveau sonore	43 dBA
Certifié ENERGY STAR	Oui

SECTION RÉFRIGÉRATION

Capacité de stockage	12.1 pi ³
Dimensions intérieures (LxPxH - pouces)	26.81" x 21.08" x 35.91"
Plage de température	1°C à 7°C
Type de porte	Porte battante gauche
Rangement dans la porte	Oui x5
Rangement ajustable dans la porte	Oui
Bac pour gallons	Oui x1 Pleine largeur
Nombre d'étagères	4
Étagères ajustables	Oui x3
Dimensions des étagères (LxPxH - pouces)	26.7" x 14.3" x 0.37"
Bac à légumes	Oui x1 Pleine largeur

SECTION CONGÉLATEUR

Capacité de stockage	5.1 pi ³
Dimensions intérieures (LxPxH - pouces)	24.45" x 16.00" x 22.68"
Plage de température	-24°C à -14°C
Type de porte	Tiroir coulissant
Rangement dans la porte	Non
Nombre de paniers de congélation	2
Bac à glaçons amovible	Oui
Dimensions des paniers (LxPxH - pouces)	
Panier supérieur	24.84" x 14.96" x 7.95"
Panier inférieur	25.7" x 14.78" x 11.38"
Bac à glaçons	9.37" x 13.33" x 6.30"

DIMENSIONS ET POIDS DU PRODUIT

Dimensions du produit (LxPxH - pouces)	31.1" x 23.6" x 69.1"
Poids du produit	196 lbs 88.9 kg

TECHNICAL SPECIFICATIONS

Ampérage de fonctionnement	1.25 Amps
Ampérage du disjoncteur	15 Amps
Tension	115V
Fréquence	60Hz
Longueur du cordon d'alimentation	1.7m (5.6 pieds)
Type de prise	NEMA 5-15P (à 3 broches)
Type de compresseur	Compresseur à onduleur
Réfrigérant	R600a
Certification	Certifié UL

DIMENSIONS ET POIDS DE L'EMBALLAGE

Dimensions de l'emballage (LxPxH - pouces)	33" x 28.6" X 71.6"
Poids de l'emballage	214 lbs 97 kg

DIMENSION DÉTAILLÉE DU PRODUIT

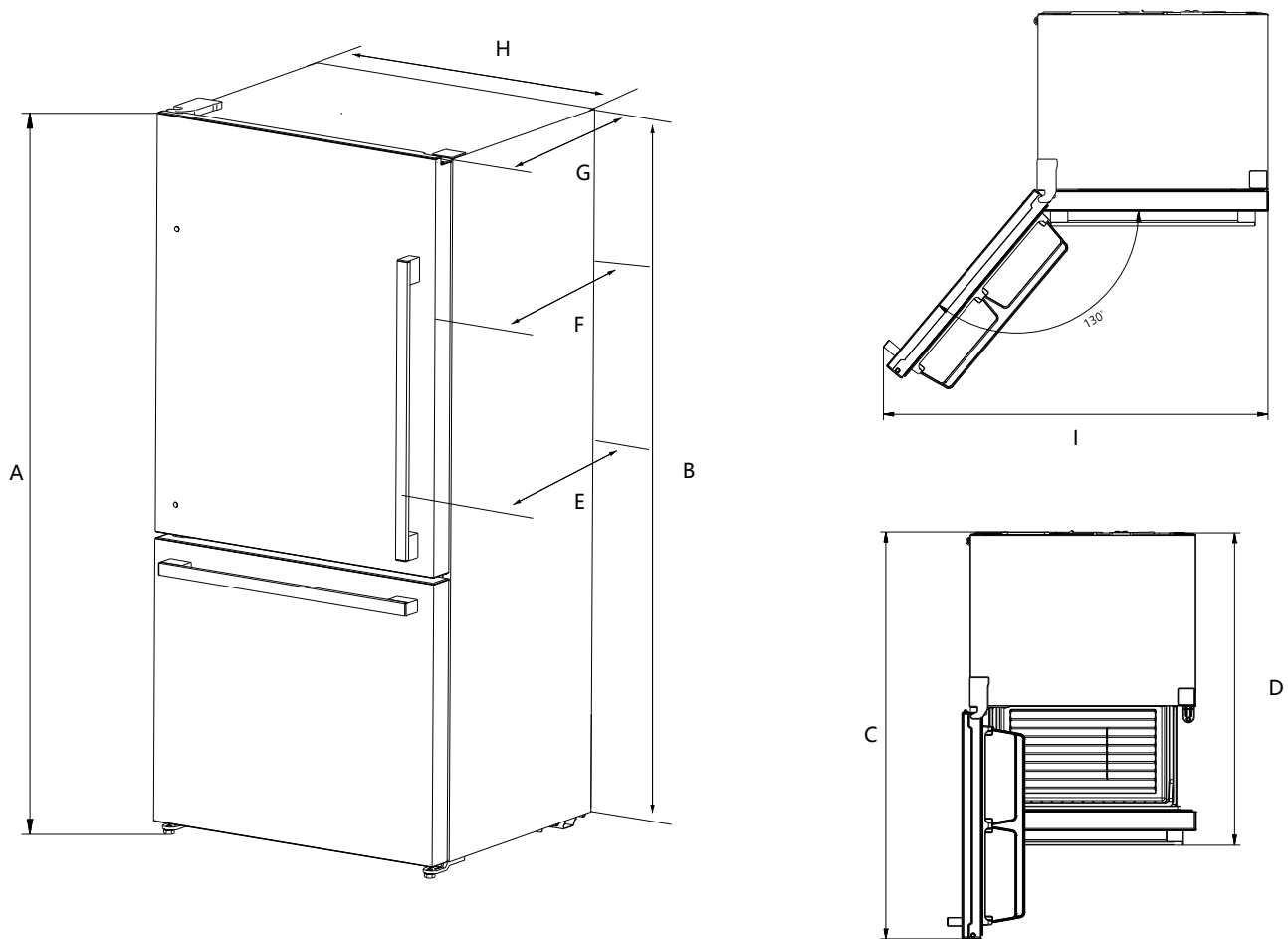

Capacité (pi ³)	Hauteur total "A"	Hauteur-haut du boîtier "B"	Profondeur-Portes ouvertes à 90° "C"	Profondeur-Tiroir ouvert "D"	Profondeur-Avec poignées "E"	Profondeur-Avec poignées "F"	Profondeur-Boîtier "C"	Largeur-Boîtier "H"	Largeur-Portes ouvertes à 130° "I"
17.2	69.1" (1756mm)	68.5" (1740mm)	56.3" (1430mm)	43.3" (1101mm)	29.1" (740mm)	26.6" (675.5mm)	23.6" (600mm)	31.1" (790mm)	52" (1321mm)