

CONGÉLATEUR

utilisation et entretien

Renseignements importants concernant la sécurité.....	2
Caractéristiques	4
Installation.....	5
Économie d'énergie.....	7
Commandes et réglages.....	8

Entretien et nettoyage.....	9
Panne d'alimentation et du congélateur	11
Dépannage	12
Garantie limitée	15

RENSEIGNEMENTS IMPORTANTS CONCERNANT LA SÉCURITÉ



AVERTISSEMENT

Veillez lire toutes les instructions avant d'utiliser cet appareil.

Définitions concernant la sécurité

⚠ Il s'agit du symbole d'alerte de sécurité. Ce symbole sert à avertir des dangers potentiels de blessures. Respectez tous les messages de sécurité qui suivent ce symbole afin d'éviter de possibles blessures ou la mort.



DANGER

DANGER indique une situation dangereuse imminente qui, si elle n'est pas évitée, entraînera la mort ou des blessures graves.



AVERTISSEMENT

AVERTISSEMENT indique une situation potentiellement dangereuse qui, si elle n'est pas évitée, peut entraîner des blessures graves ou la mort.



MISE EN GARDE

MISE EN GARDE indique une situation potentiellement dangereuse qui, si elle n'est pas évitée, peut entraîner des blessures mineures ou modérées.



IMPORTANT

IMPORTANT indique les instructions d'installation, de fonctionnement ou d'entretien importantes, mais non liées aux dangers.



DANGER



DANGER Risque d'incendie ou d'explosion. Réfrigérant inflammable utilisé. N'utilisez pas d'appareils mécaniques pour dégivrer le réfrigérateur. Ne pas percer les tuyaux du réfrigérant.

DANGER Risque d'incendie ou d'explosion. Réfrigérant inflammable utilisé. Doit uniquement être réparé par un personnel de service qualifié. Utiliser uniquement des pièces de rechange autorisées par le fabricant. Tout équipement de réparation utilisé doit être conçu pour les réfrigérants inflammables. Suivez toutes les instructions de réparation du fabricant. Ne pas percer les tuyaux de réfrigérant.



MISE EN GARDE



MISE EN GARDE Risque d'incendie ou d'explosion. Débarrassez-vous correctement du réfrigérateur conformément aux règlements fédéraux ou locaux applicables. Réfrigérant inflammable utilisé.

MISE EN GARDE Risque d'incendie ou d'explosion dus à la perforation des tuyaux de réfrigérant. Suivez attentivement les instructions de manipulation. Réfrigérant inflammable utilisé.



AVERTISSEMENT

RÉSIDENTS DE LA CALIFORNIE SEULEMENT
Cancer et dommages à l'appareil reproducteur
www.P65Warnings.ca.gov

Sécurité des enfants

Détruire ou recycler le carton, les sacs en plastique et tout matériau d'emballage extérieur immédiatement après avoir déballé l'appareil. Les enfants ne doivent **JAMAIS** jouer avec ces articles. Les cartons recouverts de tapis, de couvre-lits, de feuilles de plastique ou de film étirable peuvent devenir des enceintes étanches et peuvent rapidement causer une asphyxie.

Consignes de sécurité

- NE PAS entreposer ou utiliser de l'esence ou d'autres liquides inflammables à proximité de cet appareil ou de tout autre appareil. Lire les étiquettes du produit pour connaître les avertissements concernant l'inflammabilité et d'autres dangers.
- NE PAS faire fonctionner l'appareil en présence de vapeurs explosives.
- Éviter tout contact avec les pièces mobiles de la machine à glaçons automatique.
- Retirer toutes les agrafes du carton. Les agrafes peuvent causer des coupures graves et abîmer la finition, si elles entrent en contact avec d'autres appareils ou meubles.



AVERTISSEMENT

Cet appareil n'est pas destiné à être utilisé par des personnes (y compris les enfants) ayant des capacités physiques, sensorielles ou mentales réduites, ou un manque d'expérience et de connaissances, à moins qu'elles n'aient reçu une supervision ou des instructions concernant l'utilisation de l'appareil par une personne responsable de leur sécurité.

Élimination appropriée de votre appareil

Risque de piégeage de l'enfant

L'emprisonnement et la suffocation des enfants ne sont pas des problèmes appartenant au passé. Les appareils abandonnés ou mis aux rebus sont toujours dangereux – même s'ils s'assoient dessus pendant « quelques jours seulement ». Si vous vous débarrassez de votre ancien appareil, veuillez suivre les instructions ci-dessous pour prévenir les accidents.

Nous encourageons fortement les méthodes responsables de recyclage ou d'élimination des appareils. Pour obtenir plus de renseignements sur le recyclage d'un vieux réfrigérateur, communiquez avec votre entreprise de services publics ou consultez le site energystar.gov/recycle.

Avant de jeter votre ancien appareil :

- Retirez le couvercle.
- Faire enlever le réfrigérant par un technicien de service qualifié.

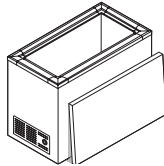

AVERTISSEMENT

Évitez les risques d'incendie ou d'électrocution. N'utilisez pas de rallonge ni d'adaptateur. Ne retirez aucune broche du cordon d'alimentation.

Prise murale pour mise à la terre

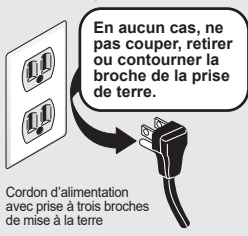

Renseignements liés à l'électricité

Ces directives doivent être suivies pour garantir le bon fonctionnement des mécanismes de sécurité de conception de ce congélateur.

- Reportez-vous à la plaque signalétique pour connaître la bonne capacité électrique adéquate. Le cordon d'alimentation du congélateur est doté d'une prise de mise à la terre à trois broches pour vous protéger contre les risques d'électrocution. Il doit être branché directement dans une prise à trois broches correctement mise à la terre, protégée par un fusible de 15 ampères ou un disjoncteur. La prise doit être installée conformément aux codes et aux réglementations locaux. Consulter un électri-

cienn qualifié. Les prises protégées par des disjoncteurs de fuite à la terre (Ground Fault Circuit Interrupters, GFCI) ne sont PAS RECOMMANDÉES. N'utilisez pas de rallonge ou d'adaptateur (2 broches) sans mise à la terre.

- Si le cordon d'alimentation est endommagé, NE PAS L'UTILISER tant qu'il n'a pas été remplacé par un technicien d'entretien autorisé pour éviter tout risque.
- Ne jamais débrancher le congélateur en tirant sur le cordon d'alimentation. Toujours tenir fermement la prise et la retirer de la prise pour éviter d'endommager le cordon d'alimentation.
- Débranchez le congélateur avant de le nettoyer et avant le dégivrage pour éviter les risques d'électrocution.
- Le rendement du congélateur peut être affecté si la tension varie de 10 % ou plus. Utiliser l'appareil avec une alimentation électrique insuffisante peut endommager le moteur. Ces dommages ne sont pas couverts par la garantie. Si vous soupçonnez que la tension de votre foyer est élevée ou faible, consultez votre compagnie d'électricité pour faire des tests.
- Pour empêcher qu'il soit accidentellement mis hors tension, ne pas brancher l'appareil dans une prise électrique contrôlée par un interrupteur mural ou un cordon de traction
- Ne pincez pas, ne nouez pas et ne pliez pas le cordon d'alimentation de quelque façon que ce soit.
- Pour des raisons de sécurité, il n'est pas recommandé de placer des appareils électriques au-dessus ou à l'intérieur du congélateur.

Autres précautions

- Pour dégivrer le congélateur, débranchez toujours l'appareil en premier.
- Ne jamais débrancher l'appareil en tirant sur le cordon d'alimentation. Toujours tenir fermement la prise et la retirer de la prise pour éviter d'endommager le cordon d'alimentation.
- Tourner la contrôle de température à « OFF » éteint le compresseur, mais ne coupe pas l'alimentation des autres composants électriques.
- Les espaces entre les portes du congélateur et entre les portes et le corps du congélateur sont petits. **REMARQUE :** Ne pas mettre la main dans ces zones pour éviter de les coincer.
- Ne pas mettre d'objets comme des contenants de liquide en bouteille ou scellés dans le congélateur pour éviter les éclaboussures et autres pertes.

4

CARACTÉRISTIQUES

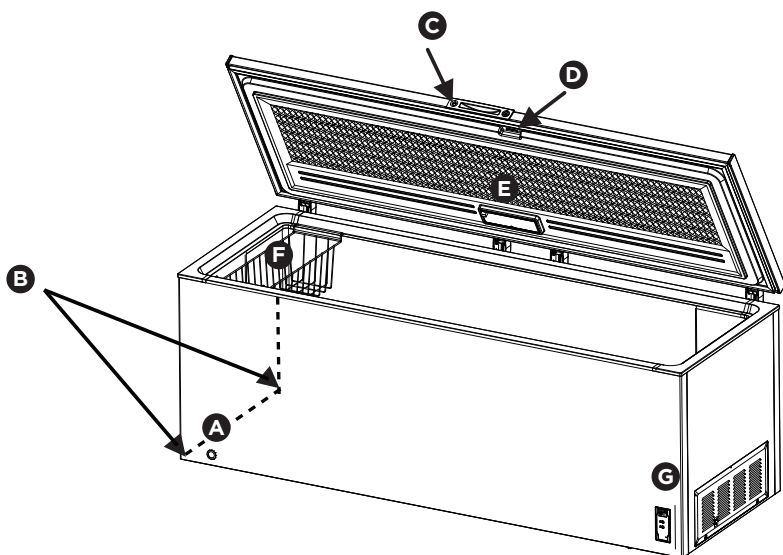

A	Bouchon d'évacuation de dégivrage	L'évacuation de dégivrage fournit une méthode de drainage d'eau pendant le dégivrage et le nettoyage. Voir Décongélation dans ENTRETIEN ET NETTOYAGE .
B	Pieds de nivellement (gauche - avant et arrière)	Consulter la rubrique « Mise à niveau » dans la section INSTALLATION .
C	Voyant de mise sous tension	Le voyant vert de mise sous tension indique que le congélateur est correctement branché à l'alimentation électrique. La lumière s'allume même lorsque le contrôle de température est à « OFF ». Si le voyant s'éteint, reportez-vous à la rubrique « Le voyant n'est pas allumé » dans la section DÉPANNAGE .
D	Sécurité du verrou à clé éjectable	La fonction du verrou de sécurité permet de bien fixer le couvercle, assurant ainsi que les aliments entreposés sont bien sécurisés. Pour verrouiller ou déverrouiller le congélateur, poussez la clé dans le verrou et tournez-la. La clé sort du verrou après avoir été tournée.
E	Éclairage à DEL	Le congélateur est doté d'un éclairage à DEL sans entretien. Pour le remplacer, contactez un technicien d'entretien autorisé.
F	Panier coulissant	Ce panier aide à organiser les articles de forme irrégulière. Pour atteindre d'autres emballages dans le congélateur, faites glisser le panier de côté ou soulevez-le.
G	Panneau de commande de la température	Consulter la section COMMANDES ET RÉGLAGES .



AVERTISSEMENT

Pour éviter qu'un enfant ne se retrouve enfermé, garder les clés hors de leur portée et ne pas les ranger à proximité de l'appareil

Ce manuel d'utilisation et d'entretien fournit des instructions générales d'installation et d'utilisation pour votre modèle. Utilisez votre appareil uniquement comme indiqué dans ce manuel d'utilisation et d'entretien. **Avant de mettre l'appareil en marche, suivez ces étapes importantes.**

Inspection

Inspectez le dessous de l'unité et de l'emballage pour déceler tout dommage, semblable à ce qui peut être causé avec un chariot élévateur. Si des dommages cachés sont détectés après le déballage, appelez immédiatement le transporteur de livraison et demandez une inspection. Conservez tous les matériaux d'emballage et de mise en caisse jusqu'à ce que l'inspection soit terminée.

Pièces et accessoires

- Couper le long du périmètre de la boîte comme indiqué.
- Soulevez la boîte du produit.
- Retirez l'emballage contenant les roulettes de l'appareil.

Emplacement

Choisissez un emplacement avec une prise électrique mise à la terre; évitez d'utiliser des prises avec disjoncteur de fuite de terre.

N'utilisez pas de rallonge ou d'adaptateur sans mise à la terre (deux broches). À l'arrière de l'appareil, retirez le cordon d'alimentation de la boîte d'expédition de protection et déroulez suffisamment du cordon d'alimentation pour le brancher dans la prise électrique.

Pour un fonctionnement optimal, placer l'appareil dans un endroit où la température ambiante ne dépassera pas 43 °C (110 °F) ou ne descend pas en dessous de 5 °C (40 °F)

Ne pas utiliser d'éléments de chauffage pour compresseur supplémentaires.

Prévoir les dégagements suivants pour faciliter l'installation, assurer une circulation d'air appropriée :

Vers le haut : 70 cm (27,5 po)

Sur les côtés : 20 cm (7,87 po)

Conseil : Utilisez cet appareil commercial uniquement à des altitudes inférieures à 2 000 mètres.

Isolation

L'espace isolé de cette unité est scellé pour maintenir une efficacité maximale. NE PAS percer de trous dans l'unité. Les trous percés dans l'unité peuvent détruire le joint et endommager le câblage électrique situé dans l'espace isolé. Cela peut également percer et endommager le système de réfrigération scellé dans l'espace isolé.

LE CÂBLAGE ÉLECTRIQUE ENDOMMAGÉ OU L'ISOLANT HUMIDE CAUSÉ PAR LE PERÇAGE ANNULERA LA GARANTIE.

Installation des roulettes (facultatif)



AVERTISSEMENT

Débranchez l'appareil de la source d'alimentation et videz le contenu avant l'installation des roulettes. Verrouillez et fixez le couvercle pour empêcher l'ouverture pendant l'installation des roulettes.

L'appareil est livré avec une trousse d'installation de roulettes livrée dans le panier du congélateur horizontal. Les roulettes facilitent le déplacement de l'appareil à son emplacement final. Les roulettes peuvent ensuite être verrouillées en place.

Outil requis : Clé

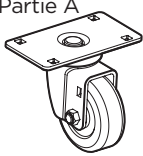
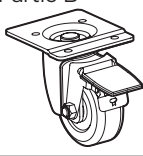
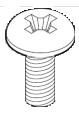
Contenu de la trousse de roulettes :	
Partie A 	4 roulettes sans freins
Partie B 	2 roulettes avec freins
	16 vis

6

INSTALLATION

Pour installer les roulettes :

1. Déplacez l'appareil vers une zone de travail qui offre un dégagement suffisant sur les quatre côtés pour faciliter la manipulation et l'accès à l'appareil.
2. Couvrez la zone du plancher derrière l'appareil avec un matériau de protection pour éviter les dommages lorsqu'il repose sur l'arrière pendant l'installation des roulettes.



MISE EN GARDE

Deux personnes ou plus sont nécessaires pour faire pivoter et incliner l'appareil sur l'arrière, ce qui permet l'accessibilité à tous les côtés.

3. Retirez les pieds de nivellement réglables déjà installés sur l'appareil en les dévissant dans le sens antihoraire, car ils ne sont pas nécessaires lors de l'utilisation des roulettes.
4. Retirer les roulettes et les vis de la trousse de roulettes. Les roulettes de la partie A sont installées sur les côtés avant et arrière droit du compresseur de l'appareil. Les roulettes de la partie B sont installées à l'avant et à l'arrière gauche de l'appareil (avec le levier de frein orienté vers l'extérieur). Alignez les trous de roulettes aux trous pour les vis correspondants dans les emplacements de montage. Consultez la figure 1.

5. Une fois les roulettes installées, avec l'aide d'un assistant, soulevez et tournez soigneusement l'appareil à la position verticale. Déplacez l'appareil à l'endroit désiré et engagez les freins sur les 2 roulettes gauches.
6. Attendez au moins 2 heures avant de brancher l'appareil à une source d'alimentation c.a. Éviter d'utiliser une prise à disjoncteur de fuite de terre (GFCI). Ne pas utiliser de rallonge.
7. Remplir l'appareil dès que la température de fonctionnement souhaitée est atteinte.



AVERTISSEMENT

Les roulettes avec freins doivent arrêter le mouvement du congélateur vertical sur un sol plat seulement. Elles ne sont pas conçues pour empêcher un mouvement sur un plancher inégal ou incliné.

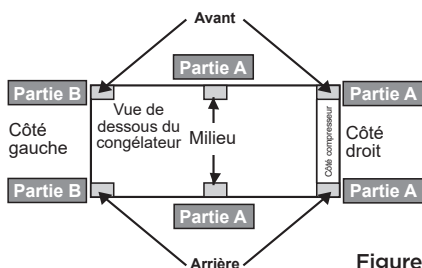
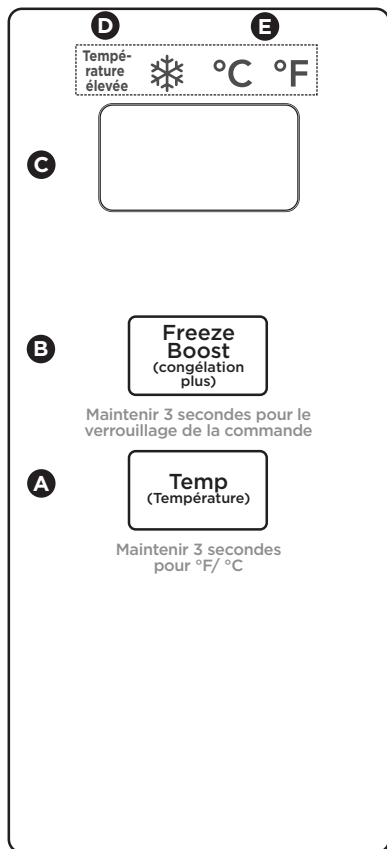

Figure 1



- Le congélateur doit être situé dans la zone la plus fraîche de la pièce, loin des appareils produisant de la chaleur ou des conduits de chauffage, et à l'abri de la lumière directe du soleil.
- Laissez les aliments chauds refroidir à température ambiante avant de les placer dans l'appareil. La surcharge du congélateur force le compresseur à fonctionner plus longtemps. Les aliments qui gèlent trop lentement peuvent perdre de la qualité ou se gâter.
- Assurez-vous d'emballer les aliments correctement et essuyez les contenants avant de les placer dans l'appareil. Cela réduit l'accumulation de givre à l'intérieur du congélateur.
- Organisez et étiquetez les aliments pour réduire les ouvertures du couvercle et les recherches prolongées. Retirer autant d'articles que nécessaire à la fois et fermer le couvercle dès que possible.

Contrôle de la température*



*Ce graphique est fourni à titre de référence seulement. La configuration varie selon le modèle.

- A. Réglage de la température** Appuyez sur **Temp** pour afficher la température du congélateur. Appuyez sur Temp (température) en continu pour faire défiler le réglage de température comme suit :

°C	-12 °C → -13 °C → -14 °C → ... → -18 °C → ... → -22 °C → -23 °C → -24 °C
°F	10 °F → 8 °F → 7 °F → ... → 0 °F → ... → -9 °F → -10 °F → -11 °F

- B. Freeze Boost (congélation plus)** Appuyez sur **Freeze Boost (congélation plus)** pour éclairer ❄️. La température affichera à **-24 °C/-11 °F**. Appuyez sur **Freeze Boost (congélation plus)** pour quitter.

- C. Affichage de la température** Une fois le congélateur sous tension, l'affichage de la température restera allumé pendant 3 secondes, puis le congélateur entre en fonctionnement normal et affiche la température programmée en cas de panne de courant. En cas de panne de courant, l'écran affichera un code d'erreur.

L'affichage de la température passera en mode veille 30 secondes après que vous aurez confirmé la température. Lorsque l'affichage de la température est en marche **ON**, appuyez sur **Temp** et **Freeze Boost** pendant 5 secondes pour entrer en mode veille. Lorsque l'affichage de la température indique **OF**, appuyez sur **Temp** et **Freeze Boost** pendant 5 secondes pour quitter le mode veille.

- D. Température élevée** L'affichage de la température s'affiche à **Température élevée** si le congélateur dépasse la température réglée.
- E. °C/°F** Appuyez sur la **température** pendant 3 secondes pour convertir le réglage de température de °C à °F.

Verrouiller/Déverrouiller

Pour verrouiller le réglage de la température, appuyez sur **Freeze Boost (congélation plus)** et maintenez-le enfoncé pendant 3 secondes. L'écran clignotera une fois et la température restera réglée. L'écran clignotera deux fois pour vous rappeler qu'il est verrouillé si vous essayez de modifier le réglage.

Pour déverrouiller le réglage de température, appuyez sur la touche **Freeze Boost (congélation plus)** et maintenez-la enfoncée pendant 3 secondes. L'écran clignotera une fois et le réglage de la température pourra être modifié.

Panne de courant

Après une panne de courant, lorsque l'alimentation est rétablie, tous les réglages sauf la super congélation reprendront le fonctionnement.a

Code d'échec

Si vous voyez le code d'erreur ci-dessous sur l'affichage, appelez votre fournisseur de services :

E2	Défaillance du capteur de température
-----------	---------------------------------------



MISE EN GARDE

Les objets humides adhèrent aux surfaces métalliques froides. Ne touchez pas les surfaces en métal avec des mains mouillées ou humides.

Entre les dégivrages

Pour éviter un dégivrage fréquent, utilisez occasionnellement un grattoir en plastique pour enlever le givre. Grattez avec un mouvement de traction. N'utilisez jamais un instrument métallique pour enlever le givre.



MISE EN GARDE

L'appareil doit être débranché (pour éviter tout risque électrique) de la source d'alimentation lors du nettoyage ou du dégivrage de l'appareil.

Décongélation

Il est important de dégivrer et de nettoyer l'appareil lorsque $\frac{1}{4}$ à $\frac{1}{2}$ pouce de givre s'est accumulé. Le gel peut avoir tendance à s'accumuler plus rapidement sur la partie supérieure de l'appareil en raison de l'air chaud et humide qui pénètre dans l'appareil lorsque la porte est ouverte. Retirez les aliments et laissez le couvercle ouvert lors de la dégivrage de l'appareil.

Pour utiliser le drain de dégivrage, placez un bac peu profond sous la sortie du drain (Figure 1).

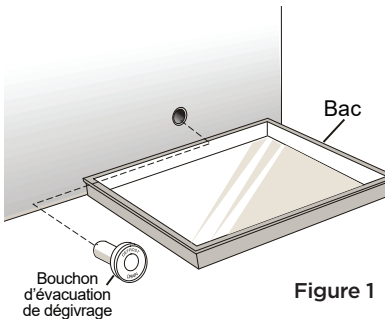

Figure 1

Retirez le bouchon de vidange de l'intérieur de l'appareil et retirez le bouchon de vidange de l'extérieur (Figure 2). L'eau de dégivrage s'écoulera. Vérifiez le bac de façon occasionnelle pour éviter que l'eau ne déborde. Replacer les bouchons de vidange lorsque le dégivrage est terminé.

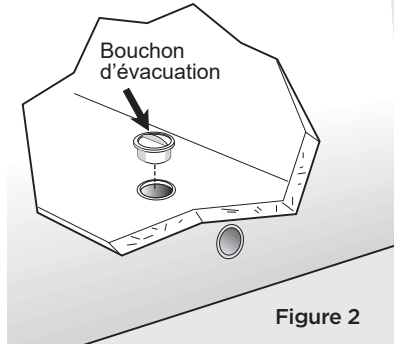

Figure 2

Si le givre est mou, retirez-le à l'aide d'un grattoir en plastique. Si le givre est glacé et dur, remplissez des plats profonds avec de l'eau chaude et placez-les sur le fond de l'appareil. Fermez le couvercle. Le givre devrait ramollir en environ 15 minutes. Répétez cette procédure au besoin.

Nettoyage l'intérieur

Après le dégivrage, lavez les surfaces intérieures de l'appareil avec une solution de 2 cuillères à soupe (25 grammes) de bicarbonate de soude dans 1 pinte (1,136 litre) d'eau tiède. Rincer et sécher. Essorez l'excès d'eau avec une éponge ou un chiffon lors du nettoyage dans la zone des commandes ou de toute pièce électrique.

Lavez les pièces amovibles avec la solution de bicarbonate de soude mentionnée ci-dessus, ou avec un détergent doux et de l'eau tiède. Rincer et sécher. **N'utilisez jamais** de tampons à récurer métalliques, de brosses, de nettoyants abrasifs ou de solutions alcalines sur toute surface du réfrigérateur. Ne lavez pas les pièces amovibles dans un lave-vaisselle.

Nettoyage de l'extérieur

Lavez l'unité avec de l'eau tiède et un détergent liquide doux. Rincez correctement et essuyez avec un chiffon doux et propre. Remplacez les pièces et les aliments.



AVERTISSEMENT

Si vous laissez le couvercle ouvert pendant vos vacances, assurez-vous que les enfants ne peuvent pas y entrer et qu'ils ne peuvent pas être piégés.

Longues vacances : Si l'appareil ne doit pas être utilisé pendant plusieurs mois, retirez tous les aliments et débranchez le cordon d'alimentation. Nettoyez et séchez soigneusement l'intérieur. Pour éviter des odeurs et de la moisissure, laissez le couvercle légèrement ouvert, en le bloquant au besoin.

Déménagement : Débranchez la prise du cordon d'alimentation de la prise murale. Retirez les aliments, décongelez-les, puis nettoyez l'appareil. Fixez tous les articles non fixés, comme les paniers, en les fixant solidement avec du ruban adhésif pour éviter tout dommage. Dans le véhicule en mouvement, fixez le congélateur en position verticale et fixez-le pour éviter tout mouvement. Protégez également l'extérieur de l'appareil avec une couverture ou un article similaire.



REMARQUE

N'ouvrez pas le couvercle inutilement si l'appareil est éteint pendant plusieurs heures.

En cas de panne de courant, les aliments congelés resteront congelés pendant au moins 24 heures si l'appareil est maintenu fermé. Si la panne de courant persiste, mettez 7 ou 8 livres de glace sèche dans l'appareil toutes les 24 heures. Regardez dans les Pages Jaunes sous « Glace sèche », « Produits laitiers » ou « Fabricants de crème glacée » pour les fournisseurs locaux de glace sèche. Portez toujours des gants et soyez prudent lorsque vous manipulez de la glace sèche.

Si l'appareil a cessé de fonctionner, consultez la section « **L'appareil ne fonctionne pas** » dans **DÉPANNAGE**. Si vous ne pouvez pas résoudre le problème, appelez immédiatement un réparateur autorisé.

1 800 374-4432 (États-Unis)
1 800 265-8352 (Canada)

Consultez notre site Web à l'adresse
Frigidaire.com

Avant d'appeler pour obtenir un service, consultez cette liste. Cela peut vous faire économiser du temps et de l'argent. La liste comprend des situations courantes qui ne sont pas le résultat d'un défaut de fabrication ou de matériel dans votre appareil.

Problème	Cause potentielle	Solution courante
FONCTIONNEMENT DE L'APPAREIL		
L'appareil ne fonctionne pas.	<ul style="list-style-type: none"> • L'appareil est branché dans un circuit qui a une interruption de défaut à la terre. • Le contrôle de la température est en position « OFF ». • L'appareil peut ne pas être branché ou la prise peut être desserrée. • Un fusible de la maison est grillé ou un disjoncteur est déclenché. • Panne de courant. • L'appareil risque de ne pas fonctionner de manière constante lorsqu'il est placé pendant une période prolongée dans un endroit où la température se situe sous la température minimale pour laquelle le congélateur est conçu. 	<ul style="list-style-type: none"> • Utilisez un autre circuit. Si vous n'êtes pas certain de la prise, faites-la vérifier par un électricien qualifié. • Consulter la section COMMANDES ET RÉGLAGES. • Vérifiez que la prise est bien enfoncée dans la prise. • Vérifiez/remplacez le fusible par un fusible de 15 ampères. Réinitialisez le disjoncteur. • Vérifiez les lumières de la maison. Consulter un électricien qualifié. • Placer l'appareil dans un endroit correspondant à la plage de température pour laquelle il a été conçu. Consultez la rubrique « Emplacement » dans la section INSTALLATION.
L'appareil fonctionne trop ou trop longtemps.	<ul style="list-style-type: none"> • La température ambiante ou extérieure est chaude. • L'appareil a récemment été débranché pendant un certain temps. • Une grande quantité d'aliments tièdes ou chauds a été entreposée récemment. • Le couvercle est ouvert trop souvent ou trop longtemps. • Le couvercle peut être légèrement ouvert. • Le contrôle de la température est réglé à une température trop froide. • Le joint d'étanchéité est sale, usé, fissuré ou mal ajusté. • L'interrupteur de Freeze Boost (congélation plus) est en position ON (Marche). 	<ul style="list-style-type: none"> • Il est normal que l'appareil fonctionne plus longtemps dans ces conditions. • Il faut 4 heures pour que l'appareil refroidisse complètement. • Les aliments chauds feront en sorte que le congélateur fonctionnera davantage jusqu'à ce que la température désirée soit atteinte. • L'air chaud qui entre dans l'appareil le fait fonctionner davantage. Ouvrez la porte moins souvent. • Assurez-vous que la porte est bien fermée. • Tournez le bouton de contrôle de température à une température plus chaude. Attendez plusieurs heures afin de permettre aux températures de se stabiliser. • Nettoyer ou changer le joint d'étanchéité. Les fuites dans le joint de la porte feront en sorte que l'appareil fonctionnera plus longtemps afin de maintenir les températures désirées. • Désactivez l'interrupteur de Freeze Boost (congélation plus).

TEMPÉRATURES DES APPAREILS		
<p>La température intérieure est trop froide.</p>	<ul style="list-style-type: none"> Le contrôle de température est réglé à une température trop froide. L'interrupteur de Freeze Boost (congélation plus) est à ON (Marche). 	<ul style="list-style-type: none"> Tournez le bouton de contrôle de température à un réglage de température plus chaude. Attendez plusieurs heures, afin de permettre aux températures de se stabiliser. Désactivez l'interrupteur de Freeze Boost (congélation plus).
<p>La température intérieure est trop chaude.</p>	<ul style="list-style-type: none"> Le contrôle de la température est trop chaud. Le couvercle est ouvert trop souvent ou gardé ouvert trop longtemps. De grandes quantités d'aliments tièdes ou chauds peuvent avoir été entreposées récemment. L'appareil a récemment été débranché pendant un certain temps. 	<ul style="list-style-type: none"> Tourner le bouton de contrôle de température à un réglage plus froid. Attendez plusieurs heures, afin de permettre aux températures de se stabiliser. L'air chaud qui entre dans l'appareil le fait fonctionner davantage. Ouvrez le couvercle moins souvent. Voir PROBLÈME DE COUVERCLE. Attendez que le congélateur ait eu l'occasion d'atteindre la température sélectionnée. L'appareil nécessite 24 heures pour refroidir complètement.
<p>La température externe est chaude</p>	<ul style="list-style-type: none"> Les parois externes peuvent être jusqu'à 30 °F plus chaudes que la température ambiante. L'appareil risque de ne pas fonctionner de manière constante lorsqu'il est placé pendant une période prolongée dans un endroit où la température se situe sous la température minimale pour laquelle l'appareil est conçu. 	<ul style="list-style-type: none"> Cela est normal pendant que le compresseur transfère la chaleur de l'intérieur de l'unité. Placer l'appareil dans un endroit correspondant à la plage de température pour laquelle il a été conçu. Consulter la section « Emplacement » dans la section INSTALLATION.
SON ET BRUIT		
<p>Niveaux sonores plus forts lorsque l'appareil est allumé.</p>	<ul style="list-style-type: none"> Les congélateurs modernes ont une capacité de stockage accrue et des températures plus stables. Ils nécessitent un compresseur à haute efficacité. 	<ul style="list-style-type: none"> C'est normal. Lorsque le bruit environnant est faible, vous pourriez entendre le compresseur fonctionner pendant qu'il refroidit l'intérieur.
<p>Niveaux sonores sont plus longs lorsque le compresseur s'allume.</p>	<ul style="list-style-type: none"> L'appareil fonctionne à des pressions plus élevées au début du cycle ON (MARCHÉ). 	<ul style="list-style-type: none"> C'est normal. Le son s'éteindra ou disparaîtra lorsque l'appareil continue de fonctionner.
<p>Bruit de claquement ou de craquement lorsque le compresseur s'allume.</p>	<ul style="list-style-type: none"> Les pièces métalliques subissent une dilatation et une contraction, comme dans les tuyaux d'eau chaude. 	<ul style="list-style-type: none"> C'est normal. Le son diminuera ou disparaîtra lorsque l'appareil continue de fonctionner.

14 DÉPANNAGE

Bruit de bulles ou de gargouillement, comme l'ébullition d'eau.	<ul style="list-style-type: none">• Le réfrigérant (utilisé pour refroidir l'appareil) circule dans le système.	<ul style="list-style-type: none">• C'est normal.
SON ET BRUIT		
Bruit de vibration ou de cliquetis.	<ul style="list-style-type: none">• L'appareil n'est pas de niveau. Il balance sur le sol lorsqu'il est légèrement déplacé.• Le plancher est inégal ou faible. L'appareil balance sur le sol lorsqu'il est légèrement déplacé.• L'appareil touche le mur.	<ul style="list-style-type: none">• Mettez l'appareil à niveau. Reportez-vous à la partie Mise à niveau dans la section INSTALLATION.• Assurez-vous que le plancher peut supporter adéquatement l'appareil. Utilisez des pieds de nivellement pour mettre l'appareil à niveau.• Remettez l'appareil à niveau ou déplacez-le légèrement. Reportez-vous à la partie Mise à niveau dans la section INSTALLATION.
EAU, HUMIDITÉ. GIVRE À L'INTÉRIEUR DU CONGÉLATEUR		
De l'humidité se forme sur les parois intérieures.	<ul style="list-style-type: none">• Le temps est chaud et humide.	<ul style="list-style-type: none">• C'est normal.
ODEUR DANS L'APPAREIL		
Odeur dans l'appareil.	<ul style="list-style-type: none">• L'intérieur doit être nettoyé.• Les aliments dégageant de fortes odeurs sont dans l'appareil.	<ul style="list-style-type: none">• Nettoyez l'intérieur avec une éponge, de l'eau tiède et du bicarbonate de soude.• Couvrez bien les aliments.
PROBLÈMES DE COUVERCLE		
Le couvercle ne se ferme pas.	<ul style="list-style-type: none">• L'appareil n'est pas de niveau. L'appareil balance sur le sol lorsqu'il est légèrement déplacé.• Le plancher est inégal ou faible.	<ul style="list-style-type: none">• Mettez l'appareil de niveau en plaçant des cales en bois ou en métal sous une partie de l'appareil.• Assurez-vous que le plancher peut supporter adéquatement l'appareil. Mettez l'appareil de niveau en plaçant des cales en bois ou en métal sous une partie de l'appareil.
PROBLÈMES D'ÉCLAIRAGE		
Le voyant n'est pas allumé.	<ul style="list-style-type: none">• La lampe fluorescente ou l'ampoule est brûlée.• Aucun courant électrique n'atteint l'appareil.	<ul style="list-style-type: none">• Consultez Éclairage à DEL dans CARACTÉRISTIQUES.• Voir « L'appareil ne fonctionne pas ».

Votre appareil est couvert par une garantie limitée d'un an. Pendant un an à compter de votre date d'achat initiale, Electrolux paiera tous les coûts relatifs à la réparation ou au remplacement de toute pièce de cet appareil qui s'avère défectueuse pour ce qui est du matériel ou de la fabrication lorsque cet appareil est installé, utilisé et entretenu conformément aux instructions fournies.

Exclusions

Cette garantie ne couvre pas les éléments suivants :

1. Les produits dont les numéros de série originaux ont été retirés, modifiés ou ne peuvent pas être facilement déterminés.
2. Produit qui n'appartient plus à son propriétaire initial et appartient à un tiers ou a été déplacé hors des États-Unis ou du Canada.
3. La rouille à l'intérieur ou à l'extérieur de l'appareil.
4. Les produits achetés « tels quels » ne sont pas couverts par cette garantie.
5. La perte alimentaire due à toute panne du réfrigérateur ou du congélateur.
6. Les produits utilisés dans un environnement commercial.
7. Les appels de service qui ne concernent pas de mauvais fonctionnement ou de défauts de matériaux ou de fabrication, ou pour les appareils qui ne sont pas utilisés dans un usage domestique ordinaire ou utilisés de façons différentes que celles décrites dans les instructions fournies.
8. Les appels de service pour corriger l'installation de votre appareil ou pour vous indiquer comment utiliser votre appareil.
9. Les dépenses pour rendre l'appareil accessible pour l'entretien, comme le retrait de décorations, unités, clayettes, etc., qui ne font pas partie de l'appareil lorsqu'il est expédié de l'usine.
10. Les appels de service pour réparer ou remplacer les ampoules, filtres à air, filtres à eau, autres produits consommables, boutons, poignées ou autres pièces cosmétiques de l'appareil.
11. Les frais supplémentaires comprennent, sans s'y limiter, les appels de service les fins de semaine ou jours fériés ou les frais supplémentaires pour les appels de service vers des régions éloignées, y compris l'État de l'Alaska.
12. Les dommages à la finition de l'appareil ou de la maison pendant l'installation, y compris, mais sans s'y limiter, les planchers, les unités, les murs, etc..
13. Les dommages causés par : les services exécutés par des entreprises de service non autorisées; l'utilisation de pièces autres que des pièces Electrolux authentiques ou des pièces obtenues auprès de personnes autres que les entreprises de service autorisées; ou des causes externes comme l'abus, l'utilisation abusive, l'alimentation électrique inadéquate, les accidents, les incendies ou les événements de force majeure.

EXCLUSION DE GARANTIES IMPLICITES; LIMITATION DES RECOURS

LE SEUL RECOURS EXCLUSIF DU CLIENT EN VERTU DE LA PRÉSENTE GARANTIE LIMITÉE EST DE RÉPARER OU DE REMPLACER LE PRODUIT COMME PRÉVU AUX PRÉSENTES. LES RÉCLAMATIONS FONDÉES SUR DES GARANTIES IMPLICITES, Y COMPRIS LES GARANTIES DE QUALITÉ MARCHANDE OU D'ADAPTATION À UN USAGE PARTICULIER, SONT LIMITÉES À UN AN OU À LA PÉRIODE LA PLUS COURTE PERMISE PAR LA LOI, MAIS PAS MOINS D'UN AN. ELECTROLUX NE PEUT ÊTRE TENU RESPONSABLE DES DOMMAGES CONSÉCUTIFS OU ACCESSOIRES TELS QUE LES DOMMAGES MATÉRIELS ET LES FRAIS ACCESSOIRES RÉSULTANT DE TOUTE VIOLATION DE LA PRÉSENTE GARANTIE LIMITÉE ÉCRITE OU DE TOUTE GARANTIE IMPLICITE. CERTAINS ÉTATS ET PROVINCES N'AUTORISENT PAS L'EXCLUSION OU LA LIMITATION DES DOMMAGES ACCESSOIRES OU CONSÉCUTIFS, OU ONT DES LIMITATIONS SUR LA DURÉE DES GARANTIES IMPLICITES, DE SORTE QUE CES LIMITATIONS OU EXCLUSIONS PEUVENT NE PAS S'APPLIQUER À VOUS. CETTE GARANTIE ÉCRITE VOUS DONNE DES DROITS JURIDIQUES SPÉCIFIQUES. VOUS POUVEZ ÉGALEMENT AVOIR D'AUTRES DROITS QUI VARIENT D'UN ÉTAT À L'AUTRE.

Si vous avez besoin d'un service

Conservez votre reçu, votre bordereau de livraison ou tout autre document de paiement approprié pour établir la période de garantie si le service doit être requis. Si le service est effectué, il est de votre intérêt fondamental d'obtenir et de conserver tous les reçus. Vous devez obtenir le service en vertu de la présente garantie en communiquant avec Electrolux aux adresses ou aux numéros de téléphone ci-dessous.

Cette garantie s'applique uniquement aux États-Unis et au Canada. Aux États-Unis, votre appareil est garanti par Electrolux Major Appliances North America, une division d'Electrolux Home Products, Inc. Au Canada, votre appareil est garanti par Electrolux Canada Corp. Electrolux n'autorise aucune personne à modifier ou à ajouter des obligations en vertu de la présente garantie. Les obligations relatives au service et aux pièces en vertu de cette garantie doivent être exécutées par Electrolux ou par une société de service autorisée. Les caractéristiques ou spécifications du produit décrites ou illustrées peuvent changer sans préavis.

États-Unis
1-800-374-4432

Frigidaire
10200 David Taylor Drive
Charlotte, NC 28262



Electrolux

Canada
1 800 265-8352
Electrolux Canada Corp.
5855 Terry Fox Way
Mississauga (Ontario) Canada
L5V 3E4

FRIGIDAIRE®

Bienvenue *à la maison*

Notre maison est la vôtre. Rendez-nous visite si vous avez besoin d'aide pour :



assistance



accessoires



service



enregistrement

(Consultez votre carte d'enregistrement pour plus d'informations.)

Frigidaire.com
1-800-374-4432

Frigidaire.ca
1-800-265-8352