



# Cuisinière encastrable

## CPCS3085LF

Hybride à induction de 30"



### Dimensions du produit

Hauteur	36 5/8"
Largeur	30"
Profondeur	28 5/16"

### Autres caractéristiques faciles d'emploi

**Commandes Pro-Select<sup>MD</sup>**  
Contrôle précis au bout des doigts.

### Éléments à induction de 10" et 6"

Avec deux éléments à induction puissamment efficaces et trois éléments électriques, la table de cuisson hybride à induction offre une polyvalence de cuisson inégalée. L'élément à induction de 10" dégage une puissance de 3 400 watts, permettant d'amener rapidement l'eau à ébullition.

### Compatibilité avec tous genres d'ustensiles de cuisson

Les tables de cuisson comprennent des éléments électriques qui sont compatibles avec toutes les marmites et les éléments à induction le sont avec la plupart de celles en acier inoxydable et en fonte. Si un aimant adhère au fond d'une casserole, celle-ci convient à l'induction.

### Fonction PowerPlus<sup>MD</sup>

Fournit rapidement de la chaleur pour produire une ébullition plus rapide.

### Plus éconergétique

La cuisson par induction est 70 % plus efficace que la cuisson au gaz et 20 % plus efficace que la cuisson électrique.

Mode Shabbath (homologué Star-K<sup>MD</sup>)

### Offert en :



Acier inoxydable (F)

### Caractéristiques exclusives



#### Cuisson polyvalente

Assez douce pour faire fondre le chocolat et assez puissante pour faire bouillir l'eau, la surface de cuisson est idéale pour recevoir ou pour préparer les repas rapidement.



#### Cuisson plus réactive

La cuisson par induction est plus réactive que celle au gaz ou électrique, vous permettant de passer aisément du mijotage à l'ébullition.



#### Préchauffage PowerPlus<sup>MD</sup>

Préchauffage en moins de six minutes.<sup>1</sup>



#### Convection PowerPlus<sup>MD</sup>

Rôtissage tendre, juteux et parfait en moins de temps.

Élément	Taille	Watts
Induction à droite en avant	10"	2 500/3 400
Induction à droite à l'arrière	6"	1 500/1 900
Électrique intermédiaire SpaceWise <sup>MD</sup> à gauche en avant	7"	1 800/800
Électrique intermédiaire SpaceWise <sup>MD</sup> à gauche à l'arrière	7"	1 800/800
Center	Keep Warm Zone	100

<sup>1</sup> D'après le rendement de la cuisson à grille unique, non le réglage de température, à l'aide du préchauffage PowerPlus<sup>MD</sup>.

Caractéristiques	
Système de commande et de minutage du four	Commandes Pro-Select <sup>MD</sup>
Type de surface	Vitrocéramique noire
Hublot	Très grand
Finition extérieure de la porte	Acier inoxydable
Finition de la poignée	Acier inoxydable
Finition extérieure	Noir
Système de convection	Convection PowerPlus <sup>MD</sup>
Conversion à la convection Effortless <sup>MC</sup>	Oui
Système de nettoyage	Autonettoyage
Fonctionnalité du tiroir	Réchaud
Commandes du four	
Cuisson	Oui
Grillage PowerPlus <sup>MD</sup>	Oui
« Add-a-Minute » (ajouter une minute)	Oui
Cuisson différée	
Démarrage différé	
Autonettoyage	Oui
Minuterie	Oui
Option de cuisson minutée	Oui
Arrêt automatique du four	6 heures
Caractéristiques de la table de cuisson	
Élément à induction avant droit (watts)	10" - 2 500/3 400
Élément à induction arrière droit (watts)	6" - 1 500/1 900
Élément intermédiaire électrique SpaceWise <sup>MD</sup> avant gauche (watts)	7" - 1 800/800
Élément intermédiaire électrique SpaceWise <sup>MD</sup> arrière gauche (watts)	7" - 1 800/800
Zone Réchaud (watts)	100
Voyant de surface chaude	Oui
Caractéristiques du four	
Capacité (pi <sup>3</sup> )	4,2
Lampe de four	Oui
Hidden Bake Element	Oui
Rack Configuration	2 grilles de four q à poignée
Even Baking System	Oui
Broiling System	PowerPlus <sup>MD</sup>
Bake Element / Broil Element (Watts)	2 500 / 4 000
Homologations	
Mode Shabbath (homologué Star-K <sup>MD</sup> )	Oui
Caractéristiques techniques	
Intérieur du four (H x L x P)	16 1/2" x 24 1/8" x 18 1/32"
Emplacement du point de raccordement de l'alimentation électrique	À l'arrière, en bas à gauche
Tension	240 V / 208 V / 60 Hz
Puissance raccordée (kW) à 240/208 volts	13,2 / 9,9
Intensité à 240/208 volts (ampères)	55,0 / 48,0
Circuit minimal exigé (ampères)	50
Poids à l'expédition (approx.)	270 lb.

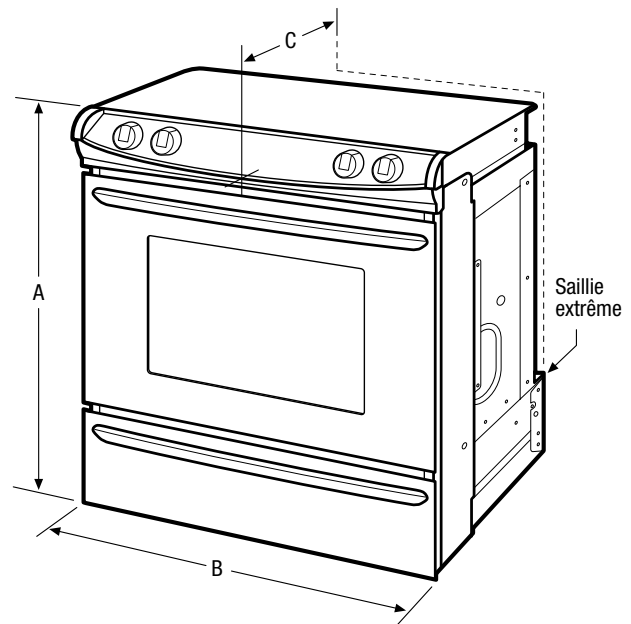

REMARQUE : Toujours consulter les codes d'électricité locaux et nationaux. Consulter le guide d'installation du produit à [frigidaire.ca](http://frigidaire.ca) pour obtenir des instructions détaillées sur l'installation.



Dimensions du produit	
A : Hauteur	36 5/8"
B : Largeur	30"
C : Profondeur	28 5/16"
Profondeur avec porte ouverte à 90°	45 1/2"

Cutout Dimensions	
Hauteur	35 7/8" min. 36 5/8" max.
Largeur	30 1/16" max.*
Profondeur	21 3/4" min 22 1/8" max.**

\*Le modèle et la largeur de découpe dans le comptoir doivent correspondre.

\*\* 24" avec dossier facultatif installé.

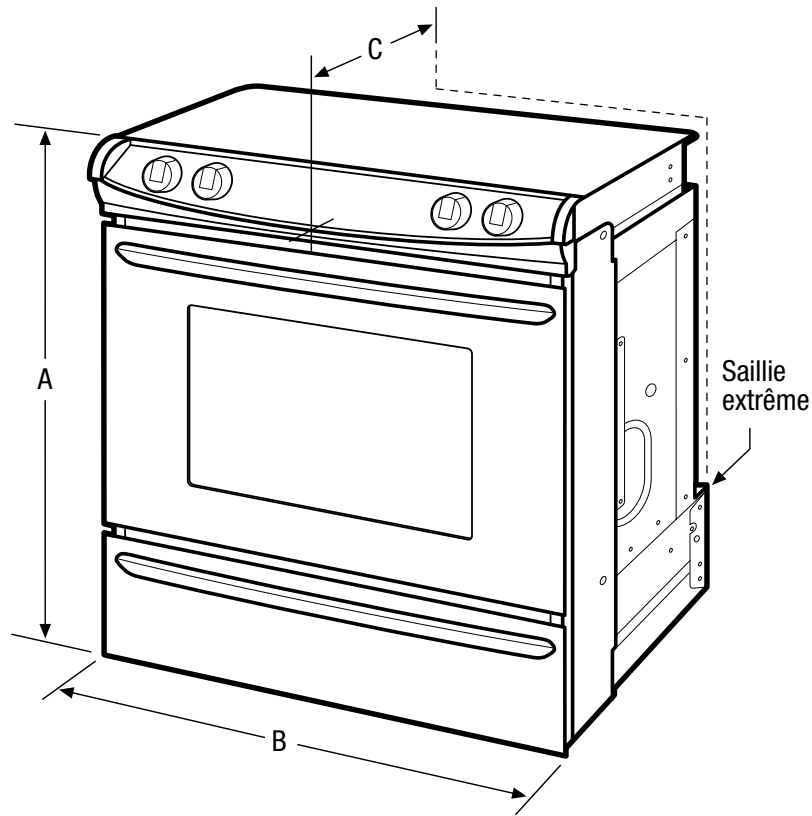

### Slide-In Range Specifications

- Product Shipping Weight (approx.) - 245 Lbs.
- Single phase 3- or 4-wire cable, 120/240 or 120/208 Volt, 60 Hertz, fused on both sides of line with ground. (If local code permits, range may be connected by hard-wiring or by means of power supply cord kit.)
- Connected Load (kW Rating) @ 240/208 Volts = 14.3/11.7 kW
- Amps @ 240/208 Volts = 59.6/56.3 Amps
- Recommended Circuit Breaker - 50 Amps (40 Amps minimum)
- Always consult local and national electric codes.
- Make sure wall coverings around range can withstand heat generated by range.
- Linoleum or any other synthetic floor covering located beneath range, must be capable of withstanding minimum heat of 90°F above room temperature without shrinking, warping or discoloring. Insulating pad or 1/4"-thick plywood required between range and a carpeted floor.
- Countertop MUST be level in all directions and adjustable range height at least 1/16" greater than tallest cabinet height, to ensure metal rangetop flange will fit properly on countertop edge.
- When installing optional Backguard Kit, cutout depth of 21-3/4" minimum/22-1/8" maximum needs increased to 24".
- Overhead cabinetry should not exceed a 13" maximum depth.
- Absolute minimum horizontal distance between overhead cabinets installed to either side of appliance must be no less than maximum width of appliance.
- Allow 24" minimum clearance between rangetop and bottom of cabinet when bottom of wood or metal cabinet is protected by not less than 1/4" flame-retardant millboard covered with not less than No. 28 MGS sheet steel, 0.015" stainless steel, 0.024" aluminum or 0.020" copper. Allow 30" minimum clearance when cabinet is unprotected.
- To reduce risk of fire when using overhead cabinetry, install range hood that projects horizontally a recommended minimum of 5" beyond bottom of cabinets.

### Countertop Preparation

For detailed preparation instructions, refer to installation guide on the web.

- Flat square-finish (flat) countertop requires no preparation since rangetop flange lays directly on countertop edge.
- Formed front-edged countertops require front molded edge to be shaved flat 3/4" from each front corner of opening.
- Tile countertops may need cut back 3/4" from each front corner of opening and/or rounded edge flattened.
- For existing cutout width greater than 30-1/16" reduce the 3/4" overlap dimension or for cutout width of 29", replace actual side trim panels with smaller side trim panels, available with optional Side Trim Kit (refer to detailed kit installation instructions).

**Note: For planning purposes only. Refer to Product Installation Guide on the web at [frigidaire.ca](http://frigidaire.ca) for detailed instructions.**

### Optional Accessories

- Rear Filler Kit: Black - (PN# 901193-9010).
- Side Panel Kit: Black - (PN# 903074-9010).
- Backguard Kit: Black - (PN# 903046-9010).
- Side Trim Kit: Black - (PN# 903075-9010).

Obtenez des renseignements sur les accessoires à [frigidaire.ca](http://frigidaire.ca)

