

THIS SIDE OF THE SCHEMATIC. IF YOUR APPLIANCE HAS A MEMBRANE SWITCH.
 DE ESTE LADO DEL DIAGRAMA ESQUEMATICO. SI SU ELECTRODOMESTICO TIENE
 UNA MEMBRANA INTERRUPTOR.

OVEN LIGHT

OVEN CIRCUIT // CIRCUITO DE HORNO

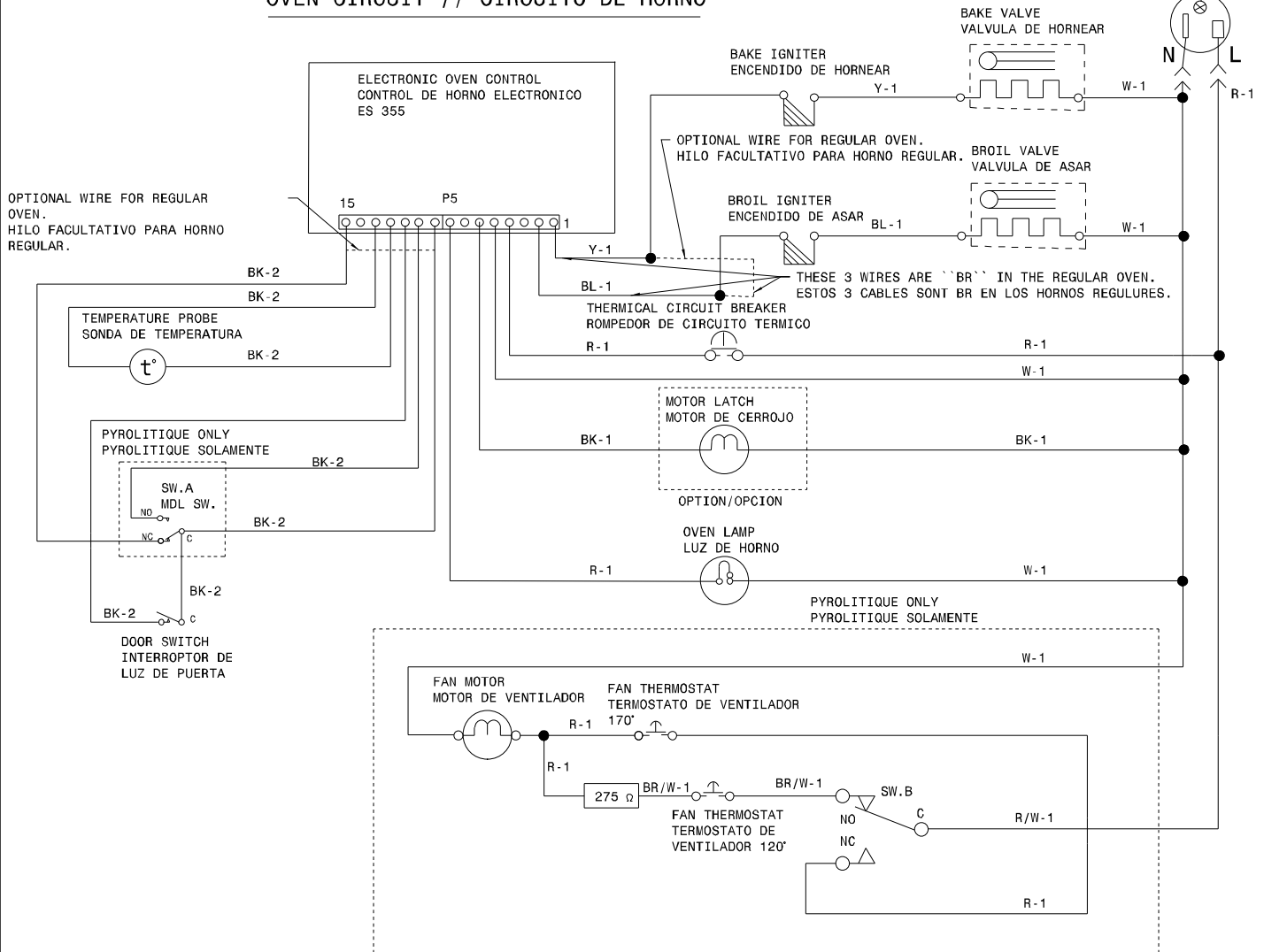

CAUTION:
 LABEL ALL WIRES PRIOR TO DISCONNECTION WHEN SERVICING CONTROLS.
 WIRING ERROR CAN CAUSE IMPROPER AND DANGEROUS OPERATION. VERIFY PROPER OPERATION AFTER SERVICING.

AVISO:
 ETIQUETE TODOS LOS ALAMBRES ANTES DE DESCONECTAR PAR REALIZAR ET MANTENIMIENTO DE LOS CONTROLES. ERROR DE ALAMBRAJE PUEDE CAUSAR UN FUNCIONAMIENTO INCORRECTO Y PELIGROSO. VERIQUE SI EL FUNCIONAMIENTO ESTA CORRECTO DESPUES DEL MANTENIMIENTO.

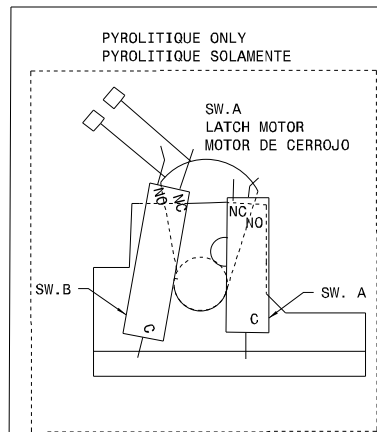

COLOR CODE/CODIGOS DE COLOR

- G. - GREEN/VERDE
- W. - WHITE/BLANCO
- R. - RED/ROJO
- O. - ORANGE/NARANJA
- Y. - YELLOW/AMARILLO
- BR. - BROWN/MORENO
- BL. - BLUE/AZUL
- BK. - BLACK/NEGRO

WIRE ALAMBRE	GAUGE MEDIDA	TEMP. °C	CSA	UL
1	18	125	CL1251	3173
2	20	125	CL1251	3173

CAUTION: DISCONNECT POWER BEFORE SERVICING UNIT.
AVISO: DESCONECTE LA ENERGIA ANTES DE REALIZAR EL MANTENIMIENTO DEL ELECTRODOMESTICO.

318046316 REV:B
 PAGE: 1/2

THIS SIDE OF THE SCHEMATIC. IF YOUR APPLIANCE HAS A LIGHT SWITCH.
 DE ESTE LADO DEL DIAGRAMA ESQUEMATICO. SI SU ELECTRODOMESTICO TIENE
 UN INTERRUPTOR DE LUZ.



OVEN CIRCUIT // CIRCUITO DE HORNO

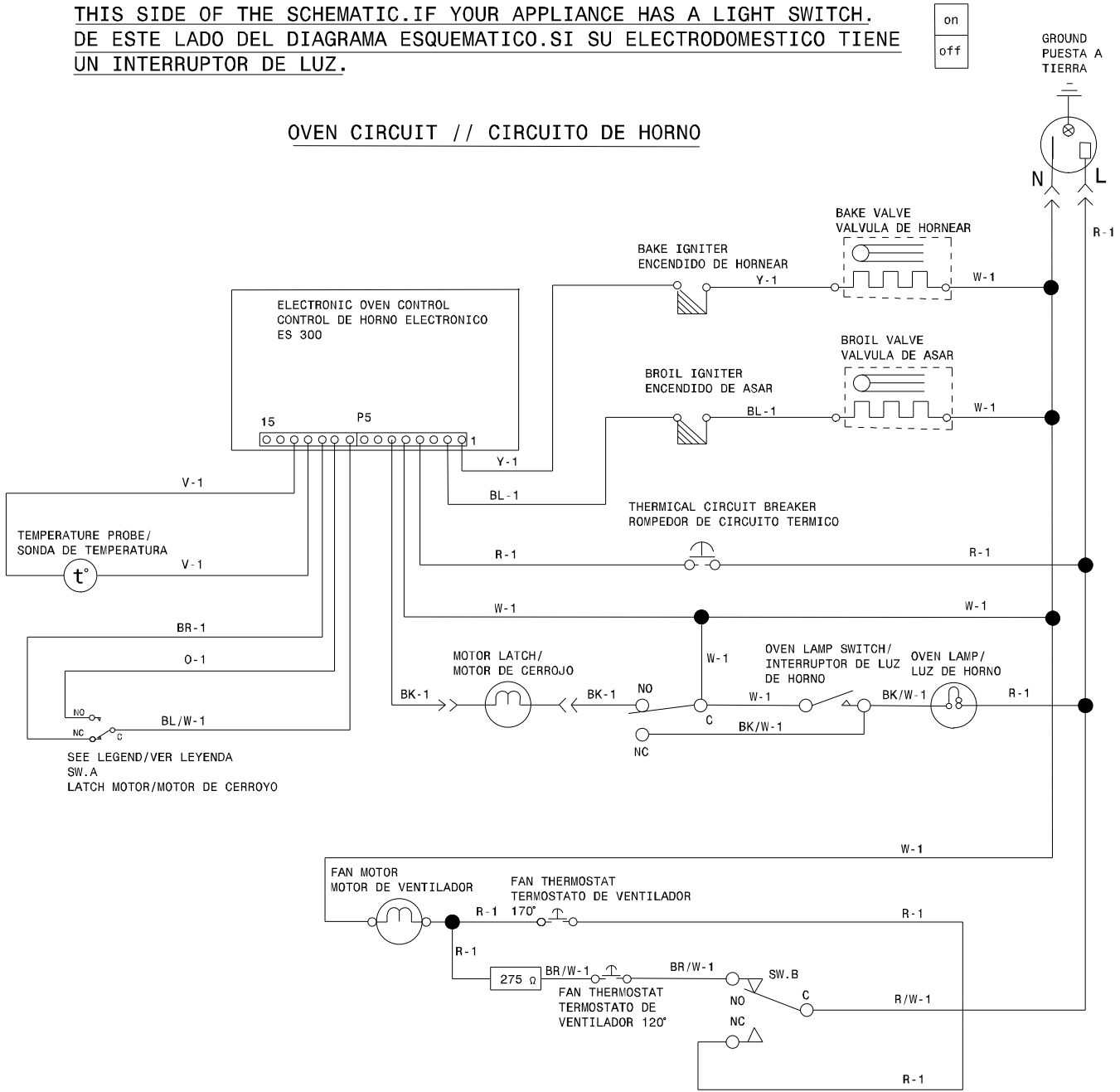

SEE LEGEND/VER LEYENDA
 SW. A
 LATCH MOTOR/MOTOR DE CERROJO

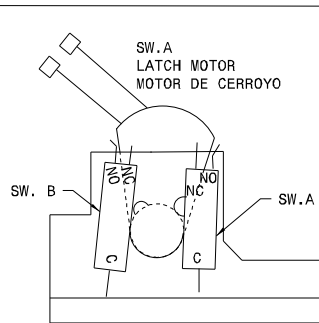

COLOR CODE/CODIGOS DE COLOR

- G. - GREEN/VERDE
- W. - WHITE/BLANCO
- R. - RED/ROJO
- O. - ORANGE/NARANJA
- Y. - YELLOW/AMARILLO
- BR. - BROWN/MORENO
- BL. - BLUE/AZUL
- BK. - BLACK/NEGRO

WIRE ALAMBRE	GAUGE MEDIDA	TEMP. °C	CSA	UL
1	18	125	CL1251	3173
2	20	125	CL1251	3173

CAUTION:
 LABEL ALL WIRES PRIOR TO DISCONNECTION WHEN SERVICING CONTROLS.
 WIRING ERROR CAN CAUSE IMPROPER AND DANGEROUS OPERATION.
 VERIFY PROPER OPERATION AFTER SERVICING.

AVISO:
 ETIQUETE TODOS LOS ALAMBRES ANTES DE DESCONECTAR PAR REALIZAR ET MANTENIMIENTO DE LOS CONTROLES. ERROR DE ALAMBRAJE PUEDE CAUSAR UN FUNCIONAMIENTO INCORRECTO Y PELIGROSO. VERIFIQUE SI EL FUNCIONAMIENTO ESTA CORRECTO DESPUES DEL MANTENIMIENTO.

CAUTION: DISCONNECT POWER BEFORE SERVICING UNIT.
AVISO: DESCONECTE LA ENERGIA ANTES DE REALIZAR EL MANTENIMIENTO DEL ELECTRODOMESTICO.