

## CFEH2411UW

### CUISINIÈRE AUTONOME ÉLECTRIQUE DE 24"



#### COULEURS OFFERTES



Blanc

#### DIMENSIONS DU PRODUIT

Hauteur (max.)	36"
Largeur	23 1/2"
Profondeur (poignée comprise)	23 5/8"

#### AUTRES CARACTÉRISTIQUES FACILES D'EMPLOI

**Boutons de couleurs coordonnées**  
Des boutons chics qui s'agencent au fini de la cuisinière.

#### HOMOLOGATIONS

##### Conformité A.D.A.

S'il a été installé de manière adéquate, ce modèle est conforme aux normes de l'A.D.A. de l'United States Access Board/aux lignes directrices en matière d'accessibilité A.B.A. et aux normes A.D.A 2010 du département de la Justice en termes de conception accessible.



ÉLÉMENTS	TAILLE	WATTS
Avant droit	Serpentin de 8"	2 400
Arrière droit	Serpentin de 6"	1 500
Avant gauche	Serpentin de 6"	1 500
Arrière gauche	Serpentin de 8"	2 400

### CARACTÉRISTIQUES EXCLUSIVES

#### Conception compacte convenant aux petits espaces

La cuisinière électrique de 24" est idéale pour les petites cuisines.

#### Une cuisson plus rapide et uniforme grâce à la convection véritable

Un troisième élément chauffant et le ventilateur à convection unique font circuler l'air chaud dans tout le four pour une cuisson à grilles multiples plus rapide et plus uniforme.

#### Un nettoyage plus facile avec l'élément de cuisson dissimulé

L'élément chauffant dissimulé aide à garder le fond du four propre.

#### Tiroir de rangement

Le tiroir de rangement commode offre un espace supplémentaire pour votre batterie de cuisine.

### CARACTÉRISTIQUES

Système de commande et de minutage du four	Commandes Ready-Select <sup>MD</sup>
Type de surface	Porcelaine de couleur coordonnée
Hublot	Très grand
Finition extérieure de porte	Verre noir
Poignée	De couleur coordonnée
Finition extérieure (panneaux latéraux)	De couleur coordonnée
Système de nettoyage du four	Nettoyage manuel
Fonction du tiroir	Rangement

### COMMANDES DU FOUR

Cuisson	Oui
Grilloir	Oui
Minuterie	Oui
Option de cuisson minutée	Oui
Arrêt automatique du four	Oui
Verrouillage du four	Oui

### CARACTÉRISTIQUES DE LA TABLE DE CUISSON

Élément avant droit (W)	8" : 2 400
Élément arrière droit (W)	6" : 1500
Élément avant gauche (W)	6" : 1500
Élément arrière gauche (W)	8" : 2 400
Voyant de fonctionnement des éléments	2
Surface de cuisson avec serpentins/ cuvettes de propreté	Oui/ Porcelaine noire

### CARACTÉRISTIQUES DU FOUR

Capacité (pi <sup>3</sup> )	1,9
Lampe de four	1 halogène
Élément de cuisson dissimulé	Oui
Configuration des grilles	2 standard
Système de cuisson	Convection véritable
Système de grilloir	Vari-Broil <sup>MC</sup> (élevé/bas)
Élément de cuisson/élément de grilloir (W)	1 000/800

### HOMOLOGATIONS

Conformité A.D.A. <sup>1</sup>	Oui
--------------------------------	-----

### CARACTÉRISTIQUES TECHNIQUES

Intérieur du four (H x L x P)	15 3/4" x 17 7/8" x 17 3/4"
Point de raccordement de l'alimentation électrique	À l'arrière, en bas au centre
Tension	240 V / 208 V / 60 Hz
Puissance raccordée (kW) à 240/208 V	8,6/6,4 kW
Circuit minimal exigé (A)	40
Poids à l'expédition (approx.)	128 lb

<sup>1</sup> S'il a été installé de manière adéquate, ce modèle est conforme aux normes A.D.A. de l'United States Access Board/aux lignes directrices en matière d'accessibilité A.B.A. et aux normes A.D.A. 2010 du département de la Justice en termes de conception accessible.

### DIMENSIONS DU PRODUIT

A : Hauteur (max.)	36"
B : Largeur	23 1/2"
C : Profondeur (poignée comprise)	23 5/8"
Profondeur avec porte ouverte à 90°	41 1/2"

### DIMENSIONS DE LA DÉCOUPE

Hauteur (standard)	36"
Largeur (min.)	24"
Profondeur (min.)	25"

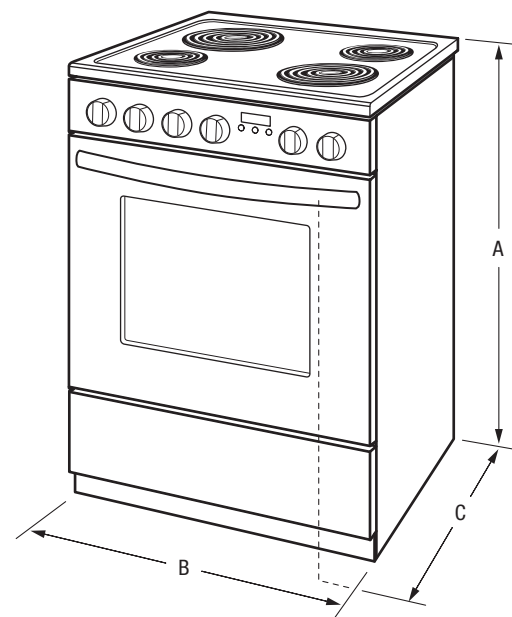

**Remarque :** Ce document n'est destiné qu'à la planification. Toujours consulter les codes locaux et nationaux d'électricité, de plomberie et d'installation d'appareils à gaz. Consulter le guide d'installation du produit à [frigidaire.ca](http://frigidaire.ca) pour obtenir des instructions détaillées sur l'installation.

Les caractéristiques techniques peuvent changer. Renseignements sur les accessoires disponibles en ligne à [frigidaire.ca](http://frigidaire.ca).

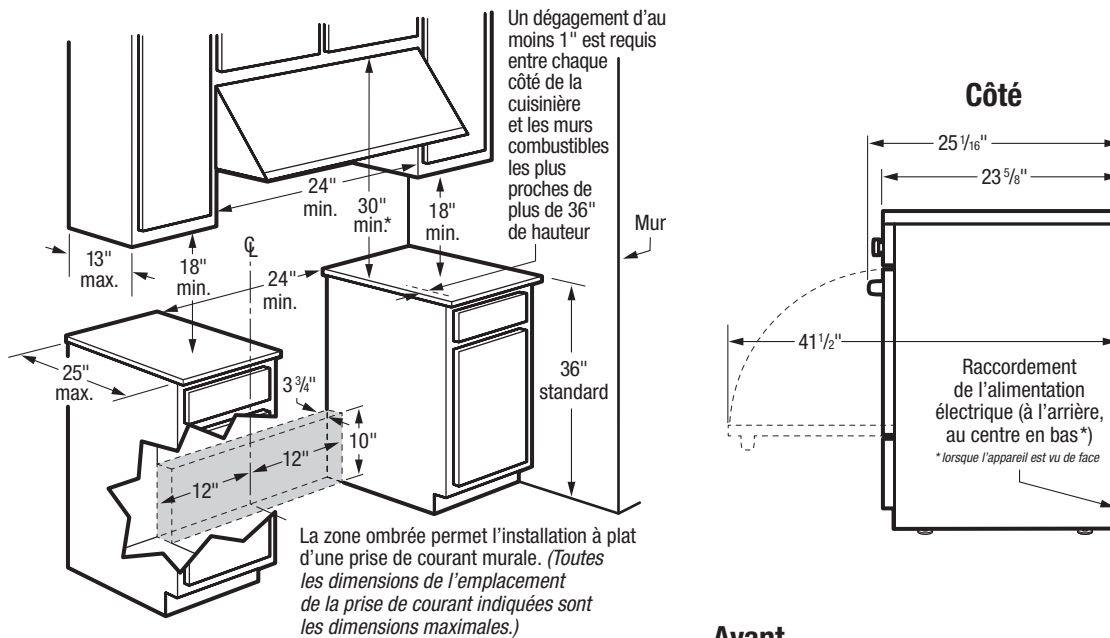

**\* Remarque :** Un dégagement minimal de 30" est requis entre la surface de cuisson et la face inférieure des armoires en surplomb en bois ou en métal non protégées. Si la face inférieure des armoires est protégée par un celloderme ignifugeant d'au moins 1/4" couvert par une tôle d'acier n° 28 MSG, 0,015" d'acier inoxydable, 0,024" d'aluminium ou 0,020" de cuivre, le dégagement doit être d'au moins 24". Aucun dégagement n'est requis à l'arrière de la cuisinière. Se conformer à toutes les exigences relatives aux dimensions énumérées ci-dessus afin de prévenir des dommages matériels, des incendies ou le découpage inadéquat du comptoir et des armoires.

## EXIGENCES D'INSTALLATION

- Poids à l'expédition du produit (approx.) : 128 lb
- Câble monophasé à 3 ou 4 conducteurs, 120/240 ou 120/208 volts, 60 Hertz, mise à la terre avec fusible des deux côtés de la ligne.
- Puissance raccordée (kW) à 240/208 volts : 8,6/6,4 kW
- Disjoncteur recommandé : 40 A
- Toujours consulter les codes locaux et nationaux d'électricité.
- S'assurer que les revêtements muraux autour de la cuisinière peuvent soutenir la chaleur dégagée par celle-ci.
- Le plancher sous la cuisinière DOIT être nivelé et solide.
- La profondeur des armoires en surplomb ne doit pas dépasser 13".
- La distance horizontale minimale absolue séparant les armoires en surplomb installées de part et d'autre de l'appareil ne doit pas être inférieure à la largeur maximale de l'appareil.

- La cuisinière peut être installée directement contre le mur sans dégagement arrière minimal.
- Un dégagement minimal de 1" est requis entre chaque côté de la surface de cuisson et les murs combustibles de plus de 36" de hauteur.
- Laisser un dégagement minimal de 30" entre la surface de cuisson et la face inférieure des armoires en surplomb en bois ou en métal non protégées; si la face inférieure des armoires est protégée par un celloderme ignifugeant de plus de 1/4" couvert par une tôle d'acier n° 28 MSG, 0,015" d'acier inoxydable, 0,024" d'aluminium ou 0,020" de cuivre, le dégagement doit être d'au moins 24".
- Pour réduire le risque d'incendie s'il y a des armoires en surplomb, installer une hotte à cuisinière qui dépasse horizontalement le bas des armoires d'au moins 5".
- Se conformer à toutes les exigences relatives aux dimensions énumérées ci-dessus afin de prévenir des dommages matériels, des incendies ou le découpage inadéquat du comptoir et des armoires.

