

FRIGIDAIRE

Todo lo que necesita saber sobre el

uso y cuidado

de su estufa eléctrica

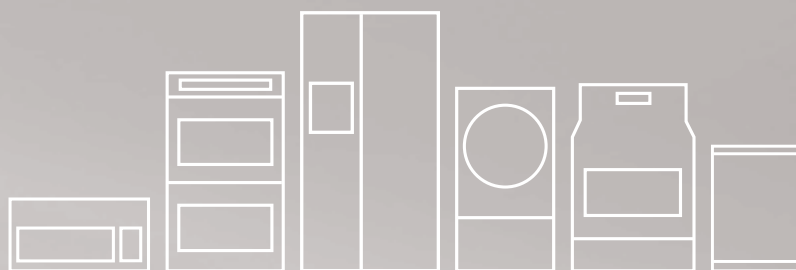

ÍNDICE

| | | | |
|--------------------------------------------------------------------|-------|--------------------------------------------------|-------|
| Instrucciones importantes de seguridad | 3-5 | Funciones de los controles del horno (300) | 13 |
| Vista general de las funciones | 6 | Ajuste de los controles del horno | 13-19 |
| Antes de ajustar los controles del horno | 7 | Autolimpieza | 19-20 |
| Antes de ajustar los controles superiores | 8-9 | Cuidado y limpieza | 21-24 |
| Ajuste de los controles superiores (cubierta de cerámica) | 10-12 | Antes de solicitar servicio técnico | 25-26 |
| | | Garantía de los electrodomésticos grandes | 27 |

REGISTRO DEL PRODUCTO

Contenido

| | |
|-----------------------------------------------------------------------------------------------|--------------|
| Registro del producto | 2 |
| Instrucciones importantes de seguridad | 3-5 |
| Vista general de las características | 6 |
| Antes de ajustar los controles del horno | 7 |
| Desinstalación, reinstalación y organización de las parrillas del horno | 7 |
| Antes de ajustar los controles superiores | 8-9 |
| Información sobre la cubierta de cerámica y los elementos radiantes | 8 |
| Tipos de materiales de los utensilios | 9 |
| Ajuste de los controles superiores | 10-12 |
| Ajuste de los elementos superiores radiantes sencillos | 10 |
| Ajuste de los elementos superiores radiantes dobles | 11 |
| Enlatado de conservas | 12 |
| Funciones del control del horno | 13 |
| Ajuste de los controles del horno | 13-19 |
| Ajuste del reloj | 13 |
| Cambio de unidades de temperatura del horno (°F o °C) .. | 13 |
| Ajuste del modo silencioso del control | 14 |
| Ajuste del temporizador | 14 |
| Cambio entre horneado continuo y la función de ahorro de energía después de 12 horas | 14 |
| Ajuste del horneado | 15 |
| Programación del tiempo de horneado | 15 |
| Ajuste del tiempo de horneado y de la hora de inicio | 16 |
| Ajuste para asar a la parrilla | 17 |
| Ajuste de la temperatura del horno | 18 |
| Ajuste del bloqueo del horno | 18 |
| Funcionamiento de la luz del horno | 18 |
| Autolimpieza | 19-20 |
| Cuidado y limpieza | 21-24 |
| Tabla de recomendaciones de limpieza | 21 |
| Limpieza y mantenimiento de la superficie de cocción .. | 22-23 |
| Precauciones para el uso de aluminio | 23 |
| Reinstalación de la luz del horno | 23 |
| Desinstalación y reinstalación de la puerta del horno | 24 |
| Antes de solicitar servicio técnico Soluciones de problemas comunes | 25-26 |
| Garantía del electrodoméstico | 27 |

Gracias por elegir este producto de **Frigidaire**.

Esta Guía de uso y cuidado forma parte de nuestro compromiso de satisfacer al cliente y de ofrecer un producto de calidad para todo el período de durabilidad de su nuevo electrodoméstico. Consideramos que con su compra se establece el comienzo de una relación. A fin de garantizarle un servicio técnico útil, le sugerimos que anote en esta página la información importante sobre el producto.

¿Necesita ayuda?

Visite la página web de Frigidaire: www.frigidaire.com

Antes de solicitar servicio, hay algunas cosas que puede hacer para ayudarnos a servirle mejor.

Lea esta Guía de uso y cuidado.

Contiene instrucciones que lo ayudarán a usar y mantener su estufa adecuadamente.

Si recibe una estufa dañada...

póngase inmediatamente en contacto con el distribuidor (o contratista) que le vendió la estufa.

Ahorre tiempo y dinero.

Consulte la sección "Antes de solicitar servicio". Esta sección lo ayudará a resolver algunos problemas comunes que pueden ocurrir. Si requiere servicio, la ayuda está a una llamada de distancia. Llame al servicio de atención al cliente de Frigidaire al **1-800-944-9044**.

Registro del producto

Al registrar su producto con Frigidaire nos permite servirle mejor. Puede registrar su producto en Internet en **www.frigidaire.com** o enviando su tarjeta de registro por correo.

Ubicación de la placa de serie



Ubicación de la placa de serie: abra el cajón de almacenamiento (algunos modelos) o retire el panel delantero (algunos modelos).

Registre los números de modelo y de serie aquí

Fecha de compra

Número de modelo

Número de serie

INSTRUCCIONES IMPORTANTES DE SEGURIDAD

Lea todas las instrucciones antes de usar este electrodoméstico.

No intente instalar o usar su producto hasta haber leído las precauciones de seguridad indicadas en este manual. Las indicaciones de seguridad presentes en este manual están etiquetadas como "ADVERTENCIA" o "PRECAUCIÓN" de acuerdo con el nivel de riesgo.

Definiciones

! Este es el símbolo de alerta de seguridad. Se usa para alertar sobre peligros potenciales de lesiones personales. Obedezca todos los mensajes de seguridad que tengan este símbolo, para evitar posibles lesiones personales o la muerte.

! ADVERTENCIA

ADVERTENCIA indica una situación potencialmente peligrosa que, si no se evita, podría causar lesiones graves o la muerte.

! PRECAUCIÓN

PRECAUCIÓN indica una situación potencialmente peligrosa que, si no se evita, podría causar lesiones personales leves o moderadas.

➔ IMPORTANTE

IMPORTANTE indica información importante, de instalación, de funcionamiento o de mantenimiento que no está relacionada con situaciones de peligro.

Instrucciones importantes de seguridad

- **Retire todas las cintas adhesivas y los materiales de empaque antes de usar la estufa.** Destruya la caja de cartón y las bolsas de plástico después de desempacar la estufa. Nunca deje que los niños jueguen con los materiales de empaque.
- **Instalación correcta: asegúrese de que su electrodoméstico haya sido correctamente instalado y puesto a tierra en forma adecuada por un técnico calificado, de acuerdo con la norma ANSI/NFPA No. 70 del Código Eléctrico Nacional (última edición) y con los requisitos de los códigos eléctricos locales.** Instale siguiendo solamente las instrucciones de instalación proporcionadas en la documentación de esta estufa.
- **Mantenimiento por el usuario: no repare ni reemplace ninguna pieza del electrodoméstico a menos que se recomiende específicamente en los manuales.** Las reparaciones adicionales deben ser realizadas por un técnico calificado. Esto puede reducir el riesgo de lesiones personales y daños a la estufa.

Consulte con su distribuidor para que le recomiende un técnico calificado y un centro de servicio autorizado. Aprenda a desconectar la energía eléctrica de la estufa en el disyuntor o en la caja de fusibles en caso de una emergencia.

! ADVERTENCIA

- **Todas las estufas se pueden volcar.**
- **Se pueden causar lesiones personales.**
- **Instale el soporte antivuelco que viene con la estufa.**
- **Consulte las instrucciones de instalación.**



Para reducir el riesgo de vuelco, la estufa debe fijarse con los soportes antivuelco debidamente instalados que se proporcionan con la estufa. Para comprobar que el soporte está instalado correctamente, verifique visualmente (retirando el panel delantero inferior o el cajón de almacenamiento de la estufa) que el tornillo nivelador trasero esté en su lugar y que esté debidamente fijado en y mediante el soporte antivuelco.



En el caso de los modelos equipados con un cajón calentador o con un horno inferior, sostenga el borde superior trasero de la estufa e intente con cuidado inclinarla hacia adelante. Consulte las instrucciones de instalación para montar correctamente el soporte antivuelco.

- **Nunca modifique o altere la construcción de una estufa quitando los tornillos niveladores, los paneles, los protectores de cables, los tornillos o soportes antivuelco o cualquier otra pieza de la estufa.**
- **Saque la puerta del horno de toda estufa que ya no se utilice cuando la guarde o la descarte.**

! ADVERTENCIA

Pararse, apoyarse o sentarse en la puerta o los cajones de una estufa puede causar lesiones graves y además dañar el electrodoméstico. NO permita que los niños trepen o jueguen alrededor de la estufa. El peso de un niño en una puerta de horno abierta puede volcar la estufa, lo cual puede causar quemaduras graves u otro tipo de lesiones.

Nunca utilice su electrodoméstico para calentarse o calentar la habitación.

No use el horno, el cajón calentador o el horno inferior (si vienen provistos) para guardar utensilios.

Conserve estas instrucciones para referencia futura.

INSTRUCCIONES IMPORTANTES DE SEGURIDAD



ADVERTENCIA

- **Almacenamiento dentro o sobre el electrodoméstico: no se deben guardar materiales inflamables en el horno, en el cajón calentador, cerca de los elementos superiores ni en el cajón de almacenamiento.** Esto incluye artículos de papel, plástico y tela, tales como libros de cocina, objetos de plástico y toallas, así como líquidos inflamables. No almacene artículos explosivos, tales como latas de aerosol, sobre la estufa o cerca de ella.
- **NO DEJE A LOS NIÑOS DESATENDIDOS: no se debe dejar a los niños solos o sin vigilancia en el área donde se usa el electrodoméstico.** Nunca permita que los niños se sienten o se paren sobre ninguna pieza del electrodoméstico, incluyendo el cajón de almacenamiento, el cajón asador inferior, el cajón calentador o el horno doble inferior.



PRECAUCIÓN

- **No guarde artículos que les interesen a los niños en los armarios que estén arriba de la estufa o en el protector trasero.** Los niños que se suban a la estufa para alcanzar dichos artículos podrían sufrir lesiones graves.
- **No toque las unidades de calentamiento superior, los elementos superiores de cocción, las áreas cercanas a estos elementos o unidades, ni la superficie interior del horno.** Tanto los elementos superiores como los elementos del horno pueden estar calientes, aún cuando su color sea oscuro. Las áreas cercanas a los elementos superiores pueden calentarse lo suficiente como para causar quemaduras. Durante y después del uso de la estufa, no toque ni deje que la ropa u otros materiales inflamables toquen estas áreas hasta que no se hayan enfriado. Entre estas áreas se encuentran la superficie de cocción, las superficies orientadas hacia la superficie de cocción, los orificios de los respiraderos del horno, las superficies cercanas a estos orificios, la puerta y la ventanilla del horno.
- **Vista ropa adecuada: nunca use prendas de vestir holgadas o sueltas cuando utilice este electrodoméstico.** No deje que la ropa u otros materiales inflamables entren en contacto con las superficies calientes.



IMPORTANTE

No intente usar la estufa durante una falla eléctrica. Si se interrumpe la energía eléctrica, apague siempre la estufa. Si la estufa no se apaga y se restablece el suministro eléctrico, la estufa puede comenzar a funcionar nuevamente. Una vez que la electricidad se reanude, vuelva a programar el reloj y el horno.

- **No use agua ni harina para apagar un incendio de grasa: apague el fuego con la tapa de un sartén o utilice bicarbonato de sodio o un extintor de espuma o de producto químico seco.**
- **Cuando caliente grasa o aceite, vigíelos atentamente.** La grasa o el aceite pueden encenderse si se calientan demasiado.
- **Use tomaoallas secos: los tomaoallas mojados o húmedos en superficies calientes pueden causar quemaduras por vapor.** No deje que los tomaoallas toquen los elementos calientes. No use toallas u otros materiales gruesos en vez de tomaoallas.
- **No caliente envases de alimentos cerrados: la acumulación de presión puede reventar el envase y ocasionar lesiones.**

INSTRUCCIONES IMPORTANTES PARA EL USO DEL HORNO

- **Abra con cuidado la puerta del horno, la puerta del horno inferior o el cajón calentador (si viene provisto):** manténgase a un lado de la estufa cuando abra la puerta del horno caliente. Deje salir el aire caliente o el vapor antes de retirar o volver a colocar los alimentos en el horno.
- **Evite la obstrucción de los conductos de ventilación del horno.** El respiradero del horno se encuentra debajo del elemento superior trasero izquierdo si su modelo está equipado con elementos tubulares. El respiradero del horno se encuentra debajo del protector trasero para los modelos equipados con superficies de cocción de vidrio cerámico. No toque las superficies en esta área cuando el horno esté funcionando, se pueden ocasionar quemaduras graves. Además, no coloque objetos de plástico o termosensibles en el respiradero del horno o cerca de él. Estos objetos pueden derretirse o encenderse.
- **Colocación de las parrillas del horno.** Coloque las parrillas del horno en la posición deseada solamente cuando el horno esté frío. Si la parrilla se debe cambiar cuando el horno está caliente, hágalo con sumo cuidado. Use tomaoallas y sujete la parrilla con ambas manos para volver a colocarla. No deje que los tomaoallas toquen los elementos calientes del horno. Quite todos los utensilios de la parrilla antes de retirarla.
- **No use la asadera sin el inserto.** La asadera y el inserto permiten drenar la grasa y protegerla contra el calor del asador. **No cubra el inserto de la asadera con papel de aluminio. La grasa y el aceite así expuestos pueden encenderse.**
- **Revestimientos protectores:** no use papel de aluminio para revestir la parte inferior del horno. Use papel de aluminio solamente como se recomienda en este manual. La instalación inadecuada de estos revestimientos puede resultar en un riesgo de choque eléctrico o incendio.

INSTRUCCIONES IMPORTANTES DE SEGURIDAD

HORNOS CON AUTOLIMPIEZA

- **Limpie en el ciclo de autolimpieza sólo las piezas que se indican en esta Guía de uso y cuidado.** Antes de la autolimpieza del horno, retire la asadera y todo utensilio o alimento que se encuentre en el horno.
- **No use agentes de limpieza para hornos:** no se deben usar agentes de limpieza para hornos o revestimientos de protección de ningún tipo en ninguna pieza del horno o en su cercanía.
- **No limpie la junta de la puerta del horno:** la junta de la puerta es esencial para que quede sellada en forma correcta. Tenga cuidado de no frotar, dañar o mover la junta.
- Los vapores emitidos durante el ciclo de autolimpieza de cualquier estufa pueden afectar la salud de algunos pájaros. Lleve los pájaros a una habitación bien ventilada.

INSTRUCCIONES IMPORTANTES PARA LA LIMPIEZA DE SU ESTUFA

- **Limpie regularmente la estufa para mantener sin grasa todas las piezas que puedan encenderse.** Preste especial atención al área alrededor de cada quemador superior. No deje que se acumule grasa.
- **Aerosoles y agentes de limpieza para estufas: siga siempre las instrucciones de uso recomendadas por el fabricante.** Tenga presente que los residuos de los agentes de limpieza y aerosoles pueden encenderse y causar daños y lesiones.
- **Limpie con frecuencia las campanas de ventilación: no deje que se acumule grasa en la campana o en el filtro.** Siga las instrucciones del fabricante para la limpieza de las campanas de ventilación.

PARA MODELOS CON SUPERFICIE DE COCCIÓN DE VIDRIO CERÁMICO

- **No cocine sobre una cubierta rota:** si se llegara a romper la cubierta, los líquidos de limpieza y los derrames podrían entrar en la cubierta rota y crear un riesgo de choque eléctrico. Póngase en contacto con un técnico de servicio inmediatamente.
- **Limpie la superficie de cocción con precaución:** si se usa una esponja o un paño húmedo para limpiar los derrames en un área de cocción caliente, tenga cuidado para evitar quemaduras por vapor. Algunos limpiadores pueden producir gases tóxicos si se utilizan sobre una superficie caliente.

INSTRUCCIONES IMPORTANTES PARA USAR LA CUBIERTA

- **Familiarícese con cada una de las perillas que controlan los elementos superiores.** Coloque un utensilio con alimento en el elemento antes de encenderlo y apague el elemento antes de retirar el utensilio.
- **Use utensilios de tamaño adecuado:** este electrodoméstico está equipado con uno o más elementos superiores de diferentes tamaños. Seleccione utensilios que tengan el fondo plano y lo suficientemente grande para cubrir la superficie del elemento. El uso de utensilios demasiado pequeños dejará expuesto a contacto directo parte del elemento calefactor, y se puede quemar la ropa. Una relación adecuada entre el tamaño del utensilio y el tamaño de la superficie del elemento también mejorará la eficiencia.
- **Las manijas del utensilio deben estar orientadas hacia el centro de la estufa y no deben estar colocadas sobre otros elementos cercanos.** Para reducir el riesgo de sufrir quemaduras, incendios de materiales inflamables y derrames causados por el contacto accidental con el utensilio, la manija del mismo debe estar colocada de tal manera que quede orientada hacia el centro del electrodoméstico y que no se extienda sobre elementos superiores cercanos.
- **Nunca deje sin vigilancia los elementos superiores encendidos en los ajustes altos:** al hervir se derrama el contenido produciendo derrames de grasa que se pueden encender o se puede fundir una sartén cuyo contenido se haya consumido.
- **No sumerja ni ponga en remojo los elementos calefactores desmontables:** los elementos calefactores nunca se deben sumergir en agua. Los elementos se limpian por sí mismos durante el funcionamiento normal.
- **Utensilios de cerámica:** sólo ciertos tipos de vidrio, vidrio cerámico, cerámica, arcilla u otros utensilios de vidrio son adecuados para su uso en la cubierta de la estufa sin que se quiebren por el cambio repentino de temperatura. Consulte las recomendaciones del fabricante para uso en la superficie de cocción de la estufa.
- **Cuando prepare alimentos flameados bajo una campana de ventilación, encienda el ventilador.**

AVISO IMPORTANTE SOBRE SEGURIDAD

La Ley del Estado de California sobre Seguridad y Contaminación del Agua Potable (California Safe Drinking Water and Toxic Enforcement Act) exige que el Gobernador de California publique una lista de las sustancias que según el Estado de California causan cáncer, defectos congénitos o daños al sistema reproductor, y exige que los negocios adviertan a sus clientes de la exposición potencial a tales sustancias.

VISTA GENERAL

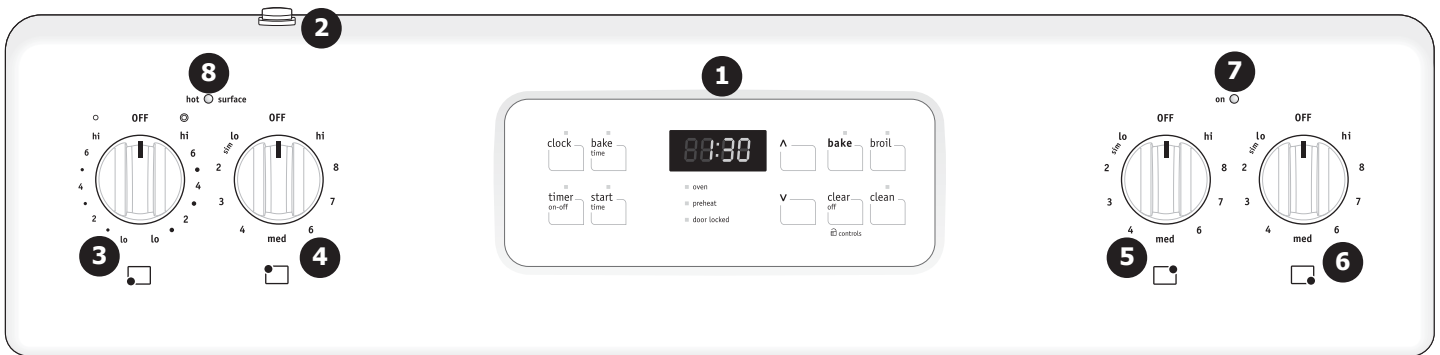

NOTA

Las características del electrodoméstico que se muestran pueden variar de acuerdo con el tipo y color del modelo.

Las características de su estufa eléctrica incluyen lo siguiente:

1. Control electrónico del horno con temporizador de cocina.
2. Interruptor de la luz interior del horno (algunos modelos).
3. Control del elemento radiante delantero izquierdo sencillo (algunos modelos) o doble (algunos modelos).
4. Control del elemento radiante trasero izquierdo sencillo (algunos modelos) o doble (algunos modelos).
5. Control del elemento radiante trasero derecho sencillo (algunos modelos) o doble (algunos modelos).
6. Control del elemento radiante delantero derecho sencillo (algunos modelos) o doble (algunos modelos).
7. Luz (luces) indicadora(s) de encendido de elemento.
8. Luz (luces) indicadora(s) de SUPERFICIE CALIENTE.
9. Luz interior del horno con cubierta removible.
10. Interruptor automático de la puerta para la luz del horno (algunos modelos).
11. Cavity del horno autolimpiante
12. Gancho de la puerta del horno autolimpiante.
13. Parrilla(s) interior(es) ajustable(s) del horno.
14. Manija grande de una sola pieza para el horno.
15. Puerta del horno a todo lo ancho con ventanilla.
16. Cajón de almacenamiento (algunos modelos) o panel protector inferior (algunos modelos).
17. Cubierta de cocción con bordes curvos, fácil de limpiar.
18. Cubierta lisa de cerámica (los elementos, estilos y colores varían según el modelo).
19. Elemento radiante sencillo de 6" (algunos modelos).
20. Elemento radiante doble de 5" a 7" (algunos modelos).
21. Elemento radiante sencillo de 9" (algunos modelos).
22. Elemento radiante doble de 6" a 9" (algunos modelos).
23. Elemento radiante sencillo de 12" (algunos modelos).
24. Asadera (algunos modelos).
25. Inserto de la asadera (algunos modelos).
26. Tornillos niveladores y soporte **antivuelco** (incluidos).

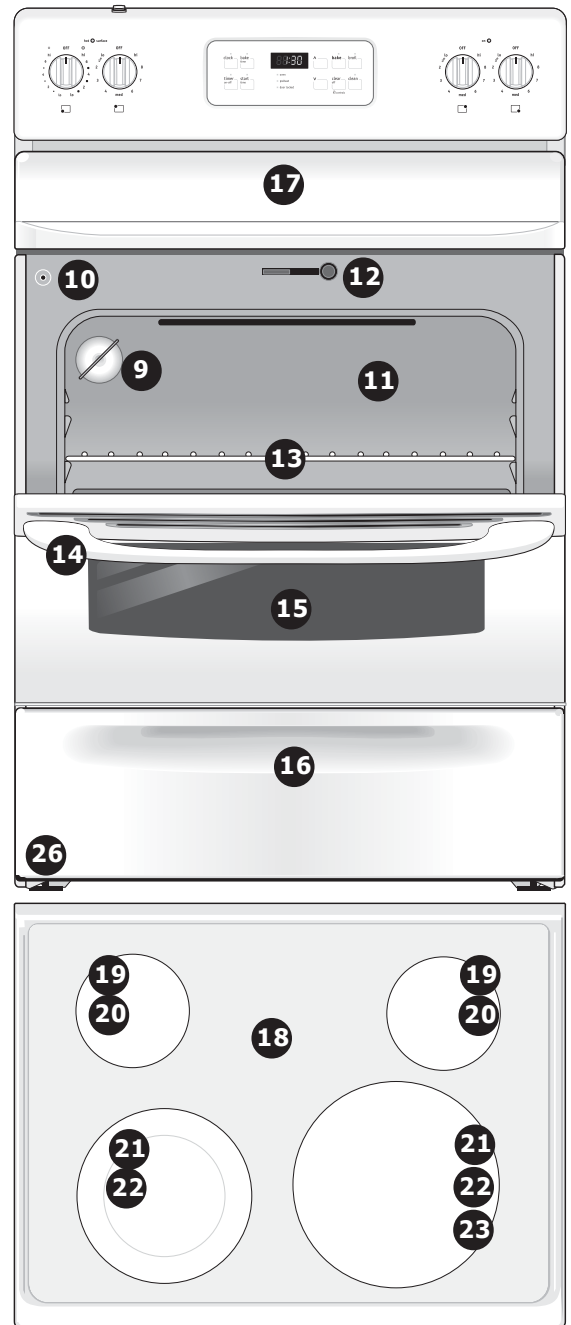

Visite nuestra página web en
www.frigidaire.com
 para obtener una línea completa
 de accesorios.

ANTES DE AJUSTAR LOS CONTROLES DEL HORNO

Ubicación del respiradero del horno

El respiradero del horno se encuentra **debajo del lado izquierdo del panel de control** (vea la figura 1). Cuando el horno está encendido, pasa aire caliente a través de este respiradero. Esta ventilación es necesaria para una circulación adecuada del aire dentro del horno y para obtener buenos resultados de horneado. **No bloquee el respiradero del horno.**

Ubicación del respiradero del horno



Figura 1

Desinstalación, reinstalación y organización de las parrillas

Para retirar una parrilla, tire de ella hacia afuera hasta que se detenga. Levante la parte delantera de la parrilla y deslícela hacia afuera.

Para volver a colocar la parrilla, colóquela sobre los rieles de las paredes del horno. Levante la parte delantera de la parrilla hacia arriba y deslícela hacia atrás a su posición final.

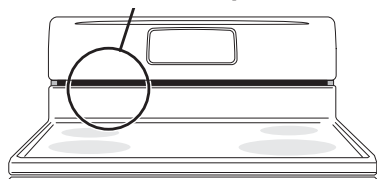
Para organizar las parrillas, siempre colóquelas en el interior del horno cuando el horno esté frío (antes de hacerlo funcionar).



PRECAUCIÓN

Siempre use guantes para hornear cuando use el horno. Cuando use el electrodoméstico, las parrillas del horno y la cubierta se calentarán mucho, lo que podría causar quemaduras.



Algunos modelos

Figura 2

Posiciones recomendadas de las parrillas según el tipo de alimento

| Tipo de alimento | Posición |
|---------------------------------------------------------|---------------------------|
| Cómo asar carne | Vea la sección sobre asar |
| Galletas, tortas, pays, bizcochos y panecillos | 3 ó 4 |
| Pays congelados, torta de ángel, levadura, pan y guisos | 2 ó 3 |
| Cortes pequeños de carne de res o de ave | 2 ó 3 |
| Pavo, asado o jamón | 2 |

Tipos de parrillas del horno

Su estufa puede venir equipada con uno o más estilos de parrillas del horno.

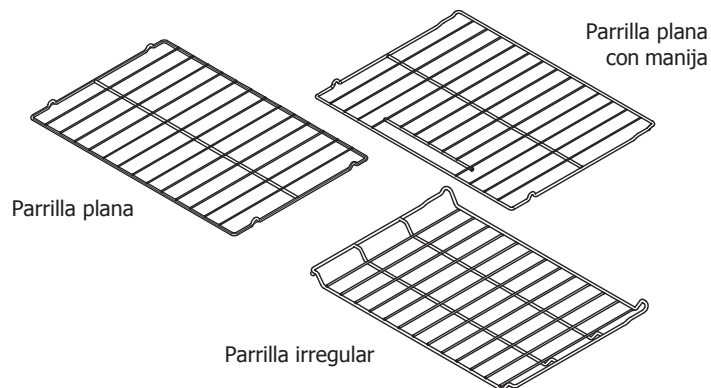

La **parrilla plana** o la **parrilla plana con manija** (algunos modelos) puede ser utilizada para la mayoría de los requerimientos de cocción.

La **parrilla irregular** (algunos modelos) está diseñada para ubicar la base de la parrilla aproximadamente 1/2 posición más baja de lo normal. Este diseño de parrilla ofrece varias ubicaciones adicionales entre las posiciones normales.

Circulación del aire en el horno

Para obtener los mejores resultados del horneado, deje entre 2" (5 cm) y 4" (10 cm) de espacio alrededor de los utensilios para una mejor circulación del aire y asegúrese de que los mismos no se toquen entre sí, la puerta del horno o los costados o pared trasera del horno. El aire caliente debe poder circular alrededor de los utensilios en el horno para que el calor se distribuya uniformemente.

Horneado de tortas de capas con 1 ó 2 parrillas del horno

Para obtener los mejores resultados cuando hornee tortas usando 2 parrillas, coloque los utensilios en las posiciones 2 y 5 (vea la figura 1). Para obtener los mejores resultados cuando use una sola parrilla plana, coloque los utensilios en la posición 5 (vea la figura 2).



Figura 1

Figura 2

ANTES DE AJUSTAR LOS CONTROLES SUPERIORES

Información sobre la cubierta de vidrio cerámico

La cubierta de vidrio cerámico tiene elementos radiantes superiores ubicados debajo de la superficie del vidrio. El diseño de la cubierta de cerámica marca los bordes del elemento superior que se encuentra debajo. **Asegúrese** de usar utensilios del mismo diámetro del borde del elemento sobre la cubierta y sólo utilice utensilios de fondo plano.

El tipo y tamaño del utensilio, así como la cantidad de elementos superiores que estén en uso y sus ajustes respectivos, son factores que afectarán la cantidad de calor que se distribuirá a las áreas cercanas a los elementos superiores. Las áreas que rodean los elementos pueden **calentarse lo suficiente como para causar quemaduras.**

Información sobre los elementos radiantes superiores

La temperatura del elemento se eleva de manera gradual y uniforme. A medida que la temperatura sube, el elemento brillará de color rojo. Para mantener el ajuste seleccionado, el elemento pasará por un ciclo de ENCENDIDO y APAGADO. El elemento calefactor retiene suficiente calor para proporcionar un calentamiento uniforme y constante durante el ciclo de apagado.

Para una cocción eficiente, APAGUE el elemento varios minutos antes de terminar la cocción. Esto permitirá que el calor residual complete el proceso de cocción.

Luces indicadoras de elemento encendido y de superficie caliente

Este electrodoméstico viene equipado con dos tipos diferentes de luces indicadoras de control de radiante en el panel de control: la luz indicadora "On" (encendido) y las luces indicadoras "Hot surface" (superficie caliente).

La luz indicadora "On" (elemento encendido) se encenderá cuando uno o más elementos estén ENCENDIDOS. Una vista rápida a esta luz indicadora después de terminar la cocción es una manera fácil de verificar que los controles de los elementos superiores están APAGADOS (vea la figura 1).

La luz indicadora "Hot surface" (superficie caliente) se encenderá cuando cualquier porción del área de cocción esté caliente y **permanecerá encendida** hasta que la cubierta de vidrio cerámico se haya enfriado hasta un nivel **MODERADO** (vea la figura 2).

Luz indicadora de elemento ENCENDIDO



Figura 1

Luz indicadora de superficie caliente

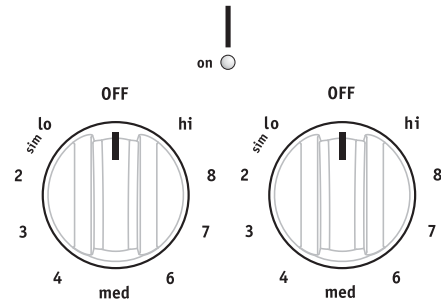

Figura 2

NOTAS

Los elementos radiantes cuentan con un limitador que permite que el mismo pase por un ciclo de ENCENDIDO y APAGADO, incluso en el ajuste ALTO. Esto ayuda a evitar daños a la superficie de cocción de vidrio cerámico. Este ciclo en el ajuste ALTO es normal y ocurrirá más a menudo si el utensilio es demasiado pequeño para el elemento radiante o si el fondo del utensilio no es plano.

Asegúrese de leer las instrucciones detalladas para la limpieza de la cubierta de vidrio cerámico en las secciones **Cuidado y limpieza** y **Antes de solicitar servicio** de esta Guía de uso y cuidado.

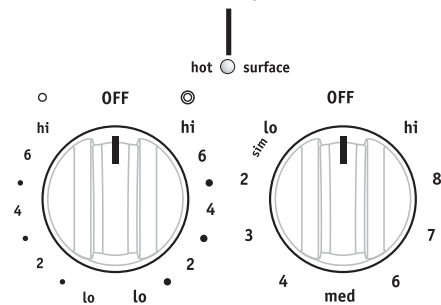
ANTES DE AJUSTAR LOS CONTROLES SUPERIORES

Tipos de elementos de la cubierta

La cubierta de vidrio cerámico tiene elementos radiantes superiores ubicados debajo de la superficie del vidrio. Los patrones del vidrio cerámico delinearán los tamaños y tipos de elementos disponibles. Los elementos radiantes **sencillos** mostrarán un solo perfil redondo. El elemento radiante **doble** es flexible porque puede ajustarlo para usar solamente la porción interior más pequeña como elemento sencillo o para calentar las porciones interna y externa a la vez (vea la figura 1).



Figura 1

Tipos de materiales de los utensilios

El material del utensilio determina qué tan uniforme y rápido se transfiere el calor del elemento superior al fondo del utensilio. Los materiales disponibles más populares son los siguientes:

Aluminio: excelente conductor de calor. Algunos tipos de alimentos lo harán oscurecerse (los utensilios de aluminio anodizado son resistentes a las manchas y picaduras). Si los utensilios de aluminio se deslizan sobre la superficie de cocción de cerámica pueden dejar marcas metálicas que parecerán rayaduras. Limpie estas marcas inmediatamente.

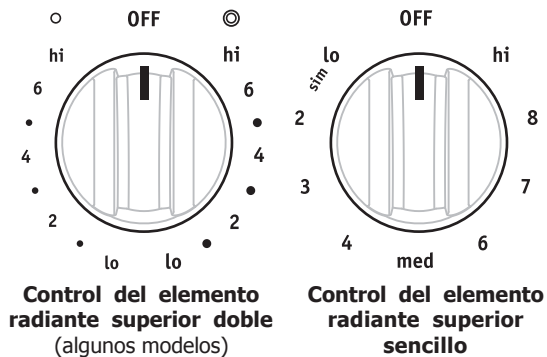
Cobre: excelente conductor de calor, pero se decolora fácilmente. Puede dejar marcas metálicas en el vidrio cerámico (vea la sección sobre el Aluminio).

Acero inoxidable: conductor lento de calor que proporciona resultados de cocción irregulares. Es duradero, fácil de limpiar y resiste las manchas.

Hierro fundido: conductor lento de calor, pero lo retiene muy bien. Cocina de manera uniforme una vez que alcanza la temperatura de cocción. No se recomienda su uso en superficies de cocción de vidrio cerámico.

Porcelana esmaltada sobre metal: las características de calentamiento variarán de acuerdo con el material base. La porcelana esmaltada debe ser lisa para evitar rayar las superficies de cocción de vidrio cerámico.

Vidrio: conductor lento de calor. No se recomienda su uso en cubiertas de vidrio cerámico porque puede rayar el vidrio.

Uso de los utensilios correctos

El tamaño y tipo de utensilios que use influirán en el ajuste necesario para obtener los mejores resultados de la cocción. Asegúrese de seguir las recomendaciones sobre los utensilios correctos a utilizar como se muestra en las figuras 2 y 3.

Los utensilios deben tener fondos planos que hagan buen contacto con la superficie completa del elemento calefactor (vea la figura 2). Verifique qué tan plano es el fondo del utensilio girando una regla sobre el mismo (vea la figura 3). Para obtener más información sobre la superficie de cocción de vidrio cerámico, vea el apartado sobre la limpieza y mantenimiento de la superficie de cocción en la sección **Cuidado y limpieza**.



Figura 2



Figura 3

AJUSTE DE LOS CONTROLES SUPERIORES

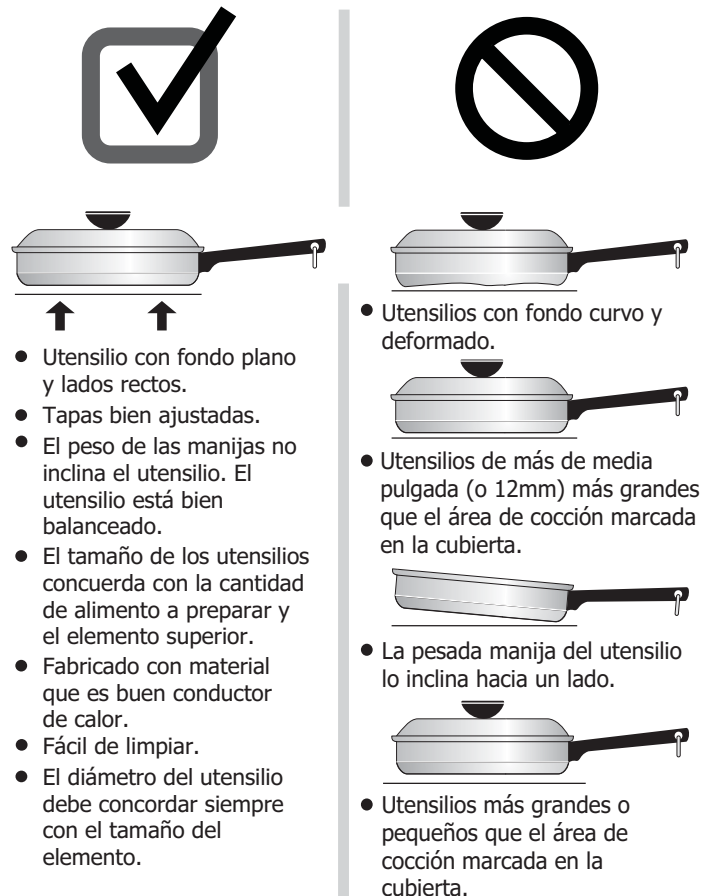
Elementos radiantes superiores sencillos (todos los modelos)

Para utilizar el elemento radiante superior sencillo:

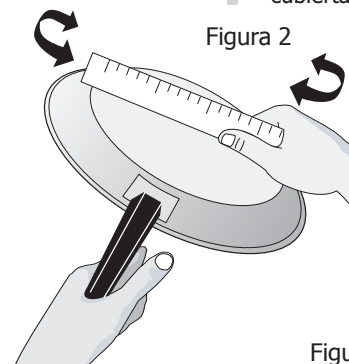
1. Coloque un utensilio del tamaño apropiado sobre el elemento radiante superior sencillo.
2. Oprima y gire la perilla de control del elemento superior hacia cualquier lado (figura 2) hasta llegar al ajuste deseado. (Consulte la **tabla de ajustes sugeridos para los elementos radiantes superiores**, figura 1). Inicie la mayoría de las funciones de cocción en un ajuste mayor y luego bájelo a un ajuste menor para terminar de cocinar. No es necesario ajustar las perillas de control con exactitud en un ajuste en particular. Use los gráficos proporcionados como guía y ajuste las perillas según sea necesario (vea la figura 2). Cada elemento superior ofrece una cantidad de calor constante en cada ajuste. Si puede observar una superficie brillante de color rojo que se extiende más allá del fondo del utensilio significa que el mismo es **demasiado pequeño** para el área de calefacción superior.
3. Cuando termine la cocción, APAGUE el elemento radiante superior antes de retirar el utensilio.

Ajustes sugeridos para los elementos radiantes superiores

Los ajustes sugeridos de la figura 1 se basan en la cocción con utensilios de peso mediano fabricados de aluminio y con tapas. Los ajustes pueden variar cuando se utilicen otros tipos de utensilio.

Tabla de ajustes sugeridos para los elementos superiores radiantes sencillos y dobles

| Ajustes | Tipo de cocción |
|-------------------------|----------------------------------------------------------------------------------------------|
| Alto ("HI" a 9) | Para iniciar la cocción de la mayoría de los alimentos, hervir agua, asar en la asadera |
| Intermedio alto (7 a 8) | Para mantener un hervor rápido, freír y freír en grasa |
| Intermedio (5 a 6) | Para mantener un hervor lento, espesar salsas y salsas para carne o hervir verduras al vapor |
| Intermedio bajo (2 a 4) | Para mantener los alimentos cocinándose, escalfar y hacer estofados |
| Bajo ("LO" a 1) | Para mantener alimentos calientes, derretir y hervir a fuego lento |

Figura 1



Figura 2



PRECAUCIÓN

Puede que los elementos radiantes superiores parezcan haberse enfriado después de haberlos apagado. **La superficie de vidrio aún puede estar caliente**, y se pueden causar quemaduras si se toca la superficie de vidrio antes de que se haya enfriado lo suficiente.

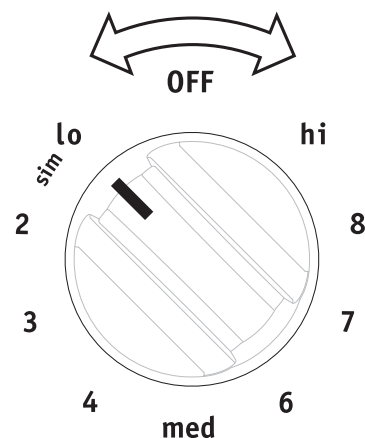
No coloque artículos inflamables tales como saleros y pimenteros, portacucharas o envoltorios de plástico sobre la cubierta mientras esté en uso. Estos objetos pueden derretirse o encenderse. Los portaollas, las toallas y las cucharas de madera pueden encenderse si se colocan demasiado cerca de los elementos superiores.



IMPORTANTE

No permita que el papel de aluminio, o CUALQUIER material que se pueda derretir, entre en contacto con la cubierta de vidrio cerámico. Si estos materiales se derriten sobre la cubierta, la dañarán.



NOTAS

El tipo y tamaño de utensilio que utilice, así como la cantidad y tipo de alimento que cocine, influirán en el ajuste necesario para obtener los mejores resultados.

La luz indicadora "On" (elemento encendido) se encenderá cuando uno o más elementos estén ENCENDIDOS. Una vista rápida a esta luz indicadora después de terminar la cocción es una manera fácil de verificar que todos los elementos superiores estén APAGADOS. La luz indicadora "Hot surface" (superficie caliente) permanecerá encendida DESPUÉS de girar la perilla de control a la posición "OFF" (apagado) hasta que el área de cocción se haya enfriado lo suficiente.

AJUSTE DE LOS CONTROLES SUPERIORES

Elementos radiantes superiores dobles

(algunos modelos)

Los símbolos del protector trasero sirven para identificar cuál serpentín del elemento radiante doble se encenderá. El símbolo ○ indica que sólo el serpentín interior se encenderá. El símbolo ⊙ indica que se encenderán los serpentines interior y exterior.

Para hacer funcionar un elemento radiante doble:

1. Coloque un utensilio del tamaño apropiado sobre el elemento radiante superior doble.
2. Presione y gire la perilla de control hacia la derecha para comenzar a calentar las porciones interior y exterior del elemento. Si sólo requiere la porción interior para utensilios más pequeños, presione la perilla y gírela a la izquierda.
3. Cuando termine la cocción, APAGUE el elemento radiante superior doble antes de retirar el utensilio.

Inicie la mayoría de las funciones de cocción en un ajuste mayor y luego bájelo a un ajuste menor para terminar de cocinar. No es necesario ajustar las perillas de control con exactitud en un ajuste en particular. Use los ajustes como guía y ajuste las perillas como sea necesario. Si puede observar una superficie brillante de color rojo que se extiende más allá del fondo del utensilio significa que el mismo es **demasiado pequeño** para el área de calefacción superior.

Puede cambiar a cualquiera de los ajustes en cualquier momento durante la cocción. Vea la **tabla de ajustes sugeridos para los elementos radiantes superiores** en la página anterior.

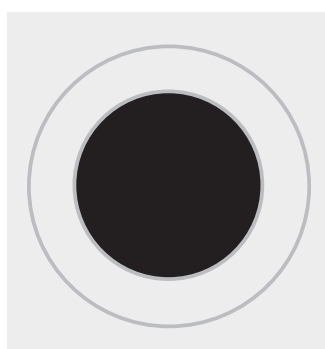
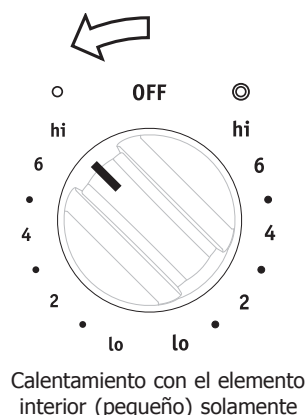

Las áreas calientes se muestran más oscuras.

Figura 1



Figura 2

! PRECAUCIÓN

Puede que los elementos radiantes superiores parezcan haberse enfriado después de haberlos apagado. **La superficie de vidrio aún puede estar caliente**, y se pueden causar quemaduras si se toca la superficie de vidrio antes de que se haya enfriado lo suficiente.

No coloque artículos inflamables tales como saleros y pimenteros, portacucharas o envoltorios de plástico sobre la cubierta mientras esté en uso. Estos objetos pueden derretirse o encenderse. Los portaollas, las toallas y las cucharas de madera pueden encenderse si se colocan demasiado cerca de los elementos superiores.

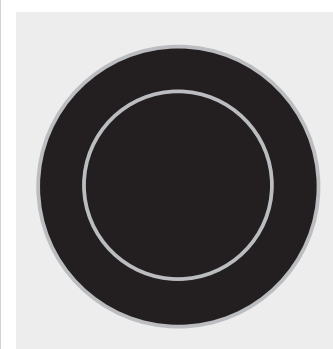
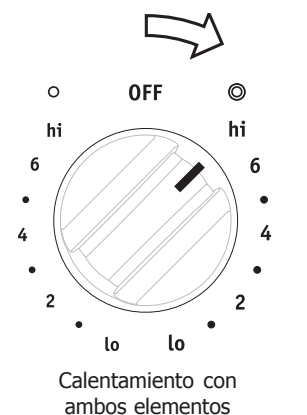
➔ IMPORTANTE

No permita que el papel de aluminio, o CUALQUIER material que se pueda derretir, entre en contacto con la cubierta de vidrio cerámico. Si estos materiales se derriten sobre la cubierta, la dañarán.

📌 NOTAS

El tipo y tamaño de utensilio que utilice, así como la cantidad y tipo de alimento que cocine, influirán en el ajuste necesario para obtener los mejores resultados.

La luz indicadora "On" (elemento encendido) se encenderá cuando uno o más elementos estén ENCENDIDOS. Una vista rápida a esta luz indicadora después de terminar la cocción es una manera fácil de verificar que todos los elementos superiores estén APAGADOS. La luz indicadora "Hot surface" (superficie caliente) permanecerá encendida DESPUÉS de girar la perilla de control a la posición "OFF" (apagado) hasta que el área de cocción se haya enfriado lo suficiente.

AJUSTE DE LOS CONTROLES SUPERIORES

Enlatado de conservas

Asegúrese de leer y seguir todas las siguientes pautas cuando enlate conservas con su electrodoméstico. Consulte la página web de la USDA (Departamento de Agricultura de los EE.UU.) y lea toda la información disponible además de seguir sus recomendaciones para los procedimientos de enlatado de conservas en el hogar.

- Sólo use utensilios de enlatados de conservas de fondo plano de alta calidad. Use una regla plana para revisar el fondo del utensilio de enlatado de conservas (consulte el apartado “Tipos de materiales de los utensilios” en la sección **Antes de ajustar los controles superiores**).
- Cuando enlate conservas en una cubierta de vidrio cerámico, sólo use un **utensilio de enlatado de conservas con fondo completamente plano** sin bordes que salgan desde el centro del fondo del utensilio.
- **Asegúrese de que el diámetro del utensilio de enlatado no sobresalga más de 1 pulgada de las marcas del elemento superior o del quemador.** Se recomienda usar utensilios de enlatado de conservas más pequeños sobre elementos de serpentín eléctricos y sobre cubiertas de vidrio cerámico.
- Comience con agua de grifo caliente para hacer hervir el agua más rápidamente.
- Use el nivel de calentamiento más alto para primero hacer hervir el agua. Una vez que el agua esté hirviendo, reduzca el nivel de calentamiento al ajuste más bajo posible que mantenga el hervor.

IMPORTANTE

NUNCA coloque o extienda un utensilio de cocina sobre 2 áreas de cocción diferentes a la vez. Esto podría hacer que la cubierta de vidrio cerámico se quiebre.

PRECAUCIÓN

Puede que los elementos radiantes superiores parezcan haberse enfriado después de haberlos apagado. **La superficie de vidrio aún puede estar caliente**, y se pueden causar quemaduras si se toca la superficie de vidrio antes de que se haya enfriado lo suficiente.

No coloque artículos inflamables tales como saleros y pimenteros, portacucharas o envoltorios de plástico sobre la cubierta mientras esté en uso. Estos objetos pueden derretirse o encenderse. Los portaollas, las toallas y las cucharas de madera pueden encenderse si se colocan demasiado cerca de los elementos superiores.

IMPORTANTE

No permita que el papel de aluminio, o CUALQUIER material que se pueda derretir, entre en contacto con la cubierta de vidrio cerámico. Si estos materiales se derriten sobre la cubierta, la dañarán.

FUNCIONES DE LOS CONTROLES DEL HORNO

LEA cuidadosamente las instrucciones antes de usar el HORNO.

Para un uso satisfactorio del horno, aprenda a utilizar las diversas funciones de teclas que se describen a continuación.

Luces indicadoras de función:

estas luces indicadoras muestran cuáles funciones están activas.

Tecla "Bake time"

(tiempo de horneado): se usa para programar el tiempo deseado para el horneado.

Teclas flechadas hacia arriba y hacia abajo: se usan con las teclas de función para ajustar la temperatura del horno, el tiempo de horneado, la hora de inicio, la duración de la limpieza (cuando se programa una hora de inicio automático), la hora del día y el temporizador.

Tecla "Bake" (hornear):

se usa para seleccionar la función de horneado.

Tecla "Clock" (reloj):

se usa para programar la hora del día.

Tecla "Timer on-off"

(temporizador encendido/apagado): se usa para programar o anular el temporizador. El temporizador no comienza ni detiene la cocción.

La tecla "Timer on-off"

(temporizador encendido/apagado) se usa para programar la función de horneado continuo.

Tecla "Start time" (hora de inicio):

se usa para ajustar la hora deseada para el inicio del horneado y de la autolimpieza. Se puede usar con la tecla "Bake time" (tiempo de horneado) para programar un horneado programado diferido.

Luces indicadoras "oven" (horno), "preheat" (precalentar) y "door locked" (puerta bloqueada)*:

la luz "oven" (horno) se ilumina cada vez que se enciende el horno para mantener la temperatura programada. La luz "preheat" (precalentar) se ilumina cuando el horno se enciende para comenzar a hornear o si la temperatura deseada es ajustada a una temperatura más alta que la temperatura real del horno. La luz "door locked" (puerta bloqueada) destellará cuando la puerta se bloquee y desbloquee, cuando se active el bloqueo de la puerta o cuando se use un ciclo de autolimpieza.

Tecla "Broil" (asar a la parrilla):

se usa para seleccionar la función de asado a la parrilla.

Tecla "Clean" (limpieza):

utilice esta tecla para programar un ciclo de autolimpieza.

Tecla "Clear/off" (anular/apagar):

se usa para anular cualquier función ingresada previamente, excepto la hora del día y el contador de minutos. Oprima la tecla "Clear/Off" (anular/apagar) para dejar de cocinar.

También puede usar la tecla "Clear/Off" (anular/apagar) para activar el bloqueo del horno.

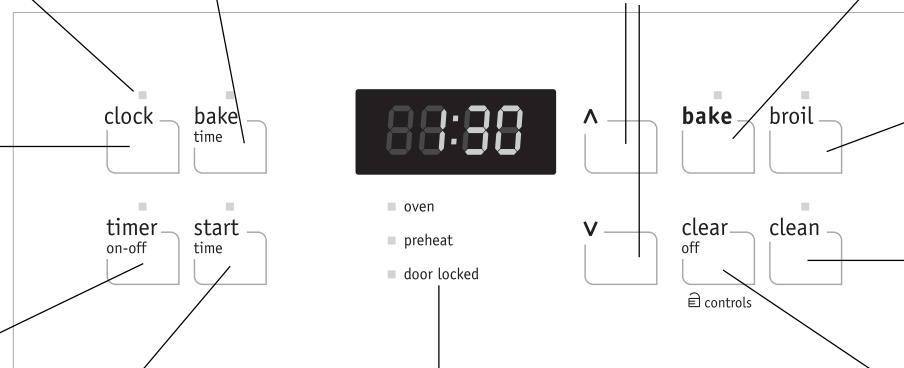

AJUSTE DE LOS CONTROLES DEL HORNO

Ajuste del reloj

Cuando el electrodoméstico se enchufa por primera vez o cuando se ha interrumpido el suministro eléctrico, "12:00" destellará en la pantalla. Se recomienda siempre programar la hora correcta del día antes de usar el electrodoméstico.

Para programar el reloj:

- Oprima la tecla "Clock" (reloj) una vez (no la mantenga oprimida).
- Dentro de 5 segundos, oprima y mantenga oprimida

▲ o ▼ hasta que aparezca la hora correcta del día en la pantalla.

NOTA

No se puede cambiar la hora cuando el horno está programado para **cocinar** o la **autolimpieza** está activa.

Cambio de unidades de temperatura (°F o °C)

El control electrónico del horno está programado de fábrica para mostrar °F (Fahrenheit). El horno se puede programar para cualquier temperatura desde 170 °F a 550 °F (77 °C a 287 °C).

NOTA

No se puede cambiar el formato de temperatura cuando el horno está programado para **cocinar** o la **autolimpieza** está activa.

Para cambiar el formato de temperatura a °C (Celsius) o de °C a °F:

- Oprima la tecla "Broil" (asado a la parrilla). "—" aparece en la pantalla.
- Oprima y mantenga oprimida la tecla ▲ hasta que "HI" aparezca en la pantalla.
- Oprima y mantenga oprimida la tecla "Broil" (asar a la parrilla) hasta que "°F" o "°C" aparezca en la pantalla.
- Oprima la tecla ▲ o ▼ para cambiar de °F a °C o de °C a °F.
- Oprima cualquier tecla de control para regresar al modo de funcionamiento normal.

AJUSTE DE LOS CONTROLES DEL HORNO

Programación del modo silencioso del panel de control

Cuando seleccione una función, escuchará una señal sonora cada vez que oprima una tecla. Si lo desea, se puede programar el control para funcionamiento silencioso.

Para evitar que los controles emitan señales sonoras cuando oprima teclas en el futuro, mantenga oprimida la tecla **"Start time"** (hora de inicio) durante 6 segundos. El control emitirá una señal sonora; luego libere la tecla.

Para volver a activar las señales sonoras, mantenga oprimida la tecla **"Start time"** (hora de inicio) nuevamente durante 6 segundos hasta que el control emita una señal sonora.

Ajuste del temporizador

1. Oprima la tecla **"Timer on-off"** (temporizador encendido/apagado).
2. Oprima **▲** para aumentar la hora en incrementos de un minuto. Oprima y mantenga oprimida **▲** para aumentar la hora en incrementos de 10 minutos. El temporizador se puede programar para cualquier cantidad de tiempo desde 1 minuto hasta 11 horas y 59 minutos.
Nota: si oprime **▼** primero, el contador avanzará a 11 horas y 59 minutos.
3. Cuando el tiempo se haya acabado, el contador emitirá 3 señales sonoras y seguirá emitiendo 3 señales sonoras cada 60 segundos hasta que se oprima la tecla **"Timer on-off"** (temporizador encendido/apagado).

Para cambiar el temporizador mientras está en uso

Cuando el temporizador esté activo y aparezca en la pantalla, oprima y mantenga oprimida **▲** o **▼** para aumentar o disminuir el tiempo restante.

Para anular el temporizador antes de que se acabe el tiempo

Oprima la tecla **"Timer on-off"** (temporizador encendido/apagado) una vez.

NOTAS

- La luz indicadora que se encuentra sobre la tecla **"Timer on-off"** (temporizador encendido/apagado) se encenderá cuando el temporizador esté activo.
- El temporizador mostrará las horas y minutos restantes hasta que quede 1 hora en el temporizador. Una vez que quede menos de 1 hora, la pantalla hará conteo regresivo en minutos y segundos. Una vez que quede menos de 1 minuto, sólo se mostrarán los segundos.
- El temporizador **no** enciende ni detiene el proceso de cocción. El mismo sirve como un contador adicional en la cocina que sonará cuando se acabe el tiempo programado. El temporizador se puede utilizar solo o junto con cualquier otra función del horno. Si cualquier otra función está activa mientras el temporizador está en funcionamiento, el temporizador aparecerá en la pantalla. Para ver la información sobre otras funciones activas, oprima la tecla de esa función.

Cambio entre horneado continuo y la función de ahorro de energía después de 12 horas

El control del horno tiene una característica incorporada de ahorro de energía después de 12 horas de funcionamiento que permite que el horno se apague si deja encendido el horno por más de 12 horas. El control del horno puede ser programado para desactivar esta característica y programar el horneado continuo.

Para cambiar al ajuste de horneado continuo:

1. Mantenga oprimida la tecla **"Timer on-off"** (temporizador encendido/apagado) por 6 segundos hasta escuchar una señal sonora. **" — hr"** aparecerá en la pantalla para indicar cocción continua. La hora del día reaparecerá en la pantalla.
2. Para cancelar la función de horneado continuo, oprima la tecla **"Timer on-off"** (temporizador encendido/apagado) durante 6 segundos hasta que se escuche la señal. **"12hr"** aparecerá en la pantalla para indicar que el control ha vuelto a la función de ahorro de energía después de 12 horas.

IMPORTANTE

Esta función no cambia el funcionamiento de los controles de la cubierta.

AJUSTE DE LOS CONTROLES DEL HORNO

Ajuste del horneado

El horno se puede programar para hornear a cualquier temperatura desde 170 °F a 550 °F (77 °C a 287 °C). La temperatura predeterminada de fábrica para el horneado automático es 350 °F (177 °C).

Para ajustar el horneado

1. Oprima la tecla **"Bake"** (hornear). "— — —" aparecerá en la pantalla.
2. Dentro de 5 segundos, oprima **▲** o **▼**. El indicador mostrará "350 °F (177 °C)". Si oprime y mantiene oprimida la tecla **▲** o **▼**, la temperatura puede ser ajustada en incrementos de 5 °F (1 °C si el control está programado para mostrar la temperatura en grados Celsius).
3. Tan pronto como se suelte **▲** o **▼**, el horno comenzará a calentarse hasta alcanzar la temperatura deseada. Cuando la temperatura desplegada alcance la temperatura de horneado deseada, la luz indicadora de precalentamiento se APAGARÁ y el control emitirá 3 señales sonoras.

Para cambiar la temperatura del horno después de haber comenzado a hornear

1. Oprima la tecla **"Bake"** (hornear). Verifique visualmente la temperatura de horneado y asegúrese de que deba ser cambiada.
2. Presione la tecla **▲** o **▼** para aumentar o reducir la temperatura programada hasta alcanzar la nueva temperatura deseada.

NOTAS

- La luz indicadora **"Oven"** (horno) en la pantalla se ENCENDERÁ y APAGARÁ cuando se use la función "Bake" (hornear) y durante el precalentamiento. Esto es normal e indica que el horno está en funcionamiento cíclico para mantener la temperatura de horneado seleccionada.
- Cuando la luz indicadora de **precalentamiento** se APAGUE, su horno estará listo.
- Para anular el horneado en cualquier momento, oprima **"Clear/Off"** (anular/apagar).

IMPORTANTE

Los utensilios oscuros u opacos absorben más calor que los utensilios brillantes, lo que puede hacer que los alimentos queden más tostados o dorados de lo esperado. Es posible que sea necesario reducir la temperatura del horno o el tiempo de cocción para evitar que ciertos alimentos se doren demasiado. Se recomienda utilizar los utensilios oscuros para hornear pasteles. Se recomienda utilizar los utensilios brillantes para hornear tortas, galletas y bizcochos.

Programación del tiempo de horneado

La tecla **"Bake time"** (tiempo de horneado) configura la cantidad de tiempo requerida para hornear. El horno se encenderá inmediatamente y se apagará automáticamente después de que el tiempo programado de horneado se haya terminado.

ADVERTENCIA

PELIGRO DE INTOXICACIÓN POR ALIMENTOS. No deje reposar el alimento por más de una hora antes ni después de la cocción. Esto puede causar intoxicación por alimentos o enfermedades.

PRECAUCIÓN

Tenga cuidado cuando use las funciones de horneado programado y de horneado diferido. Los alimentos que se dañan fácilmente, tales como la leche, los huevos, el pescado, la carne de res o la carne de ave, deben colocarse en el refrigerador primero. Incluso cuando han sido refrigerados, estos productos no deben permanecer en el horno por más de 1 hora antes de que comience la cocción, y deben ser retirados inmediatamente cuando se termine la cocción.

Para programar el horno para comenzar a hornear inmediatamente y para que se apague automáticamente (horneado programado)

1. Asegúrese de que el reloj indique la hora correcta del día.
2. Coloque el alimento en el horno.
3. Oprima la tecla **"Bake"** (hornear). El indicador visual mostrará "— — — °".
4. Dentro de 5 segundos, oprima **▲** o **▼**. El indicador mostrará "350 °F (177 °C)". Si oprime y mantiene oprimida la tecla **▲** o **▼**, la temperatura puede ser ajustada en incrementos de 5 °F (1 °C si el control está programado para mostrar la temperatura en grados Celsius).
5. Oprima la tecla **"Bake time"** (tiempo de horneado). **":00"** aparecerá en la pantalla.
6. Oprima **▲** o **▼** hasta que aparezca en la pantalla el tiempo de horneado deseado.
7. El horno se ENCENDERÁ y comenzará a calentar.

NOTAS

- El tiempo de horneado no funcionará cuando se use la función de asado a la parrilla.
- Para anular el horneado en cualquier momento, oprima **"Clear/Off"** (anular/apagar).

AJUSTE DE LOS CONTROLES DEL HORNO

Ajuste del tiempo de horneado y de la hora de inicio

Puede usar las teclas **"Bake time"** (tiempo de horneado) y **"Start time"** (hora de inicio) para ajustar la duración del horneado y para diferir el encendido del horno (horneado programado diferido). El horno se encenderá más adelante y se apagará automáticamente después de que el tiempo programado de horneado se haya terminado.

Para ajustar un tiempo de encendido diferido y apagado automático

1. Asegúrese de que el reloj muestre la hora correcta del día.
2. Coloque el alimento en el horno.
3. Oprima la tecla **"Bake"** (hornear). El indicador visual mostrará **"— — °"**.
4. Dentro de 5 segundos, oprima **▲** o **▼**. El indicador mostrará **"350 °F (177 °C)"**. Si oprime y mantiene oprimida la tecla **▲** o **▼**, la temperatura puede ser ajustada en incrementos de 5 °F (1 °C si el control está programado para mostrar la temperatura en grados Celsius).
5. Oprima la tecla **"Bake time"** (tiempo de horneado). **":00"** aparecerá en la pantalla.
6. Oprima **▲** o **▼** hasta que aparezca en el indicador visual el tiempo de horneado deseado.
7. Oprima **"Start time"** (hora de inicio). La hora del día aparecerá en la pantalla.
8. Oprima la tecla **▲** o **▼** hasta que el tiempo de encendido deseado aparezca en la pantalla.
9. Una vez que los controles han sido programados, el control calcula el tiempo restante hasta el fin del horneado.
10. El horno se ENCENDERÁ a la hora de horneado diferido y comenzará a calentar. El horno se APAGARÁ después de que el tiempo de horneado programado termine.

Cuando el tiempo de horneado programado termine

1. **"End"** (fin) aparecerá en la pantalla y el horno se apagará automáticamente.
2. El control emitirá 3 señales sonoras cada 60 segundos a modo de recordatorio hasta que oprima la tecla **"Clear/Off"** (anular/apagar).

Para cambiar la temperatura del horno o el tiempo de horneado después de haber comenzado a hornear

1. Oprima la tecla de la función que desea cambiar.
2. Oprima la tecla **▲** o **▼** para cambiar el ajuste.



ADVERTENCIA

PELIGRO DE INTOXICACIÓN POR ALIMENTOS. No deje reposar el alimento por más de una hora antes ni después de la cocción. Esto puede causar intoxicación por alimentos o enfermedades.



PRECAUCIÓN

Tenga cuidado cuando use las funciones de horneado programado y de horneado diferido. Los alimentos que se dañan fácilmente, tales como la leche, los huevos, el pescado, la carne de res o la carne de ave, deben colocarse en el refrigerador primero. Incluso cuando han sido refrigerados, estos productos no deben permanecer en el horno por más de 1 hora antes de que comience la cocción, y deben ser retirados inmediatamente cuando se termine la cocción.



IMPORTANTE

Los utensilios oscuros u opacos absorben más calor que los utensilios brillantes, lo que puede hacer que los alimentos queden más tostados o dorados de lo esperado. Es posible que sea necesario reducir la temperatura del horno o el tiempo de cocción para evitar que ciertos alimentos se doren demasiado. Se recomienda utilizar los utensilios oscuros para hornear pasteles. Se recomienda utilizar los utensilios brillantes para hornear tortas, galletas y bizcochos.



NOTA

Durante el horneado programado diferido, la luz indicadora de precalentamiento no se encenderá hasta que sea hora de iniciar la cocción.

AJUSTE DE LOS CONTROLES DEL HORNO

Ajustes para asar a la parrilla

Use la función de asado a la parrilla para cocinar carnes que requieran exposición directa al calor radiante para obtener un dorado ideal. Cuando vaya a asar a la parrilla, siempre recuerde organizar las parrillas cuando el horno esté frío. Coloque la parrilla como se sugiere en la **tabla de ajustes para asar a la parrilla** que se muestra más abajo (vea las figuras 1 y 3).

Para ajustar el asado a la parrilla

1. Coloque la parrilla del horno cuando el horno aún esté frío.
2. Oprima la tecla **"Broil"** (asado a la parrilla). "—" aparecerá en la pantalla.
3. Oprima y mantenga oprimida **▲** o **▼** hasta que aparezca el nivel deseado para asar en la pantalla. Oprima la tecla **▲** para asar en el ajuste **"HI"** (alto) o **▼** para asar en el ajuste **"LO"** (bajo). La mayoría de los alimentos se pueden asar en **"HI"** (alto). Seleccione el ajuste **"LO"** (bajo) para evitar que los alimentos que deben quedar bien asados a la parrilla se doren o sequen demasiado.
4. **Para obtener resultados óptimos, precaliente el horno durante 5 minutos antes de agregar los alimentos.**
5. Coloque el inserto en la asadera (si viene equipado) y luego coloque el alimento en el inserto (si viene equipado).
6. Coloque la asadera y el inserto sobre la parrilla del horno (vea las figuras 1 y 2).
7. Para asar, **abra la puerta del horno** hasta la posición tope de asar a la parrilla.
8. Ase el alimento por un lado hasta que se dore. Voltéelo y áselo en el segundo lado.
9. Cuando termine de asar, oprima **"Clear/Off"** (anular/apagar).

NOTA

Siempre tire de la parrilla hasta que llegue al tope antes de dar vuelta o sacar los alimentos.



Figura 1

Figura 2

ADVERTENCIA

En caso de que se produzca un incendio en el horno, cierre la puerta y APAGUE el horno. Si continúa el incendio, use un extintor. **NO** vierta agua o harina en el fuego. La harina puede ser explosiva.

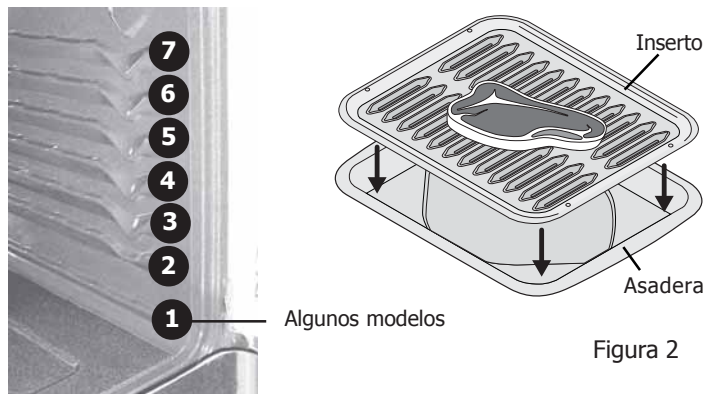
PRECAUCIÓN

- La asadera y el inserto (algunos modelos) permiten drenar la grasa y protegerla contra el elevado calor del asador. **NO** use la asadera sin el inserto. **NO** cubra el inserto con **papel de aluminio**, ya que la grasa se puede encender.
- Para asegurar los resultados adecuados cuando ase a la parrilla, **SÓLO** utilice asaderas e insertos aprobados por Electrolux Home Products, Inc.

Tabla de sugerencias de ajustes para asar a la parrilla (horno eléctrico)

| Alimento | Posición de la parrilla | Ajuste | Tiempo de cocción en minutos | | Nivel de cocción |
|----------------------------------------------|-------------------------------------|--------|------------------------------|----------|------------------|
| | | | 1er lado | 2do lado | |
| Filete de res de 1" (2,5 cm) de grueso | 6. ^a o 7. ^a * | Alto | 6 | 4 | Término medio |
| Filete de res de 1" (2,5 cm) de grueso | 6. ^a o 7. ^a * | Alto | 7 | 5 | Término medio |
| Filete de res de 1" (2,5 cm) de grueso | 6. ^a o 7. ^a * | Alto | 8 | 7 | Bien cocido |
| Chuletas de cerdo de 3/4" (1,9 cm) de grueso | 6. ^a | Alto | 8 | 6 | Bien cocido |
| Pollo (con hueso) | 5. ^a | Bajo | 20 | 10 | Bien cocido |
| Pollo (deshuesado) | 6. ^a | Bajo | 8 | 6 | Bien cocido |
| Pescado | 6. ^a | Alto | 13 | n/d | Bien cocido |
| Camarones | 5. ^a | Alto | 5 | n/d | Bien cocido |
| Hamburguesas de 1" (2,5 cm) de grueso | 7. ^a * | Alto | 9 | 7 | Término medio |
| Hamburguesas de 1" (2,5 cm) de grueso | 6. ^a | Alto | 10 | 8 | Bien cocido |

Figura 3

*Use la parrilla irregular si elige la posición 7.

AJUSTE DE LOS CONTROLES DEL HORNO

Ajuste de la temperatura del horno

Su electrodoméstico ha sido calibrado de fábrica y sometido a prueba, a fin de asegurar una temperatura de horneado precisa. Durante los primeros usos, siga cuidadosamente las instrucciones de tiempo y temperatura de sus recetas. Si piensa que el horno está cocinando a temperaturas más altas o más bajas que las de sus recetas, usted puede ajustar el control para que el horno cocine a mayor o menor temperatura de la que se muestra.

Para ajustar la temperatura del horno:

1. Oprima la tecla **"Bake"** (hornear).
2. Ajuste la temperatura a 550 °F (287 °C) oprimiendo y manteniendo oprimida la tecla **▲**.
3. Durante los 2 segundos siguientes, oprima y mantenga oprimida la tecla **"Bake"** (hornear) hasta que aparezcan números en la pantalla. Libere la tecla **"Bake"** (hornear). El indicador visual muestra entonces la cantidad de grados de diferencia entre la temperatura original regulada de fábrica y el ajuste actual de la temperatura. Si el control del horno tiene el ajuste de fábrica original, la pantalla mostrará "0".
4. Ahora la temperatura se puede aumentar o disminuir en hasta 35 °F (19 °C), en incrementos de 5 °F (1 °C), oprimiendo y manteniendo oprimida la tecla **▲** o **▼**.
Ajuste hasta que aparezca la diferencia deseada de temperatura en el indicador visual. Cuando reduzca la temperatura del horno, aparecerá un signo menos (-) delante del número para indicar que el horno estará más frío de acuerdo con la cantidad de grados desplegados en la pantalla.
5. Cuando haya terminado de ajustar la temperatura, oprima la tecla **"Clear/Off"** (anular/apagar) para volver al despliegue de la hora del día.

NOTAS

Los ajustes de temperatura no afectarán las temperaturas de las funciones de asado a la parrilla o de autolimpieza. Si la pantalla está programada para mostrar la temperatura en grados centígrados, los ajustes serán en incrementos de 1 °C cada vez que se opriman las teclas **▲** o **▼**.
NO UTILICE termómetros de horno como los que se consiguen en supermercados para medir la temperatura interior del horno. Estos termómetros pueden tener una variación de 20 a 40 grados con respecto a la temperatura real.

Programación del bloqueo del horno

El control puede ser programado para bloquear la puerta del horno y desactivar los controles del horno.

Para activar la función de bloqueo del horno



1. Oprima la tecla **"Clear/Off"** (anular/apagar) y manténgala oprimida durante 3 segundos. **"Loc"** se desplegará en la pantalla, la luz indicadora "Door Locked" (puerta bloqueada) destellará y el bloqueo de la puerta accionado por motor comenzará a cerrar la puerta automáticamente. **Espere aproximadamente 15 segundos** para que la puerta se bloquee. Una vez que la puerta se haya bloqueado, la hora correcta del día aparecerá en el indicador visual.
2. Para anular el bloqueo del horno, oprima la tecla **"Clear/Off"** (anular/apagar) y manténgala oprimida durante 3 segundos. El control desbloqueará la puerta del horno y volverá a su funcionamiento normal.

NOTAS

NO abra la puerta del horno mientras la luz indicadora esté destellando. Espere aproximadamente 15 segundos para que la puerta se bloquee. Una vez que la puerta se haya bloqueado, la hora correcta del día aparecerá en el indicador visual.

Si se oprime cualquier tecla de control mientras el horno está bloqueado, **"Loc"** aparecerá en la pantalla hasta que se libere la tecla.

Funcionamiento de la luz del horno

(algunos modelos)

La luz interior del horno se ENCENDERÁ automáticamente cuando se abra la puerta. Oprima el interruptor de la luz del horno que se encuentra en la parte superior izquierda del panel de control para ENCENDER y APAGAR la luz interior del horno cuando la puerta esté cerrada.

La luz del horno se encuentra en la parte trasera superior izquierda del horno y está cubierta con un protector de vidrio sostenido por un soporte metálico. El protector de vidrio debe estar en su lugar siempre que se use el horno. Para cambiar la luz interior del horno, vea "Cambio de la luz del horno" en la sección de **Cuidado y limpieza**.

Interruptor de la luz del horno

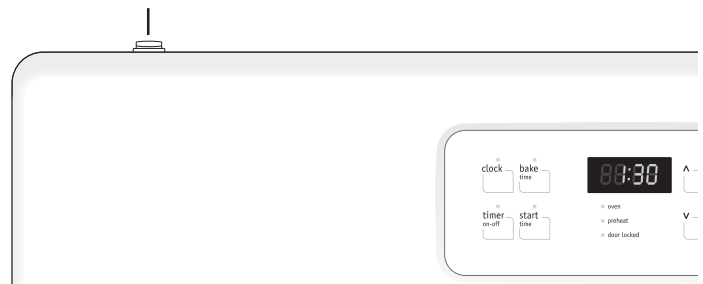

Autolimpieza

La autolimpieza permite que el horno se limpie por sí mismo a altas temperaturas (muy superiores a las temperaturas de cocción normal), lo que elimina completamente la suciedad o la reduce a una ceniza fina que se puede limpiar con un paño húmedo.

➔ IMPORTANTE

Respete las siguientes precauciones de autolimpieza:

- **NO** use agentes de limpieza para hornos o capas protectoras en las piezas del interior del horno o a su alrededor.
- **NO** limpie la junta de la puerta del horno (vea la figura 1). El tejido del material de la junta de la puerta del horno es esencial para un buen aislamiento. Se debe tener mucho cuidado de no frotar, dañar ni extraer la junta de la puerta.
- **NO** use ningún agente de limpieza en la junta de la puerta del horno. Esto podría causar daños.
- **Retire la asadera y el inserto, así como todos los utensilios y EL PAPEL DE ALUMINIO que pueda haber. Estos objetos no resisten las altas temperaturas de la limpieza y se derretirán.**
- **Retire completamente TODAS LAS PARRILLAS y ACCESORIOS. Si no se retiran las parrillas, perderán sus capas especiales y no se deslizarán hacia adentro y hacia afuera del horno con facilidad.**
- **Limpie cualquier derrame excesivo.** Limpie cualquier derrame en el fondo del horno **antes** de iniciar el ciclo de autolimpieza. Para limpiar, use agua caliente con detergente y un paño. Los derrames grandes pueden causar humo denso o un incendio cuando se exponen a altas temperaturas. **NO** deje que queden en la superficie del horno derrames con alto contenido de azúcar o ácido (tales como leche, tomates, chucrut, jugo de frutas o rellenos de tartas), pues pueden dejar una mancha opaca incluso después de la limpieza.
- Limpie toda la suciedad pegada al marco del horno, al revestimiento de la puerta fuera de la junta de la puerta del horno y al área pequeña en la parte delantera central de la parte inferior del horno. Estas áreas se calientan lo suficiente como para quemar la suciedad acumulada sobre la superficie. Limpie con jabón y agua. Estas áreas se muestran en blanco (vea la figura 1).

⚠ PRECAUCIÓN

Durante el ciclo de autolimpieza, la parte exterior de la estufa puede calentarse mucho. **NO** deje a los niños sin vigilancia cerca del electrodoméstico.

Los vapores emitidos durante el ciclo de autolimpieza de cualquier estufa pueden afectar la salud de algunos pájaros. Lleve los pájaros a una habitación bien ventilada.

NO fuerce la puerta del horno para abrirla. Esto puede dañar el sistema de cierre automático de la puerta. Tenga cuidado cuando abra la puerta después de que el ciclo de autolimpieza haya terminado. El horno todavía puede estar **MUY CALIENTE**.



Figura 1

⚠ PRECAUCIÓN

Es posible que los elementos de hornear y asar del horno parezcan haberse enfriado después de haberlos APAGADO. **Los elementos aún pueden estar calientes** y pueden causar quemaduras si se tocan antes de que se hayan enfriado lo suficiente.

➔ IMPORTANTE

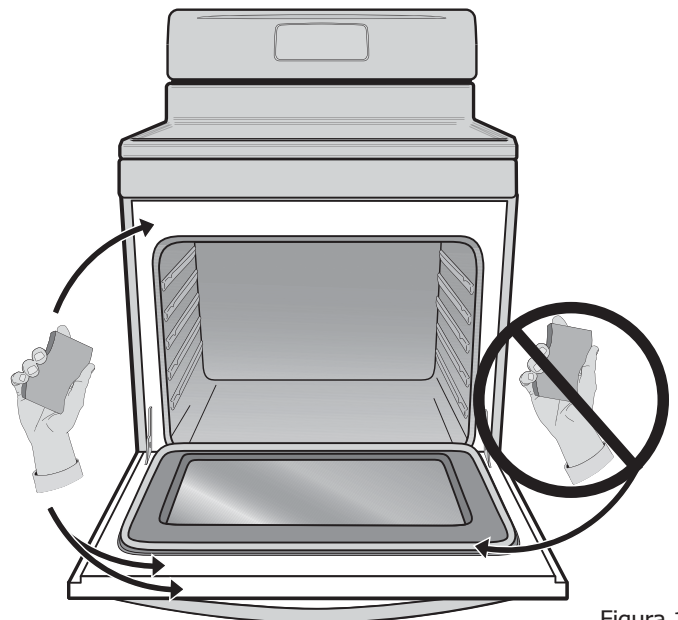
Para los modelos con elemento de horneado visible SOLAMENTE: este elemento de hornear fue diseñado para ser levantado con la mano desde la parte delantera para su limpieza. Retire la parrilla inferior del horno antes de levantar el elemento. No levante el elemento del horno más de 4 ó 5 pulgadas (10 a 12 cm) desde su posición de reposo.

AUTOLIMPIEZA

Ajuste de un ciclo de autolimpieza o de un ciclo de autolimpieza diferido

IMPORTANTE

Para iniciar un ciclo de autolimpieza sin **diferirlo**, omita los pasos 2 y 3 en las instrucciones que se ofrecen abajo.

Ajuste de un ciclo de autolimpieza

1. Asegúrese de que el reloj muestre la hora correcta del día.
2. Oprima **"Start time"** (hora de encendido). Los dos puntos ":" en la hora del día destellarán.
3. Oprima y mantenga oprimida la tecla **▲** para programar la hora de inicio del ciclo de autolimpieza. Libere la tecla cuando la pantalla muestre la hora de inicio deseada.
4. Oprima la tecla **"Clean"** (limpieza). **"—"** aparece en la pantalla.
5. Oprima la tecla **▲** o **▼** una sola vez. "3:00" aparecerá en la pantalla para indicar que se programó un ciclo de autolimpieza de 3 horas. Para cambiar el ajuste a un ciclo de autolimpieza de 2 horas, oprima la tecla **▼** una sola vez ("2:00" aparecerá en la pantalla).
(Algunos modelos) Para un ciclo de autolimpieza de 4 horas, oprima la tecla **▲** hasta que "4:00" aparezca en la pantalla.
6. **"CLn"** aparecerá en la pantalla durante el ciclo de autolimpieza y la luz "LOCK" (bloqueo) se encenderá hasta que el ciclo de autolimpieza haya finalizado o se haya anulado y la temperatura haya descendido.

NOTA

Tan pronto como se hayan ajustado los controles, el seguro mecánico comenzará a cerrarse automáticamente y la luz indicadora "LOCK" (bloqueo) comenzará a destellar. **NO** abra la puerta mientras la luz esté destellando (la puerta del horno se bloquea en aproximadamente 15 segundos).

Quando el ciclo de autolimpieza haya terminado:

1. La hora del día aparecerá en el indicador visual y la luz indicadora "Clean" (limpieza) y "LOCK" (bloqueo) seguirán destellando.
2. Se puede abrir la puerta del horno una vez que este se haya enfriado por lo menos por 1 HORA y que se haya apagado la luz "LOCK" (bloqueo).

Parada o interrupción del ciclo de autolimpieza

Si es necesario detener o interrumpir el ciclo de autolimpieza una vez que haya comenzado:

1. Oprima **"Clear/Off"** (anular/apagar).
2. Se puede abrir la puerta del horno una vez que este se haya enfriado por lo menos por 1 HORA y que se haya apagado la luz "LOCK" (bloqueo).
3. Vuelva a iniciar el ciclo de autolimpieza una vez que se hayan corregido todas las causas.

PRECAUCIÓN

Para evitar posibles quemaduras, tenga cuidado cuando abra la puerta después del ciclo de autolimpieza. **Hágase a un lado del horno** cuando abra la puerta para permitir que el aire o vapor caliente escape.

NO fuerce la puerta del horno para abrirla. Esto puede dañar el sistema de cierre automático de la puerta. Tenga cuidado y evite posibles quemaduras cuando abra la puerta después de que el ciclo de autolimpieza haya terminado. El horno todavía puede estar **MUY CALIENTE**.

NOTAS

Cada vez que se active la función de autolimpieza, podrá consultar la cantidad de tiempo restante en el ciclo oprimiendo la tecla **"Clean"** (limpieza). Recuerde que la puerta de la estufa no puede ser abierta hasta que se haya enfriado lo suficiente. Deberá contar con **aproximadamente 1 hora adicional** al tiempo de limpieza antes de poder usar la estufa para cocinar.

Cuando el horno se enfríe, limpie cualquier residuo o ceniza en polvo con un paño o toalla de papel húmeda.

Tabla de recomendaciones de limpieza

| Tipo de superficie | Recomendación |
|-------------------------------------------------------------------------------------------------------------------------------------------------------------------------------------------------------------------|---------------------------------------------------------------------------------------------------------------------------------------------------------------------------------------------------------------------------------------------------------------------------------------------------------------------------------------------------------------------------------------------------------------------------------------------------------------------------------------------------------------------------------------------------------------------------------------------------------------------------------------------------------------------------------------------------------------------------------------------------------------|
| <ul style="list-style-type: none"> • Perillas de control • Piezas pintadas del armazón • Moldura decorativa pintada • Piezas de molduras de aluminio, plástico o vinilo | <p>Use agua caliente jabonosa y un paño. Seque con un paño limpio.</p> <p><i>Para limpieza general, use agua caliente jabonosa y un paño. Para manchas más difíciles y grasa acumulada, aplique detergente líquido directamente en la mancha. Déjelo en la mancha por 30 a 60 minutos. Enjuague con un paño húmedo y seque. No use agentes de limpieza abrasivos en ninguno de estos materiales, pues pueden rayar la superficie. Para sacar las perillas de control, gírelas hasta la posición "OFF" (apagado); sosténgalas firmemente y tire de ellas derecho hacia fuera del eje. Para volver a colocar las perillas después de la limpieza, alinee los lados planos de la perilla y del eje; luego inserte la perilla en su lugar.</i></p> |
| <ul style="list-style-type: none"> • Panel de control • Molduras decorativas (algunos modelos) | <p><i>Antes de limpiar el panel de control, APAGUE todos los controles y, de ser necesario, retire las perillas del panel. Limpie usando agua caliente jabonosa y un paño. Asegúrese de escurrir el exceso de agua del paño antes de limpiar el panel, especialmente cuando esté limpiando alrededor de los controles. El exceso de agua dentro o cerca de los controles puede causar daños al electrodoméstico. Cuando lo enjuague, utilice un paño limpio y agua limpia y asegúrese de escurrir el exceso de agua del paño antes de limpiar el panel de control.</i></p> |
| <ul style="list-style-type: none"> • Acero inoxidable (algunos modelos) | <p>Limpie las manchas más fuertes con agua caliente jabonosa y un paño. Enjuague con agua limpia y un paño. No use limpiadores con altas concentraciones de cloruros o cloro. No use limpiadores ásperos. Use solamente limpiadores que han sido especialmente diseñados para limpiar acero inoxidable. Siempre asegúrese de enjuagar bien para quitar los limpiadores de las superficies pues pueden ocurrir manchas azuladas con el calor, las cuales no pueden ser quitadas.</p> |
| <ul style="list-style-type: none"> • Asadera e inserto de asadera de porcelana esmaltada (si vienen provistos) • Revestimiento de la puerta y piezas del armazón | <p>Restriegue suavemente con una esponja jabonosa de fregar no abrasiva para sacar la mayoría de las manchas. Enjuague con una solución 1:1 de agua y amoníaco. <i>Si es necesario</i>, cubra las manchas difíciles con una toalla de papel impregnada en amoníaco por 30 a 40 minutos. Enjuague con agua limpia y con un paño húmedo y luego frote con una esponja jabonosa de fregar no abrasiva. Enjuague y seque con un paño limpio. Saque todos los residuos de agentes de limpieza o de lo contrario la porcelana se puede dañar cuando se vuelva a calentar.</p> |
| <ul style="list-style-type: none"> • Parrillas del horno | <p>Debe retirar las parrillas del horno. Límpielas con un agente de limpieza suave siguiendo las instrucciones del fabricante. Enjuague con agua limpia y seque.</p> |
| <ul style="list-style-type: none"> • Puerta del horno | <p>Use agua y jabón para limpiar bien la parte superior y delantera y los costados de la puerta del horno. Enjuague bien. Puede usar limpiavidrios en el exterior de la ventanilla del horno. No sumerja la puerta en agua. No rocíe o permita que el agua o el limpiavidrios entre en los respiraderos de la puerta. No use limpiadores para hornos, limpiadores en polvo o cualquier otro agente de limpieza abrasivo en el exterior de la puerta del horno.</p> <p>No limpie la junta de la puerta del horno. En los modelos con autolimpieza, la junta de la puerta está hecha de un material tejido que es indispensable para que selle correctamente. Se debe tener mucho cuidado de no frotar, dañar ni sacar la junta de la puerta.</p> |
| <ul style="list-style-type: none"> • Cubierta de vidrio cerámico | <p>No use agentes de limpieza tipo aerosol para hornos en la cubierta. Vea el apartado "Limpieza y mantenimiento de la cubierta" en la sección Cuidado y limpieza.</p> |

CUIDADO Y LIMPIEZA

Mantenimiento de la cubierta

➔ IMPORTANTE

Es necesario limpiar adecuada y consistentemente la cubierta de vidrio cerámico para mantenerla.

Antes de usar la cubierta por primera vez, aplique un poco del limpiador para cubiertas de vidrio cerámico provisto con su nuevo electrodoméstico. Pula con un paño **no abrasivo** o una esponja de limpieza antirayaduras. Esto facilitará la limpieza cuando la superficie de cocción se ensucie al cocinar. La crema especial de limpieza para superficies de cocción deja una capa protectora en el vidrio para ayudar a prevenir rayaduras y abrasiones.

Si desliza utensilios con fondo de aluminio o de cobre, puede dejar marcas metálicas sobre la superficie de cocción. Estas marcas deben ser eliminadas **inmediatamente** después de que la superficie de cocción se haya enfriado, usando una crema de limpieza para superficies de cocción. Las marcas metálicas pueden hacerse permanentes si no se quitan antes del siguiente uso.

Los utensilios (de hierro fundido, metal, cerámica o vidrio) con fondos ásperos o sucios pueden **marcar o rayar** la superficie de la cubierta.

No:

- Deslice ningún objeto de metal o de vidrio sobre la cubierta.
- Use utensilios sucios o con acumulación de suciedad en el fondo. Reemplácelos con utensilios limpios antes de cocinar.
- Use la cubierta como tabla para cortar o como mesa de trabajo en la cocina.
- Cocine alimentos directamente sobre la superficie de la cubierta sin un utensilio.
- Deje caer objetos pesados o duros sobre la cubierta de vidrio cerámico, ya que la pueden quebrar.

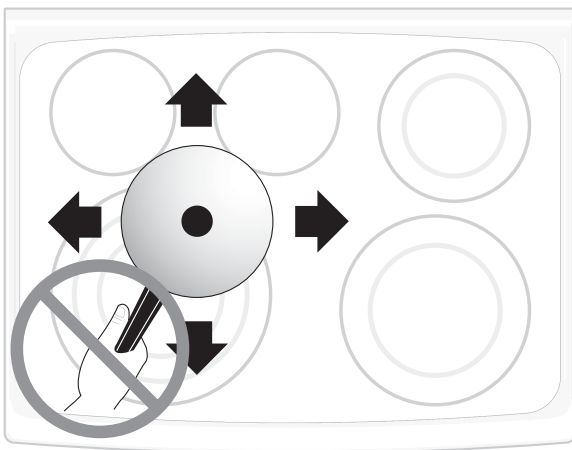

Limpieza de la cubierta

⚠ PRECAUCIÓN

Antes de limpiar la cubierta, asegúrese de que los controles estén en la posición "OFF" (apagado) y que la cubierta esté FRÍA.

Para las manchas leves a moderadas:

Aplique algunas gotas del limpiador para cubierta de vidrio cerámico directamente sobre la superficie. Use una toalla de papel o una esponja de limpieza antirayaduras de plástico no abrasiva para limpiar la superficie completa de la cubierta. Asegúrese de que la superficie de cocción esté completamente limpia y sin residuos.

Para las manchas fuertes y quemadas:

Aplique algunas gotas del limpiador para cubierta de vidrio cerámico directamente sobre el área manchada. Frote el área manchada usando una esponja de limpieza antirayaduras de plástico no abrasiva y aplique presión cuando sea necesario. No use la esponja que utilice para limpiar la superficie de cocción para ningún otro propósito.

Si queda suciedad en la superficie de cocción, ráspela cuidadosamente con una hojilla de afeitar de metal, sosteniéndola a un ángulo de 30 grados en relación con la superficie. Retire la suciedad raspada con una crema de limpieza para superficies de cocción y pula la superficie hasta que quede limpia.

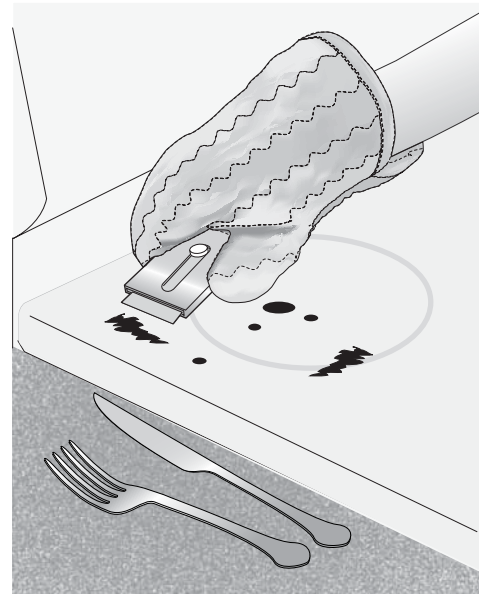

Limpieza de la cubierta (cont.)

Plástico o alimentos con alto contenido de azúcar:

Estos tipos de manchas deben removerse inmediatamente si ocurre un derrame o se derriten sobre la superficie de la cubierta de vidrio cerámico. Pueden ocurrir daños permanentes (como picaduras sobre la superficie de cocción) si estos derrames no se limpian **inmediatamente**.

Después de APAGAR los elementos superiores, use un raspador con hojilla de afeitar o una espátula de metal con guantes de hornear y raspe el derrame de la superficie caliente (como se muestra). Permita que la superficie de cocción se enfríe y use el mismo método de limpieza que para las manchas fuertes o quemadas.



ADVERTENCIA

NO use un limpiador sobre la superficie de cocción si la superficie está caliente. Los vapores que se desprendan pueden ser peligrosos para su salud y pueden dañar químicamente la superficie de vidrio cerámico.

No use lo siguiente en la cubierta:

- No use limpiadores abrasivos ni esponjas ásperas tales como las esponjas de metal o de nylon. Estas pueden rayar la superficie de cocción y dificultar su limpieza.
- No use limpiadores abrasivos tales como el blanqueador con cloro, el amoníaco o los limpiadores para hornos, ya que pueden rayar o decolorar la cubierta.
- No use esponjas, paños o toallas de papel sucios, ya que pueden dejar sucio o pelusas sobre la cubierta que se pueden quemar y causar decoloración.



IMPORTANTE

Si utiliza una esponja de limpieza abrasiva, la superficie de cocción de vidrio cerámico puede sufrir daños. Sólo use productos de limpieza que hayan sido diseñados específicamente para superficies de cocción de vidrio cerámico.

Precaución para el uso del aluminio sobre la cubierta

- **Papel de aluminio:** el uso del papel de aluminio sobre una cubierta caliente dañará la superficie. No use utensilios de aluminio ligero y no permita que el papel de aluminio entre en contacto con la superficie de cocción de vidrio cerámico bajo NINGUNA circunstancia.
- **Utensilios de aluminio:** el punto de fusión del aluminio es mucho más bajo que el de otros metales. Se debe tener cuidado cuando se usen utensilios de aluminio sobre la superficie de cocción. Si permite que el contenido de los utensilios de aluminio se seque durante el uso de la cubierta, no solo se dañará el utensilio, sino que puede fundirse sobre la superficie de vidrio cerámico, romperla o marcarla, dañándola permanentemente.

Reinstalación de la luz del horno

La bombilla se encuentra en la parte trasera del horno y está cubierta con un protector de vidrio sostenido por un soporte metálico. El protector de vidrio debe estar en su lugar siempre que se use el horno.

Para cambiar la bombilla de la luz del horno:

1. Desconecte el suministro eléctrico en la fuente principal o desenchufe la estufa.
2. Oprima el soporte metálico en uno de los costados para liberar el protector de vidrio.
3. Reemplace la bombilla por una bombilla nueva de 40 vatios para electrodomésticos.
4. Vuelva a colocar el protector de vidrio y cierre el soporte metálico.
5. Vuelva a conectar el suministro eléctrico en la fuente principal (o vuelva a enchufar la estufa).
6. Se deberá volver a programar el reloj. Para volver a programarlo, vea la sección **Ajuste del reloj** y del **temporizador** en esta Guía de uso y cuidado.



PRECAUCIÓN

Asegúrese de que la estufa esté desenchufada y que todas las piezas estén FRÍAS antes de reemplazar las bombillas del horno. Utilice un guante de cuero como protección en caso de que haya vidrios rotos.

CUIDADO Y LIMPIEZA

Desmontaje y reinstalación de la puerta elevable



PRECAUCIÓN

La puerta es pesada. Para guardarla temporalmente de manera segura, coloque la puerta horizontalmente con el lado interior dirigido hacia abajo.

Para retirar la puerta del horno:

1. Abra completamente la puerta del horno (dejándola horizontal en relación con el piso; vea la figura 1).
2. Tire de los seguros de ambas bisagras (izquierda y derecha) hacia abajo desde el marco del horno completamente hacia la puerta del horno (vea la figura 2). Es posible que necesite una herramienta como un destornillador pequeño de cabeza plana.
3. Sostenga firmemente ambos lados de la puerta del horno en sus costados (no use la manija de la puerta; vea la figura 3).
4. Cierre la puerta hasta el tope de asar (la puerta del horno se detendrá en esta posición justo antes de cerrarse completamente).
5. Con la puerta del horno en la posición de asar, levante los brazos de las bisagras de la puerta sobre los pasadores de rotación ubicados a cada lado del marco del horno (vea la figura 4).

Para reinstalar la puerta del horno:

1. Sostenga firmemente ambos lados de la puerta del horno en sus costados (no use la manija de la puerta; vea la figura 3).
2. Sosteniendo la puerta en el mismo ángulo de extracción, coloque el gancho del brazo de la bisagra sobre los pasadores de rotación ubicados a cada lado del marco de la puerta (vea la figura 4). El gancho de los brazos de las bisagras debe estar completamente asentado sobre los pasadores de rotación.
3. Abra completamente la puerta del horno (dejándola horizontal en relación con el piso; vea la figura 1).
4. Empuje los seguros de las bisagras izquierda y derecha hacia arriba y hacia el interior del marco del horno (vea la figura 2) a su posición bloqueada.
5. Cierre la puerta del horno.

Instrucciones especiales para el cuidado de la puerta: la mayoría de las puertas tienen piezas de vidrio que se pueden romper.

Lea las siguientes recomendaciones:

1. No cierre la puerta del horno hasta que todas las parrillas estén en su lugar.
2. No golpee el vidrio con ollas, sartenes o cualquier otro objeto.
3. Si se raya, golpea, raspa o se aplica presión sobre el vidrio, su estructura se puede debilitar, lo que puede aumentar el riesgo de que se rompa más adelante.



Figura 1



Figura 2

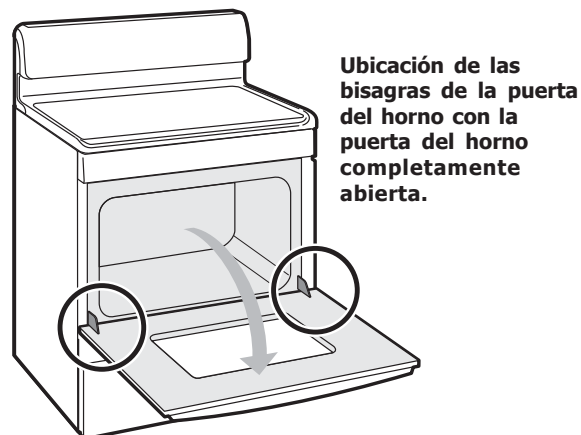

Figura 3

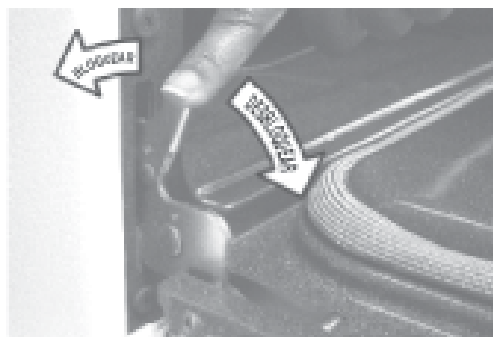

Figura 4

| Problema | Solución |
|---------------------------------------------------------------------------------------------|---------------------------------------------------------------------------------------------------------------------------------------------------------------------------------------------------------------------------------------------------------------------------------------------------------------------------------------------------------------------------------------------------------------------------------------------------------------------------------------------------------------------------------------------------------------------------------------------------------------------------------------------------------------------------------------------------------------------------------------------------|
| Resultados de horneado deficientes. | <ul style="list-style-type: none"> Muchos factores pueden afectar los resultados al hornear. Asegúrese de que esté usando la parrilla del horno en la posición correcta. Coloque el alimento en el centro del horno y separe las asaderas para permitir que circule el aire. Deje que el horno se caliente a la temperatura preseleccionada antes de colocar los alimentos en el horno. Trate de ajustar la temperatura o el tiempo de horneado recomendados en la receta. Si considera que el horno está demasiado caliente o demasiado frío, vea la sección "Ajuste de la temperatura del horno" en esta Guía de uso y cuidado. |
| El electrodoméstico está desnivelado. | <ul style="list-style-type: none"> Asegúrese de que el piso esté suficientemente nivelado, fuerte y estable para que pueda resistir la estufa de forma adecuada. Llame a un carpintero para corregir el hundimiento o desnivel del piso. Instalación deficiente. Coloque la parrilla del horno en el centro. Coloque un nivel en la parrilla del horno. Ajuste los tornillos niveladores en la base del electrodoméstico hasta que la parrilla quede nivelada. Los armarios de la cocina mal alineados pueden dar la impresión de que la estufa está desnivelada. Asegúrese de que los armarios estén derechos y que haya suficiente espacio libre entre la base de los armarios y el electrodoméstico. |
| Es difícil mover el electrodoméstico. La estufa debe estar accesible en caso de reparación. | <ul style="list-style-type: none"> Armarios que no están derechos o quedaron muy apretados. Llame a un constructor o instalador para hacer accesible el electrodoméstico. La alfombra interfiere con el electrodoméstico. Proporcione espacio suficiente para que el electrodoméstico pueda ser levantado sobre la alfombra. |
| El elemento superior está demasiado caliente o no está lo suficientemente caliente. | <ul style="list-style-type: none"> Ajuste de control incorrecto. Asegúrese de que se haya ENCENDIDO el control correcto para el elemento que va a utilizar. |
| El elemento superior no calienta. | <ul style="list-style-type: none"> Se usaron utensilios livianos o deformados. Sólo use utensilios planos, balanceados de peso mediano o pesado. Los utensilios planos calientan mejor que los utensilios deformados. Los materiales de los utensilios y el peso de los mismos afectan el calentamiento. Los utensilios de peso mediano y pesado calientan uniformemente. Debido a que los utensilios livianos no calientan de manera uniforme, los alimentos se pueden quemar fácilmente. |
| La estufa no funciona por completo. | <ul style="list-style-type: none"> La hora del día no está programada. Primero se debe programar la hora del día para que el horno funcione. Consulte el apartado "Ajuste del reloj" en la sección Ajuste de los controles del horno. Asegúrese de que el cordón eléctrico o el enchufe estén correctamente conectados. El cableado de servicio está incompleto. Póngase en contacto con su distribuidor, instalador o técnico autorizado. Interrupción del suministro eléctrico. Para estar seguro, revise las luces de la vivienda. Llame al servicio técnico de su compañía de electricidad local. |
| La sección del horno no funciona. | <ul style="list-style-type: none"> Asegúrese de que los controles estén ajustados correctamente para la función de cocción deseada. Vea la sección Ajuste de los controles del horno en este manual o lea las instrucciones "El electrodoméstico no funciona por completo" en esta lista. |
| La luz del horno no funciona. | <ul style="list-style-type: none"> Asegúrese de que la luz esté instalada firmemente en el casquillo. También consulte la sección "Cambio y reemplazo de la luz del horno". |
| El ciclo de autolimpieza no funciona. | <ul style="list-style-type: none"> El control del horno no está ajustado correctamente. Siga las instrucciones bajo Autolimpieza. Se interrumpió el ciclo de autolimpieza. Siga los pasos del apartado "Parada o interrupción del ciclo de autolimpieza" en la sección de Autolimpieza. |

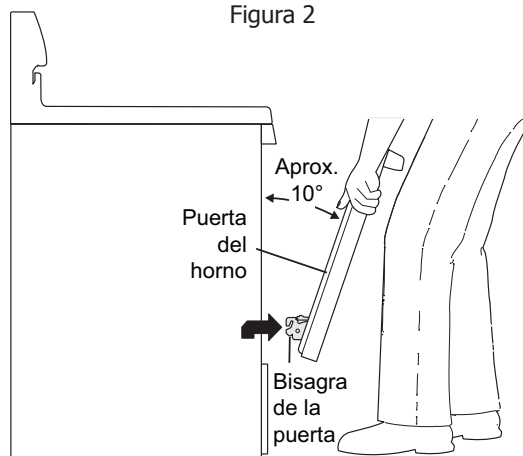
ANTES DE SOLICITAR SERVICIO TÉCNICO • Soluciones de problemas comunes

| Problema | Solución |
|------------------------------------------------------------------------------------------------------------------------------------|----------------------------------------------------------------------------------------------------------------------------------------------------------------------------------------------------------------------------------------------------------------------------------------------------------------------------------------------------------------------------------------------------------------------------------------------------------------------------------------------------------------------------------------------------------------------------------------------------------------------------------------------------------------------------------------------------------------------------------------------------------------------------------------------------------------------------------------------------------------------------------------------------------------------------------------------------------------------------------------------------------------------------------------------------------------------------------------------------------------------------------------------------------------------------------------------|
| No se eliminó la suciedad completamente después del ciclo de autolimpieza. | <ul style="list-style-type: none">No se limpió la parte inferior delantera y superior del horno, el marco del horno o las áreas de la puerta fuera de la junta del horno. Estas áreas no entran en el ciclo de autolimpieza, pero se calientan lo suficiente como para que se quemen los residuos. Limpie estas áreas antes de comenzar el ciclo de autolimpieza. El residuo quemado se puede limpiar con un cepillo de nylon duro y agua o con un restregador de nylon. Trate de no dañar la junta del horno. |
| El horno desprende mucho humo cuando se asa a la parrilla. | <ul style="list-style-type: none">Ajuste incorrecto. Siga las instrucciones de asado a la parrilla en la sección Ajuste de los controles del horno.Asegúrese de que la puerta esté abierta en la posición tope de asar a la parrilla.La carne está demasiado cerca del elemento de asar. Vuelva a colocar la parrilla de asar, de modo que quede un espacio más grande entre la carne y el elemento. Precaliente el elemento de asar para dorar bien.La carne no fue preparada adecuadamente. Quite el exceso de grasa de la carne. Corte los bordes con grasa para evitar el pandeamiento de la carne, pero no corte hasta la parte magra.El inserto y la asadera están colocados al revés y la grasa no está goteando. Siempre coloque el inserto de la asadera con las nervaduras hacia arriba y las ranuras hacia abajo, para permitir que la grasa gotee hacia la asadera (algunos modelos).Se ha acumulado grasa en las superficies del horno. Es necesario efectuar una limpieza regularmente cuando ase en forma frecuente. La grasa acumulada o las salpicaduras de alimentos pueden causar humo excesivo. |
| Hay llamas en el horno o sale humo por el respiradero del horno. | <ul style="list-style-type: none">Derrames excesivos en el horno. Por ejemplo, esto ocurrirá con derrames de pasteles o grandes cantidades de grasa que queden en la parte inferior del horno. Limpie los derrames excesivos antes de encender el horno. Si hay llamas o humo excesivo presentes, vea el párrafo "Función de asado a la parrilla", en la sección Ajuste de los controles del horno. |
| El panel de control emite señales sonoras y muestra un código de error "F" (por ejemplo, F10, F11, F13, F14, F15, F30, F31 o F90). | <ul style="list-style-type: none">El control del horno ha detectado una condición de falla o de error. Oprima la tecla "Clear/Off" (anular/apagar) para borrar la pantalla y detener las señales sonoras. Intente utilizar la función de horneado o asado nuevamente. Si el código aparece nuevamente, desconecte el suministro eléctrico al electrodoméstico, espere 5 minutos, conecte el electrodoméstico y vuelva a programar el reloj. Intente utilizar la función de horneado o asado nuevamente. Si la falla ocurre nuevamente, anote el código de error y solicite servicio técnico. |
| Hay rayaduras o abrasiones sobre la superficie de cocción. | <ul style="list-style-type: none">Las partículas ásperas, tales como las de sal o arena, que queden entre la superficie de cocción y los utensilios pueden causar rayaduras. Asegúrese de que la superficie de cocción y los fondos de los utensilios estén limpios antes de usarlos. Las rayaduras pequeñas no afectan la cocción y se harán menos visibles con el tiempo.Se usaron materiales de limpieza no recomendados para superficies de cocción de vidrio cerámico. Vea el apartado "Limpieza y mantenimiento de la cubierta" en la sección Cuidado y limpieza de esta Guía de uso y cuidado.Se usaron utensilios con fondos ásperos. Use utensilios con fondos lisos y planos. |
| Marcas metálicas en la cubierta. | <ul style="list-style-type: none">Se deslizaron o rasparon utensilios de metal sobre la superficie de la cubierta. No deslice utensilios de metal sobre la superficie de cocción. Use un limpiador para superficies de cocción de vidrio cerámico para quitar las marcas. Vea el apartado "Limpieza y mantenimiento de la cubierta" en la sección Cuidado y limpieza. |
| Hay marcas o puntos marrones en la superficie de la cubierta. | <ul style="list-style-type: none">Se cocinaron derrames sobre la superficie. Use un raspador con hojilla de afeitar para remover el derrame seco. Vea el apartado "Limpieza y mantenimiento de la cubierta" en la sección Cuidado y limpieza. |
| Hay áreas de decoloración con brillo metálico en la superficie de la cubierta de vidrio cerámico. | <ul style="list-style-type: none">Depósitos minerales de agua y alimentos. Quítelos usando un limpiador para superficies de cocción de vidrio cerámico. Use utensilios con fondos limpios y secos. |

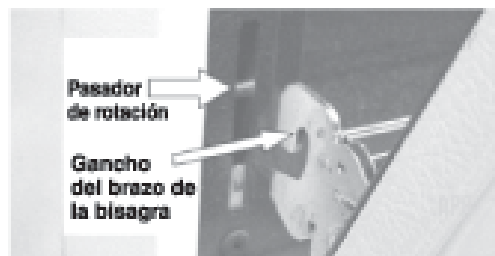
GARANTÍA DE LOS ELECTRODOMÉSTICOS GRANDES

Su electrodoméstico está cubierto por una garantía limitada de un año. Durante un año a partir de la fecha original de compra, Electrolux cubrirá todos los costos de reparación o reemplazo de cualquier pieza de este electrodoméstico que se encuentre defectuosa en materiales o mano de obra cuando el electrodoméstico se instala, utiliza y mantiene de acuerdo con las instrucciones proporcionadas.

Exclusiones Esta garantía no cubre lo siguiente:

1. Productos cuyos números de serie originales hayan sido quitados, alterados o no puedan determinarse con facilidad.
2. Productos que hayan sido transferidos del dueño original a un tercero o que no se encuentren en los EE. UU. o en Canadá.
3. Óxido en el interior o exterior de la unidad.
4. Los productos comprados "como están" no están cubiertos por esta garantía.
5. Pérdida de alimentos por fallas del refrigerador o congelador.
6. Productos utilizados para fines comerciales.
7. Las llamadas de servicio técnico por causas no debidas al funcionamiento defectuoso ni a los defectos de materiales o mano de obra, o bien de electrodomésticos que no reciban un uso doméstico o que no se utilicen de acuerdo con las instrucciones proporcionadas.
8. Llamadas de servicio técnico para corregir errores de instalación del electrodoméstico o para instruir al usuario sobre el uso del electrodoméstico.
9. Los gastos necesarios para hacer accesible el electrodoméstico a fin de repararlo, como por ejemplo la extracción de adornos, alacenas, estanterías, etc., que no formaban parte del electrodoméstico en el momento en que salió de la fábrica.
10. Llamadas de servicio técnico para reparar o reemplazar bombillas, filtros de aire, filtros de agua, otros consumibles, perillas, manijas u otras piezas decorativas.
11. Costos adicionales que incluyen, sin limitarse, cualquier llamada de servicio fuera de las horas de oficina, durante los fines de semana o días feriados, peajes, pasajes de transporte o millaje/kilometraje para llamadas de servicio técnico en áreas remotas, incluido el estado de Alaska.
12. Daños al acabado del electrodoméstico o al hogar que hayan ocurrido durante la instalación, incluyendo, sin limitarse, los armarios, paredes, etc.
13. Daños causados por: servicio técnico realizado por compañías de servicio técnico no autorizadas, el uso de piezas que no sean piezas genuinas Electrolux o piezas obtenidas de personas que no pertenezcan a compañías de servicio técnico autorizado, o causas externas como abuso, mal uso, suministro eléctrico inadecuado, accidentes, incendios o hechos fortuitos.

RENUNCIA DE RESPONSABILIDAD DE GARANTÍAS IMPLÍCITAS; LIMITACIÓN DE ACCIONES LEGALES

LA ÚNICA Y EXCLUSIVA OPCIÓN DEL CLIENTE BAJO ESTA GARANTÍA LIMITADA ES LA REPARACIÓN O EL REEMPLAZO SEGÚN SE INDICA. LOS RECLAMOS BASADOS EN GARANTÍAS IMPLÍCITAS, INCLUYENDO LAS GARANTÍAS DE COMERCIALIZACIÓN O IDONEIDAD DEL PRODUCTO PARA UN PROPÓSITO ESPECÍFICO, ESTÁN LIMITADOS A UN AÑO O AL PERÍODO MÍNIMO PERMITIDO POR LEY, PERO NUNCA MENOS DE UN AÑO. ELECTROLUX NO SE HACE RESPONSABLE POR DAÑOS EMERGENTES O INCIDENTALES COMO POR EJEMPLO DAÑOS A LA PROPIEDAD Y GASTOS INCIDENTALES OCASIONADOS POR EL INCUMPLIMIENTO DE ESTA GARANTÍA LIMITADA ESCRITA O DE CUALQUIER GARANTÍA IMPLÍCITA. ALGUNOS ESTADOS Y PROVINCIAS NO PERMITEN LA EXCLUSIÓN O LIMITACIÓN DE DAÑOS INCIDENTALES O CONSECUENTES, O LIMITACIONES SOBRE LA DURACIÓN DE LAS GARANTÍAS IMPLÍCITAS, DE MANERA QUE PUEDE QUE ESTAS LIMITACIONES O EXCLUSIONES NO SE APLIQUEN EN SU CASO. ESTA GARANTÍA ESCRITA LE OTORGA DERECHOS LEGALES ESPECÍFICOS. ES POSIBLE QUE TAMBIÉN TENGA OTROS DERECHOS QUE VARÍAN DE UN ESTADO A OTRO.

Si tiene que solicitar servicio técnico

Guarde su recibo, la boleta de entrega o cualquier otro registro de pago adecuado para establecer el período de la garantía si llegara a requerir servicio técnico. Si se realiza una reparación, es conveniente obtener y conservar todos los recibos de dicho servicio. El servicio realizado bajo esta garantía debe ser obtenido a través de Electrolux utilizando las direcciones o números telefónicos que se indican abajo.

Esta garantía solo aplica en los Estados Unidos y Canadá. En los EE. UU., su electrodoméstico está garantizado por Electrolux Major Appliances North America, una división de Electrolux Home Products, Inc. En Canadá, su electrodoméstico está garantizado por Electrolux Canada Corp. Electrolux no autoriza a ninguna persona a cambiar o agregar ninguna obligación bajo esta garantía. Nuestras obligaciones de servicios y piezas bajo esta garantía deben ser realizadas por Electrolux o una compañía de servicio técnico autorizado. Las características o especificaciones descritas o ilustradas están sujetas a cambios sin previo aviso.

EE. UU.
1.800.944.9044
Electrolux Home Products, Inc.
10200 David Taylor Drive
Charlotte, NC 28262



Canadá
1.800.265.8352
Electrolux Canada Corp.
5855 Terry Fox Way
Mississauga, Ontario, Canadá
L5V 3E4