

FRIGIDAIRE

Tout à propos de

l'utilisation et l'entretien

de votre lave-vaisselle



TABLE DES MATIÈRES

Mesures de sécurité importantes	2	Branchement et débranchement du	
Caractéristiques de lave-vaisselle	3	Lave-Vaisselle Mobile	11
Fonctionnement de l'appareil	4 - 6	Problèmes Fréquents et Solutions	12 - 13
Distributeurs et détergents	7	Diagnostics	13 - 14
Facteurs affecte Le Rendement	8	Garantie	15
Entretien et nettoyage	9 - 10		

MESURES DE SÉCURITÉ IMPORTANTES

Lire toutes les instructions avant d'employer cet appareil.

Sauver ces instructions pour la future référence.

AVERTISSEMENT

Pour réduire les risques d'incendie, de choc électrique ou de blessures en utilisant votre lave-vaisselle, suivez les précautions qui s'imposent, incluant celles qui suivent:

- Lisez toutes les instructions avant de faire fonctionner votre lave-vaisselle.
 - N'utilisez votre lave-vaisselle que selon les instructions incluses dans ce guide d'entretien et d'utilisation.
 - Les instructions contenues dans le présent guide d'entretien et d'utilisation ne visent pas à couvrir toutes les situations qui pourraient se présenter. Faites preuve de sens pratique et prenez les précautions qui s'imposent lors de l'installation, l'utilisation et l'entretien de tout appareil électroménager.
 - LE CIRCUIT ÉLECTRIQUE DE CE LAVE-VAISSELLE DOIT ÊTRE MIS À LA TERRE. Lisez les instructions d'installation pour de plus amples informations.
 - Ce lave-vaisselle est conçu pour fonctionner avec un courant résidentiel normal (120 volts, 60 hertz). Utilisez un circuit équipé d'un fusible ou un disjoncteur de 15 ampères. Utilisez un fusible de 20 ampères si le lave-vaisselle est connecté avec un broyeur à déchets.
 - Ne faites pas fonctionner le lave-vaisselle si tous les panneaux de carrosserie ne sont pas correctement en place.
 - Pour éviter qu'une personne puisse s'enfermer à l'intérieur de l'appareil et/ou y suffoquer, retirez la porte ou le mécanisme de verrouillage de porte de tout lave-vaisselle inutilisé ou mis aux rebuts.
 - Tenez vos bébés et enfants loin du lave-vaisselle en fonctionnement.
 - Ne laissez pas vos enfants faire une utilisation abusive, s'asseoir, grimper ou jouer sur la porte ou les paniers du lave-vaisselle.
 - Utilisez seulement les détergers et agents de rinçage recommandés pour lave-vaisselle.
 - Placez les détergers et agents de rinçage hors de la portée des enfants.
 - Ne lavez pas les articles en plastique à moins d'indication contraire sur les étiquettes. S'il n'y a aucune indication à cet effet vérifiez avec le fabricant. Les articles non recommandés pour être lavés au lave-vaisselle risquent de fondre et de créer un risque d'incendie.
 - Si le lave-vaisselle vidange dans un broyeur à déchets, assurez-vous que ce dernier est complètement vide avant de mettre en marche le lave-vaisselle.
 - Ne modifiez pas les commandes.
- Débranchez l'alimentation électrique au lave-vaisselle avant d'entreprendre tout travail d'entretien ou de réparation.
 - Les réparations doivent être faites par un technicien qualifié.
 - Ne touchez pas l'élément chauffant pendant ou immédiatement après l'utilisation.
 - Pour ranger les articles dans le lave-vaisselle:
 - Ranger les couteaux et articles pointus pour qu'ils ne risquent pas d'endommager le joint de la porte ou la cuve.
 - Placer les couteaux et articles pointus, manches vers le haut pour réduire le risque de coupures.
 - Dans certaines conditions, il est possible qu'il se produise une formation d'hydrogène dans la canalisation d'eau chaude inutilisée depuis 2 semaines ou plus. L'HYDROGÈNE EST UN GAZ EXPLOSIF. Si la canalisation d'eau chaude n'a pas été utilisée pendant un tel laps de temps, ouvrez tous les robinets d'eau chaude et laissez couler l'eau pendant plusieurs minutes avant d'utiliser le lave-vaisselle. Ceci permettra d'évacuer tout hydrogène accumulé. L'HYDROGÈNE EST UN GAZ INFLAMMABLE. Ne fumez ou n'allumez aucune flamme dans une telle situation.
 - N'entreposez et n'utilisez pas d'essences et combustibles ou d'autres produits inflammables à proximité de cet appareil ou de tout autre appareil électro-ménager.

Merci de choisir **Frigidaire**.

Ce & d'utilisation Le guide de soin fait partie de notre engagement à la satisfaction du client et de qualité u produit durant toute la durée de vie de votre nouvel appareil. Nous regardons votre achat comme commencement d'un rapport. Pour assurer notre capacité de continuer de vous servir, employer svp cette page pour enregistrer l'information sur le produit importé.

Date D'Achat

Numéro De Type

Numéro De Série

L'enregistrement de votre produit avec Frigidaire augmente notre capacité de vous servir. Vous pouvez s'enregistrer en ligne à www.frigidaire.com ou en laissant tomber votre carte d'enregistrement de produit dans le courrier.

AVERTISSEMENT

Ce pictogramme vise à vous avertir de situations dangereuses susceptibles de causer des blessures graves, des brûlures, un incendie ou des chocs électriques.

CARACTÉRISTIQUES DU LAVE-VAISSELLE

Votre lave-vaisselle, illustré ci-dessous, nettoie en arrosant les surfaces souillées de la vaisselle et des ustensiles avec un mélange d'eau propre et chaude et de détergent. Chaque cycle commence par un pré-drainage. Ensuite, le lave-vaisselle se remplit jusqu'au niveau de l'élément chauffant. Cette eau se fait constamment pomper dans le bras d'arrosage rotatif et dans la tour de lavage centrale pour ensuite se faire projeter en gouttelettes sur la vaisselle. L'eau sale est pompée et remplacée par de l'eau propre au cours d'un cycle. Le nombre de remplissages d'eau dépend du cycle utilisé.

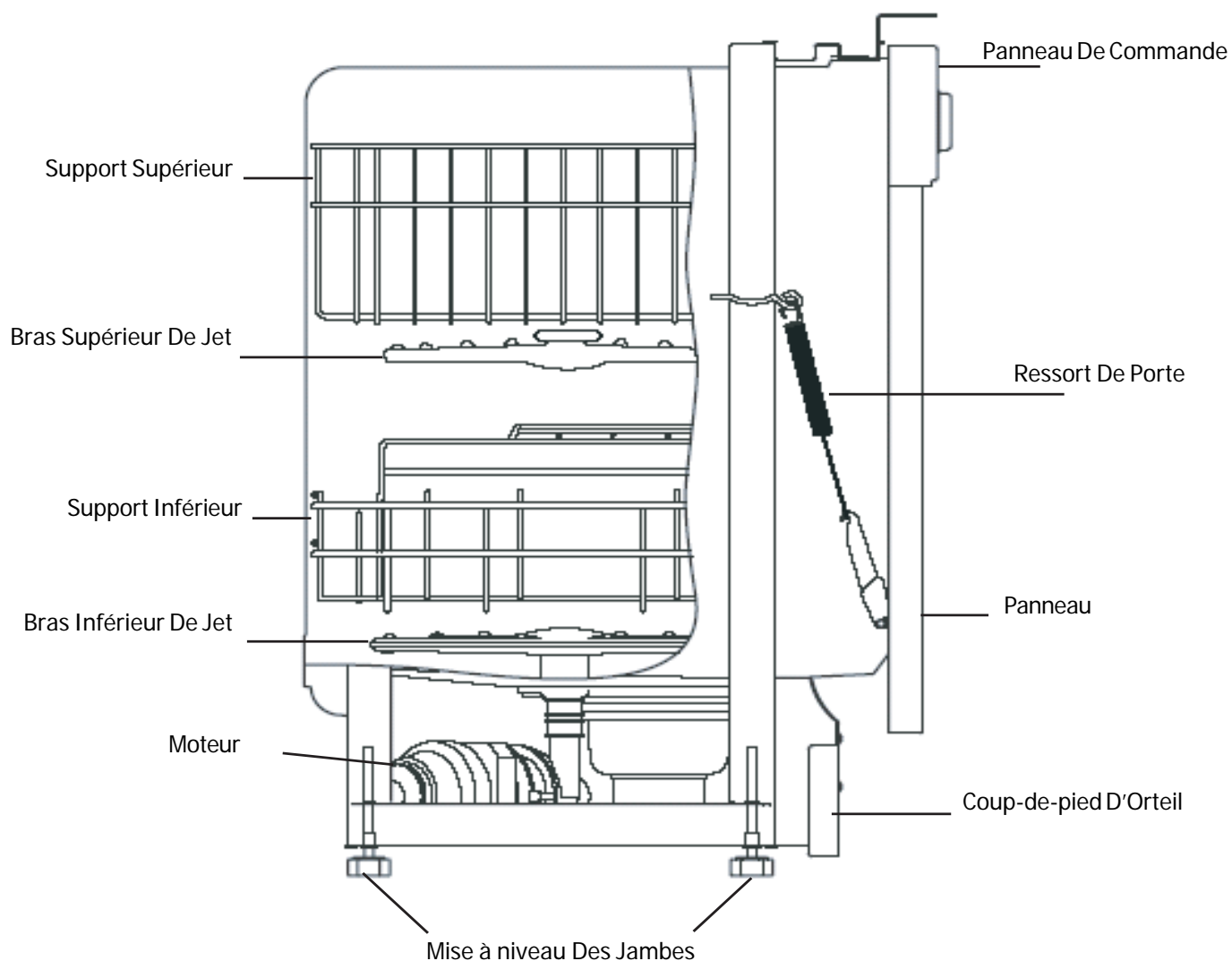

FUNCTIONNEMENT DE L'APPAREIL

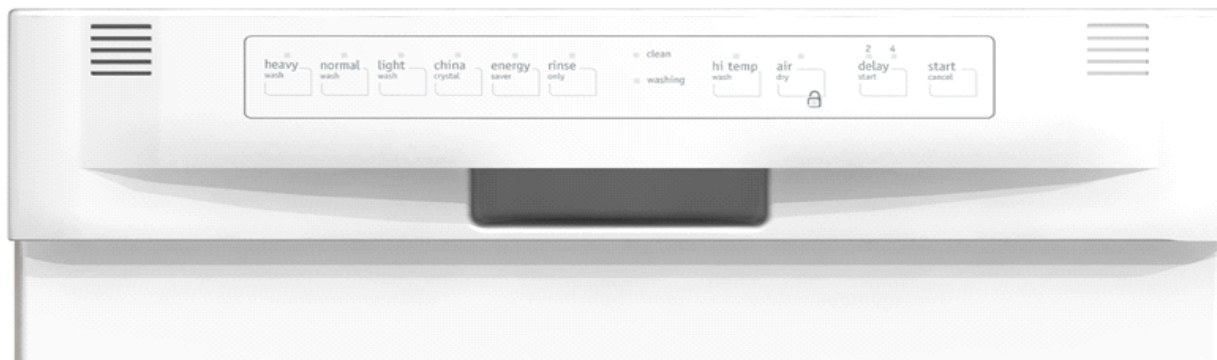

L'apparence peut être différente de celle de votre modèle.

Démarrage

1. Vérifiez Le Filtre (Voir Le Filtre De Nettoyage)
2. Charger le lave-vaisselle (voir Préparation et chargement de la vaisselle).
3. Ajoutez le détergent (voir Distributeurs et détergents).
4. Ajoutez le produit de rinçage, si nécessaire (voir Produits de rinçage).
5. Sélectionnez le cycle (CYCLE) désiré (voir Tableau des cycles).
6. Choisissez les OPTIONS désirées.
7. Pour les instructions du branchement du lave-vaisselle mobile, voir Branchement et débranchement du lave-vaisselle mobile/adaptable en page 11.
8. Ouvrir le robinet d'eau chaude situé le plus près du lave-vaisselle pour purger l'eau froide du tuyau. Fermer le robinet.
9. Pour démarrer le lave-vaisselle, fermer la porte à fond.

Tableau des cycles

Cycles	Description	Pour sélectionner le cycle	Eau (approx.)	Durée* (approx.)	Lavages/ rinçages
Très sale (Heavy Wash)	Pour la vaisselle et les ustensiles très sales.	<ul style="list-style-type: none"> • Enfoncer le bouton HEAVY WASH. • Sélectionner les OPTIONS qui conviennent. 	16,7 litres	125 mn*	2 lavages 5 rinçages
Lavage normal (Normal Wash)	Pour la vaisselle et les ustensiles moyennement sales.	<ul style="list-style-type: none"> • Enfoncer le bouton NORMAL WASH. • Sélectionner les OPTIONS qui conviennent. 	13,4 litres	95 mn*	2 lavages 4 rinçages
Lavage Léger (Light Wash)	Pour la vaisselle et les ustensiles peu sales ou rincés au préalable.	<ul style="list-style-type: none"> • Enfoncer le bouton LIGHT WASH. • Sélectionner les OPTIONS qui conviennent. 	12,0 litres	85 mn*	2 lavages 3 rinçages
Porcelaine crystal (China Crystal)	Utiliser ce réglage pour la vaisselle en porcelaine et en crystal.	<ul style="list-style-type: none"> • Enfoncer le bouton CHINA CRYSTAL. • Sélectionner les OPTIONS qui conviennent. 	10,2 litres	80 mn*	1 rinçages
Épargnant d'énergie (Energy Saver)	Pour la vaisselle et les ustensiles peu sales ou rincés au préalable.	<ul style="list-style-type: none"> • Enfoncer le bouton ENERGY SAVER. • Sélectionner les OPTIONS qui conviennent. 	10,2 litres	65 mn*	2 lavages 2 rinçages
Rinçage seulement (Rinse Only)	Pour rincer la vaisselle qui sera lavée plus tard.	Sélectionner RINSE ONLY. NE PAS UTILISER de détergent.	6,8 litres	25 mn*	

* Comprend le temps de séchage.

Préparation de la vaisselle

Il n'est pas nécessaire de rincer la vaisselle avant de la mettre dans le lave-vaisselle. Simplement enlever les gros morceaux de nourriture, les os, les noyaux, etc. Vider les verres et les tasses. Il peut être nécessaire de faire tremper ou de frotter légèrement la vaisselle contenant des aliments qui ont collé pendant la cuisson ou la friture.

Les aliments comme moutarde, mayonnaise, vinaigre, jus de citron et produits à base de tomate peuvent décolorer l'acier inoxydable et le plastique s'ils restent trop longtemps sur la vaisselle. À moins que le lave-vaisselle ne soit mis en marche tout de suite, il est préférable de rincer la vaisselle pour enlever les dépôts.

- Placer la vaisselle face au centre du panier pour que l'eau provenant du bras gicleur rotatif et de la tourelle centrale de lavage puisse atteindre les surfaces sales.
- S'assurer que les gros articles ne bloquent pas le distributeur de détergent, l'empêchant de s'ouvrir pendant le cycle de lavage.
- Pour s'assurer qu'un article est lavable au lave-vaisselle, consulter les directives du fabricant.
- Si l'eau du lave-vaisselle s'écoule dans un broyeur à déchets, **s'assurer que le broyeur est entièrement vide avant de démarrer le lave-vaisselle.**
- Pour sauver de l'énergie, faire des charges pleines.
- Pour des résultats de lavage optimaux, ranger la vaisselle correctement et éviter de surcharger le lave-vaisselle.

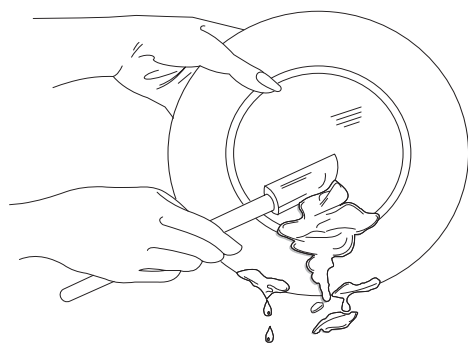

Options D'Énergie

Option de lavage haute température

Lorsque l'option de lavage haute température HI-TEMP WASH est sélectionnée, le lave-vaisselle réchauffe l'eau à environ 140 °F (60 °C). Le cycle de lavage se poursuit

mais la minuterie ne se met en marche que lorsque la température adéquate est atteinte. L'eau plus chaude qu'offre cette option permet d'activer le détergent pour mieux déloger la graisse et la saleté de la vaisselle. L'option de lavage haute température HI-TEMP WASH peut être utilisée avec tous les cycles, à l'exception du cycle de rinçage sans lavage RINSE HOLD, et n'est pas recommandée avec le cycle CHINA (porcelaine).

Pour désactiver cette option, sélectionnez HI-TEMP WASH OFF (désactivation du lavage haute température).

Option Séchage à l'air (Air Dry)

Lorsque l'appareil est en marche et qu'un cycle est sélectionné, l'option de séchage à chaud est sélectionnée par défaut. Ce type de séchage combine le séchage à chaud et un agent de rinçage qui optimisent le séchage. Si vous souhaitez utiliser uniquement le AIR DRY (Séchage à l'air) pour la vaisselle, sélectionnez AIR DRY (Séchage à l'air) et l'élément chauffant de l'appareil ne sera pas mis en marche. Cela permet de réduire la consommation d'énergie, mais réduit la performance du séchage.

Mise en marche différée

L'option DELAT START vous permet de différer la mise en marche automatique du lave-vaisselle de 2 à 4 heures.

Realice las selecciones del ciclo, oprima la tecla 'DELAY START' (encendido diferido) hasta que la luz LED del diferimiento deseado se encienda, cierra la puerta y el diferido se iniciará.

Para anular el diferimiento e iniciar el ciclo antes de que termine el tiempo de espera, abra la puerta y oprima la tecla 'START/CANCEL' (encender/anular). Cierre la puerta y el ciclo se iniciará.

FONCTIONNEMENT DE L'APPAREIL

Chargement du panier supérieur

Verres et tasses - Incliner les tasses et les verres contre les tiges extérieures. Les dessous concaves des tasses se rempliront d'eau.

Petites assiettes et soucoupes - Placer la vaisselle entre les deux rangées centrales de tiges.

Articles en plastique - Placer les articles en plastique dans le panier supérieur pour éviter qu'ils ne fondent.

Bols - Placer les bols retournés entre les deux rangées centrales.

Articles divers - Placer les couteaux et les ustensiles à long manche dans le panier supérieur.

Étagère à tasses - On peut replier l'étagère à tasses sur des articles moins volumineux (verres à jus, tasses, etc.) pour avoir plus d'espace de rangement. Lorsqu'on utilise l'étagère à tasses, placer les articles en alternance avec ceux de la rangée du dessous pour permettre à l'eau d'atteindre toutes les surfaces intérieures.

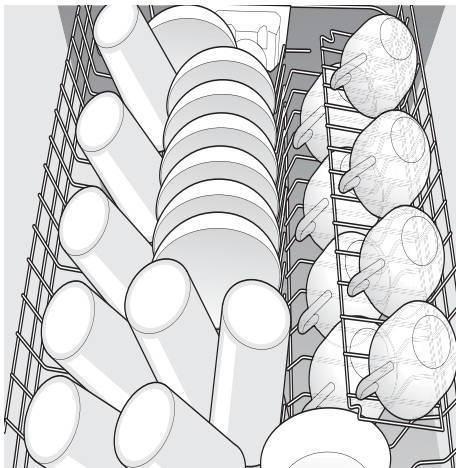

Chargement du panier inférieur

Grandes assiettes et plateaux - Placer entre les tiges de soutien en mettant les surfaces sales vers l'intérieur.

Bols, cocottes, etc. - Placer vers le bas ou incliner vers le centre. L'eau s'écoule mieux lorsque ces articles sont légèrement inclinés.

Casseroles - Les incliner vers le bas. S'assurer que les poignées ne passent pas à travers le fond du panier, car elles bloqueraient la rotation du bras de lavage. Placer les gros articles sur les côtés et non le long du devant car ils pourraient empêcher l'ouverture du distributeur de détergent.

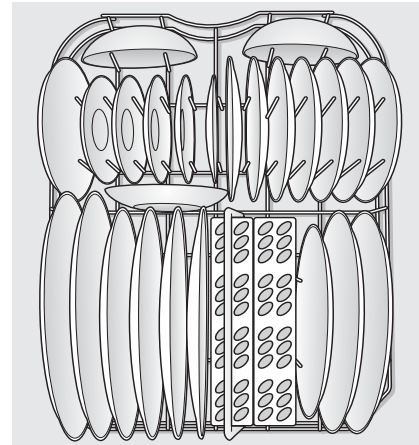

Chargement du panier à ustensiles

Placer les couteaux et ustensiles pointus manche vers le haut. S'assurer qu'aucun article ne passe à travers les trous du panier, ce qui pourrait arrêter la rotation du bras gicleur.

Mélanger les articles dans chaque section pour éviter qu'ils ne s'emboîtent. Le jet d'eau ne peut atteindre efficacement les articles emboîtés.

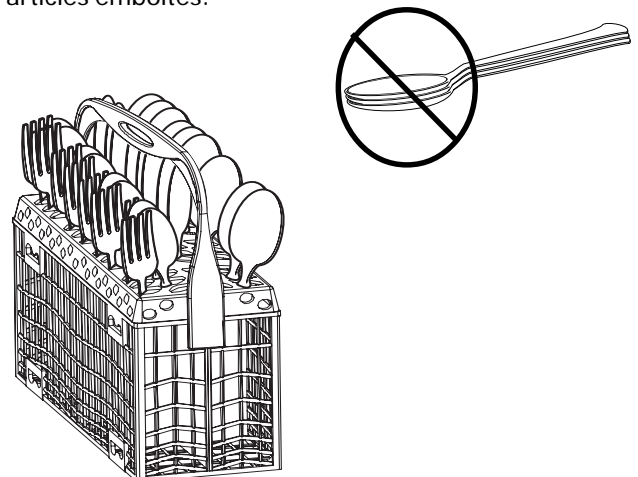

Ajout d'un article à laver

1. S'assurer qu'il reste encore un cycle de lavage complet pour que tout article ajouté se fasse laver et rincer à fond.
2. Déverrouiller la porte et attendre que l'action de l'eau ne cesse.
3. Ouvrir la porte et ajouter l'article.
4. Fermer la porte à fond pour la verrouiller et reprendre le cycle.

Remplissage du distributeur de détersif

Le distributeur de détersif est muni d'un godet fermable et d'un autre découvert. Le détersif dans le godet découvert tombe dans le lave-vaisselle dès que la porte se ferme. Le godet fermable s'ouvre automatiquement durant le lavage principal.

- Utiliser uniquement un détergent neuf pour lave-vaisselle automatique. D'autres types de détergent peuvent provoquer une formation de mousse excessive.
- Si l'on utilise les tablettes de détergent pour lave-vaisselle, il suffit de placer une tablette dans le godet principal de détergent et de fermer ce godet.
- Ajouter du détergent avant de commencer le cycle.
- Ranger le détergent dans un endroit frais et sec. Un détergent qui a pris l'humidité et qui s'est solidifié ne se dissout pas complètement.
- Ne remplissez pas les deux tasses de lavage, à moins que vous ayez l'eau très calcaireuse, voir le diagramme ci-dessous.



REMARQUE

Dans le cas d'eau très dure, le détergent seul peut ne pas être suffisant. Il est recommandé d'ajouter un adoucisseur d'eau pour améliorer la qualité de l'eau et les performances de lavage. Essayer d'ajouter du détergent au commencement de la portion lavage principal du cycle. En règle générale, utiliser une cuillère à thé pour chaque grain au-dessus de 12. Déverrouiller la porte, ouvrir lentement et ajouter du détergent au fond de la cuve. Fermer la porte pour la verrouiller et le lave-vaisselle continuera le cycle.

Dépôt du distributeur de détergent

Le distributeur de détergent a une couverture et une tasse à découvert. Détergent dans la tasse à découvert tombe dans le lave-vaisselle lorsque la porte est fermée. La tasse couverts s'ouvre automatiquement pour libérer de détergent.

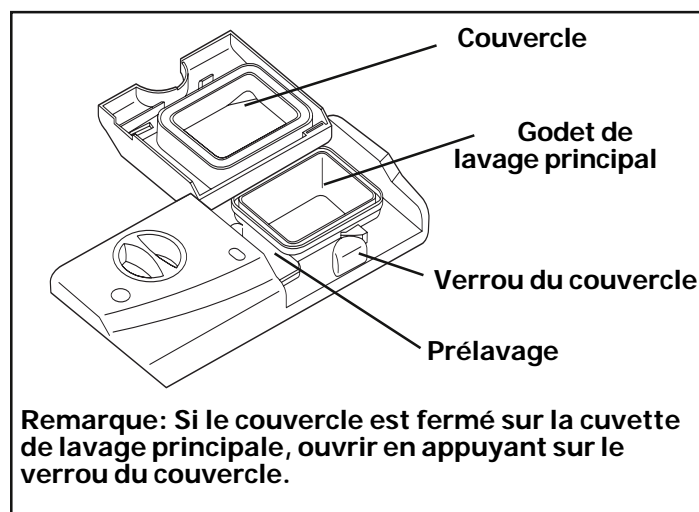

ATTENTION

L'utilisation d'un détergent industriel peut endommager le serpentin et d'autres pièces du lave-vaisselle, entraînant ainsi des dommages à l'appareil et aux biens qui l'entourent. Utilisez uniquement des détergents à lave-vaisselle ménagers.

Guide d'utilisation de détergent

Cycle	Eau douce (0-3 grains)	Eau moyennement dure (4-8 grains)	Eau dure (9-12 grains)	Eau très dure* (plus de 12 grains)
Très Sale (Heavy Wash) Lavage Normal (Normal Wash)	1.5 cuillerées à thé (chaque godet de lavage principal – rempli au 1/4)	4 cuillerées à thé (chaque godet – rempli jusqu'au repère au-dessus de «Regular»)	6 cuillerées à thé (chaque godet de lavage principal – entièrement rempli)	Chaque godet – entièrement rempli
Lavage léger (Light Wash) Épargnant d'énergie (Energy Saver)	1.5 cuillerées à thé (godet de lavage principal – rempli au 1/4)	4 cuillerées à thé (godet de lavage principal – rempli jusqu'au repère au-dessus de «Regular»)	6 cuillerées à thé (godet de lavage principal – entièrement rempli)	Godet de lavage principal – entièrement rempli
Rinçage seulement (Rinse Only)	Pas de détergent	Pas de détergent	Pas de détergent	Pas de détergent

FACTEURS AFFECTE LE RENDEMENT

Agent de rinçage

Les agents de rinçage améliorent grandement le séchage et réduisent les taches d'eau et les pellicules.

L'eau glisse sur la vaisselle au lieu de former des gouttelettes d'eau qui y adhèrent et laissent des taches.

Un distributeur situé près du godet de détergent libère automatiquement une quantité mesurée d'agent de rinçage lors du dernier rinçage. Si vous avez des problèmes de taches et de mauvais séchage, augmentez la quantité d'agent de rinçage en tournant le sélecteur à un chiffre supérieur. Le sélecteur est situé sous le bouchon du distributeur. L'indicateur est de couleur foncée lorsque le distributeur est plein et s'éclaircit lorsqu'un nouveau remplissage est requis.

Pour ajouter l'agent de rinçage liquide, tournez le bouchon du distributeur de 1/4" de tour dans le sens contraire des aiguilles d'une montre et soulevez-le. Versez l'agent de rinçage jusqu'à ce que le liquide atteigne le repère de remplissage. Revissez le bouchon.

Ne remplissez pas outre mesure car ceci risque de provoquer un excès de mousse. Essayez tout renversement avec un chiffon humide.

Le distributeur peut contenir de l'agent de rinçage pour 35 à 140 lavages en fonction du réglage.

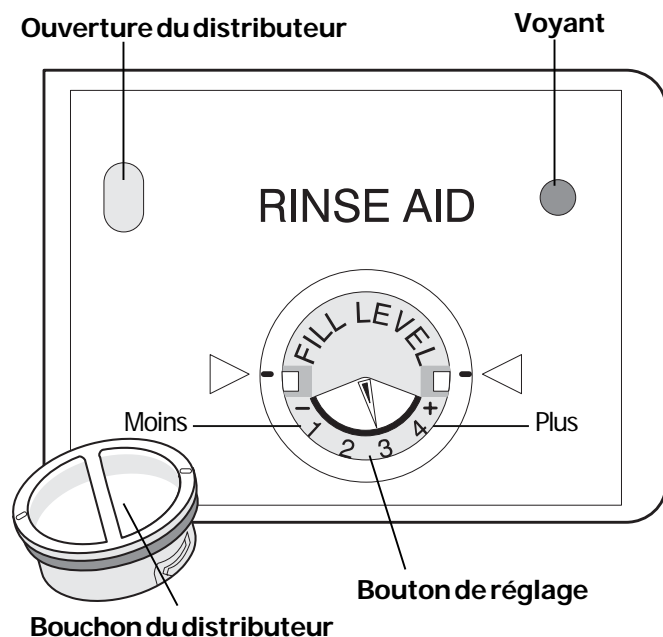

Pression de l'eau

La pression de l'eau doit être entre 103,5-837 kpa (15 et 120 livres par pouce carré). Il se produit le plus souvent une baisse de pression d'eau lors des périodes de haute consommation, comme quand la machine à laver le linge ou les douches fonctionnent. Pour déterminer si la pression de l'eau est suffisante, mettez un contenant de 2 litres (2 pintes) sous le robinet d'eau chaude le plus près du lave-vaisselle ouvert à fond. Il devrait se remplir en moins de 14 secondes. S'assurer que tous les autres robinets sont fermés pendant le test.

Température de l'eau

De l'eau chaude est nécessaire pour un lavage et un séchage de qualité. L'eau pénétrant dans le lave-vaisselle doit être au moins à 49°C (120°F) pour obtenir des résultats satisfaisants.

Pour vérifier la température de l'eau pénétrant dans le lave-vaisselle:

- **Ouvrir le robinet d'eau chaude le plus proche du lave-vaisselle pendant plusieurs minutes de manière à purger l'eau froide de la canalisation.**
- **Placer un thermomètre à confiserie ou à viande dans le courant d'eau pour vérifier la température.**
- **Si la température est inférieure à 49°C (120°F), faire augmenter le réglage du thermostat du chauffe-eau par une personne qualifiée.**

Important: Avant de démarrer un cycle, faire couler l'eau chaude pour purger l'eau froide de la canalisation.

L'option de séchage à chaud AIR DRY combinée à un agent de rinçage, améliorera les performances de séchage de votre lave-vaisselle. La consommation d'énergie nécessaire à l'utilisation de l'option de séchage à chaud AIR DRY coûte moins de quelques cents par cycle. Vous pouvez choisir de ne pas utiliser l'option de séchage à chaud AIR DRY. Cependant, certains articles de votre vaisselle ne seront pas tout à fait secs à la fin du cycle.

AVERTISSEMENT

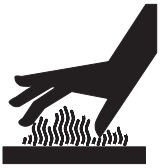

Risques de brûlure

Laissez refroidir l'élément chauffant avant de nettoyer l'intérieur.

Dans le cas contraire il pourrait en résulter des brûlures.

Extérieur—Laver de temps en temps à l'aide d'un détergent doux et de l'eau. Rincer et sécher.

Intérieur - L'intérieur du lave-vaisselle se nettoie automatiquement en utilisation normale.

Pour nettoyer l'acier inoxydable, essuyez dans le sens des stries.

Utilisez un détergent pour lave-vaisselle afin de prévenir l'apparition de taches et la décoloration.

N'UTILISEZ JAMAIS de produits contenant de javellisant ou de l'acide citrique.

Si l'eau dure provoque des dépôts de calcaire, laver selon les instructions suivantes:



REMARQUE

Le moteur du lave-vaisselle est lubrifié une fois pour toutes à l'usine et n'a pas besoin d'être graissé.

Entretien de l'intervalle d'air

Si un intervalle d'air a été installé sur votre lave-vaisselle encastrable, s'assurer qu'il reste propre pour que l'eau soit correctement drainée hors du lave-vaisselle.

L'intervalle d'air est habituellement installé sur la table de travail et il est facile de vérifier son bon état en retirant le couvercle. L'intervalle d'air ne fait pas partie du lave-vaisselle et n'est pas couvert par la garantie.

Déstéarisation

Un lave-vaisselle rangé dans un endroit non chauffé doit être protégé du gel. Faites appel à du personnel qualifié pour effectuer les tâches suivantes:

Pour mettre l'appareil hors service:

1. Coupez l'alimentation du lave-vaisselle en retirant le fusible ou en déclenchant le disjoncteur du panneau principal.
2. Fermez le robinet d'arrivée d'eau.
3. Placez un bac sous le robinet d'arrivée d'eau. Débranchez la conduite du robinet d'arrivée d'eau et vidangez l'eau dans le bac.
4. Débranchez le tuyau de vidange de la pompe et faites s'écouler l'eau dans le bac.

Pour remettre l'appareil en service:

1. Rebranchez la conduite d'eau, le tuyau de vidange et l'alimentation électrique.
2. Ouvrez le robinet d'arrivée d'eau et mettez l'appareil sous tension.
3. Remplissez les deux godets de détergent, puis faites fonctionner le lave-vaisselle au cycle normal (NORMAL WASH).
4. Vérifiez tous les raccords pour vous assurer qu'il n'y a aucune fuite.



REMARQUE

Reportez-vous aux instructions d'installation pour obtenir davantage de détails.

ENTRETIEN ET NETTOYAGE

AVERTISSEMENT

Risque de dommages matériels

Des températures de congélation peuvent provoquer des ruptures de canalisation. S'assurer que toutes les canalisations d'alimentation et toutes celles situées à l'intérieur du lave-vaisselle sont protégées contre les basses températures.

Toute négligence peut provoquer des dégâts matériels.

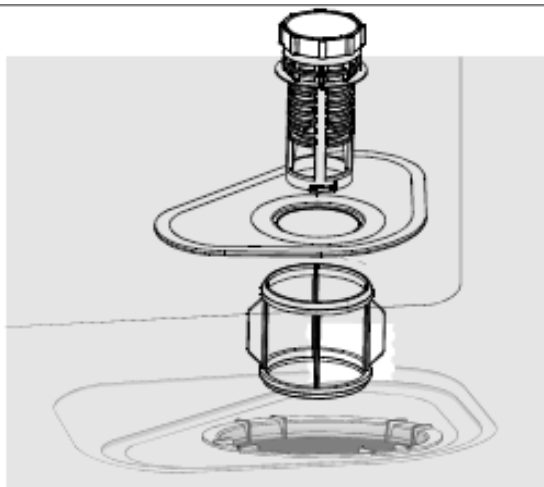

Nettoyage du filtre

Pour l'exécution optima, votre lave-vaisselle est équipé d'un ensemble filtre comportant un filtre principal, une tasse et le filtre fin comme montré dans le schéma ci-dessus. Tous les fragments de nourriture sont enlevés du lave-vaisselle pendant que l'eau traverse l'ensemble filtre. Chaque pièce de l'assemblée devrait être nettoyée souvent pour s'assurer que tous les fragments de nourriture sont enlevés des plats. Pour enlever des fragments de nourriture de l'ensemble filtre, les filtres doivent être enlevés du lave-vaisselle. Pour enlever les filtres, tirez vers le haut sur le bord du filtre principal. Après, rincez le filtre principal et le filtre fin sous l'eau courante. Le nettoyage avec une brosse peut également être nécessaire pour enlever tous les fragments emprisonnés dans les filtres. Une fois que le nettoyage a été accompli, rassemblez simplement le filtre comme montré dans le schéma ci-dessus. Pour s'assurer que le filtre est entièrement posé, appuyez svp sur le dessus du filtre principal. **L'utilisation du lave-vaisselle sans filtre correctement installé n'est pas recommandée car elle réduira l'efficacité de nettoyage et peut endommager le dishware.**

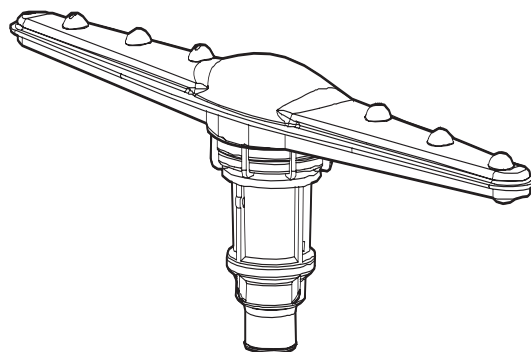

Nettoyage du bras de lavage

Le bras de lavage doit être nettoyé afin de s'assurer que les gicleurs et les paliers ne sont pas obstrués par les produits chimiques contenus dans l'eau dure.

Pour enlever le bras de jet tenez simplement le bras de jet en place et tournez l'écrou de retenue dans le sens des aiguilles d'une montre et tirez vers le haut sur le bras de jet enlevant l'axe.

Pour nettoyer les gicleurs et les paliers du bras de lavage, utilisez de l'eau tiède savonneuse et une brosse souple.

Remplacer le bras spray a simplement placé le bras de jet sur l'axe, prend l'écrou de retenue et le tourne contre- dans le sens des aiguilles d'une montre jusqu'à ce qu'il ait fermé à clef en place.

BRANCHEMENT ET DÉBRANCHEMENT DU LAVE-VAISSELLE MOBILE

Le lave-vaisselle mobile doit être connecté à un robinet et branché à une prise électrique à chaque utilisation. Suivre les directives données ci-dessous pour brancher correctement ce lave-vaisselle.

Adaptateur de robinet (Figure A)

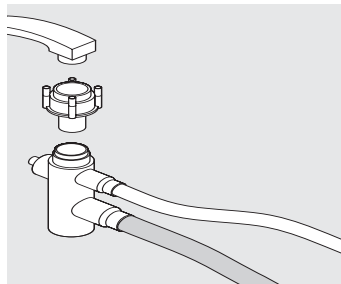

Branchement de l'adaptateur de robinet du lave-vaisselle mobile (Figure B)

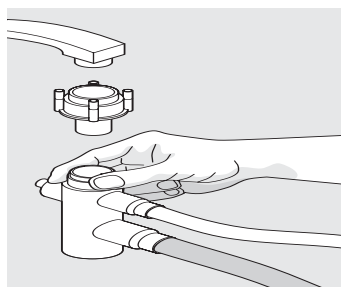

IMPORTANT: S'assurer que la porte est fermée à fond avant de déplacer le lave-vaisselle.

Le cordon d'alimentation et le raccord de robinet avec les tuyaux se trouvent dans un espace de rangement situé à l'arrière du lave-vaisselle. Il faut installer un raccord particulier avant de brancher le lave-vaisselle (Figure A)

1. Sortir l'adaptateur du sac de documentation qui accompagne l'appareil.
2. Dévisser l'aérateur du robinet.
3. Vérifier si le filetage du robinet se trouve sur l'intérieur ou sur l'extérieur du bec.
 - Si le filetage est *interne*, utiliser deux rondelles en caoutchouc.
 - Si le filetage est *externe*, utiliser uniquement un la rondelle.
 - Si le robinet n'a aucun filetage, on peut se procurer un ensemble adaptateur avec directives de branchement à un robinet sans filetage dans la plupart des quincailleries.
4. Assembler le bec du robinet comme montré sur la figure A.

Branchement du lave-vaisselle mobile

1. Ouvrir le robinet et laisser couler l'eau jusqu'à ce qu'elle soit chaude. Fermer le robinet.
2. Sortir les tuyaux de l'espace de rangement.
3. Abaisser la bague du raccord et glisser le raccord de robinet sur l'adaptateur de robinet (Figure B).
4. Lorsque le raccord est en place et s'enclenche, relâcher la bague.
5. Ouvrir lentement le robinet d'eau chaude à fond.
6. Brancher le cordon d'alimentation dans une prise raccordée à la terre.

Débranchement du lave-vaisselle mobile

1. Quand le cycle est terminé, débrancher le cordon d'alimentation et le remettre dans l'espace de rangement.
2. Fermer l'eau chaude.
3. Enfoncer le bouton rouge du raccord pour faire baisser la pression d'eau.
4. Baisser la bague pour dégager le raccord.
5. Vider l'eau du raccord puis le remettre dans l'espace de rangement.

IMPORTANT: Le boyau de la douchette à légumes de l'évier peut se rompre sous l'effet de la pression d'eau constante. Si la douchette à légumes est installée sur la même conduite d'eau que le lave-vaisselle, l'utilisateur ne doit pas oublier de débrancher le boyau de la douchette à légumes et de rétablir la connexion.

Branchement électrique du lave-vaisselle mobile

Une alimentation électrique de 120 volts AC, 60 Hz, 15 A est nécessaire. Par mesure de sécurité, le lave-vaisselle doit être branché à la terre. En cas de dérangement ou de panne, la mise à la terre réduit les risques d'électrocution.

Le lave-vaisselle est équipé d'un cordon d'alimentation avec une fiche à trois broches de mise à la terre. Cette fiche doit être branchée dans une prise correspondante à trois trous de mise à la terre et installée conformément aux normes nationales de l'électricité et à toutes les normes et ordonnances locales.

AVERTISSEMENT



Risque de décharge électrique

Évitez tout risque de feu ou de décharge électrique. N'utilisez pas d'adaptateur, de cordon de rallonge et n'enlevez pas la broche de terre du cordon électrique. Le non respect de cet avertissement peut entraîner de graves blessures, le feu, même la mort.

Prise murale mise à la terre



Ne jamais couper, enlever ou mettre hors circuit la broche de mise à la terre de cette fiche.



Cordon d'alimentation muni d'une fiche à trois broches avec mise à la terre

PROBLÈMES FRÉQUENTS ET SOLUTIONS

La vaisselle n'est pas propre - se reporter aux pages 4 à 8 pour les instructions concernant les points suivants: cycle de lavage, chargement de la vaisselle, température de l'eau, pression de l'eau, eau dure, quantité de détergent, détergent vieux et inefficace et placement de la vaisselle. Pour maximiser l'exécution de lavage nettoyez le filtre de toutes les grandes particules de nourriture après chaque lavage. Pour s'assurer que vous nettoyez le filtre correctement référez-vous à la page 12.

La vaisselle ne sèche pas - on peut atténuer ce problème en utilisant de l'eau chaude et un produit de rinçage. L'eau chaude augmente la température de la vaisselle afin d'accélérer le séchage. Lors du chargement, retourner les tasses et les bols pour éviter l'accumulation d'eau. Éviter d'emboîter les articles les uns dans les autres. Si la vaisselle n'est pas complètement sèche à la fin du cycle (ce qui peut survenir lorsqu'on utilise le réglage «COOL DRY»), ouvrir la porte, tirer les paniers et laisser sécher la vaisselle.

Taches sur la vaisselle - les taches se forment lorsque des gouttes d'eau dure s'évaporent et laissent un dépôt. Les détergents faibles en phosphates empirent le problème lié à l'eau dure. Pour éviter que cela se produise, utiliser de l'eau chaude et un détergent à forte teneur en phosphates (préférentiellement 8,7 % ou plus), ou utiliser une plus grande quantité de détergent faible en phosphates. S'assurer d'utiliser un produit de rinçage. Si l'eau est très dure, il faudra peut-être installer un adoucisseur d'eau. Charger les verres et les assiettes de façon à ce qu'ils aient un contact minimal avec les paniers et les tiges. Éviter de surcharger. Il y aura des taches aux endroits où les assiettes et les verres se touchent.

Pellicules blanchâtres et traînées - elles sont habituellement causées par la combinaison d'eau dure et d'une quantité insuffisante de détergent. Les détergents faibles en phosphates sont aussi un facteur. Pour corriger cette situation, augmenter la quantité de détergent, vérifier la température de l'eau et utiliser un produit de rinçage. Si l'eau est très dure, il faudra peut-être installer un adoucisseur d'eau.

Pellicule trouble sur la verrerie - survient quand on utilise trop de détergent dans l'eau douce ou adoucie. On ne peut enlever cette pellicule. Ce processus attaque habituellement le verre au plomb ou le cristal dispendieux. Le premier signe de ce problème est l'apparition d'une iridescence trouble sur les verres. Pour prévenir ce processus, s'assurer que le lave-vaisselle se remplit d'eau complètement. L'eau

doit atteindre la base de l'élément chauffant. Si le niveau d'eau est trop bas, faire vérifier la pression d'eau par le plombier. Utiliser moins de détergent et s'assurer que la température de l'eau ne dépasse pas 66°C (150°F). Ne pas charger complètement le lave-vaisselle pour assurer un rinçage à fond. Utiliser l'option «COOL DRY».

Verres et vaisselle ébréchés - peut être causé par une manutention brusque et un chargement incorrect. Ne pas mettre les verres en contact direct avec d'autres articles. Pour plus de sécurité, placer les verres contre les tiges.

Fissuration de porcelaine ancienne et de poterie - survient lorsque les articles sont exposés à de l'eau très chaude. La fissuration (petites fentes dans la glaçure), qui apparaît est permanente. Ne plus mettre ces articles au lave-vaisselle car la situation pourrait empirer.

Taches de café et de thé - peuvent survenir quand l'eau contient des traces de fer. Pour éviter ces taches, rincer les tasses immédiatement après les avoir utilisées. Augmenter la quantité de détergent et utiliser un produit de rinçage. La température de l'eau devrait être d'environ 60°C (140°F). Si le problème persiste, installer un adoucissant d'eau avec un dispositif d'élimination du fer. Pour faire partir les taches, laver les tasses à la main dans une solution composée de 120 mL (1/2 tasse) de javellisant et d'un litre (1 pinte) d'eau tiède. Rincer à fond.

Taches grisâtres sur la vaisselle - causées par le manganèse dans l'alimentation en eau. Pour corriger ce problème, installer un système de filtration du manganèse dans l'alimentation en eau de la maison.

Taches rougeâtres sur la vaisselle, sur les verres et à l'intérieur du lave-vaisselle - causées par le fer dans l'eau. Pour éviter les taches de fer, augmenter la quantité de détergent, utiliser de l'eau chauffée à une température d'environ 60°C (140°F) ainsi qu'un produit de rinçage. Il sera peut-être nécessaire d'installer un adoucissant d'eau avec un dispositif d'élimination du fer. Pour améliorer l'apparence, utiliser un produit antitartre commercial.

Articles en plastique - ils peuvent perdre leur forme en raison des températures élevées de l'eau lors du lavage automatique. Lire les étiquettes avant de procéder au lavage. Placer les articles lavables dans le panier supérieur, loin de l'élément chauffant.

PROBLÈMES FRÉQUENTS ET SOLUTIONS ET DIAGNOSTICS

Décoloration de la vaisselle en plastique - certains aliments, comme la sauce aux tomates, peuvent tacher la vaisselle en plastique. Si un article est taché, le faire tremper dans une solution composée de 15 mL (1 cuillerée à soupe) de détergent à lave-vaisselle et d'un litre (1 pinte) d'eau chaude ou dans une solution composée de 120 mL (½ tasse) de javellisant et d'un litre (1 pinte) d'eau chaude.

Dégradation des motifs et des moulures émailées - causée par trop de lavages, de détergent et d'eau chaude. La plupart de la porcelaine fabriquée aujourd'hui est lavable au lave-vaisselle. Il serait préférable de laver à la main la porcelaine ancienne et la poterie peinte à la main.

Le mélange d'ustensiles en argent et d'ustensiles en acier inoxydable dans le panier à ustensiles peut provoquer le picotement des lames en acier inoxydable. (La plupart des couteaux en argent ont des lames en acier inoxydable. Éviter que les lames ne touchent à d'autres ustensiles en acier inoxydable durant le cycle de lavage.)

Ternissure sur une assiette en argent - survient quand un article est usé jusqu'à la base de métal et prend une couleur bronze à l'exposition de l'eau chaude et du détergent. Faire disparaître le bronzage en faisant tremper l'article dans du vinaigre pendant 10 minutes ou à l'aide d'un poli à argent. Pour obtenir une protection permanente, faire réargenter l'article.

Argent terni - peut être causé par un contact prolongé avec l'air ou avec des aliments à forte teneur en soufre comme les oeufs, la mayonnaise ou les fruits de mer. Le contact avec du détergent non dissout peut également faire ternir. Pour éviter ce problème, rincer l'argenterie immédiatement après son utilisation. Faire attention de ne pas verser du détergent directement sur l'argenterie. Enlever la ternissure avec un poli à argent.

Décoloration de l'acier inoxydable - la nourriture peut créer une pellicule ou une décoloration. Pour éviter ce problème, rincer immédiatement les articles en acier inoxydable. On peut enlever les pellicules de nourriture à l'aide d'un nettoyant pour acier inoxydable ou d'un nettoyant doux. Rincer à fond.

Piquage de l'acier inoxydable - causé par un contact prolongé avec les granules de détergent et les aliments comme le sel, la mayonnaise, les fruits, le beurre ou le lait. Pour prévenir ce problème, rincer immédiatement après l'utilisation. Ne pas mettre de détergent directement sur les articles en acier inoxydable.

Décoloration de l'aluminium - l'aluminium anodisé (coloré) ne peut être lavé au lave-vaisselle. Il en résulte une décoloration permanente. D'autres types d'aluminium peuvent noircir lorsque lavés au lave-vaisselle. Pour diminuer les risques de décoloration, ne pas placer l'aluminium directement sous le distributeur de détergent. Pour faire reluire les articles noircis, frotter avec de la laine d'acier imbibée de savon. Pour les poêles très noircies, faire mijoter un aliment acide ou une solution composée de 10 mL (deux cuillerées à thé) de crème de tartre par litre (1 pinte) d'eau pendant 30 minutes. Frotter avec de la laine d'acier imbibée de savon, rincer et sécher.

Poignées de couteau qui se relâchent - ceci survient lorsque le ciment est exposé à de l'eau très chaude. Faire un test de lavage avec un seul couteau pendant plusieurs semaines. Il faut faire recimenter par un professionnel les couteaux endommagés.

Diagnostic

Avant de faire un appel de service, vérifier cette liste. Vous pourriez économiser du temps et de l'argent. Cette liste comprend des situations communes qui ne sont pas le résultat de défauts de fabrication ou de matériel.

Problèmes de bruit?

Il est normal d'entendre des bruissements et des sons pulsatoires.

Ces sons proviennent du déplacement de l'eau dans le lave-vaisselle.

Il est normal d'entendre des bruits de moteur avant que l'eau n'entre dans la cuve.

S'il y a un cognement fort, c'est qu'un objet frappe le bras de lavage. Voir **Préparation et chargement de la vaisselle**.

Des vibrations ou des cliquetis surviennent habituellement quand des articles se touchent. Voir **Préparation et chargement de la vaisselle**.

Problèmes de fonctionnement?

S'assurer que la porte est fermée à fond. Il est normal que le lave-vaisselle fasse des pauses entre les cycles.

DIAGNOSTICS

Fuites?

S'assurer qu'aucun article ne dépasse du lave-vaisselle, ce qui pourrait empêcher la porte de se fermer et de se sceller complètement. Utiliser du détergent à lave-vaisselle frais pour éviter que l'eau ne soit trop savonneuse.

De l'eau sort des trous de ventilation? Lors de l'ajout d'un morceau de vaisselle dans le lave-vaisselle en marche, attendre quelques secondes avant de verrouiller la porte. Ceci permet à l'air froid qui est entré de se dilater lentement à l'intérieur du lave-vaisselle.

La vaisselle n'est pas sèche?

Vérifier s'il reste du produit de rinçage dans le distributeur.

La température de l'eau chaude est peut-être trop basse (minimum 49°C ou 120°F). Si l'option «COOL DRY» est utilisée, il sera peut-être nécessaire d'allonger le temps de séchage avec la porte ouverte.

Eau dans la cuve?

Il est normal qu'il reste une petite quantité d'eau dans le fond de la cuve. Cela permet de garder lubrifié le joint hydraulique.

Reste de détergent dans le godet?

Le détergent est peut-être trop vieux. Jeter le vieux détergent, et utiliser du nouveau détergent.

La vaisselle n'a peut-être pas été chargée correctement. S'assurer qu'aucun article ne dépasse à l'avant du panier inférieur, car cela pourrait nuire à l'ouverture du godet de détergent.

Votre appareil est couvert par une garantie limitée d'un an. Pendant un an à partir de la date d'achat originale, Electrolux assumera les coûts des réparations ou du remplacement des pièces de cet appareil qui présente un défaut de fabrication ou de matériau, si cet appareil est installé, utilisé et entretenu selon les instructions fournies avec celui-ci.

Exclusions

Cette garantie ne couvre pas ce qui suit :

1. Les produits dont le numéro de série original a été enlevé, modifié ou qui n'est pas facilement déterminable.
2. Les produits qui ont été transférés de leur propriétaire initial à une autre partie ou qui ne sont plus aux États-Unis ou au Canada.
3. La rouille à l'intérieur ou à l'extérieur de l'appareil.
4. Les produits vendus « tels quels » ne sont pas couverts par cette garantie.
5. Les aliments perdus en raison de pannes du réfrigérateur ou du congélateur.
6. Les produits utilisés dans les établissements commerciaux.
7. Les appels de service qui ne concernent pas un mal fonctionnement, un défaut de fabrication ou un vice de matériau ou pour les appareils qui ne font pas l'objet d'un usage domestique ou qui ne sont pas utilisés conformément aux instructions fournies.
8. Les appels de service pour vérifier l'installation de votre appareil ou pour obtenir des instructions sur la façon d'utiliser votre appareil.
9. Les frais qui rendent l'appareil accessible pour une réparation, par exemple enlever des garnitures, les armoires, les étagères, etc. qui ne faisaient pas partie de l'appareil lorsqu'il a quitté l'usine.
10. Les appels de service au sujet de la réparation ou du remplacement des ampoules, des filtres à air, des filtres à eau, d'autre matériel ou des boutons, poignées ou autres pièces esthétiques.
11. Les frais supplémentaires, y compris, sans s'y limiter, les appels de service après les heures normales de bureau, le week-end ou les jours fériés, les droits et péages, les frais de convoyage ou les frais de déplacement pour les appels de service dans des endroits isolés, notamment l'État de l'Alaska.
12. Les dommages causés au fini de l'appareil ou à la maison pendant l'installation, y compris, sans s'y limiter, aux planchers, aux armoires, aux murs, etc.
13. Les dommages causés par : des réparations faites par des techniciens non autorisés; l'utilisation de pièces autres que les pièces Electrolux d'origine qui n'ont pas été obtenues par l'entremise d'un réparateur autorisé; ou les causes étrangères comme l'abus, l'alimentation électrique inadéquate ou les cas de force majeure.

AVIS DE NON-RESPONSABILITÉ SUR LES GARANTIES IMPLICITES; LIMITATIONS DES RECOURS

L'UNIQUE RECOURS DU CLIENT EN VERTU DE CETTE GARANTIE LIMITÉE EST LA RÉPARATION OU LE REMPLACEMENT DU PRODUIT COMME DÉCRIT PRÉCÉDEMMENT. LES DEMANDES BASÉES SUR DES GARANTIES IMPLICITES, Y COMPRIS LES GARANTIES IMPLICITES DE QUALITÉ MARCHANDE ET D'ADAPTATION À UN USAGE PARTICULIER SONT LIMITÉES À AU MOINS UN AN OU À LA PÉRIODE LA PLUS COURTE PERMISE PAR LA LOI. ELECTROLUX NE SERA PAS TENUE RESPONSABLE DES DOMMAGES DIRECTS OU INDIRECTS NI DES DOMMAGES MATÉRIELS ET DES DÉPENSES IMPRÉVUES RÉSULTANT D'UNE VIOLATION DE CETTE GARANTIE ÉCRITE OU DE TOUTE AUTRE GARANTIE IMPLICITE. CERTAINS ÉTATS ET CERTAINES PROVINCES NE PERMETTENT PAS DE RESTRICTION OU D'EXEMPTION SUR LES DOMMAGES DIRECTS OU INDIRECTS OU DE RESTRICTION SUR LES GARANTIES IMPLICITES. DANS CE CAS, CES RESTRICTIONS OU EXEMPTIONS POURRAIENT NE PAS ÊTRE APPLICABLES. CETTE GARANTIE ÉCRITE VOUS PROCURE DES DROITS LÉGAUX SPÉCIFIQUES. IL SE PEUT QUE VOUS AYEZ D'AUTRES DROITS QUI VARIENT SELON L'ÉTAT OU LA PROVINCE.

Si vous avez besoin d'une réparation

Conservez votre reçu, votre bon de livraison ou une autre preuve valide de paiement pour établir la période de la garantie dans le cas où vous devriez faire appel aux services d'un technicien autorisé. Si une réparation doit être effectuée, veuillez obtenir et conserver tous les reçus. Le service auquel vous avez recours en vertu de cette garantie doit être obtenu en communiquant avec Electrolux à l'adresse ou aux numéros de téléphone indiqués ci-dessous.

Cette garantie n'est valide qu'aux États-Unis et au Canada. Aux États-Unis, votre appareil est garanti par Electrolux Major Appliances North America, une division de Electrolux Home Products, Inc. Au Canada, votre appareil est garanti par Electrolux Canada Corp. Personne n'est autorisé à modifier ou à ajouter aux obligations contenues dans cette garantie. Les obligations de cette garantie concernant la réparation et les pièces doivent être remplies par Electrolux ou par une compagnie de réparation autorisée. Les caractéristiques et spécifications décrites ou illustrées peuvent être modifiées sans préavis.

ÉTATS-UNIS

1.800.944.9044

Electrolux Major Appliances
North America
10200 David Taylor Drive
Charlotte, NC 28262



Canada

1.800.668.4606

Electrolux Canada Corp.
5855 Terry Fox Way
Mississauga, Ontario, Canada
L5V 3E4

