

FRIGIDAIRE

Todo acerca del

uso y cuidado

de su refrigerador para vinos

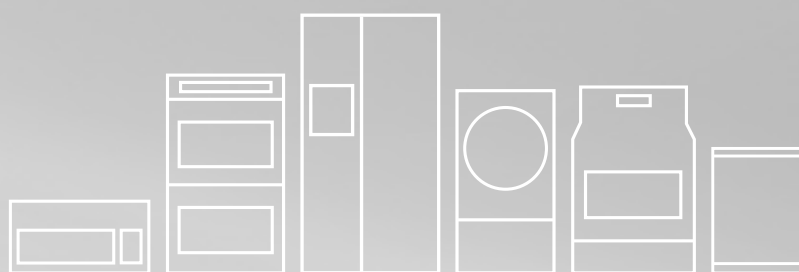

ÍNDICE

Instrucciones importantes de seguridad	2	Características del refrigerador para vinos	6
Instalación	4	Cuidado y limpieza	7
Consejos para el ahorro de energía.....	6	Antes de solicitar servicio técnico	8
Ajuste del control de temperatura.....	6	Garantía de los electrodomésticos grandes.....	10

INSTRUCCIONES IMPORTANTES DE SEGURIDAD

Lea y conserve estas instrucciones

Esta guía del propietario proporciona instrucciones de operación específicas para su modelo. Use su refrigerador para vinos solamente como se indica en esta guía. Estas instrucciones no tienen por objeto cubrir todas las posibles condiciones y situaciones que se puedan presentar. Al instalar, operar o reparar cualquier electrodoméstico, se debe proceder con cuidado y sentido común.

Tome nota de los números de modelo y de serie

Anote los números de modelo y de serie en el espacio proporcionado a continuación. La placa de serie se encuentra en la pared superior izquierda del interior del refrigerador para vinos.

Número de Modelo: _____

Número de serie: _____

Fecha de compra: _____

ADVERTENCIA

Lea todas las instrucciones antes de usar este refrigerador para vinos.

Definiciones

 Este es el símbolo de alerta de seguridad. Se usa para alertar sobre peligros potenciales de lesiones personales. Obedezca todos los mensajes de seguridad que tengan este símbolo para evitar posibles lesiones personales o la muerte.

PELIGRO

PELIGRO indica una situación de peligro inminente que, si no se evita, podría causar lesiones graves o la muerte.

ADVERTENCIA

ADVERTENCIA indica una situación potencialmente peligrosa que, si no se evita, podría causar lesiones personales graves o la muerte.

PRECAUCIÓN

PRECAUCIÓN indica una situación potencialmente peligrosa que, si no se evita, podría causar lesiones personales leves o moderadas.

IMPORTANTE

IMPORTANTE indica información de instalación, funcionamiento o mantenimiento que es importante, pero que no está relacionada con la seguridad.

ADVERTENCIA

No almacene ni utilice gasolina u otros líquidos o vapores inflamables cerca de éste o cualquier otro electrodoméstico. Lea las etiquetas del producto sobre su inflamabilidad y otros peligros.

INSTRUCCIONES IMPORTANTES DE SEGURIDAD

ADVERTENCIA

Información eléctrica

- **El refrigerador para vinos debe enchufarse en su propio y exclusivo tomacorriente eléctrico de 115 voltios, 60 Hz, 15 Amp, CA solamente.** El cordón eléctrico está equipado con un enchufe de tres clavijas con conexión a tierra para su protección contra riesgos de choque eléctrico. Debe enchufarse directamente en un tomacorriente para tres clavijas debidamente puesto a tierra. El tomacorriente debe ser instalado de acuerdo con los códigos y reglamentos locales. Consulte a un electricista calificado. Evite conectar el refrigerador para vinos a un circuito de interruptor de falla de conexión a tierra (GFI). **No use un cable de extensión ni un adaptador.**
- Si se daña el cordón eléctrico, debe ser reemplazado por un técnico de servicio calificado, a fin de evitar cualquier riesgo.
- Nunca desenchufe el refrigerador para vinos tirando del cordón eléctrico. Siempre sujete firmemente el enchufe y tire en dirección recta hacia afuera del tomacorriente, para evitar dañar el cordón eléctrico.
- Desenchufe el refrigerador para vinos antes de la limpieza y antes de reemplazar una bombilla, para evitar sufrir un choque eléctrico.
- Una variación de voltaje de 10% o más puede afectar el rendimiento del refrigerador para vinos. Si el refrigerador para vinos funciona con energía insuficiente, se puede dañar el compresor. Este daño no está cubierto por la garantía.
- No enchufe el refrigerador para vinos a un tomacorriente controlado por un interruptor de pared o de cordón, pues el refrigerador para vinos puede apagarse accidentalmente.



ADVERTENCIA

Seguridad de los niños

- NO almacene ni utilice gasolina ni otros líquidos inflamables en las inmediaciones de este o cualquier otro artefacto. Lea las etiquetas de los productos para informarse sobre la combustibilidad y otros peligros.
- NO haga funcionar el refrigerador para vinos en la presencia de vapores explosivos.
- Evite cualquier contacto con las piezas móviles del fabricante automático de hielo.
- Quite todas las grapas de la caja de cartón. Las grapas pueden causar cortes graves y dañar los acabados si entran en contacto con otros artefactos o muebles

ADVERTENCIA

Cómo desechar adecuadamente los refrigeradores para vinos

Riesgo de que los niños queden atrapados

Los riesgos de que los niños queden atrapados o sufran asfixia al jugar dentro de un refrigerador para vinos no son problemas del pasado. Los refrigerador para vinos desechados o abandonados todavía son peligrosos, aun cuando se dejen abandonados "solo por algunos días". Si se va a deshacer de su refrigerador para vinos usado, siga las instrucciones a continuación para evitar accidentes.

Recomendamos usar métodos de reciclaje y eliminación responsables. Consulte con su compañía eléctrica local o visite www.recyclemyoldfridge.com para obtener más información sobre cómo reciclar su refrigerador para vinos viejo.

Antes de deshacerse de su refrigerador para vinos:

- Retire las puertas.
- Deje las bandejas en su lugar, de modo que los niños no puedan entrar con facilidad en este espacio interior.
- Solicite a un técnico de servicio calificado que retire el refrigerante.

INSTALACIÓN

Esta guía del propietario proporciona instrucciones de operación específicas para su modelo. Use su refrigerador solamente como se indica en esta guía del propietario. **Antes de encender el refrigerador para vinos, siga estos importantes primeros pasos.**

Instalación

- Elija un lugar que se encuentre próximo a un tomacorriente con conexión a tierra. No utilice un cordón de extensión ni un adaptador.
- Se recomienda que instale su refrigerador para vinos donde la temperatura ambiente esté entre 70 y 78 grados Fahrenheit para obtener un rendimiento óptimo.
- Deje espacio suficiente alrededor de la unidad para una circulación adecuada del aire. Deje un espacio de 2 pulgadas atrás y a los lados del refrigerador para vinos para una circulación adecuada del aire.
- Asegúrese de que el refrigerador para vinos se mantenga en posición vertical durante su transporte.
- Mantenga su refrigerador para vinos alejado de cualquier agente peligroso o combustible.

NOTA

Las paredes exteriores del refrigerador para vinos pueden calentarse a medida que el compresor trabaja para transferir el calor del interior. La temperatura de las paredes externas puede llegar a ser hasta 30°F (17°C) más alta que la temperatura ambiente. Por esta razón, es especialmente importante en climas cálidos, dejar suficiente espacio para que circule el aire alrededor del refrigerador para vinos.

Nivelación

Las cuatro esquinas inferiores del refrigerador para vinos deben estar apoyadas firmemente sobre piso estable. El piso debe ser suficientemente fuerte para sostener un refrigerador para vinos completamente cargado. **NOTA:** Es muy importante que su refrigerador para vinos esté nivelado para que funcione correctamente. Si el refrigerador para vinos no es nivelado durante la instalación, la puerta puede quedar mal alineada y no cerrar o sellar adecuadamente, lo que puede causar problemas de enfriamiento, escarcha o humedad.

Para nivelar su refrigerador para vinos:

Después de retirar todo el material de empaque interior y exterior, use un nivel de carpintero para nivelar el refrigerador para vinos de adelante hacia atrás. Ajuste las patas niveladoras de adelante media burbuja más altos que los de atrás, para que la puerta cierre fácilmente cuando se deje abierta a medias.

Limpieza

- Lave las piezas removibles del interior y exterior del refrigerador para vinos con un detergente suave y agua tibia. Séquelas con un paño. No utilice limpiadores abrasivos en estas superficies.
- No utilice hojas de afeitar ni otros instrumentos afilados que puedan rayar la superficie del electrodoméstico al retirar las etiquetas adhesivas. Si queda algún residuo de pegamento de la cinta, puede eliminarlo usando una mezcla de agua tibia y detergente suave. También puede retirar el residuo usando el lado adhesivo de la cinta que ya haya retirado. No retire la placa de serie.

Instrucciones importantes de seguridad: No guarde alimentos dentro de su refrigerador para vinos ya que es posible que la temperatura interior no sea lo suficientemente baja como para evitar que se deterioren. Es posible que la puerta de vidrio acumule humedad en los meses de verano o en áreas con índices altos de humedad. Para eliminar la humedad, limpie con un paño.

Invertir la oscilación de la puerta

La puerta de vidrio se puede abrir de izquierda a derecha y viceversa. Si desea cambiar la dirección de apertura, siga estas instrucciones.

NOTA

Todas las piezas extraídas se deben guardar para realizar la reinstalación de la puerta.

1. Quite la tapa superior. Quite los tres tornillos que soportan la bisagra superior (costado derecho) con la parte superior del gabinete. Vea la Figura 1.
2. Quite cuidadosamente la bisagra superior (vea la Figura 1), luego eleve la puerta y aleje de la bisagra inferior, colóquela en una superficie acolchada para evitar arañarla. Vea la Figura 2.
3. Quite los tres tapones cabeza de botón de la esquina izquierda del gabinete y transfíralos a los orificios del lado opuesto. Asegúrese de presionar los tapones cabeza de botón firmemente en los orificios. Vea la Figura 1.
4. Quite los tres tornillos que soportan la bisagra inferior en el extremo inferior del gabinete. Quite los tres tapones cabeza de botón de la esquina izquierda inferior y transfíralos a los orificios donde la bisagra inferior fue quitada recientemente. Vea la Figura 3.
5. Desenrosque las clavijas de ambas bisagras y transfíralas al orificio roscado del lado opuesto. Vea la Figura 4. Vuelva a instalar la bisagra inferior en la esquina izquierda del gabinete utilizando los tres tornillos quitados en el paso 4.
6. En el borde inferior de la puerta, transfiera la boquilla y el soporte de detención de la puerta a los orificios del lado opuesto. Vea la Figura 6.
7. En el borde superior de la puerta, transfiera la boquilla y los tapones cabeza de botón a los orificios del lado opuesto. Vea la Figura 7.

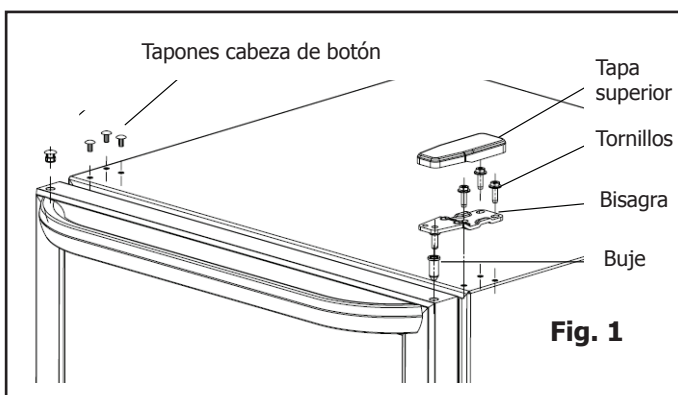

8. Coloque la esquina izquierda inferior de la puerta en la bisagra inferior, luego instale la bisagra superior en el gabinete. Asegúrese de que la puerta esté nivelada y cierre correctamente contra el gabinete, luego ajuste bien los tres tornillos. Vea la Figura 7. Recupere la tapa superior en la bisagra.

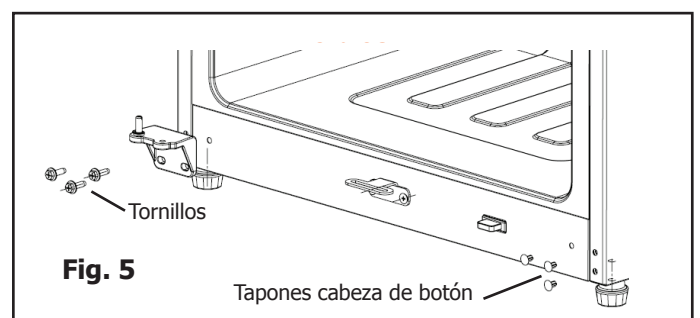
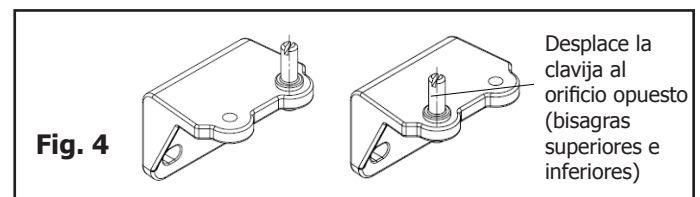
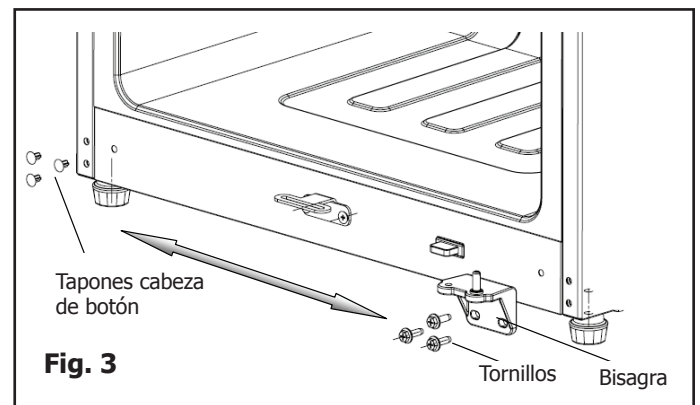
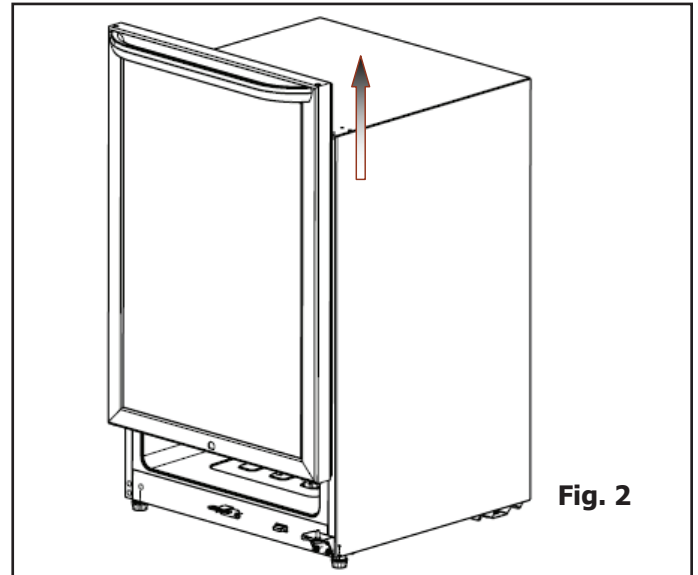

CONSEJOS PARA EL AHORRO DE ENERGÍA

- Instale el refrigerador para vinos en la parte más fría de la habitación, alejado de la luz directa del sol y de las tuberías o rejillas de la calefacción. No coloque el refrigerador para vinos cerca de los electrodomésticos que produzcan calor, tales como una estufa, un horno o un lavavajillas.
- Nivele el refrigerador para vinos de modo que la puerta cierre herméticamente.
- No coloque demasiados artículos en el refrigerador para vinos ni bloquee los respiraderos del aire frío. Si lo hace, el refrigerador para vinos funcionará por períodos más prolongados y usará más energía. No envuelva nunca las bandejas con papel de aluminio, papel de cera o toallas de papel. Estos envoltorios interfieren con la circulación del aire frío y hacen que el refrigerador para vinos sea menos eficiente, lo cual puede provocar que los alimentos se deterioren.
- Cubra los alimentos y seque los envases antes de colocarlos en el refrigerador para vinos. Esto reduce la acumulación de humedad en el interior del electrodoméstico.
- Organice el refrigerador para vinos a fin de reducir la apertura frecuente de la puerta. Saque cuantos artículos necesite de una sola vez y cierre la puerta tan pronto como sea posible.

AJUSTE DEL CONTROL DE TEMPERATURA

Período de enfriamiento

Para un almacenamiento seguro de los alimentos, espere 4 horas hasta que el refrigerador para vinos se enfríe completamente. El refrigerador para vinos funcionará de manera continua durante las primeras horas.

Control de temperatura

- Ajuste la temperatura gradualmente: mueva la perilla en incrementos pequeños y espere hasta que la temperaturase estabilice.
- Para temperaturas más frías, gire la perilla hacia la posición "Colder" (más frío).
- Para temperaturas más tibias, gire la perilla hacia la posición "Cold" (frío).

Las ajustes de temperatura MIN y MAX corresponden a 41° - 64° F, ideal para guardar vinos.

Note que girar la perilla de control de temperatura a la posición OFF solamente detiene el ciclo de enfriamiento, pero NO apaga el refrigerador para vinos.

Si el refrigerador para vinos se desconecta de su fuente de energía, debe esperar entre 3 y 5 minutos antes de encenderlo nuevamente.

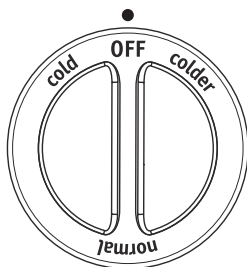

CARACTERÍSTICAS DEL REFRIGERADOR PARA VINOS

Bandejas interiores ajustables

Las bandejas interiores ajustables de varias posiciones pueden moverse a cualquier posición para ajustarse a paquetes grandes o pequeños. Los espaciadores de empaque que estabilizan las bandejas durante el envío deben ser retirados y desechados.

Luz interior (algunos modelos)

La luz se enciende automáticamente cuando se abre la puerta. Para reemplazar la bombilla, gire el control de temperatura a la posición "OFF" (apagado) y desenchufe el cordón eléctrico. Reemplace la bombilla usada por una bombilla de la misma potencia.

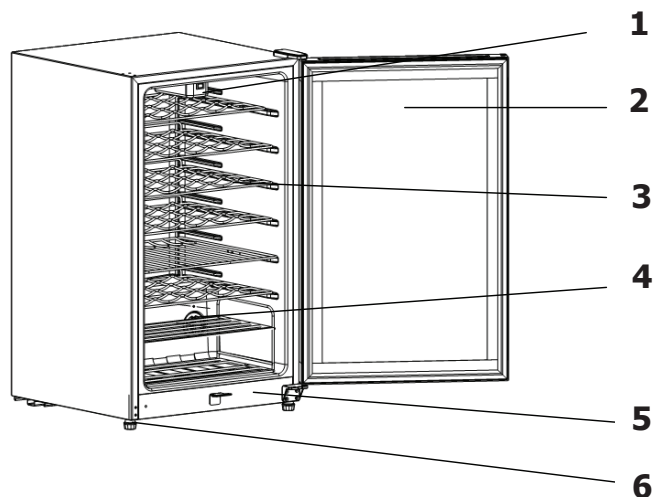

1	Asamblea de lámpara
2	Puerta de vidrio
3	Soportes de alambres
4	Perilla de temperatura
5	Interruptor de la luz
6	Soportes ajustables



ADVERTENCIA

Antes de quitar la bombilla, desconecte el refrigerador para vinos de su fuente de energía. De lo contrario, puede sufrir lesiones personales o descargas eléctricas.

1. Oprima el interruptor de la luz OFF para apagarla.
2. Quite la cubierta de la bombilla jalando suavemente el borde inferior de la cubierta.
3. Desenrosque la bombilla.
4. Reemplácela con una bombilla de 10 vatios de la misma forma y tamaño.
5. Vuelva a colocar la cubierta de la bombilla.
6. Oprima el interruptor de la luz ON para encenderla.

Limpieza del refrigerador para vinos.

- Antes de limpiarlo, mueva el control de la temperatura a OFF, desconecte el refrigerador para vinos y saque las botellas.
- Limpie su refrigerador para vinos una vez cada dos meses.

Interior: Lave las superficies interiores del refrigerador para vinos con una solución de dos cucharadas de bicarbonato de sodio en un cuarto de galón (1.136 litros) de agua tibia. Enjuague y seque. Extraiga el exceso de agua de la esponja o paño al limpiar el área de los controles o cualquier pieza eléctrica.

Lave las piezas removibles usando la solución de bicarbonato de sodio mencionada anteriormente o con detergente suave y agua tibia. Enjuague y seque. Nunca use esponjas metálicas para restregar, cepillos, limpiadores abrasivos o soluciones alcalinas en ninguna superficie. No lave ninguna pieza removible en el lavavajillas.

Exterior: Lave el gabinete con agua tibia y detergente líquido suave. Enjuague bien y seque con un paño suave limpio.

Cuidado de las piezas de plástico

- Asegúrese de proteger la junta de la puerta. Debe conservarse limpia en todo momento.
- Si las piezas de plástico del refrigerador para vinos permanecen contaminadas con aceite (animal o vegetal) por periodos prolongados de tiempo, se deterioran y quiebran con facilidad. Límpielas regularmente.

Sugerencias para vacaciones y mudanzas

Vacaciones:

Si no se va a utilizar el refrigerador para vinos por varios meses:

- Retire las botellas de vino y desenchufe el cordón eléctrico.
- Limpie y seque el interior del refrigerador completamente.
- Deje la puerta del refrigerador para vinos ligeramente abierta y bloquéela, de ser necesario, para evitar la acumulación de olores y de moho.

Mudanza: Cuando mueva el refrigerador para vinos, siga las siguientes recomendaciones para evitar daños:

- Desconecte el enchufe del cordón eléctrico del tomacorriente.
- Saque las botellas de vino y limpie el refrigerador para vinos.
- Asegure todos los artículos sueltos en su lugar con cinta adhesiva para evitar daños.
- En el vehículo de mudanza, asegure el refrigerador para vinos en posición vertical para evitar movimiento. Además, proteja el exterior de refrigerador para vinos con una frazada o un artículo similar.



ADVERTENCIA

Si deja la puerta del refrigerador para vinos abierta durante las vacaciones, cerciórese de que los niños no puedan meterse dentro del mismo y quedar atrapados.

ANTES DE SOLICITAR SERVICIO TÉCNICO

1-800-944-9044 (Estados Unidos)

1-800-265-8352 (Canadá)

Visite nuestro sitio en Internet:

www.frigidaire.com.

PROBLEMA	CAUSA	SOLUCIÓN
WINE COOLER OPERATION		
El refrigerador para vinos no funciona.	<ul style="list-style-type: none"> El refrigerador para vinos está enchufado a un circuito de interruptor de falla de conexión a tierra. El control de la temperatura está en la posición 'OFF' (apagado). Es posible que el refrigerador para vinos no esté enchufado o que el enchufe esté flojo. Se quemó un fusible de la casa o se disparó el disyuntor. Interrupción de la energía eléctrica. 	<ul style="list-style-type: none"> Use otro circuito. Si no está seguro sobre el tomacorriente, hágalo revisar por un técnico certificado. Vea la sección Ajuste del control de temperatura. Asegúrese de que el enchufe esté firmemente colocado en el tomacorriente. Verifique o reemplace el fusible con un fusible de acción retardada de 15 amp. Restablezca el disyuntor. Verifique las luces del hogar. Llame a su compañía eléctrica.
El refrigerador para vinos funciona demasiado o por demasiado tiempo.	<ul style="list-style-type: none"> La temperatura de la habitación o del ambiente es caliente. El refrigerador para vinos fue desconectado recientemente por un período de tiempo. Se almacenaron grandes cantidades de alimentos tibios o calientes recientemente. Las puertas se abren con demasiada frecuencia o por demasiado tiempo. La puerta del refrigerador para vinos puede estar ligeramente abierta. El control de la temperatura está en un ajuste demasiado bajo. La junta del refrigerador para vinos está sucia, gastada, agrietada o mal ajustada. 	<ul style="list-style-type: none"> Es normal que el refrigerador para vinos funcione más bajo estas condiciones. Toma 4 horas para que el refrigerador para vinos se enfríe completamente. Los alimentos tibios harán que el refrigerador para vinos funcione más hasta que se alcance la temperatura deseada. El aire caliente que entra en el refrigerador para vinos lo hace funcionar más. Abra la puerta con menor frecuencia. Vea la sección "PROBLEMAS DE LA PUERTA". Gire la perilla a un ajuste más tibio. Espere varias horas hasta que la temperatura se estabilice. Limpie o cambie la junta. Los escapes en el sello de la puerta harán que el refrigerador para vinos funcione más para mantener la temperatura deseada.
La temperatura interna del refrigerador para vinos está demasiado fría.	<ul style="list-style-type: none"> El control de la temperatura está en un ajuste demasiado bajo. 	<ul style="list-style-type: none"> Gire el control a un ajuste más tibio. Espere varias horas hasta que la temperatura se estabilice.
La temperatura interna del refrigerador para vinos está demasiado tibia.	<ul style="list-style-type: none"> El control de la temperatura está en un ajuste demasiado tibio. La puerta se mantiene abierta demasiado tiempo o se abre con demasiada frecuencia. Es posible que la puerta no selle correctamente. Se almacenaron grandes cantidades de alimentos tibios o calientes recientemente. El refrigerador para vinos fue desconectado recientemente por un período de tiempo. 	<ul style="list-style-type: none"> Gire el control a un ajuste más frío. Espere varias horas hasta que la temperatura se estabilice. El aire caliente entra en el refrigerador para vinos cada vez que se abre la puerta. Abra la puerta con menor frecuencia. Vea la sección "PROBLEMAS DE LA PUERTA". Espere hasta que el refrigerador para vinos haya tenido la oportunidad de alcanzar la temperatura seleccionada. El refrigerador para vinos requiere 4 horas para enfriarse completamente.
La superficie exterior del refrigerador para vinos está tibia.	<ul style="list-style-type: none"> Los refrigeradores para vinos modernos han aumentado la capacidad de almacenamiento y la estabilidad de las temperaturas. Es por ello que requieren un compresor de alta eficiencia. 	<ul style="list-style-type: none"> Esto es normal mientras el compresor funciona para transferir el calor desde el interior del gabinete del refrigerador para vinos.

ANTES DE SOLICITAR SERVICIO TÉCNICO

PROBLEMA	CAUSA	SOLUCIÓN
SONIDOS Y RUIDOS		
Niveles de sonido más altos cuando el refrigerador para vinos está encendido.	<ul style="list-style-type: none"> Los refrigeradores para vinos modernos han aumentado la capacidad de almacenamiento y la estabilidad de las temperaturas. Es por ello que requieren un compresor de alta eficiencia. 	<ul style="list-style-type: none"> Esto es normal. Cuando el ruido del ambiente es bajo, es posible escuchar el compresor en funcionamiento mientras enfría el interior del refrigerador para vinos.
Niveles de sonido más altos cuando se enciende el compresor.	<ul style="list-style-type: none"> El refrigerador para vinos funciona a presiones mayores durante el inicio del ciclo de ENCENDIDO. 	<ul style="list-style-type: none"> Esto es normal.
El ventilador funciona cuando la temperatura ambiente es inferior a los 45°F (7°C).	<ul style="list-style-type: none"> El termostato exterior ha activado el calentador y el ventilador. 	<ul style="list-style-type: none"> Esto es normal.
Se escuchan ruidos de golpes o chasquidos cuando se enciende el compresor.	<ul style="list-style-type: none"> Las piezas de metal se expanden y contraen al igual que en las tuberías de agua caliente. 	<ul style="list-style-type: none"> Esto es normal. El sonido se estabilizará o desaparecerá a medida que el refrigerador para vinos siga funcionando.
Ruido burbujeante o gorgoteante, como de agua hirviente.	<ul style="list-style-type: none"> El refrigerante (usado para enfriar el refrigerador para vinos) circula a través del sistema. 	<ul style="list-style-type: none"> Esto es normal.
Ruido de vibración o traqueteo.	<ul style="list-style-type: none"> El refrigerador para vinos no está nivelado. Se balancea en el piso cuando se mueve ligeramente. El refrigerador para vinos está haciendo contacto con la pared. 	<ul style="list-style-type: none"> Nivele la unidad. Consulte el apartado "Nivelación" en la sección Primeros pasos. Nivele de nuevo o mueva ligeramente el refrigerador para vinos. Consulte el apartado "Nivelación" en la sección Primeros pasos.
Chasquidos.	<ul style="list-style-type: none"> El control de frío enciende y apaga el refrigerador para vinos. 	<ul style="list-style-type: none"> Esto es normal.
AGUA/HUMEDAD/ESCARCHA DENTRO DEL REFRIGERADOR PARA VINOS		
Se acumula humedad dentro de las paredes interiores del refrigerador.	<ul style="list-style-type: none"> El ambiente es húmedo y caluroso. Es posible que la puerta no selle correctamente. La puerta se mantiene abierta demasiado tiempo o se abre con demasiada frecuencia. 	<ul style="list-style-type: none"> Esto es normal. Vea la sección "PROBLEMAS DE LA PUERTA". Abra la puerta con menor frecuencia.
AGUA/HUMEDAD/ESCARCHA EN EL EXTERIOR DEL REFRIGERADOR PARA VINOS		
Se acumula humedad en el exterior del refrigerador.	<ul style="list-style-type: none"> Es posible que la puerta no selle correctamente, lo que hace que el aire frío del refrigerador para vinos se encuentre con el aire tibio y húmedo de la habitación. 	<ul style="list-style-type: none"> Vea la sección "PROBLEMAS DE LA PUERTA".
OLORES EN EL REFRIGERADOR PARA VINOS		
Olores en el refrigerador para vinos.	<ul style="list-style-type: none"> El interior del refrigerador debe ser limpiado. 	<ul style="list-style-type: none"> Limpie el interior con una esponja, con agua tibia y con bicarbonato de sodio.
PROBLEMAS DE LA PUERTA		
La puerta no cierra.	<ul style="list-style-type: none"> El refrigerador para vinos no está nivelado. Se balancea en el piso cuando se mueve ligeramente. 	<ul style="list-style-type: none"> Esta condición puede hacer que el gabinete se descuadre y la puerta quede fuera de alineación. Consulte el apartado "Nivelación" en la sección Primeros pasos.
LA BOMBILLA NO SE ENCIENDE		
La bombilla no se enciende.	<ul style="list-style-type: none"> Se quemó la bombilla. No llega corriente eléctrica al refrigerador para vinos. 	<ul style="list-style-type: none"> Siga las instrucciones bajo "Luz interior" en la sección Características del refrigerador para vinos. Vea la sección "FUNCIONAMIENTO DEL REFRIGERADOR PARA VINOS".

GARANTÍA DE LOS ELECTRODOMÉSTICOS GRANDES

Su electrodoméstico está cubierto por una garantía limitada de un año. Durante un año a partir de la fecha original de compra, Electrolux cubrirá todos los costos de reparación o reemplazo de cualquier pieza de este electrodoméstico que se encuentre defectuosa en materiales o mano de obra, siempre que el electrodoméstico se instale, utilice y mantenga de acuerdo con las instrucciones proporcionadas.

Exclusiones Esta garantía no cubre lo siguiente:

1. Productos cuyos números de serie originales hayan sido quitados, alterados o no puedan determinarse con facilidad.
2. Productos que hayan sido transferidos del dueño original a un tercero o que no se encuentren en los EE. UU. o en Canadá.
3. Óxido en el interior o exterior de la unidad.
4. Los productos comprados "como están" no están cubiertos por esta garantía.
5. Pérdida de alimentos por fallas del refrigerador o congelador.
6. Productos utilizados para fines comerciales.
7. Las llamadas de servicio que no involucren un mal funcionamiento o defectos de materiales o de mano de obra, o para electrodomésticos que no sean utilizados para uso doméstico normal o de acuerdo con las instrucciones proporcionadas.
8. Llamadas/solicitudes de servicio técnico para corregir errores de instalación del electrodoméstico o para obtener instrucciones sobre su uso.
9. Los gastos para hacer accesible el electrodoméstico a fin de repararlo, como por ejemplo la extracción de adornos, alacenas, estanterías, etc., que no formaban parte del electrodoméstico en el momento en que salió de la fábrica.
10. Llamadas de servicio para reparar o reemplazar bombillas, filtros de aire, filtros de agua, otros consumibles, perillas, manijas u otras piezas decorativas.
11. Costos adicionales que incluyen, sin limitación, cualquier llamada de servicio fuera de las horas de oficina, durante los fines de semana o días feriados, peajes, tarifas de transporte o gastos de traslado para llamadas de servicio en áreas remotas, incluyendo el estado de Alaska.
12. Daños al acabado del electrodoméstico o al hogar que hayan ocurrido durante la instalación, incluyendo, sin limitación, los armarios, paredes, etc.
13. Daños causados por: servicio técnico realizado por compañías de servicio técnico no autorizadas, el uso de piezas que no sean piezas genuinas Electrolux o piezas obtenidas de personas que no pertenezcan a compañías de servicio técnico autorizado, o causas externas como abuso, mal uso, suministro eléctrico inadecuado, accidentes, incendios o hechos fortuitos.

RENUNCIA DE RESPONSABILIDAD DE GARANTÍAS IMPLÍCITAS; LIMITACIÓN DE ACCIONES LEGALES

LA ÚNICA Y EXCLUSIVA OPCIÓN DEL CLIENTE BAJO ESTA GARANTÍA LIMITADA ES LA REPARACIÓN O EL REEMPLAZO DEL PRODUCTO SEGÚN SE INDICA EN LA PRESENTE GARANTÍA. LOS RECLAMOS BASADOS EN GARANTÍAS IMPLÍCITAS, INCLUIDAS LAS GARANTÍAS DE COMERCIALIZACIÓN O IDONEIDAD DEL PRODUCTO PARA UN PROPÓSITO ESPECÍFICO, ESTÁN LIMITADOS A UN AÑO O AL PERÍODO MÍNIMO PERMITIDO POR LEY, PERO NUNCA MENOS DE UN AÑO. ELECTROLUX NO SERÁ RESPONSABLE POR DAÑOS CONSECUENTES O INCIDENTALES, COMO POR EJEMPLO DAÑOS A LA PROPIEDAD, NI DE GASTOS INCIDENTALES OCASIONADOS POR EL INCUMPLIMIENTO DE ESTA GARANTÍA ESCRITA O DE CUALQUIER GARANTÍA IMPLÍCITA. ALGUNOS ESTADOS Y PROVINCIAS NO PERMITEN LA EXCLUSIÓN O LIMITACIÓN DE DAÑOS INCIDENTALES O CONSECUENTES O LIMITACIONES EN LA DURACIÓN DE LAS GARANTÍAS IMPLÍCITAS, DE MANERA QUE PUEDE QUE ESTAS LIMITACIONES O EXCLUSIONES NO SE APLIQUEN EN SU CASO. ESTA GARANTÍA ESCRITA LE OTORGA DERECHOS LEGALES ESPECÍFICOS. ES POSIBLE QUE TAMBIÉN POSEA OTROS DERECHOS QUE VARÍAN DE UN ESTADO A OTRO.

Si tiene que solicitar servicio técnico

Guarde su recibo, la boleta de entrega o cualquier otro registro de pago adecuado para establecer el período de la garantía si llegara a requerir servicio técnico. Si se realiza un servicio, es conveniente obtener y conservar todos los recibos de dicho servicio.

El servicio realizado bajo esta garantía debe ser obtenido a través de Electrolux utilizando las direcciones o números telefónicos que se indican abajo.

Esta garantía solo se aplica en los Estados Unidos y Canadá. En los EE. UU., su electrodoméstico está garantizado por Electrolux Major Appliances North America, una división de Electrolux Home Products, Inc. En Canadá, su electrodoméstico está garantizado por Electrolux Canada Corp. Electrolux no autoriza a ninguna persona para que cambie ninguna de nuestras obligaciones bajo esta garantía ni tampoco agregue ninguna otra. Nuestras obligaciones de servicios y piezas bajo esta garantía deben ser realizadas por Electrolux o una compañía de servicio técnico autorizado. Las especificaciones o características del producto según se describen o ilustran están sujetas a cambio sin previo aviso.

EE. UU.
1.800.944.9044
Electrolux Major Appliances
North America
P.O. Box 212378
Augusta, GA 30907



Canadá
1.800.265.8352
Electrolux Canada Corp.
5855 Terry Fox Way
Mississauga, Ontario, Canadá
L5V 3E4