

Manual de uso y cuidado

Centro de bebidas II

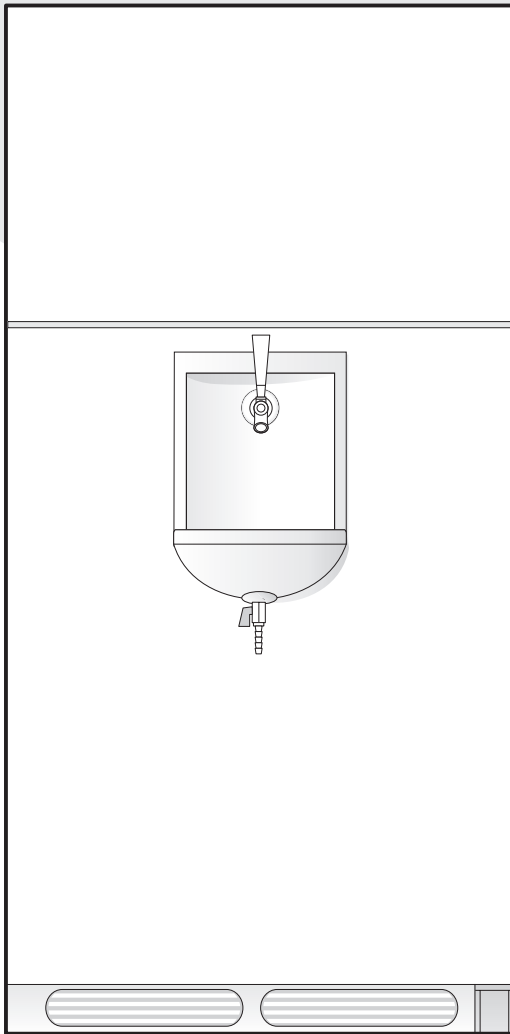

Bienvenido	2
Instrucciones de seguridad	3
Instalación	4-5
Inversión de la puerta	6
Vista general	7
Controles de temperatura	7
Primeros pasos	8-12
Sugerencias útiles	13
Características adicionales del centro de bebidas	13
Servicio de hielo opcional	14
Consejos para ahorrar energía	15
Sugerencias para vacaciones y mudanzas	15
Sonidos normales de funcionamiento	16
Cuidado y limpieza	17-18
Información sobre la garantía	19
Localización y solución de averías	20-21
Antes de solicitar servicio	22



BIENVENIDO Y FELICITACIONES

Lo felicitamos por la compra de su nuevo centro de bebidas. Nosotros en **Electrolux Home Products, Inc.** nos sentimos muy orgullosos de nuestro producto y nos comprometemos a ofrecerle el mejor servicio posible. Su satisfacción es nuestra primera prioridad.

Lea cuidadosamente este manual de uso y cuidado. El mismo contiene información valiosa sobre el mantenimiento adecuado de su nuevo centro de bebidas.

Sabemos que disfrutará su nuevo centro de bebidas y **le agradecemos** por haber seleccionado nuestro producto. Esperamos que también nos prefiera en sus compras futuras.

POR FAVOR LEA Y GUARDE ESTAS INSTRUCCIONES

Este manual de uso y cuidado le proporciona instrucciones de funcionamiento específicas para su modelo. Use su centro de bebidas solamente como se indica en este manual. Estas instrucciones no tienen por objeto cubrir todas las posibles condiciones y situaciones que se puedan presentar. Cuando se instale, opere o repare cualquier artefacto, se debe tener cuidado y sentido común.

Anote el número de modelo y de serie en el espacio provisto a continuación para referencia futura. Puede encontrar esta información en la placa de serie ubicada dentro del refrigerador.

NOTA

Use solamente agua y jabón para limpiar la placa de serie.

Número de modelo: _____

Número de serie: _____

Fecha de compra: _____

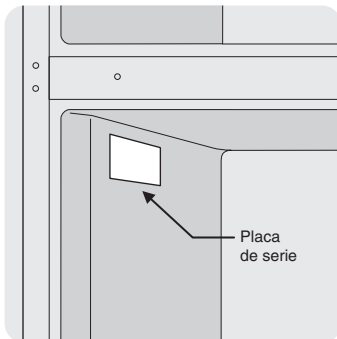

**POR FAVOR LLENE Y ENVÍE LA
TARJETA DE REGISTRO DEL PRODUCTO
QUE SE INCLUYE CON SU CENTRO DE BEBIDAS.**

¿Preguntas?

1-800-944-9044

(Estados Unidos)

1-800-265-8352

(Canadá)

**Extienda su protección bajo la garantía
con un**

Contrato de servicio extendido

**LLAME AL 1-800-944-9044
para disfrutar de los siguientes
beneficios:**

- **Libertad total de las facturas por reparaciones** para que las reparaciones inesperadas no alteren su presupuesto.
- **Servicio gratuito rápido y conveniente** tan solo a una llamada de distancia.
- **Reparaciones de alta calidad** realizadas por expertos entrenados.
- **Acceso rápido a piezas de repuesto genuinas** para que tenga la seguridad de que su centro de bebidas está siendo reparado con las piezas adecuadas.

Por favor adjunte su recibo de compra
aquí para referencia futura.



INSTRUCCIONES IMPORTANTES DE SEGURIDAD



ADVERTENCIA

Lea todas las instrucciones antes de usar este centro de bebidas.

PARA SU SEGURIDAD

- No almacene o use gasolina u otros líquidos inflamables cerca de este o de cualquier otro electrodoméstico. Lea las etiquetas del producto para conocer más sobre la inflamabilidad y otros peligros.
- No haga funcionar el centro de bebidas en la presencia de vapores explosivos.
- Evite entrar en contacto con las piezas móviles del fabricante automático de hielo. (algunos modelos)

SEGURIDAD DE LOS NIÑOS

Destruya o recicle inmediatamente la caja de cartón, las bolsas de plástico y cualquier otro material de empaque exterior después de que este centro de bebidas sea desempacado. Los niños **NUNCA** deben jugar con estos artículos. Las cajas de cartón cubiertas con alfombras, colchas, hojas de plástico o envolturas elastizadas y cualquier otro material de empaque pueden convertirse en cámaras herméticas y causar asfixia rápidamente.



ADVERTENCIA

Se deben seguir estas instrucciones para asegurar que los mecanismos de seguridad de este centro de bebidas funcionen correctamente.

INFORMACIÓN ELÉCTRICA

- El centro de bebidas debe ser enchufado a un tomacorriente conectado a un circuito independiente de 115 V, 60 Hz CA. El cordón eléctrico del electrodoméstico viene equipado con un enchufe de tres clavijas con puesta a tierra para su protección contra choques eléctricos. Debe ser enchufado directamente a un tomacorriente debidamente puesto a tierra. El tomacorriente debe ser instalado de acuerdo con los códigos y reglamentos locales. Consulte a un electricista calificado. **No use un cordón de extensión o enchufe adaptador.**
- Si el cordón eléctrico está dañado, solicite al fabricante, a un técnico de servicio o a una persona calificada que lo reemplace para prevenir cualquier riesgo.
- Nunca desenchufe este centro de bebidas tirando del cordón eléctrico. Siempre sostenga firmemente el enchufe y tire derecho hacia afuera desde el tomacorriente para evitar dañar el cordón eléctrico.
- Desenchufe este centro de bebidas antes de limpiarlo y antes de reemplazar una bombilla para evitar choques eléctricos.
- El rendimiento del electrodoméstico puede verse afectado si el voltaje varía en un 10% o más. El uso de este centro de bebidas con voltaje insuficiente puede dañar el compresor. Tales daños no están cubiertos por la garantía.
- No enchufe el electrodoméstico a un tomacorriente controlado por un interruptor de pared o tire del cordón para evitar que el centro de bebidas se apague accidentalmente.
- Evite conectar este centro de bebidas a un circuito con interruptor de falla de conexión a tierra (GFI).

DISPOSICIÓN ADECUADA DEL CENTRO DE BEBIDAS

Riesgo de atrapamiento de niños

El atrapamiento y asfixia de niños no son problemas del pasado. Los refrigeradores o congeladores desechados o abandonados todavía son peligrosos — incluso si se dejan abandonados “sólo por algunos días”. Si se va a deshacer de su refrigerador o congelador usado, siga las instrucciones a continuación para ayudar a prevenir accidentes.

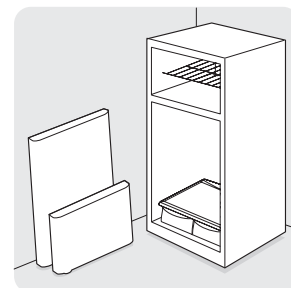

Antes de deshacerse de su refrigerador/congelador antiguo:

- Retire las puertas.
- Deje las bandejas en su lugar de modo que los niños no puedan entrar con facilidad.
- Solicite a un técnico calificado de servicio que retire el refrigerante.

IMPORTANTE

Si gira los controles de flujo de aire y de temperatura a la posición “0”, se apagará el compresor y evitará que su centro de bebidas enfríe, pero no desconectará la corriente a las bombillas o a otros componentes eléctricos. Para apagar el centro de bebidas debe desenchufar el cordón eléctrico del tomacorriente.

Tomacorriente con puesta a tierra



Bajo ninguna circunstancia corte, retire o deshabilite la clavija de conexión a tierra.

Cordón eléctrico de 3 clavijas con puesta a tierra



ADVERTENCIA

MANIPULACIÓN SEGURA DEL TANQUE DE CO²

- Los tanques de CO₂ deben ser manipulados con sumo cuidado. Los mismos contienen gas comprimido a alta presión potencialmente peligroso.
- **SIEMPRE** conecte los tanques de CO₂ a un regulador de presión.
- **NUNCA** deje caer o lance el tanque de CO₂.
- **NUNCA** conecte el tanque de gas directamente al barril.
- **SIEMPRE** mantenga los tanques de CO₂ en un lugar fresco (70°F/21°C o menos) y alejados del calor.
- En caso de un escape de CO₂, ventile y evacue el área inmediatamente.
- **SIEMPRE** mantenga el tanque fijado en posición vertical.
- Verifique la fecha de prueba del Departamento de Transporte (“DOT”) en el cuello del tanque y no lo use si tiene más de 5 años.
- Devuelva los tanques vencidos al distribuidor de gas y reemplácelos con tanques que estén dentro del límite de tiempo adecuado.



INSTALACIÓN

Este manual de uso y cuidado le proporciona instrucciones de funcionamiento específicas para su modelo. Use su centro de bebidas solamente como se indica en este manual de uso y cuidado.

Antes de encender el centro de bebidas, siga estos importantes primeros pasos.

UBICACIÓN

- Elija un lugar que esté cerca de un tomacorriente con conexión a tierra. **No** utilice un cordón de extensión ni un adaptador.
- Si es posible, coloque el centro de bebidas en un lugar donde no reciba luz solar directa. Colóquelo lejos de la estufa, del lavavajillas automático y de cualquier otra fuente de calor.
- El centro de bebidas debe ser instalado en un piso que tenga la superficie nivelada y que resista el peso del centro de bebidas completamente cargado.
- Considere la disponibilidad del suministro de agua para los modelos equipados con un fabricante automático de hielo.

PRECAUCIÓN

- **No instale el centro de bebidas en lugares donde la temperatura descienda de los 55°F (13°C) o se eleve por encima de los 110°F (43°C). El compresor no podrá mantener las temperaturas adecuadas dentro del centro de bebidas.**
- **NO bloquee la rejilla inferior en la parte delantera de la base del refrigerador. Se necesita suficiente circulación de aire para asegurar un funcionamiento adecuado del centro de bebidas.**
- **ESTE CENTRO DE BEBIDAS NO FUE DISEÑADO PARA SER USADO EN EL EXTERIOR.**

INSTALACIÓN

Despejes para la instalación

- Deje los siguientes espacios libres para facilitar la instalación del refrigerador, la circulación adecuada del aire y las conexiones eléctricas y de plomería:

Costados y parte superior	3/8"
Parte trasera	1"

APERTURA DE LA PUERTA

NOTA

Si instala su centro de bebidas con las bisagras contra una pared, es posible que deba dejar un mayor espacio libre para poder abrir la puerta completamente.

Su centro de bebidas debe instalarse de manera que permita el acceso al mostrador cuando retire alimentos del mismo. Para hacer esto posible, se puede invertir la dirección en la que se abren las puertas. Vea la sección de *instrucciones de desinstalación e inversión de la puerta*.

NIVELACIÓN

Las cuatro esquinas del centro de bebidas deben descansar firmemente sobre un piso resistente. Su centro de bebidas viene equipado con ruedas delanteras ajustables para ayudarle a nivelarlo.

Para nivelar su centro de bebidas:

1. Retire la rejilla inferior.
2. Use una llave ajustable para ajustar los tornillos niveladores.

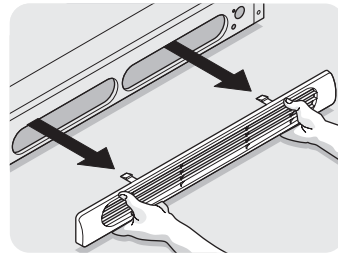

NOTA

Eleve la parte delantera del centro de bebidas lo suficiente como para que las puertas se cierren automáticamente cuando sean abiertas hasta la mitad. El centro de bebidas debe tener una inclinación de 1/4" (0,6 cm) a 1/2" (1,3 cm) desde el frente hacia atrás. Luego nivele el centro de bebidas de lado a lado.

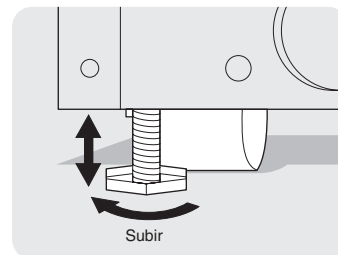

Rueda fija delantera con tornillo de nivelación

PRECAUCIÓN

NO INTENTE MOVER O REUBICAR EL CENTRO DE BEBIDAS CON UN BARRIL EN SU INTERIOR.



INSTALACIÓN - CONEXIÓN DEL FABRICADOR DE HIELO AL SUMINISTRO DE AGUA

! ADVERTENCIA

Para evitar choques eléctricos, los cuales pueden causar la muerte o lesiones personales graves, desconecte el centro de bebidas del suministro eléctrico antes de conectar una tubería de suministro de agua al mismo.

! PRECAUCIÓN

A fin de evitar daños materiales:

- Se recomienda el uso de tuberías de cobre para el suministro de agua. No se recomienda el uso de tuberías de plástico de 1/4" (6,35 mm) debido a que aumenta en gran manera el potencial de escapes de agua. El fabricante no se hace responsable por los daños causados si se utiliza tubería de plástico para el suministro de agua.
- NO instale la tubería de suministro de agua en áreas donde las temperaturas puedan llegar a estar por debajo de los 32°F (0°C).
- Los productos químicos provenientes de un suavizador de agua defectuoso pueden dañar el fabricante de hielo. Si el fabricante de hielo está conectado a un suavizador de agua, asegúrese de que se le haga mantenimiento y que funcione correctamente.

IMPORTANTE

Asegúrese de que las conexiones de la tubería de suministro de agua cumplan con todos los códigos locales de plomería.

Antes de instalar la tubería de suministro de agua, usted necesitará lo siguiente:

- **Herramientas básicas:** llave ajustable, destornillador plano y destornillador Phillips^{MR}
- Acceso a una tubería de agua fría del hogar con presión entre 30 y 100 psi.
- Una tubería de cobre de suministro de agua de 1/4" (6,4 mm) de diámetro externo. Para determinar la longitud de la tubería de cobre necesaria, debe medir la distancia desde la válvula de admisión del fabricante de hielo en la parte trasera del centro de bebidas a la tubería de agua fría. Luego agregue aproximadamente 7 pies (2,1 m) de tubería para poder sacar el centro de bebidas para la limpieza (como se muestra).
- Una válvula de cierre para conectar la tubería de suministro de agua al sistema de tuberías del hogar. **NO** use una válvula autoperforante.
- Una tuerca de compresión y una guarnición (manguito) para conectar la tubería de suministro de agua a la válvula de admisión del fabricante automático de hielo.

NOTA

El kit de tubería de agua número 5303917950, disponible de su distribuidor de electrodomésticos por un costo adicional, contiene 25 pies (7,6 m) de tubería de cobre de diámetro externo de 1/4" (6,35 mm), una válvula de asiento de cierre manual (no perforante), (2) tuercas de compresión de latón de 1/4", (2) guarniciones/manguitos y las instrucciones necesarias para instalar la tubería de suministro de agua.

Para conectar la tubería de suministro de agua a la válvula de admisión del fabricante de hielo

1. Desconecte el centro de bebidas del suministro eléctrico.
2. Coloque el extremo de la tubería de suministro de agua en un fregadero o cubeta. ABRA el suministro de agua y limpie la tubería hasta que salga agua limpia. CIERRE el suministro de agua en la válvula de cierre.
3. Destornille la tapa de plástico de la admisión de la válvula de agua y deseche la tapa.
4. Deslice la tuerca de compresión de latón y la guarnición (manguito) en la tubería de suministro de agua como se muestra.
5. Inserte la tubería de agua en la admisión de la válvula de agua tan adentro como sea posible (1/4" / 0,64 cm). Inserte la guarnición (manguito) en la entrada de la válvula y apriete a mano la tuerca de compresión en la válvula. Apriete media vuelta adicional con una llave. **NO** apriete demasiado.
6. Asegure la tubería de suministro de agua al panel trasero del centro de bebidas como se muestra usando el sujetador de acero y el tornillo.
7. Enrolle la tubería sobrante (aproximadamente 2 vueltas y media) detrás del centro de bebidas como se muestra y organícela de manera que no vibre o roce ninguna otra superficie.
8. ABRA la válvula de suministro de agua y apriete cualquier conexión que presente escapes.
9. Vuelva a conectar el centro de bebidas al suministro eléctrico.
10. Para encender el fabricante de hielo, baje el brazo de alambre (vea las posiciones ENCENDIDO y APAGADO en la cubierta delantera del fabricante de hielo)

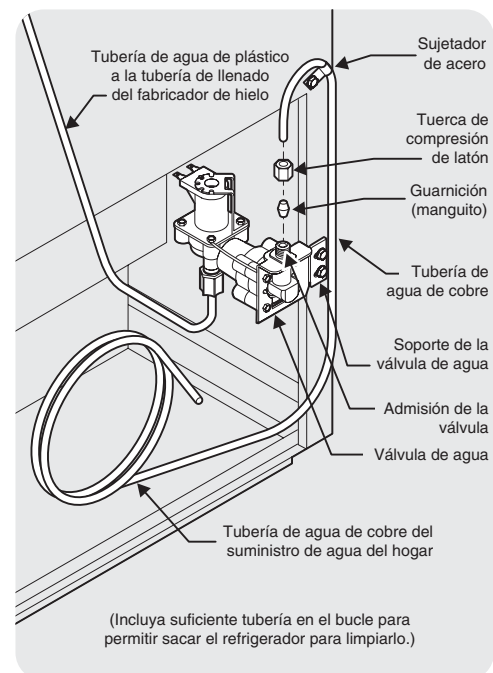

IMPORTANTE

Toma aproximadamente 24 horas para que el fabricante comience a hacer hielo. El aire presente en las tuberías de agua puede hacer que el fabricante de hielo pase por dos o tres ciclos antes de fabricar una hielera completa. Las tuberías nuevas pueden hacer que el hielo quede descolorido o con mal sabor. Deseche el hielo producido durante las primeras 24 horas.



INSTRUCCIONES DE DESINSTALACIÓN/INVERSIÓN DE LA PUERTA

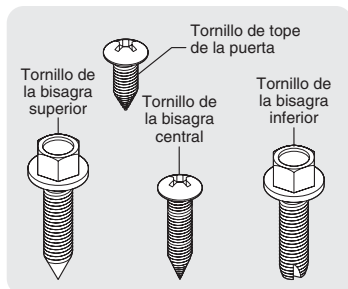

Herramientas necesarias

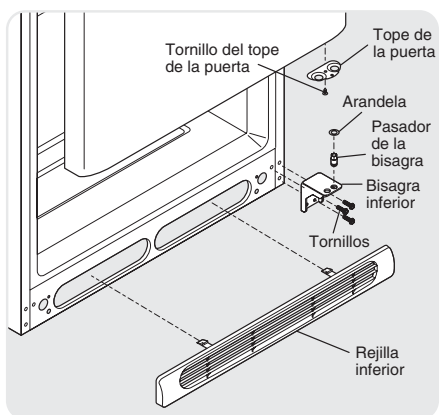
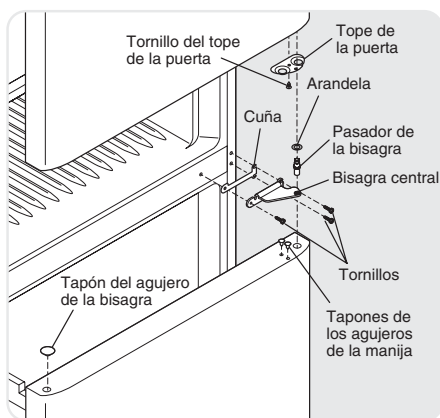
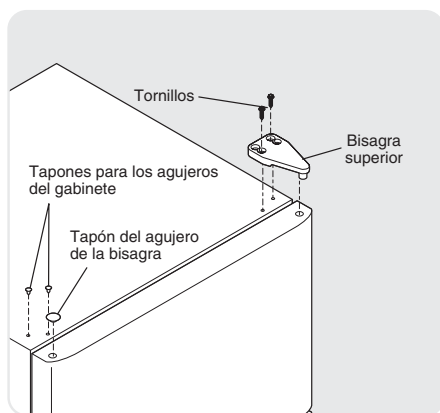
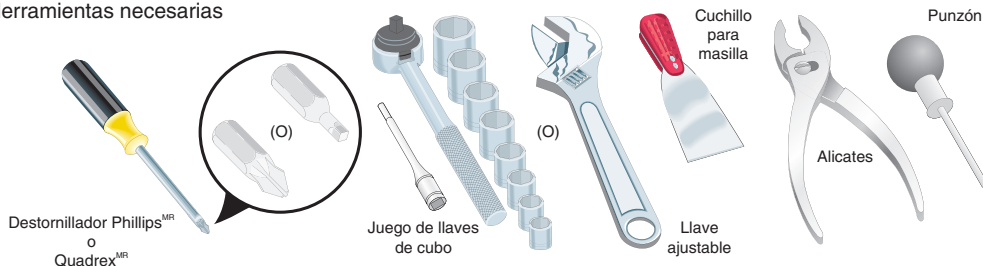

INSTRUCCIONES DE DESINSTALACIÓN E INVERSIÓN DE LA PUERTA:

NOTA

La dirección en la que se abre la puerta del centro de bebida (movimiento de la puerta) puede ser invertido de izquierda a derecha o de derecha a izquierda moviendo las bisagras de la puerta de un lado al otro. La inversión de la dirección de apertura de la puerta debe ser realizada por una persona calificada.

IMPORTANTE

Antes de comenzar, gire el control de temperatura del centro de bebidas a la posición "0" y desenchufe el cordón eléctrico del tomacorriente. Retire los alimentos de los compartimientos de la puerta.

1. Retire la rejilla inferior.
2. Retire la bisagra superior usando el destornillador hexagonal de 3/8" y levante la puerta del congelador del pasador de la bisagra central. Haga la puerta a un lado.
3. Destornille el pasador de la bisagra central usando una llave ajustable y consérvelo para la reinstalación. Asegúrese de que la arandela de plástico permanezca en el pasador de la bisagra.
4. Levante la puerta para sacarla de la bisagra inferior y déjela a un lado.
5. Retire la bisagra central y acúñela retirando el tornillo interior y aflojando los dos tornillos externos lo suficiente para permitir que la bisagra y la cuña se deslicen para sacarlas. Apriete los tornillos.
6. Afloje los dos tornillos externos en el lado opuesto del electrodoméstico, retire el tornillo interior e instale la bisagra central.
7. Retire los dos tornillos de la bisagra inferior con una llave de cubo de 3/8".
8. Instale la bisagra inferior en el lado opuesto con los dos tornillos removidos en el paso 7.
9. Destornille el pasador de la bisagra inferior usando la llave ajustable. Mueva el pasador de la bisagra al otro agujero de la bisagra y apriete usando la llave ajustable.
10. Mueva los topes de la puerta del centro de bebidas al lado opuesto. Antes de comenzar a atornillar, use un punzón para perforar la espuma.
11. Coloque la puerta del centro de bebidas sobre el pasador de la bisagra inferior y atornille el pasador de la bisagra central a través de la bisagra central y hacia el interior de la parte superior de la puerta. Cierre la puerta del centro de bebidas para ayudar a alinear el agujero de la bisagra.
12. Apriete el pasador central con una llave ajustable.
13. Retire los tapones de los agujeros de la bisagra y el gabinete y muévalos al lado opuesto.
14. Baje la puerta del congelador sobre el pasador central.
15. Cierre la puerta del congelador. Pídale a un asistente que levante el lado opuesto de la puerta mientras aprieta los tornillos para instalar la bisagra superior.
16. Vuelva a instalar la rejilla inferior.
17. Enchufe el cordón eléctrico y gire el control de temperatura del centro de bebidas a la posición "5". Cambie los ajustes cuanto sea necesario.



VISTA GENERAL

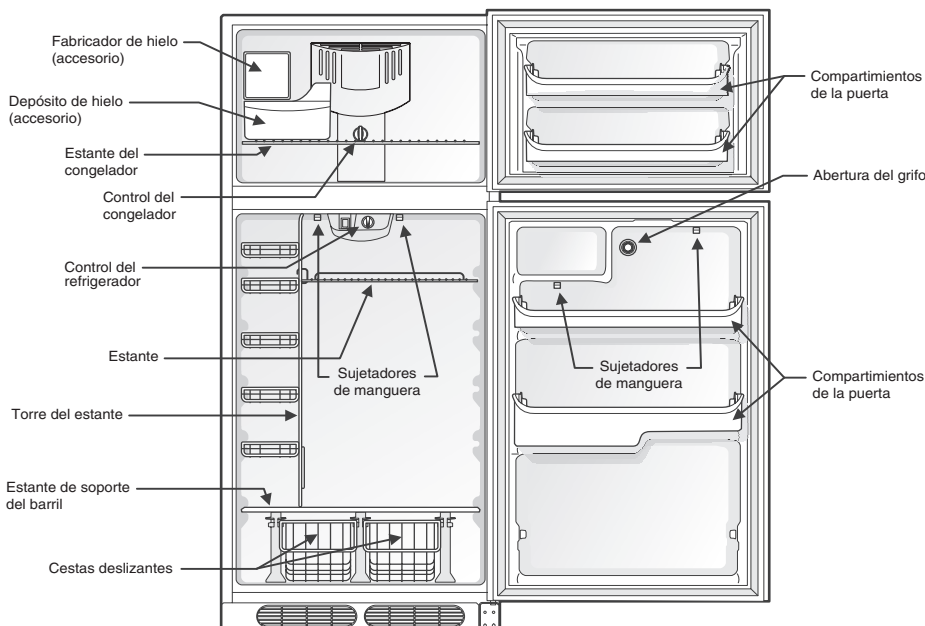

Las características pueden variar según el modelo



CONTROLES DE TEMPERATURA

PERÍODO DE ENFRIAMIENTO

Para asegurar el almacenamiento seguro de los alimentos, permita que el centro de bebidas funcione con las puertas cerradas por lo menos de 8 a 12 horas antes de guardar alimentos y bebidas en su interior.

CONTROLES DEL CENTRO DE BEBIDAS

Control de temperatura

Este control giratorio es el control principal de la temperatura del compartimiento refrigerado. Si el centro de bebidas está demasiado tibio, ajuste este control hacia el extremo "Colder" (más frío). Si el centro de bebidas está demasiado frío, ajuste este control hacia el extremo "Cold" (frío).

Control de flujo de aire

Este control giratorio es el control principal de la temperatura del congelador. Si el congelador está demasiado tibio, ajuste este control hacia el extremo "Colder" (más frío). Si el congelador está demasiado frío, ajuste este control hacia el extremo "Cold" (frío).

PROGRAMACIÓN Y AJUSTE DE LA TEMPERATURA

Para almacenar cerveza, el ajuste inicial recomendado es "5". En la mayoría de los casos, este ajuste proporciona cerveza entre 34-38°F (1-3°C). Ajuste la temperatura según sea necesario para satisfacer su gusto personal y las condiciones de funcionamiento del centro de bebidas. **Después de realizar un ajuste del control, siempre espere 24 horas hasta que la cerveza se estabilice a la nueva temperatura antes de hacer ajustes adicionales.**

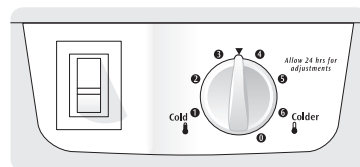

Control de temperatura (algunos modelos)

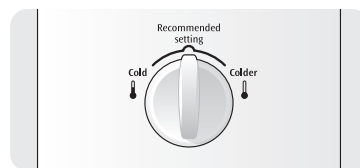

Control de flujo de aire (algunos modelos)

Para mantener las temperaturas, un ventilador hace circular el aire en los compartimientos del centro de bebidas. Para mantener una buena circulación del aire, no bloquee los respiraderos de ventilación con alimentos.

IMPORTANTE

Si gira el control de temperatura a la posición "0", se apagará el compresor, pero no desconectará la corriente a la bombilla o a otros componentes eléctricos. Para apagar el centro de bebidas debe desenchufar el cordón eléctrico del tomacorriente.

NOTA

Cuando compre un barril de cerveza, siempre adquiéralo frío (<38°F/1°C), transpórtelo lo más rápido posible e instálelo en el centro de bebidas frío en menos de 2 horas. En la mayoría de los casos, estas pautas le permitirán servir cerveza debidamente enfriada dentro de las siguientes 24 horas. Si compra un barril de cerveza sobre esta temperatura y/o se expone a temperaturas elevadas por más de 2 horas, la cerveza requerirá más tiempo para que se enfríe a una temperatura adecuada para servirla.



PRIMEROS PASOS

Este manual de uso y cuidado le proporciona instrucciones específicas de ensamblaje, funcionamiento y mantenimiento para su modelo. Use su centro de bebidas solamente como se indica en este manual de uso y cuidado. **Antes de encender el centro de bebidas, siga estos importantes primeros pasos.**

PIEZAS

Su centro de bebidas viene con una caja que contiene todas las piezas y accesorios requeridos. Asegúrese de haber recibido la caja y que contenga todas las piezas que se indican a continuación. Necesitará las siguientes herramientas para ensamblar el centro de bebidas.

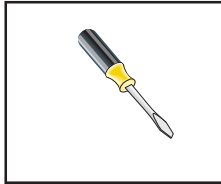

DESTORNILLADOR
PLANO

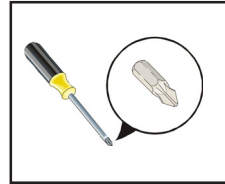

DESTORNILLADOR™

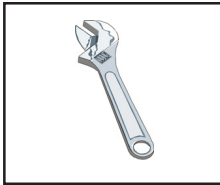

LLAVE AJUSTABLE

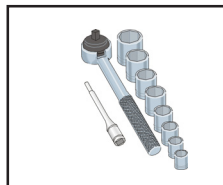

LLAVE DE CUBO

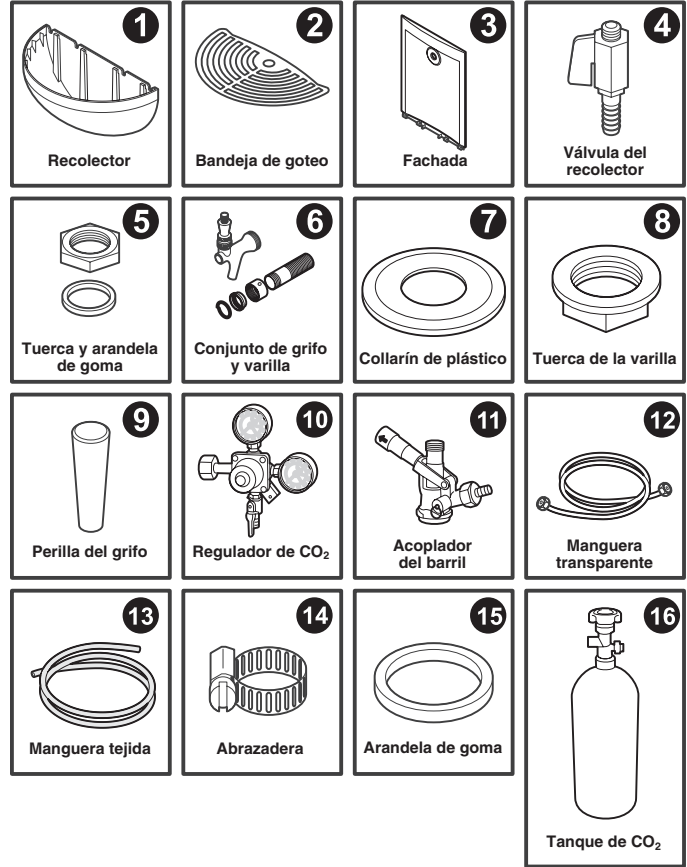

CAJA DEL KIT DE DISTRIBUCIÓN DE BEBIDAS

(1)	Recolector	1 pieza
(2)	Bandeja de goteo	1 pieza
(3)	Fachada	1 pieza
(4)	Válvula del recolector	1 pieza
(5)	Tuerca y arandela de goma (negra)	2 piezas
	(la válvula del recolector incluye 1 tuerca y 2 arandelas)	
(6)	Conjunto de grifo y varilla	1 pieza
(7)	Collarín de plástico	1 pieza
(8)	Tuerca de la varilla	1 pieza
(9)	Perilla del grifo	1 pieza
(10)	Regulador de CO ₂ (con arandela de plástico)	1 pieza
(11)	Acoplamiento del barril	1 pieza
(12)	Manguera transparente (tubería de suministro)	1 pieza
(13)	Manguera tejida (tubería de gas)	1 pieza
(14)	Abrazadera	2 piezas
	(incluida con la manguera de la tubería de gas)	
(15)	Arandela de goma (negra)	2 piezas
	(Incluida con la manguera de la tubería de suministro)	
(16)	Tanque de CO ₂ (vacío)	1 pieza

NOTA

La caja viene con un acoplador de barril (11) de tipo "sistema D". Dependiendo de su selección de cerveza, es posible que pueda requerir un acoplador de barril (11) diferente. Consulte a su distribuidor local de cerveza para determinar qué tipo de sistema necesita y solicite acopladores adicionales si los requiere. Para obtener asistencia, llame al **servicio de atención al cliente Electrolux al 1-800-944-9044.**



PRIMEROS PASOS (cont.)

INSTALACIÓN DEL CONJUNTO DEL GRIFO

- Instale la perilla del grifo (9) en el conjunto de grifo y varilla (6).
- Deslice el conjunto de grifo y varilla (6) a través del collarín de plástico negro (7) (con el lado plano hacia la puerta), la fachada (3) y el agujero en la puerta.
- Enrosque la tuerca grande de la varilla (8) y, usando una llave ajustable, apriete firmemente. **NO** apriete demasiado.

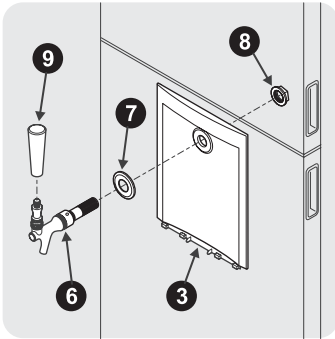

PRECAUCIÓN

No se recomienda reemplazar la perilla del grifo (9) con una perilla más grande. La misma puede interferir con la puerta del congelador, lo que podría causar el derrame de bebidas y/o daños al conjunto del grifo y a la puerta.

INSTALACIÓN DEL CONJUNTO DE LA BANDEJA DE GOTEO Y RECOLECTOR

- Retire el tornillo de instalación inferior.
- Alinee las dos lengüetas de instalación muescadas en la parte trasera del recolector (1) con los tornillos de instalación superiores de la puerta y empuje hacia arriba.
- Instale el tornillo de instalación inferior a través de la ranura y apriete.

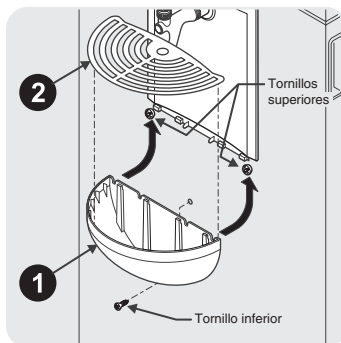

INSTALACIÓN DE LA VÁLVULA DEL RECOLECTOR

- Coloque una arandela de goma (5) en el extremo con rosca de la válvula del recolector (4).
- Deslice la válvula del recolector con la arandela a través del agujero en el fondo del recolector (1).
- Coloque la arandela de goma restante (5) sobre el extremo con rosca del recolector.
- Enrosque la tuerca de plástico (5) en el extremo con rosca de la válvula del recolector y apriétela bien.
- Asegúrese de que la perilla de la válvula esté orientada hacia adelante para un funcionamiento adecuado.
- Coloque la bandeja de goteo (2) en el recolector (1).

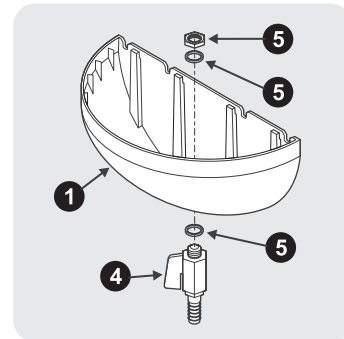

INSTALACIÓN DEL REGULADOR

- Asegúrese que la arandela de plástico esté dentro de la tuerca hexagonal.

NOTA

Si la arandela de plástico no está presente, por favor llame al **servicio de atención al cliente Electrolux al 1-800-944-9044** para obtener asistencia.

- Fije el regulador de CO₂ (10) al tanque de CO₂ (16). Coloque el regulador a la derecha del tanque.
- Apriete bien la tuerca hexagonal. **NO** apriete demasiado. De lo contrario se puede dañar la junta de la tuerca del regulador.

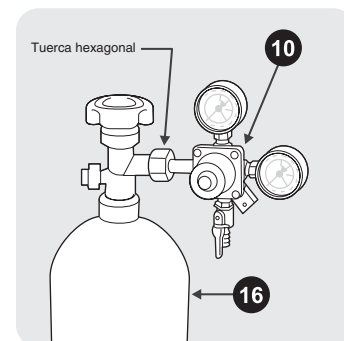



PRIMEROS PASOS (cont.)

CONEXIÓN DE LA MANGUERA TEJIDA AL REGULADOR

- Deslice una abrazadera (14) sobre la manguera tejida (13).
- Fije un extremo de la manguera tejida (13) a la boquilla para manguera del regulador de CO₂ (10). Empuje la manguera hacia arriba hasta que quede asentada contra la cabeza hexagonal.
- Fije la manguera (13) al regulador de CO₂ (10) usando la abrazadera (14). Use un destornillador plano para fijar bien la abrazadera.

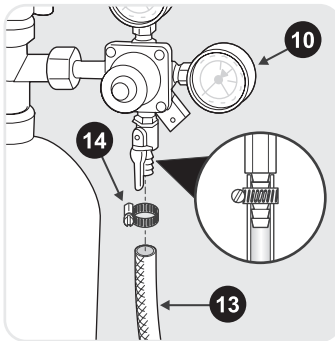

CONEXIÓN DE LA MANGUERA TEJIDA AL ACOPLADOR

- Deslice una abrazadera (14) sobre el otro extremo de la manguera tejida (13).
- Empuje el otro extremo de la manguera tejida (13) sobre el acoplador del barril (11) hasta que quede asentada contra la cabeza hexagonal.
- Fije la manguera (13) al acoplador del barril (11) usando la abrazadera (14) restante. Use un destornillador plano para asegurar firmemente la abrazadera a la manguera tejida para evitar escapes de gas.

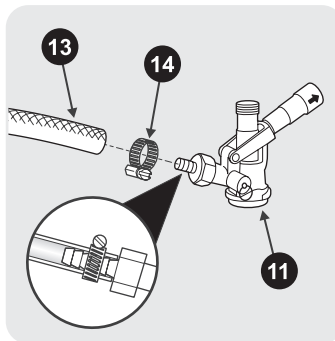

NOTA

Dependiendo de su selección de cerveza, es posible que pueda requerir un acoplador de barril (11) diferente. Consulte a su distribuidor local de cerveza para determinar qué tipo de sistema necesita y solicite acopladores adicionales si los requiere. Para obtener asistencia, llame al **servicio de atención al cliente Electrolux al 1-800-944-9044**.

CONEXIÓN DE LA MANGUERA TRANSPARENTE AL ACOPLADOR

- Coloque una de las arandelas de goma (15) proporcionadas dentro de la tuerca hexagonal en un extremo de la manguera transparente (12) (tubería de suministro de bebida) y fije al acoplador del barril (11). Asegúrese de apretar la tuerca firmemente para evitar escapes. **NO** apriete demasiado. De lo contrario se puede dañar la junta de la tuerca.

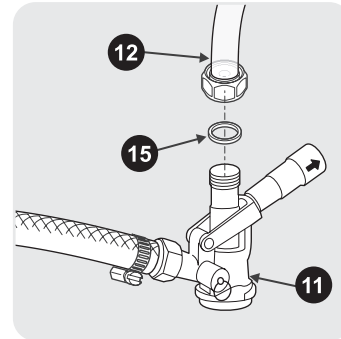

CONEXIÓN DE LA MANGUERA TRANSPARENTE AL PANEL DE LA PUERTA

- Coloque la otra arandela de goma (15) proporcionada dentro de la tuerca hexagonal en el otro extremo de la manguera transparente (12) (tubería de suministro de bebida) y fije al conjunto de grifo y varilla (6) que sobresale del panel de la puerta. Asegúrese de apretar la tuerca firmemente para evitar escapes. **NO** apriete demasiado. De lo contrario se puede dañar la junta de la tuerca.

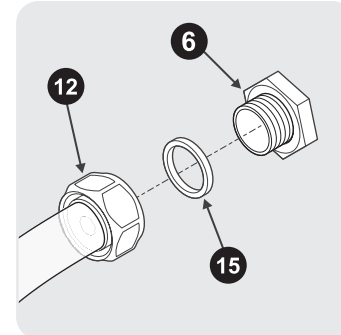

INSTALACIÓN DEL ACOPLADOR EN EL BARRIL

- Alinee los seguros del acoplador del barril (11) con el alojamiento sobre el barril y presione el acoplador (11) hacia abajo.
- Gire la cabeza del grifo 1/4 de vuelta a la derecha. La cabeza del grifo ya está fijada al barril.
- Tire la manija del grifo hacia afuera y empuje hacia abajo para abrir el puerto del barril.

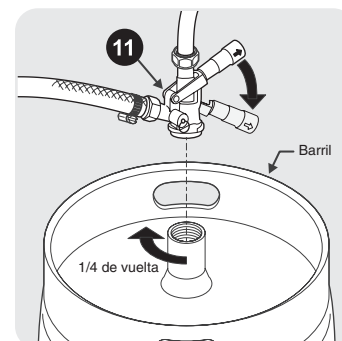



PRIMEROS PASOS (cont.)

PRESURIZACIÓN DE LA MANGUERA DE SUMINISTRO

- Abra completamente la válvula del tanque de CO₂ girándola a la izquierda hasta que se detenga. Esta válvula sella en las posiciones completamente abierta y completamente cerrada. Si no se abre o cierra completamente la válvula podría ocurrir una pérdida prematura de presión de CO₂.
- Abra la válvula de cierre del regulador moviéndola hasta que apunte hacia abajo.
- Verifique la presión del medidor. Ajuste el tornillo de ajuste del regulador cuanto sea necesario hasta que el medidor de presión indique entre 12 y 14 psi. Apriete la tuerca de bloqueo de ajuste.

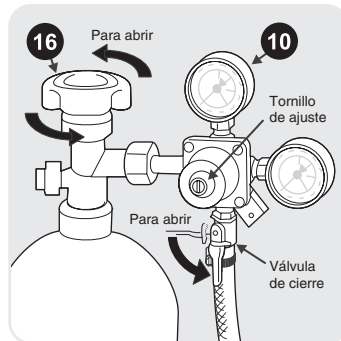

INSTALACIÓN DEL TANQUE DE CO₂ EN EL GABINETE

- Retire el estante ajustable del interior del gabinete.

NOTA

El estante ajustable fue diseñado para ser usado con barriles de 1/4 o sin barril. Vuelva a instalar el estante después de colocar el barril si el mismo es de 1/4.

- Levante el tanque de CO₂ (16) y colóquelo junto con el regulador de CO₂ (10) detrás de la torre del estante dentro del soporte del tanque de CO₂. Es importante que el tanque se mantenga en posición vertical para que funcione con eficiencia.

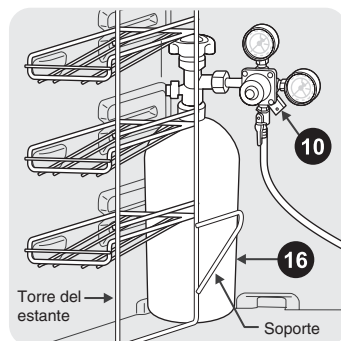

INSTALACIÓN DEL BARRIL EN EL GABINETE

- Coloque el barril en el estante de soporte y empújelo hacia atrás junto al tanque de CO₂ (16) (vea las SUGERENCIAS PARA LA INSTALACIÓN DEL BARRIL EN EL GABINETE) dentro del gabinete como se muestra.

NOTA

No se incluye la torre del estante para mayor claridad.

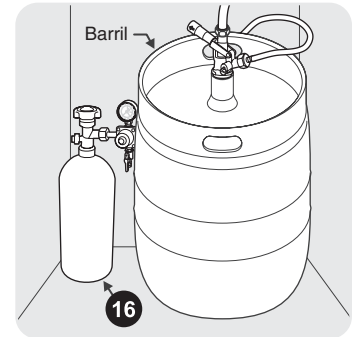

SUGERENCIAS PARA LA INSTALACIÓN DEL BARRIL EN EL GABINETE



ADVERTENCIA

MANIPULACIÓN SEGURA DEL BARRIL

- La instalación del barril en el gabinete es una tarea para dos personas. **NUNCA** levante un 1/2 barril lleno usted solo. Esto podría causarle lesiones graves.
- Con la puerta completamente abierta y con la ayuda de otra persona, levante el barril en posición vertical por ambos costados hasta que el barril esté por encima del estante de soporte del barril.
- Coloque el borde del barril en la parte superior de la placa protectora de plástico ubicada sobre el estante de soporte del barril. Deslice el barril hacia atrás hasta que esté completamente dentro del gabinete.
- Tenga cuidado de no dañar el control de temperatura ni la torre del estante que se encuentran en el interior del gabinete.

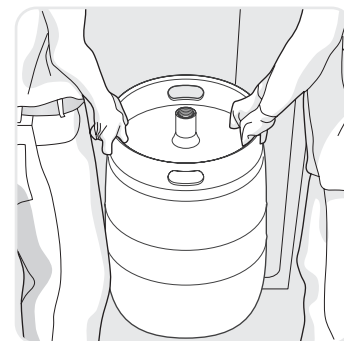

NOTA

La imagen de arriba no muestra el grifo instalado para mayor claridad en la instalación.



PRIMEROS PASOS (cont.)

DIAGRAMA DE INSTALACIÓN DE LA MANGUERA DE SUMINISTRO

- Inserte la manguera transparente (12) (manguera de suministro) en los sujetadores de dirección de manguera instalados en la puerta y el gabinete. Siga la orientación de las mangueras que se muestra abajo según la dirección de apertura de la puerta.

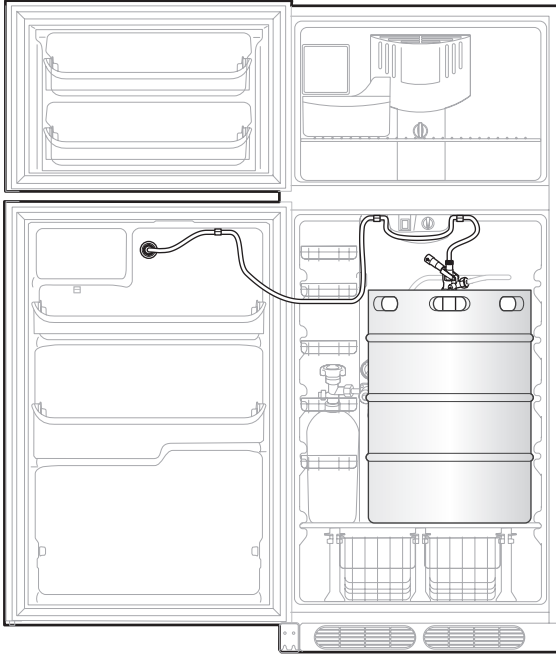

Apertura hacia la izquierda

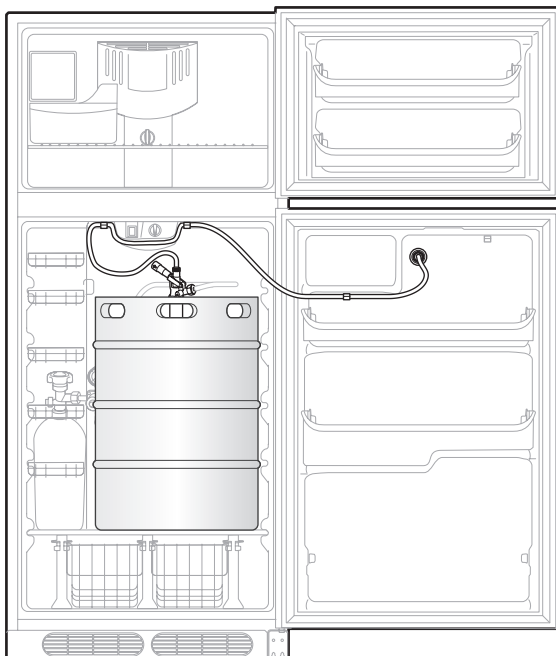

Apertura hacia la derecha



PRECAUCIÓN

Si no se dirigen adecuadamente las mangueras, las mismas pueden torcerse o quedar atrapadas en la puerta.

FUNCIONAMIENTO DEL CENTRO DE BEBIDAS

- Asegúrese de que el centro de bebidas esté enchufado correctamente a un tomacorriente de 115V, 60 Hz AC solamente. Consulte la información eléctrica en la página 3.
- Asegúrese de que la bandeja de goteo y el recolector estén fijados debajo del grifo.
- Comience con un vaso para bebidas limpio que haya sido humedecido en agua fría. Coloque el vaso en un ángulo de 45° a una pulgada (2,5 cm) debajo del grifo. No permita que el vaso toque el grifo. Abra completamente el grifo.
- Después de que el vaso haya sido llenado hasta la mitad, coloque el vaso en posición vertical.
- Permita que el resto de la bebida sea vertida directamente en el centro. Esto asegura la liberación adecuada de CO₂ con la producción de espuma de 3/4" (1,9 cm) a 1" (2,5 cm).
- Cierre el grifo rápida y completamente.

NOTA

Es normal que se forme condensación alrededor del grifo. Esta condensación es causada por la diferencia de temperatura entre la bebida fría y las superficies internas del grifo cuando la bebida pasa por la tubería.

REEMPLAZO DE UN TANQUE DE CO₂ VACÍO

- Retire las mangueras de los sujetadores de dirección.
- Retire el barril y luego retire el tanque de CO₂.
- Cierre la válvula del tanque vacío girándola a la derecha hasta que se detenga.
- Abra la válvula de cierre del regulador moviéndola hasta que apunte hacia la izquierda.
- Retire cuidadosamente el regulador del tanque vacío de CO₂ aflojando la tuerca con una llave ajustable. Verifique la condición de la junta dentro de la tuerca y reemplácela de ser necesario.
- Devuelva el tanque al distribuidor de gas carbónico local para rellenarlo. (Le sugerimos que busque en sus páginas amarillas bajo "gas carbónico" Las fuentes de CO₂ varían de una comunidad a otra, pero a menudo están disponibles en tiendas de suministro de equipos de soldar y distribuidores de bebidas).
- Retire la tapa para el polvo de la tuerca del tanque nuevo si la tiene.
- Con la válvula del tanque aún en la posición cerrada, vuelva a fijar el regulador en el tanque nuevo usando una llave ajustable. Asegúrese de que la arandela de plástico esté dentro de la tuerca. Apriete la tuerca hasta que se sienta ajustada, pero tenga cuidado de no apretarla demasiado para no dañar la junta que se encuentra dentro de la tuerca.
- Verifique que la manguera tejida de suministro de gas esté firmemente fijada al regulador.
- Abra completamente la válvula del tanque girándola a la izquierda hasta que se detenga. Esta válvula sella en las posiciones completamente abierta y completamente cerrada. Si no se abre o cierra completamente la válvula podría ocurrir una pérdida prematura de presión de CO₂.
- Abra la válvula de cierre del regulador moviéndola hasta que apunte hacia abajo.
- Verifique la presión del medidor. Ajuste el tornillo de ajuste del regulador cuanto sea necesario hasta que el medidor de presión indique entre 12 y 14 psi. Apriete la tuerca de bloqueo de ajuste.
- Vuelva a instalar el barril y los sujetadores de dirección de las mangueras.

SUGERENCIAS ÚTILES

CARACTERÍSTICAS ADICIONALES DEL REFRIGERADOR DE BEBIDAS

PIEZAS DEL REGULADOR DE CO₂

- (A) Medidor de baja presión
- (B) Tornillo de ajuste del regulador
- (C) Tuerca de bloqueo del ajuste
- (D) Válvula de cierre
- (E) Tuerca de conexión al tanque de CO₂ utilizada para conectar el regulador al tanque de CO₂)
- (F) Medidor de alta presión

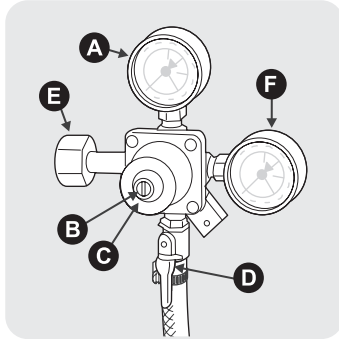

TEMPERATURA DE ALMACENAMIENTO DE CERVEZA

- La cerveza de barril no es pasteurizada, por lo que debe permanecer fría, preferiblemente a 38°F (-13°C). Cualquier temperatura por encima de este nivel puede hacer que la cerveza sea demasiado espumosa, agria y turbia.

MANIPULACIÓN RECOMENDADA DEL BARRIL

- Asegúrese de que el barril esté frío cuando lo compre.
- Transfiera el barril desde el lugar de compra e instálelo en el centro de bebidas en 2 horas o menos.
- Después de que el barril esté instalado en el centro de bebidas, espere 24 horas para que la bebida alcance la temperatura recomendada.
- Si el barril es expuesto a temperaturas ambiente por más de 2 horas, tomará más tiempo enfriar la bebida para que llegue a la temperatura recomendada.

EQUIVALENTES COMUNES DE DISTRIBUCIÓN DE CERVEZA

	Barril de 1/4	Barril de 1/2
Onzas	992	1984
Galones	7 ¾	15 ½
Cajas (botellas de 12 oz.)	3 3/8	6 ¾
Peso (completo)	82.5 lbs. (aprox.)	165 lbs. (aprox.)

KIT DE RUEDAS OPCIONAL

Si usted desea modificar su centro de bebidas de manera que pueda rodarlo de una habitación a otra, hay un kit de ruedas opcional disponible de su distribuidor autorizado o centro de servicio Frigidaire. Pida la pieza número 5304451343 – Kit de ruedas, rieles y accesorios, el cual incluye 2 ruedas fijas, 2 ruedas libres, 2 rieles de soporte para las ruedas y los accesorios para la instalación.

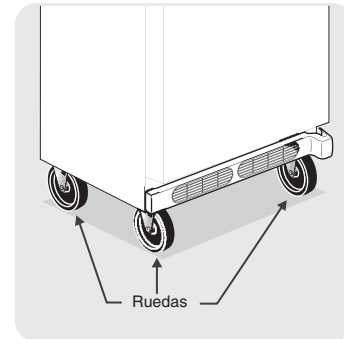

⚠ PRECAUCIÓN

NO INTENTE MOVER O REUBICAR EL CENTRO DE BEBIDAS CON UN BARRIL EN SU INTERIOR.

BANDEJAS INTERIORES AJUSTABLES

El estante interior ajustable (P/N 241667701) puede ser usado cuando se instala un barril de 1/4.

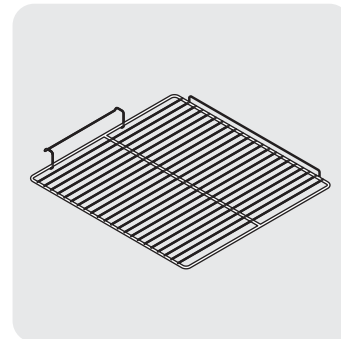



SERVICIO DE HIELO OPCIONAL

Si su centro de bebidas tiene un fabricante de hielo, el mismo proporcionará un suministro de hielo suficiente para el uso normal. Sin embargo, no se producirá hielo durante las primeras 24 horas de funcionamiento inicial de su centro de bebidas. Los fabricantes automáticos de hielo también son accesorios adicionales que pueden ser instalados en la mayoría de los modelos en cualquier momento. Llame a su distribuidor local para obtener mayor información.

El fabricante de hielo produce entre 2 y 5 libras (2 y 3 kg) de hielo cada 24 horas dependiendo de las condiciones de uso. El hielo se produce a una velocidad de 8 cubos cada 80 a 160 minutos.

ENCENDIDO DEL FABRICADOR DE HIELO

Después de que se hayan realizado las conexiones de las tuberías de agua, se debe abrir la válvula de suministro de agua. Coloque el depósito de hielo debajo del fabricante de hielo lo más atrás posible. Baje el brazo de alambre a su posición inferior o "ENCENDIDO". Las conexiones nuevas del suministro de agua pueden hacer que los primeros cubos de hielo que se fabriquen estén descoloridos o tengan un sabor extraño. Estos primeros cubos de hielo deben ser eliminados hasta que se produzcan cubos de hielo de color y sabor normales.

NOTA

Para obtener mayor información sobre estas funciones, consulte la sección de **sonidos y señales normales de funcionamiento**.

APAGADO DEL FABRICADOR DE HIELO

Para apagar el fabricante de hielo, levante el brazo de alambre hasta que se bloquee en la posición superior o "APAGADO". El fabricante de hielo también se apaga automáticamente cuando se llena el depósito de hielo. Si su modelo cuenta con una bandeja ajustable para congelador, colóquela en la posición inferior de modo que el brazo de alambre haga contacto con el hielo una vez que el depósito esté lleno.

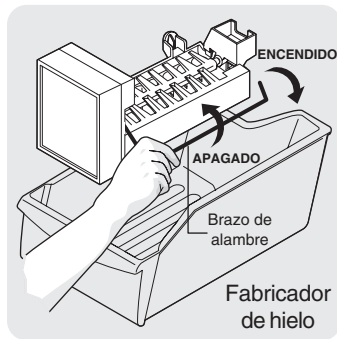

IMPORTANTE

Su fabricante de hielo viene empacado con el brazo de alambre en la posición "ENCENDIDO". Para asegurar el funcionamiento correcto del fabricante de hielo, conecte el suministro de agua inmediatamente o APAGUE el fabricante de hielo levantando el brazo de alambre hasta que se enganche en la posición ELEVADA.



PRECAUCIÓN

Los productos químicos provenientes de un suavizador de agua defectuoso pueden dañar el fabricante de hielo. Si el fabricante de hielo está conectado a un suavizador de agua, asegúrese de que se le haga mantenimiento y que funcione correctamente.

SUGERENCIAS PARA EL FABRICADOR DE HIELO

- Los cubos de hielo almacenados durante un tiempo prolongado pueden adoptar un sabor extraño. Vacíe el depósito de hielo y asegúrese de que el brazo de alambre esté en la posición inferior o "ENCENDIDO". El fabricante de hielo producirá más hielo.
- Sacuda ocasionalmente el depósito del hielo para separar los cubos de hielo.
- Mantenga el brazo de alambre en la posición superior o "APAGADO" hasta que el centro de bebidas esté conectado al suministro de agua y cada vez que se cierre el suministro de agua.
- Los siguientes sonidos son normales cuando el fabricante de hielo está en funcionamiento:
 - Motor en funcionamiento
 - El hielo que se suelta de la bandeja
 - El hielo al caer en el depósito de hielo
 - Agua corriente
 - Apertura o cierre de la válvula de agua
- Lave el depósito de hielo en agua tibia con detergente suave. Enjuague bien y seque.



PRECAUCIÓN

NO coloque el depósito de hielo en el lavavajillas.

- Apague el fabricante de hielo cuando limpie el congelador y durante los períodos de vacaciones.
- Si el fabricante de hielo va a permanecer apagado durante un período prolongado de tiempo, cierre la válvula de suministro de agua.



CONSEJOS PARA AHORRAR ENERGÍA



- Instale el centro de bebidas en la parte más fresca de la habitación, alejado de la luz directa del sol y de las tuberías o rejillas de la calefacción. No coloque el centro de bebidas cerca de los electrodomésticos que produzcan calor tales como una estufa, un horno o un lavavajillas.
- No coloque demasiados artículos en el centro de bebidas ni bloquee los respiraderos del aire frío. Si lo hace, el centro de bebidas funcionará por períodos más prolongados y usará más energía. Nunca forre las bandejas con papel de aluminio, papel de cera o toallas de papel. Los forros interfieren con la circulación del aire, lo que hace que el enfriamiento sea menos eficiente.
- Organice el centro de bebidas a fin de reducir la apertura frecuente de la puerta. Saque tantos artículos como necesite de una sola vez y cierre la puerta tan pronto como sea posible.



SUGERENCIAS PARA VACACIONES Y MUDANZAS

Sugerencias para vacaciones y mudanzas	
Vacaciones cortas	<ul style="list-style-type: none"> • Deje el centro de bebidas en funcionamiento si sale de vacaciones durante 3 semanas o menos. • Use todos los artículos perecederos del centro de bebidas. • Apague la máquina automática de hacer hielo y vacíe el depósito, incluso si se va sólo por unos pocos días. (algunos modelos)
Vacaciones largas	<ul style="list-style-type: none"> • Retire todos los alimentos y el hielo del refrigerador si se va de vacaciones por un mes o más. • Gire los controles a la posición "O" (apagado) y desconecte el suministro eléctrico. • Apague la máquina automática de hacer hielo y cierre la válvula de suministro de agua. (algunos modelos) • Limpie bien el interior del refrigerador. • Deje ambas puertas abiertas para evitar la acumulación de olores y de moho. Bloquee las puertas abiertas de ser necesario.
Mudanza	<ul style="list-style-type: none"> • Retire todo el alimento y el hielo del interior. • NUNCA MUEVA EL CENTRO DE BEBIDAS CON EL BARRIL ADENTRO. • Si va a usar una carretilla, levante el refrigerador por un costado. • Ajuste las ruedas de nivelación hasta su altura máxima para proteger la superficie del piso durante el deslizamiento o la mudanza. • Acolche el exterior del refrigerador para evitar rayar la superficie.



SONIDOS Y SEÑALES NORMALES DE FUNCIONAMIENTO

EXPLICACIÓN DE LOS SONIDOS QUE PUEDE OÍR

Su nuevo centro de bebidas de alta eficiencia puede generar sonidos que no le son familiares. Estos son sonidos normales, y muy pronto se acostumbrará a ellos. Estos sonidos también indican que su centro de bebidas está funcionando normalmente. Las superficies duras tales como el vinilo o los pisos, paredes y armarios de madera pueden amplificar los sonidos. A continuación se encuentra una lista con los sonidos más comunes que escuchará y sus causas.

NOTA

El aislamiento de espuma rígida ahorra energía, pero no es un buen aislante de sonido.

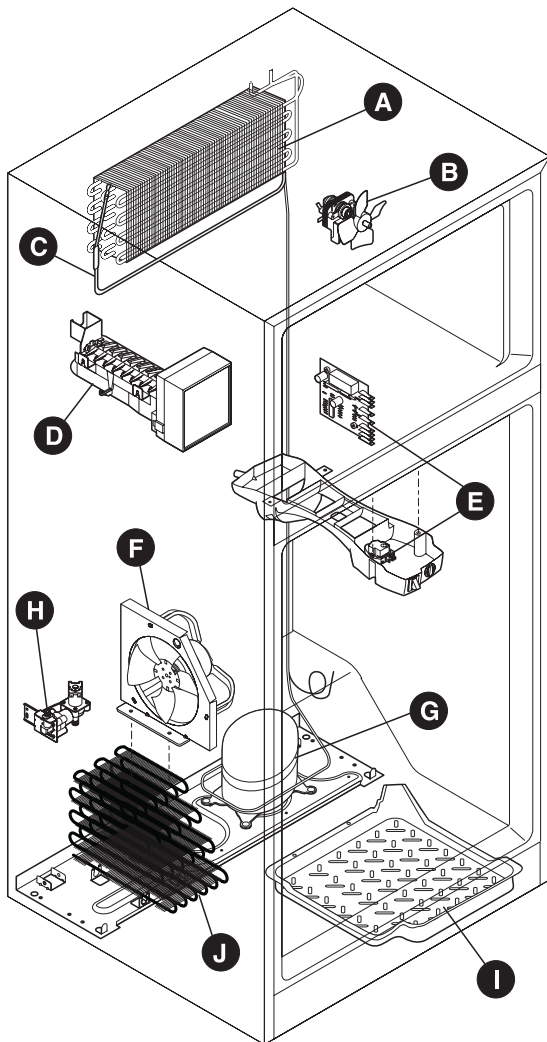

A. *Evaporador*

El flujo del refrigerante por el evaporador puede crear un sonido de hervor o gorgoteo.

B. *Ventilador del evaporador*

Usted puede oír cuando el aire es forzado a través del centro de bebidas por el ventilador del evaporador.

C. *Calentador de descongelación*

Durante los ciclos de descongelación, el agua que gotea en el calentador de descongelación puede causar un sonido de chisporroteo o crepitación. Después de la descongelación puede producirse un ruido de golpe.

IMPORTANTE

Durante el ciclo automático de descongelación, podrá notar un brillo rojo en las rejillas de ventilación en la pared trasera del congelador. Esto es normal durante el ciclo de descongelación.

D. *Fabricador automático de hielo*

Si su centro de bebidas cuenta con un fabricante automático de hielo, escuchará los hielos cuando caen en el depósito.

E. *Control de frío y control de descongelación con temporizador o automática*

Estas piezas pueden producir un ruido seco o un chasquido cuando se enciende y se apaga el centro de bebidas. El temporizador también produce sonidos similares a los emitidos por un reloj eléctrico.

F. *Ventilador del condensador*

Si el serpentín del condensador está ubicado debajo de su centro de bebidas como se muestra en el diagrama de la izquierda, el electrodoméstico cuenta con un ventilador del condensador. Usted puede oír cuando el aire es forzado a través del condensador por el ventilador del condensador.

G. *Compresor*

Los compresores modernos de alta eficiencia funcionan mucho más rápido que los modelos viejos. El compresor puede hacer un murmullo agudo o un sonido pulsante.

H. *Válvula de agua*

Si su centro de bebidas cuenta con un fabricante automático de hielo, escuchará un zumbido cuando la válvula de agua se abra para llenar el fabricante de hielo durante cada ciclo.

I. *Bandeja de drenaje (no removible)*

Podrá escuchar el agua caer en la bandeja de drenaje durante el ciclo de descongelación. La bandeja de drenaje está ubicada sobre el compresor para los condensadores enfriados por aire (serpentín negro en la parte trasera del centro de bebidas).

J. *Serpentín del condensador (modelos enfriados por ventilador solamente)*

El aire forzado puede producir sonidos mínimos.



CUIDADO Y LIMPIEZA

Mantenga su centro de bebidas limpio para evitar la acumulación de olores. Limpie cualquier derrame inmediatamente y limpie el refrigerador y el congelador por lo menos dos veces al año. **Nunca** use cualquier tipo de esponja de restregar, escobillas, limpiadores abrasivos o soluciones alcalinas fuertes en ninguna de las superficies. **No** lave ninguna pieza removible en el lavavajillas. **Siempre desenchufe el cordón eléctrico del tomacorriente antes de la limpieza.**



PRECAUCIÓN

- Cuando mueva el centro de bebidas, tire de él derecho hacia afuera. No mueva el centro de bebidas de lado a lado ya que se puede dañar o romper la superficie del piso. Si el centro de bebidas tiene un fabricante automático de hielo, tenga cuidado de no mover el centro de bebidas más allá de las conexiones de la tubería de agua. **NO MUEVA EL CENTRO DE BEBIDAS CON UN BARRIL EN SU INTERIOR.**
- Los objetos húmedos se adhieren a las superficies frías de metal. No toque la superficie refrigerada con las manos mojadas o húmedas.
- Nunca use CLORO para limpiar acero inoxidable.

NOTA

- Si gira el control de temperatura del centro de bebidas a la posición "0", se apagará el compresor, pero no desconectará la corriente a la bombilla o a otros componentes eléctricos. Para apagar el centro de bebidas debe desenchufar el cordón eléctrico del tomacorriente.
- No use hojas de afeitar ni ningún otro instrumento afilado que pueda rayar la superficie del electrodoméstico cuando retire las etiquetas adhesivas. Cualquier residuo de goma que quede de las etiquetas puede ser removido usando una mezcla de agua tibia y detergente suave. También puede tocar el residuo de goma con el lado adhesivo de la cinta que haya retirado. **No retire la placa de serie.**

Tabla de cuidado y limpieza

Pieza	Qué usar	Sugerencias y precauciones
Interior y revestimiento de la puerta	<ul style="list-style-type: none"> • Agua y jabón • Bicarbonato de sodio y agua 	Use 2 cucharadas de bicarbonato de sodio en 1 litro de agua tibia. Asegúrese de escurrir el excedente de agua de la esponja o paño antes de limpiar los controles, la bombilla o cualquier otra pieza eléctrica.
Juntas de la puerta	<ul style="list-style-type: none"> • Agua y jabón 	Limpie las juntas con un paño limpio y suave.
Cajones y compartimentos	<ul style="list-style-type: none"> • Agua y jabón 	No lave ningún artículo removible (depósitos, cajones, etc.) en el lavavajillas.
Rejilla inferior	<ul style="list-style-type: none"> • Agua y jabón • Rociadores líquidos suaves • Accesorio de la aspiradora 	Aspire el polvo de la parte delantera de la rejilla inferior. Retire la rejilla inferior (vea la ilustración en la página 4). Aspire la parte trasera y límpiela con una esponja o paño con jabón. Enjuague y seque.
Exterior y manijas	<ul style="list-style-type: none"> • Agua y jabón 	No use limpiadores comerciales domésticos, amoníaco ni alcohol para limpiar las manijas.
Exterior y manijas (modelos de acero inoxidable solamente)	<ul style="list-style-type: none"> • Agua y jabón • Amoníaco • Limpiadores de acero inoxidable 	<p>⚠ PRECAUCIÓN Nunca use CLORO para limpiar acero inoxidable.</p> <p>Limpie la parte delantera y las manijas de acero inoxidable con un paño y agua jabonosa no abrasiva. Enjuague con agua limpia y un paño suave. Limpie las manchas difíciles con una toalla de papel con amoníaco y enjuague. Use un limpiador de acero inoxidable no abrasivo. Estos limpiadores pueden ser comprados en la mayoría de las tiendas por departamento o tiendas de reparaciones de casas. Siempre siga las instrucciones del fabricante.</p> <p>NOTA: Siempre limpie y seque a favor del grano para evitar rayas contra el grano. Lave el resto de los armarios con agua tibia y detergente líquido suave. Enjuague bien y seque con un paño suave limpio.</p>
Serpentín del condensador (modelos enfriados por ventilador solamente)	<ul style="list-style-type: none"> • Puede obtener un cepillo de limpieza especial de su distribuidor. • Vertical 	No es necesario limpiar el serpentín a menos que se utilice el centro de bebidas en condiciones con mucho polvo o grasa o si hay mucho tráfico de mascotas en su hogar. Si es necesario limpiar el serpentín, retire la rejilla inferior y use un accesorio de extensión de la aspiradora y un cepillo de limpieza de condensadores para remover la acumulación de polvo del serpentín del condensador (vea el elemento "J" en la ilustración de la página 16 para ver su ubicación).
Serpentín del condensador (modelos enfriados con aire solamente)	<ul style="list-style-type: none"> • Vertical 	Use el accesorio de limpieza de polvo de su aspiradora para remover la acumulación de polvo en el serpentín (tubos y alambres de color negro) que se encuentra en la parte trasera de los centros de bebidas enfriados con aire.
Bandeja para el agua de descongelación	<ul style="list-style-type: none"> • Agua y jabón 	Algunos modelos cuentan con una bandeja para el agua de descongelación ubicada sobre el compresor en la parte inferior trasera del centro de bebidas (vea la ilustración en la página siguiente). Limpie la bandeja de agua con un paño húmedo. NOTA: La bandeja para el agua de descongelación NO es removible.



CUIDADO Y LIMPIEZA (cont.)

LIMPIEZA ADECUADA DEL SISTEMA DE DISTRIBUCIÓN DEL CENTRO DE BEBIDAS

El sistema de distribución de bebidas de su centro de bebidas requiere limpieza y esterilización regulares para poder seguir sirviendo cerveza de barril manteniendo su puro sabor fresco. Se recomienda que las tuberías de suministro sean limpiadas semanalmente y que el sistema de distribución completo sea limpiado antes de instalar un barril nuevo. Esta es una tarea relativamente sencilla. Necesitará las siguientes piezas para limpiar el sistema de distribución de su unidad. Estas piezas están disponibles en cualquier distribuidor de equipos de distribución de cerveza de barril. También puede llamar al servicio de atención al cliente Electrolux al 1-800-944-9044 y pedir el kit CK-100, # 5304443671.

- (A) Botella de limpieza de plástico de 1 cuarto de galón (1 litro)
 - (B) Bomba manual de bajo perfil
 - (C) Accesorio de limpieza del grifo de latón sólido
 - (D) Botella de 4 oz. (120 ml) de solución de limpieza
 - (E) Llave de grifo
 - (F) Cepillo de limpieza del grifo
- Mezcle un galón de agua tibia con una onza (30 ml) de solución de limpieza en una cubeta.
 - Retire la tapa de la botella y llene la botella con la solución. Cierre la tapa. No deseche la solución restante.
 - Antes de retirar la tubería de suministro de bebida del grifo o del acoplador, asegúrese de que la bebida restante en la tubería de suministro sea eliminada. Esto puede hacerse abriendo y cerrando rápidamente la válvula de escape del regulador.
 - Retire el acoplador del barril girándolo a la izquierda.
 - Retire la manguera tejida (tubería de gas) del acoplador. Asegúrese de que la válvula del tanque y la válvula de cierre del regulador estén cerradas antes de retirar la manguera.
 - Retire el grifo del conjunto de la varilla girando el collarín de acero inoxidable con rosca a la derecha usando una llave para grifos.
 - Desensamble las piezas del grifo y colóquelas en la cubeta con solución de limpieza.
 - Fije el accesorio de latón en el extremo de la manguera de limpieza al conjunto de grifo y varilla girando el collarín de acero inoxidable a la izquierda. Apriete levemente el collarín.
 - Si el acoplador tiene una válvula de cierre, asegúrese de que esté en la posición abierta.
 - Coloque el acoplador del barril en la cubeta con solución de limpieza y bombee la solución de limpieza a través de la tubería de suministro.
 - Limpie bien las piezas del grifo y el acoplador del barril usando el cepillo de limpieza para grifos. Además, use el cepillo de limpieza para grifos para limpiar alrededor de la varilla y del acoplador.
 - Enjuague todas las piezas con agua fresca y vuelva a ensamblar el grifo.
 - Desconecte la botella de solución de limpieza de la varilla del grifo girando el collarín de acero inoxidable con rosca a la derecha. Enjuague la botella con agua fresca.
 - Llene la botella con agua fresca y vuelva a conectarla al conjunto de llave y varilla. Bombee el agua a través de la tubería de suministro (manguera transparente). Asegúrese de que el extremo de la tubería esté dentro de una cubeta para recoger el agua de enjuague.
 - Desconecte el limpiador y vuelva a instalar el grifo en la varilla girando el collarín a la izquierda usando una llave para grifo y apretando levemente. **NO** apriete demasiado el collarín.

- Vuelva a conectar la manguera tejida (tubería de gas) al acoplador del barril y abra la válvula del tanque y la válvula de cierre del regulador.
- Vuelva a instalar el acoplador del barril al barril. Consulte los procedimientos de instalación del acoplador al barril.
- Retire el recolector y la bandeja de goteo de la puerta y limpie bien. Consulte la guía de limpieza y mantenimiento.
- Vuelva a instalar el recolector y la bandeja de goteo en la puerta. Consulte los procedimientos de instalación del conjunto de recolector y bandeja de goteo.

NOTA

Lea y siga las instrucciones que se proporcionan con el kit de limpieza antes de limpiar su refrigerador de bebidas.

CONDENSADOR “NEVER CLEAN” (NO REQUIERE LIMPIEZA) (ALGUNOS MODELOS)

Si su centro de bebidas viene equipado con un condensador “Never Clean” (que no requiere limpieza), no es necesario limpiarlo bajo condiciones de funcionamiento normales. Si el centro de bebidas funciona bajo condiciones especialmente grasosas o polvorientas, o si hay mucho tráfico de mascotas en su hogar, puede ser necesario limpiar el condensador con frecuencia para asegurar una máxima eficiencia.

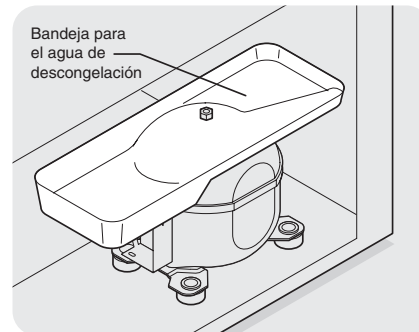

Bandeja para el agua de descongelación (algunos modelos)

Información de la garantía de los electrodomésticos mayores

Su electrodoméstico está cubierto por una garantía limitada de un año. Durante un año a partir de la fecha original de compra, Electrolux cubrirá todos los costos de reparación o reemplazo de cualquier pieza de éste electrodoméstico que se encuentren defectuosas en materiales o mano de obra cuando el electrodoméstico se instala, utiliza y mantiene de acuerdo con las instrucciones proporcionadas.

Exclusiones Esta garantía no cubre lo siguiente:

1. Productos a los que se les quitaron o alteraron los números de serie originales o que no pueden determinarse con facilidad.
2. Productos que hayan sido transferidos del dueño original a un tercero o que no se encuentren en los EE.UU. o en Canadá.
3. Óxido en el interior o exterior de la unidad.
4. Los productos comprados "previamente usados o productos de muestra" no están cubiertos por esta garantía.
5. Pérdida de alimentos por fallas del refrigerador o congelador.
6. Productos utilizados para fines comerciales.
7. Las llamadas de servicio que no involucren el funcionamiento defectuoso ni los defectos de materiales o de mano de obra, o para electrodomésticos que no sean utilizados para uso normal del hogar o de acuerdo con las instrucciones proporcionadas.
8. Llamadas de servicio para corregir errores de instalación del electrodoméstico o para instruirlo sobre el uso del mismo.
9. Gastos para facilitar el acceso al electrodoméstico para el servicio, tales como la remoción de molduras, armarios, estantes, etc. que no eran parte del electrodoméstico cuando se envió de la fábrica.
10. Llamadas de servicio para reparar o reemplazar bombillas, filtros de aire, filtros de agua, otros consumibles, perillas, manijas u otras piezas decorativas.
11. Costos adicionales que incluyen, sin limitarse, cualquier llamada de servicio fuera de las horas de oficina, durante los fines de semana o días feriados, peajes, pasajes de transporte o millaje/kilometraje para llamadas de servicio en áreas remotas, incluyendo el estado de Alaska.
12. Daños al acabado del electrodoméstico o al hogar que hayan ocurrido durante la instalación, incluyendo, sin limitarse, los armarios, paredes, etc.
13. Daños causados por: servicio realizado por compañías de servicio no autorizadas, el uso de piezas que no sean piezas genuinas Electrolux o piezas obtenidas de personas que no pertenezcan a compañías de servicio autorizado, o causas externas como abuso, mal uso, suministro eléctrico inadecuado, accidentes, incendios, hechos fortuitos or desastres naturales.

RENUNCIA DE RESPONSABILIDAD DE GARANTÍAS IMPLÍCITAS; LIMITACIÓN DE ACCIONES LEGALES

LA ÚNICA Y EXCLUSIVA OPCIÓN DEL CLIENTE BAJO ESTA GARANTÍA LIMITADA ES LA REPARACIÓN O REEMPLAZO DEL PRODUCTO SEGÚN SE INDICA. LOS RECLAMOS BASADOS EN GARANTÍAS IMPLÍCITAS, INCLUYENDO LAS GARANTÍAS DE COMERCIALIZACIÓN O APTITUD DEL PRODUCTO PARA UN PROPÓSITO ESPECÍFICO, ESTÁN LIMITADOS A UN AÑO O AL PERÍODO MÍNIMO PERMITIDO POR LEY, PERO NUNCA MENOS DE UN AÑO. ELECTROLUX NO SERÁ RESPONSABLE POR DAÑOS CONSECUENTES O INCIDENTALES COMO POR EJEMPLO DAÑOS A LA PROPIEDAD Y GASTOS INCIDENTALES OCASIONADOS POR EL INCUMPLIMIENTO DE ESTA GARANTÍA ESCRITA O DE CUALQUIER GARANTÍA IMPLÍCITA. ALGUNOS ESTADOS Y PROVINCIAS NO PERMITEN LA EXCLUSIÓN O LIMITACIÓN DE DAÑOS INCIDENTALES O CONSECUENTES O LIMITACIONES EN LA DURACIÓN DE LAS GARANTÍAS IMPLÍCITAS, DE MANERA QUE PUEDE QUE ESTAS LIMITACIONES O EXCLUSIONES NO SE APLIQUEN EN SU CASO. ESTA GARANTÍA ESCRITA LE OTORGA DERECHOS LEGALES ESPECÍFICOS. ESO POSIBLE QUE TAMBIÉN TENGA OTROS DERECHOS QUE VARÍAN DE UN ESTADO A OTRO.

Si tiene que solicitar servicio técnico Guarde su recibo, el comprobante de entrega o cualquier otro registro de pago adecuado para establecer el período de la garantía si llegara a requerir servicio.
Si se realiza la reparación, le conviene obtener y conservar todos los recibos.
El servicio realizado bajo esta garantía debe ser obtenido a través de Electrolux utilizando las direcciones o números que se indican abajo.

Esta garantía sólo se aplica en los Estados Unidos y Canadá. En los EE.UU., su electrodoméstico está garantizado por Electrolux Major Appliances North America, una división de Electrolux Home Products, Inc. En Canadá, su electrodoméstico está garantizado por Electrolux Canada Corp. Electrolux no autoriza a ninguna persona a cambiar o agregar ninguna obligación bajo esta garantía. Nuestras obligaciones de reparación y piezas bajo esta garantía deben ser realizadas por Electrolux o compañía de servicio autorizado. Las especificaciones o características del producto según se describen o ilustran están sujetas a cambio sin previo aviso.

EE. UU.
1.800.944.9044
Electrolux Major Appliances
North America
P.O. Box 212378
Augusta, GA 30907



Canadá
1.800.668.4606
Electrolux Canada Corp.
5855 Terry Fox Way
Mississauga, Ontario, Canada
L5V 3E4



GUÍA DE LOCALIZACIÓN Y SOLUCIÓN DE AVERÍAS

LOCALIZACIÓN Y SOLUCIÓN DE AVERÍAS	Antes de llamar al técnico, revise esta lista. Puede ahorrarle tiempo y dinero. Esta lista incluye los incidentes más comunes que no son originados por la fabricación o materiales defectuosos de este electrodoméstico.	
PROBLEMA	CAUSA	SOLUCIÓN

FUNCIONAMIENTO DEL CENTRO DE BEBIDAS

El centro de bebidas no funciona.	<ul style="list-style-type: none"> El centro de bebidas está enchufado a un circuito de interruptor de falla de conexión a tierra. El control de la temperatura está en la posición "O". Es posible que el centro de bebidas no esté enchufado o que el enchufe esté flojo. Se ha quemado un fusible de la casa o se ha disparado el interruptor automático. Interrupción de la energía eléctrica. 	<ul style="list-style-type: none"> Use otro circuito. Si no está seguro sobre el tomacorriente, hágalo revisar por un técnico certificado. Vea la sección AJUSTE DEL CONTROL DE TEMPERATURA. Asegúrese de que el enchufe esté firmemente conectado al tomacorriente. Verifique o reemplace el fusible con un fusible de acción retardada de 15 amp. Restablezca el disyuntor. Verifique las luces del hogar. Llame a su compañía eléctrica.
El centro de bebidas funciona demasiado o por demasiado tiempo.	<ul style="list-style-type: none"> La temperatura de la habitación o del ambiente es caliente. El centro de bebidas fue desconectado recientemente por un período de tiempo. Las puertas se abren con demasiada frecuencia o por demasiado tiempo. La puerta del centro de bebidas puede estar levemente abierta. El control de la temperatura está en un ajuste demasiado bajo. La junta del centro de bebidas está sucia, gastada, agrietada o mal ajustada. 	<ul style="list-style-type: none"> Es normal que el centro de bebidas funcione más bajo estas condiciones. Toma 4 horas para que el centro de bebidas se enfríe completamente. El aire caliente que entra en el centro de bebidas lo hace funcionar más. Abra la puerta con menor frecuencia. Vea la sección "PROBLEMAS DE LA PUERTA". Gire el control de temperatura a un ajuste más tibio. Espere varias horas hasta que la temperatura se estabilice. Limpie o cambie la junta. Los escapes en la junta harán que el centro de bebidas funcione más para mantener la temperatura deseada.
La temperatura interna del centro de bebidas está demasiado fría.	<ul style="list-style-type: none"> El control de la temperatura está en un ajuste demasiado bajo. 	<ul style="list-style-type: none"> Gire el control de temperatura a un ajuste más tibio. Espere varias horas hasta que la temperatura se estabilice.
La temperatura interna del centro de bebidas está demasiado tibia.	<ul style="list-style-type: none"> El control de la temperatura está en un ajuste demasiado tibio. La puerta se mantiene abierta demasiado tiempo o se abre con demasiada frecuencia. Es posible que la puerta no selle correctamente. El centro de bebidas fue desconectado recientemente por un período de tiempo. 	<ul style="list-style-type: none"> Gire el control de temperatura a un ajuste más frío. Espere varias horas hasta que la temperatura se estabilice. El aire caliente entra en el centro de bebidas cada vez que se abre la puerta. Abra la puerta con menor frecuencia. Vea la sección "PROBLEMAS DE LA PUERTA". Toma 4 horas para que el centro de bebidas se enfríe completamente.
La superficie exterior del centro de bebidas está tibia.	<ul style="list-style-type: none"> Las paredes externas pueden estar hasta 30°F (16°C) más caliente que la temperatura ambiente. 	<ul style="list-style-type: none"> Esto es normal mientras el compresor funciona para transferir el calor desde el interior del gabinete del centro de bebidas.

SONIDOS Y RUIDOS

Niveles de sonido más altos cuando el centro de bebidas está encendido.	<ul style="list-style-type: none"> Los centros de bebidas modernos han aumentado la capacidad de almacenamiento y la estabilidad de las temperaturas. Los mismos requieren un compresor de alta eficiencia. 	<ul style="list-style-type: none"> Esto es normal. Cuando el ruido del ambiente es bajo, es posible escuchar el compresor en funcionamiento mientras enfría el interior del refrigerador.
Sonidos más prolongados cuando se enciende el compresor.	<ul style="list-style-type: none"> El centro de bebidas funciona a presiones altas durante el inicio del ciclo de ENCENDIDO. 	<ul style="list-style-type: none"> Esto es normal. El sonido se estabilizará o desaparecerá a medida que el centro de bebidas siga funcionando.
El ventilador funciona cuando la temperatura ambiente es inferior a los 45° (7°C).	<ul style="list-style-type: none"> El termostato exterior ha activado el calentador y el ventilador. 	<ul style="list-style-type: none"> Esto es normal.
Se escuchan ruidos de golpes o chasquidos cuando se enciende el compresor.	<ul style="list-style-type: none"> Las piezas de metal se expanden y contraen al igual que en las tuberías de agua caliente. 	<ul style="list-style-type: none"> Esto es normal. El sonido se estabilizará o desaparecerá a medida que el refrigerador siga funcionando.
Ruido burbujeante o gorgoteante, como de agua hirviendo.	<ul style="list-style-type: none"> El refrigerante (usado para enfriar el centro de bebidas) circula a través del sistema. 	<ul style="list-style-type: none"> Esto es normal.



GUÍA DE LOCALIZACIÓN Y SOLUCIÓN DE AVERÍAS

SONIDOS Y RUIDOS (CONT.)

Ruido de vibración o traqueteo.	<ul style="list-style-type: none"> El centro de bebidas está haciendo contacto con la pared. 	<ul style="list-style-type: none"> Aleje levemente el centro de bebidas de la pared.
Chasquidos	<ul style="list-style-type: none"> El control de temperatura enciende y apaga el centro de bebidas. 	<ul style="list-style-type: none"> Esto es normal.

AGUA/HUMEDAD/ESCARCHA DENTRO DEL CENTRO DE BEBIDAS

Se acumula humedad dentro de las paredes interiores del centro de bebidas.	<ul style="list-style-type: none"> El ambiente es húmedo y caluroso. Es posible que la puerta no esté sellando correctamente. La puerta se mantiene abierta demasiado tiempo o se abre con demasiada frecuencia. 	<ul style="list-style-type: none"> Esto es normal. Vea la sección "PROBLEMAS DE LA PUERTA". Abra la puerta con menor frecuencia.
--	---	--

AGUA/HUMEDAD/ESCARCHA AFUERA DEL CENTRO DE BEBIDAS

Se acumula humedad por fuera de las paredes del centro de bebidas.	<ul style="list-style-type: none"> Es posible que la puerta no esté sellando correctamente, lo que hace que el aire frío del centro de bebidas se encuentre con el aire tibio y húmedo de la habitación. 	<ul style="list-style-type: none"> Vea la sección "PROBLEMAS DE LA PUERTA".
--	---	---

OLORES EN EL CENTRO DE BEBIDAS

Olores desagradables.	<ul style="list-style-type: none"> El interior debe ser limpiado. 	<ul style="list-style-type: none"> Limpie el interior con una esponja, con agua tibia y con bicarbonato de sodio.
-----------------------	--	--

PROBLEMAS DE LA PUERTA

La puerta no cierra.	<ul style="list-style-type: none"> El centro de bebidas no está nivelado. 	<ul style="list-style-type: none"> Esta condición puede hacer que el gabinete se descuadre y desalinear la puerta. Nivele el electrodoméstico.
----------------------	--	---

PROBLEMAS COMUNES DE LA DISTRIBUCIÓN DE BEBIDAS DE BARRIL

CERVEZA DEMASIADO ESPUMOSA – La cerveza, cuando se distribuye, es sólo espuma o hay demasiada espuma y muy poca cerveza líquida.	<ul style="list-style-type: none"> La cerveza se distribuyó de manera inadecuada. Regulador desajustado. La presión aplicada es demasiado alta. Puntos calientes en la tubería. El barril está tibio (debe estar entre los 34°F/1°C y los 38°F/3°C). El centro de bebidas no funciona correctamente. El Grifo está en condiciones malas, sucias o desgastadas. 	<ul style="list-style-type: none"> Asegúrese de que el grifo esté completamente abierto. Cierre el grifo rápidamente cuando haya terminado. Reemplace el regulador. Ajuste el regulador a una presión menor hasta que la espuma ceda. Cuando la presión está ajustada adecuadamente, debería poder verter 10 oz. (295 ml) de cerveza en aproximadamente 5 segundos. Asegúrese de que la tubería de suministro de cerveza no esté perforada y que se encuentre por completo dentro del centro de bebidas. Espere hasta que el barril se enfríe a la temperatura adecuada. Haga reparar el centro de bebidas para que funcione adecuadamente. Limpie bien el grifo con el kit de limpieza recomendado. Reemplace todos los sellos desgastados.
CERVEZA SIN ESPUMA – La espuma desaparece rápidamente; la cerveza no cuenta con el sabor fresco y burbujeante normal.	<ul style="list-style-type: none"> Vasos sucios. La presión aplicada es demasiado baja. El CO₂ no está abierto. La cerveza está demasiado fría. Grifo o conexiones de ventilación sueltos. Regulador lento. 	<ul style="list-style-type: none"> Lave los vasos usando detergente sin jabón. Aumente la presión hasta que la cerveza fluya a una velocidad de 2 oz. (60 ml) por segundo. No cierre el suministro de CO₂ al barril hasta que el barril esté vacío y listo para ser retirado. Aumente la temperatura del centro de bebidas. Vea la sección AJUSTE DEL CONTROL DE TEMPERATURA. Verifique que el acoplador esté debidamente instalado en el barril. Reemplace el regulador.
CERVEZA TURBIA – Cuando la cerveza en el vaso se ve turbia y no transparente.	<ul style="list-style-type: none"> Cerveza congelada o casi congelada. Cerveza que no se refrigeró por largos períodos de tiempo. 	<ul style="list-style-type: none"> Devuelva el barril a la tienda y cámbielo por uno que haya sido debidamente refrigerado. Cambie el barril por uno fresco.
	<ul style="list-style-type: none"> Vasos sucios. Grifo sucio. Alimentos no refrigerados colocados encima del barril frío. 	<ul style="list-style-type: none"> Lave los vasos usando detergente sin jabón. Limpie el grifo con el kit de limpieza recomendado. Retire los artículos que se encuentren sobre el barril y colóquelos en un refrigerador separado.



ATENCIÓN

Para instalar adecuadamente su centro de bebidas

Consulte la sección de “instalación” en las páginas 4 y 5.

O

Para invertir las puertas

Vea la sección de “desinstalación e inversión de las puertas” en la página 6

Situaciones comunes	Antes de llamar al técnico, revise esta lista. Puede ahorrarle tiempo y dinero. Esta lista incluye los incidentes más comunes que no son originados por la fabricación o materiales defectuosos de este electrodoméstico.
El centro de bebidas no funciona.	<ul style="list-style-type: none"> • Asegúrese de que el enchufe esté firmemente conectado en el tomacorriente. • Verifique o reemplace el fusible con un fusible de acción retardada de 15 amp. Restablezca el disyuntor. • El control de temperatura está en la posición “O”. • El centro de bebidas puede estar en el ciclo de descongelación. Espere 20 minutos y revise nuevamente.
La temperatura del congelador es demasiado fría. La temperatura del refrigerador es satisfactoria.	<ul style="list-style-type: none"> • Gire el control de flujo de aire a un ajuste más tibio hasta que la temperatura del congelador sea satisfactoria. Espere 24 horas hasta que la temperatura se estabilice.
La temperatura del refrigerador es demasiado fría. La temperatura del congelador es satisfactoria.	<ul style="list-style-type: none"> • Gire el control de temperatura a un ajuste más tibio. Espere 24 horas hasta que la temperatura se estabilice. Luego revise la temperatura del congelador y ajústela como sea necesario.
* El centro de bebidas es ruidoso o vibra.	<ul style="list-style-type: none"> • El refrigerador no está nivelado. • El piso es débil.
Olores en el centro de bebidas.	<ul style="list-style-type: none"> • El interior debe ser limpiado. • Los alimentos que producen olores deben ser cubiertos o envueltos.
La luz del refrigerador no funciona.	<ul style="list-style-type: none"> • Reemplace la bombilla. • Asegúrese de que el enchufe esté firmemente conectado en el tomacorriente. • El interruptor de la luz puede estar atascado. Oprima el interruptor de la luz que se encuentra en la caja de control del centro de bebidas para liberarlo.
El fabricante automático de hielo no funciona. (algunos modelos)	<ul style="list-style-type: none"> • Asegúrese de que el brazo de alambre no esté en la posición SUPERIOR. • El fabricante de hielo fabrica entre 2 y 5 libras (entre 1,8 y 2,3 Kg) de hielo cada 24 horas. • El suministro de agua está cerrado. • La presión de agua es demasiado baja. • El congelador no está lo suficientemente frío.

* Vea la sección de “sonidos y señales normales de funcionamiento” en la página 16.