

FRIGIDAIRE

Tout à propos de

l'utilisation et l'entretien

de votre réfrigérateur

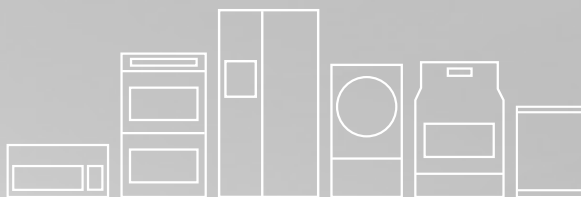

TABLE DES MATIÈRES

Mesures de sécurité importantes	2	Caractéristiques facultatives	10
Aperçu des caractéristiques.....	4	Entretien et nettoyage	11
Installation	5	Avant de faire appel au service après-vente....	12
Instructions de dépose de la porte.....	6	Garantie sur les gros appareils électroménagers	13
Commandes.....	9		

MESURES DE SÉCURITÉ IMPORTANTES



AVERTISSEMENT

Veillez lire ces instructions au complet avant d'utiliser le réfrigérateur.

Pour votre sécurité

- N'ENTREPOSEZ PAS et n'utilisez pas d'essence ni aucun autre liquide inflammable à proximité de cet appareil ou d'un autre électroménager. Lisez les étiquettes du produit concernant les risques d'inflammabilité et autres avertissements.
- NE FAITES PAS fonctionner le réfrigérateur en présence de vapeurs explosives.
- Évitez tout contact avec les pièces mobiles de la machine à glaçons automatique.
- Enlevez toutes les agrafes du carton. Les agrafes peuvent causer de graves coupures et endommager les finis si elles entrent en contact avec d'autres électroménagers ou des meubles.

Définitions

 Voici le symbole d'avertissement concernant la sécurité. Il est utilisé pour vous avertir des risques de blessures potentiels. Respectez tous les messages qui suivent ce symbole afin de prévenir les blessures ou la mort.



DANGER

La mention DANGER indique un risque imminent qui causera la mort ou de graves blessures, s'il n'est pas évité.



AVERTISSEMENT

La mention AVERTISSEMENT indique une situation potentiellement dangereuse qui, si elle n'est pas évitée, pourrait entraîner des blessures graves ou même la mort.



ATTENTION

La mention ATTENTION signale la présence d'une situation potentiellement dangereuse susceptible de causer des blessures mineures ou moyennement graves si elle n'est pas évitée.



IMPORTANT

IMPORTANT - Cette mention précède des renseignements importants relatifs à l'installation, au fonctionnement ou à l'entretien. Toutefois, ceux-ci n'impliquent aucune notion de danger.



DANGER



DANGER Risque d'incendie ou d'explosion. Réfrigérant inflammable utilisé. Ne pas utiliser d'appareils mécaniques pour dégivrer le réfrigérateur. Ne pas percer le tube réfrigérant.

DANGER Risque d'incendie ou d'explosion. Réfrigérant inflammable utilisé. Doit être réparé uniquement par un personnel de service formé. Ne pas percer le tube réfrigérant.



ATTENTION



ATTENTION Risque d'incendie ou d'explosion. Réfrigérant inflammable utilisé. Consulter le manuel de réparation/guide d'utilisateur avant de tenter de réparer ce produit. Toutes les précautions de sécurité doivent être suivies.

ATTENTION Risque d'incendie ou d'explosion. Éliminez les biens selon les règlements fédéraux ou locaux. Réfrigérant inflammable utilisé.

ATTENTION Risque d'incendie ou d'explosion si le tube du réfrigérateur est percé. Suivez attentivement les directives de manipulation. Réfrigérant inflammable utilisé.



IMPORTANT

Votre vieux réfrigérateur peut avoir un système de refroidissement qui utilise les CFC ou HCFC (chlorofluorocarbures ou hydrochlorofluorocarbures). Les CFC et les HCFC sont jugés nocifs pour la couche d'ozone stratosphérique s'ils sont libérés dans l'atmosphère. D'autres réfrigérants peuvent également causer des dommages à l'environnement lorsqu'ils sont rejetés dans l'atmosphère.

Si vous vous débarrassez de votre vieux réfrigérateur, assurez-vous que les réfrigérants sont retirés pour une élimination appropriée par un technicien qualifié. Si vous libérez intentionnellement des réfrigérants, vous pouvez être soumis à des amendes et à des peines d'emprisonnement en vertu des dispositions de la législation environnementale.

MESURES DE SÉCURITÉ IMPORTANTES

Sécurité des enfants

Détruisez ou recyclez le carton, les sacs en plastique et tout matériau d'emballage externe immédiatement après le déballage du réfrigérateur. Les enfants ne devraient jamais jouer avec ces articles. Les cartons recouverts de tapis, de couvertures, de feuilles de plastique ou de film étirable peuvent devenir étanches à l'air et rapidement provoquer un étouffement.

Mise au rebut appropriée de votre réfrigérateur ou de votre congélateur

Dangers d'enfermement des enfants

Les risques d'enfermement et de suffocation des enfants ne sont pas des problèmes d'une autre époque. Les réfrigérateurs ou les congélateurs abandonnés ou mis au rebut sont dangereux, même si ce n'est « que pour quelques jours ». Si vous désirez vous défaire de votre vieux réfrigérateur ou congélateur, veuillez suivre les instructions ci-dessous afin d'aider à prévenir les accidents.

Mise au rebut appropriée de votre réfrigérateur / congélateur

Nous encourageons le recyclage des appareils ménagers ainsi que les méthodes d'élimination responsables. Vérifiez auprès de votre entreprise de recyclage ou visitez le site www.recyclemyoldfridge.com pour obtenir des informations sur la manière de recycler votre ancien réfrigérateur.

Avant de mettre au rebut votre vieux réfrigérateur / congélateur :

- Enlevez les portes.
- Laissez les clayettes en place pour que les enfants ne puissent pas grimper facilement à l'intérieur.
- Demandez à un technicien qualifié d'enlever le réfrigérant.

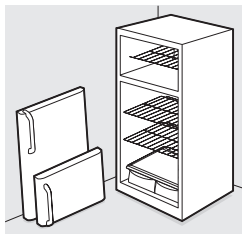

AVERTISSEMENT

Vous devez suivre ces directives pour que les mécanismes de sécurité de votre réfrigérateur fonctionnent correctement.

Électricité

- Le réfrigérateur doit être branché sur sa propre prise électrique (CA seulement) de 115 V, de 60 Hz et de 15 A. Le cordon d'alimentation de l'appareil est muni d'une fiche à trois broches avec mise à la terre afin de vous protéger contre les chocs électriques. Cette fiche doit être branchée directement sur une prise murale à trois alvéoles correctement mise à la terre. La prise murale doit être installée selon les codes et règlements locaux. Consultez un électricien qualifié. Évitez de brancher le réfrigérateur à un circuit muni d'un disjoncteur de fuite à la terre. N'utilisez pas de rallonge électrique ni de fiche d'adaptation.
- Si le cordon d'alimentation est endommagé, il doit être remplacé par un technicien de service autorisé afin d'éviter tout danger.
- Ne débranchez jamais le réfrigérateur en tirant sur le cordon. Tenez fermement la fiche et tirez-la hors de la prise électrique en ligne droite pour éviter d'endommager le cordon d'alimentation.
- Afin d'éviter les chocs électriques, débranchez le réfrigérateur avant de le nettoyer ou de remplacer une ampoule.
- Une tension variant de 10% ou plus risque de nuire aux performances de votre appareil. L'utilisation du réfrigérateur sans une alimentation électrique suffisante peut endommager le compresseur. Un tel dommage n'est pas couvert par la garantie.
- Ne branchez pas le réfrigérateur sur une prise électrique commandée par un interrupteur mural ou un cordon de tirage pour éviter qu'il ne soit accidentellement éteint.

Prise murale avec mise à la terre

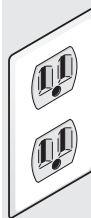

Ne coupez pas, n'enlevez pas et ne mettez pas hors circuit la broche de mise à la terre de cette fiche.



Cordon électrique muni d'une fiche à trois broches avec mise à la terre

APERÇU DES CARACTÉRISTIQUES

Les caractéristiques peuvent varier selon le modèle

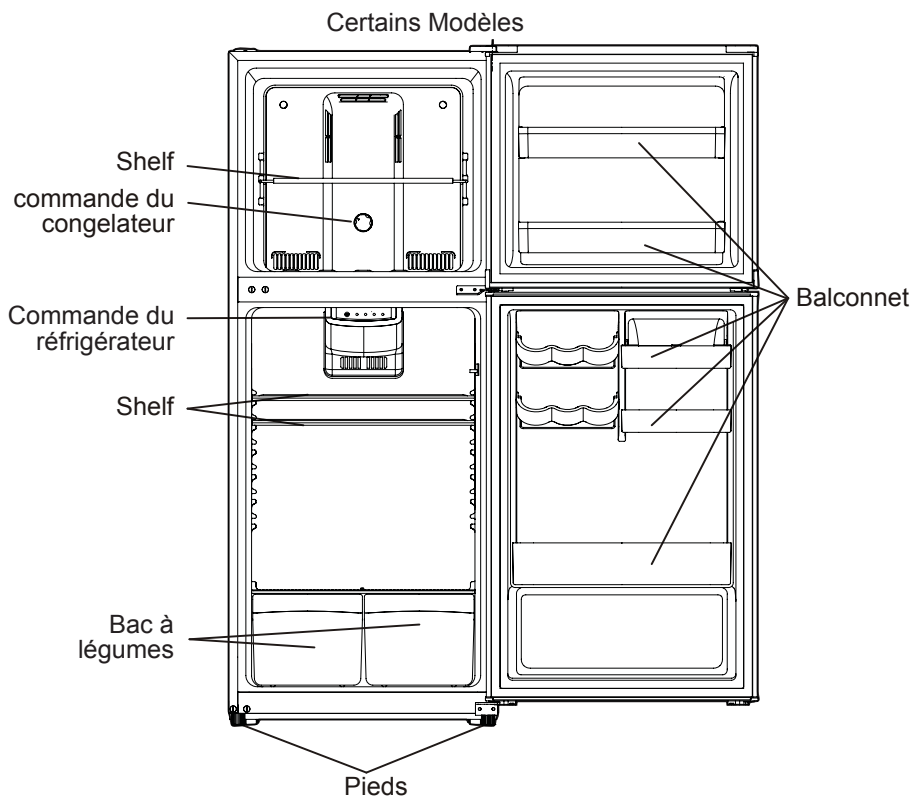

Ce guide d'utilisation et d'entretien contient des instructions d'utilisation spécifiques à votre modèle. N'utilisez votre appareil uniquement qu'en suivant les instructions présentées dans ce guide. Avant de mettre l'appareil en marche, suivez ces étapes initiales importantes.

Emplacement

- Placez l'appareil près d'une prise électrique mise à la terre. N'utilisez pas de rallonge électrique ni de fiche d'adaptation.
- Si possible, ne placez pas l'appareil directement sous la lumière du soleil et installez-le loin de la cuisinière, du lave-vaisselle et des autres sources de chaleur.
- L'appareil doit être installé sur un plancher de niveau et suffisamment solide pour supporter le poids de l'appareil une fois rempli.



ATTENTION

Ne pas installer le réfrigérateur dans un environnement où la température de l'air environnant baissent à 10°C (50°F) ou moins. Le contenu du compartiment du réfrigérateur peut geler. Ne pas installer le réfrigérateur dans un environnement où la température de l'air environnant atteint 43°C (110°F) ou plus. Les compartiments du réfrigérateur et du congélateur peuvent atteindre des températures de fonctionnement au-dessus de la normale.

Ne pas bloquer la partie avant inférieure de votre réfrigérateur. Une circulation d'air suffisante s'avère essentielle pour le fonctionnement approprié de votre réfrigérateur.

Installation

Dégagement nécessaire pour l'installation

- Respectez les distances suivantes pour faciliter l'installation, assurer une circulation d'air appropriée et raccorder la plomberie et les branchements électriques :
 - Côtés et partie supérieure - 3 pouces
 - Arrière - 4 pouces

Directives pour la mise en place finale de votre réfrigérateur:

- Les quatre coins de la caisse doivent reposer fermement sur le plancher.
- Le cabinet devrait être égal au devant et à l'arrière.

Pour niveler le cabinet, utilisez les pattes de mise à niveau avant :

- Baissez les pattes de mise à niveau dans le sens horaire jusqu'à ce qu'elles touchent au plancher.

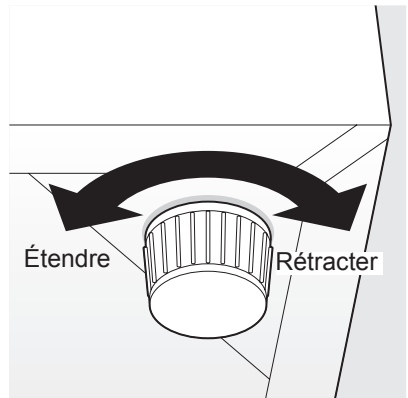

- Utilisez les pattes de mise à niveau (situées à l'avant) pour vous assurer que les 4 coins de l'appareil restent fermes sur un plancher solide. Tourner les pattes de mise à niveau dans le sens horaire pour rentrer les pattes et dans le sens antihoraire pour étendre les pattes. S'assurer que le plancher est assez solide pour soutenir un congélateur complètement rempli.

INSTRUCTIONS DE DÉPOSE DE LA PORTE

Outils nécessaires:



Tournevis à tête Phillips™

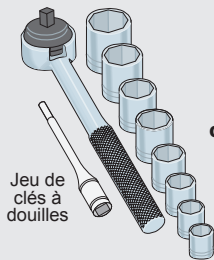

Jeu de clés à douilles

ou



Clé à molette

et

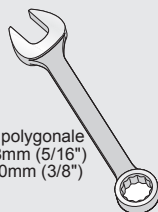

Clé polygonale de 8mm (5/16") & 10mm (3/8")

REMARQUE

Les portes de votre réfrigérateur peuvent être inversées de façon à ce que ce dernier puisse s'ouvrir de gauche à droite ou de droite à gauche. L'inversion des portes se fait en changeant les charnières de côté. Cette inversion de l'ouverture de la porte devrait être effectuée par une personne qualifiée.

IMPORTANT

Avant de commencer, tournez le contrôle de température du réfrigérateur à ARRÊT et retirez le cordon d'alimentation électrique de la prise murale. Enlevez tous les aliments des clayettes de porte.

Instructions du retrait et inversion de la porte :

- Localisez la trousse d'inversion de porte (Les pièces sont pour le côté gauche) :
 - couvercle de charnière supérieure
 - charnière inférieure
 - S'assurer que l'appareil est débranché et vide.
 - Toutes les pièces enlevées doivent être conservées pour la réinstallation de la porte.
 - Ne pas poser l'appareil à plat puisque ceci peut endommager le système de refroidissement.
 - Il est préférable que 2 personnes manipulent l'appareil pendant l'assemblage.
- Retirez le couvercle de la charnière supérieure droite.

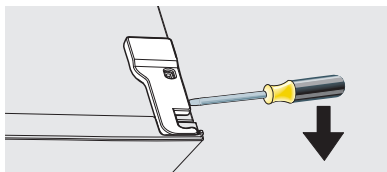

Retirer le couvercle de la charnière supérieure droite

- Retirez les vis de la charnière supérieure droite et soulevez la porte du congélateur. Placez sur un tampon doux pour éviter les dommages.

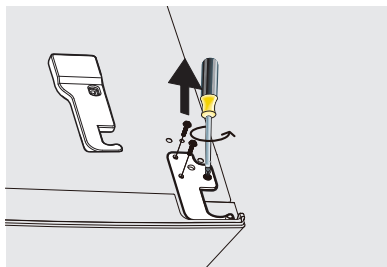

Retirez la charnière supérieure droite

- Retirez le couvercle de vis supérieur gauche.

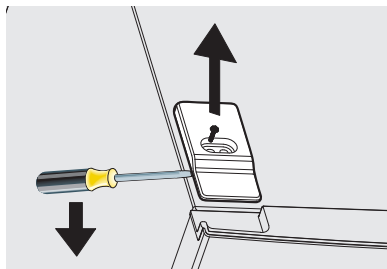

Retirer le couvercle de vis supérieur gauche

INSTRUCTIONS DE DÉPOSE DE LA PORTE

- Maintenez la porte en place tout en dévissant la charnière centrale, puis soulevez la porte inférieure et la placer sur un tampon doux pour éviter les dommages.

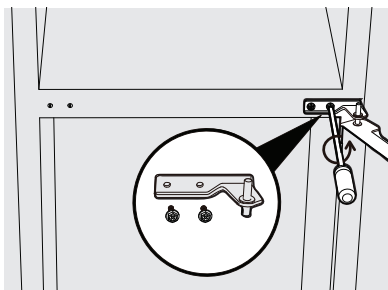

Retirez la charnière centrale

- Déplacez la prise du trou de la tige (partie supérieure de la porte de réfrigérateur) de gauche à droite.

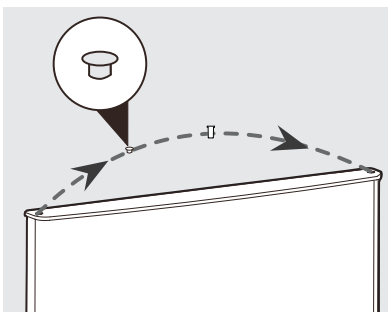

Déplacez la prise

- Déplacez les couvercles de trou de la charnière centrale de gauche à droite.

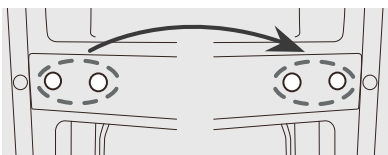

Déplacez les couvercles de trou de charnière centrale

- Inclinez l'appareil vers l'arrière, retirez les pattes ajustables des deux côtés, puis dévissez la charnière inférieure.

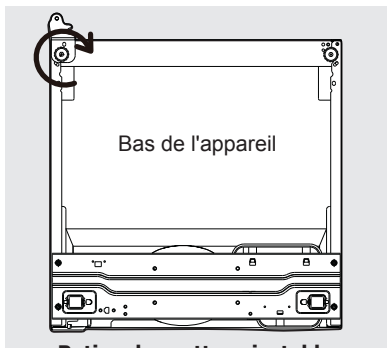

Retirez les pattes ajustables

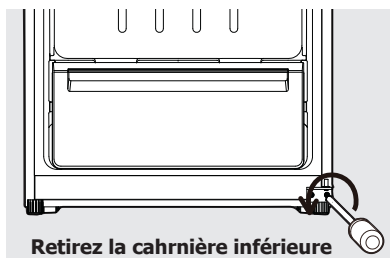

- Déplacez les couvercles de trou de charnière inférieure de gauche à droite.



Déplacez les couvercles de trou de charnière inférieure

- Localisez la charnière inférieure gauche (dans le sac d'accessoires).

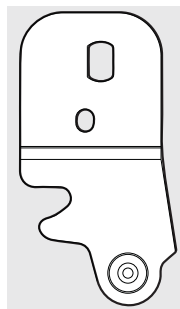

INSTRUCTIONS DE DÉPOSE DE LA PORTE

10. Fixez la charnière inférieure gauche.
Remplacez les pattes ajustables. Gardez l'appareil en position verticale.

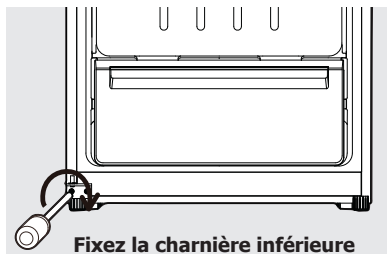

14. Branchez la corde d'alimentation électrique et tournez le contrôle de température du réfrigérateur à la position centrale. Ajustez le réglage au besoin.

11. Placez la porte du réfrigérateur sur la charnière inférieure. Maintenez en place tout en fixant la charnière centrale, puis vissez les vis.

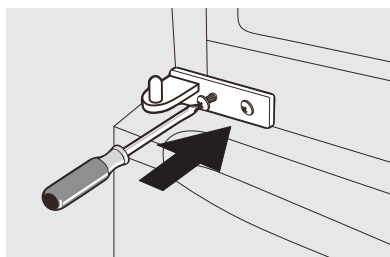

12. Placez la porte supérieure sur la charnière centrale. Assurez-vous que la porte est alignée horizontalement et verticalement afin que le sceau soit fermé de tous les côtés.

13. Localisez la charnière supérieure, enlevez la tige avec un tournevis et tournez la charnière. Remplacez la tige dans la charnière et fixez la charnière dans la partie supérieure du cabinet. Localisez le couvercle de charnière supérieure gauche (dans le sac d'accessoires) et fixez à l'appareil. Sur le côté droit du cabinet, fixez le couvercle de la vis.



Ajustement de la température du congélateur

Le contrôle du congélateur peut être à gauche dans les pré-réglage d'usine (RECOMMANDÉ) ou ajusté au besoin.

- Ajustez graduellement la température : ajustez le bouton par petits incréments, permettant à la température de se stabiliser.
- Pour des températures plus froides, ajustez le bouton à Plus froid.
- Pour des températures plus chaudes, ajustez le bouton à Froid.

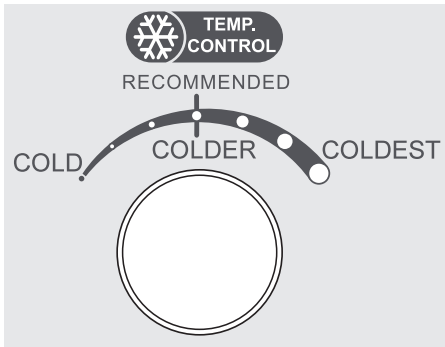

Congélateur Commandes

Ajustement de la température du réfrigérateur

Le contrôle du réfrigérateur peut être laissé aux pré-réglages en usine (RECOMMANDÉ) ou ajusté au besoin.

- Ajustez graduellement la température, permettant à la température de se stabiliser.
- Pour des températures plus froides, utilisez la touche RÉGLAGE et choisissez Plus froid.
- Pour des températures plus chaudes, utilisez la touche RÉGLAGE et choisissez Froid.

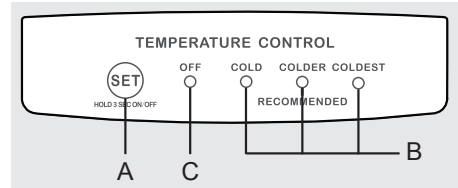

Réfrigérateur Commandes

- A RÉGLAGE** - Appuyez sur la touche RÉGLAGE pour alterner entre FROID, PLUS FROID (RECOMMANDÉ) et LE PLUS FROID
- B FROID, PLUS FROID (RECOMMANDÉ) et LE PLUS FROID** - Indique le réglage du compartiment du réfrigérateur grâce à des indicateurs DEL.
- C ARRÊT** - Pour éteindre l'alimentation, appuyez et maintenez la touche RÉGLAGE pendant 3 secondes. Le voyant ARRÊT s'allumera.

Pour mettre en marche, appuyez et maintenez la touche RÉGLAGE pendant 3 secondes. L'alimentation se mettra en marche et le voyant de mise sous tension sur le panneau de contrôle s'allumera.

CARACTÉRISTIQUES FACULTATIVES



ATTENTION

Ne nettoyez pas les clayettes en verre ou les couvercles avec de l'eau chaude lorsqu'ils sont encore froids. Les clayettes et les couvercles peuvent briser si exposés à des changements de température soudains ou à un impact, tel des heurts. Le verre trempé est conçu pour se fracasser en plusieurs petits morceaux de la grosseur de cailloux. Ceci est normal. Les clayettes en verre et les couvercles sont pesants. Utilisez vos deux mains lorsque vous les retirez pour éviter de les échapper.

Réglage des clayettes

Vous pouvez facilement régler la position des clayettes du réfrigérateur selon vos besoins. Avant de régler la position des clayettes, enlevez tous les aliments qui s'y trouvent.

Pour ajuster les étagères :

1. Retirez l'étagère en soulevant l'arrière de l'étagère du rail latéral, puis continuez à retirer l'étagère en tirant vers l'avant.
2. Pour replacer l'étagère, appuyez les bords latéraux sur l'un des rails de l'étagère et poussez avec prudence l'étagère en position et engagez dans la butée du rail latéral.

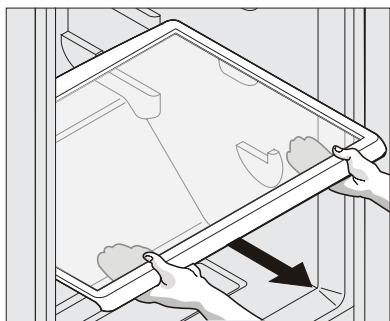

Étagères de verre

Rangement dans la porte

Les compartiments, les clayettes et les balconnets des portes sont pratiques pour ranger les pots, les bouteilles et autres contenants. Ils permettent aussi d'accéder facilement aux articles d'utilisation fréquente.

Le compartiment des produits laitiers, dont la température est moins froide que celle du compartiment général, est utilisé pour conserver le fromage, les tartinades ou le beurre durant une courte période.

Contrôle d'humidité des légumes

Les contrôles d'humidité des légumes, présents sur les tiroirs des légumes sur certains modèles, vous permettent d'ajuster l'humidité des légumes. Ceci peut prolonger la durée de vie des légumes frais qui se conservent mieux dans un environnement très humide.

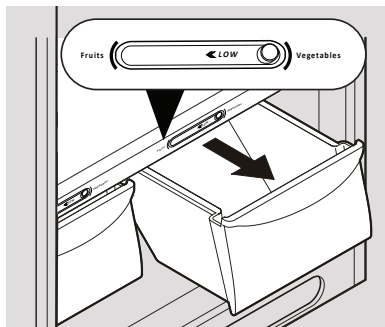

Contrôle d'humidité des légumes



REMARQUE

Les légumes-feuilles se conservent mieux dans un bac dont la commande de contrôle de l'humidité est réglée à une humidité élevée ou dans un bac sans commande de contrôle de l'humidité. L'entrée d'air est maintenue au minimum et l'humidité au maximum. Conservez les autres fruits et légumes non pelés au niveau d'humidité le plus faible.

Bacs à légumes

Les bacs à légumes, situés sous l'étagère inférieure du réfrigérateur, sont conçus pour entreposer les fruits, les légumes et autres produits frais.

Lavez les aliments avec de l'eau claire et retirez l'excès d'eau avant de les placer dans les bacs à légumes. Les aliments avec de fortes odeurs ou grande humidité doivent être emballés avant de les entreposer.

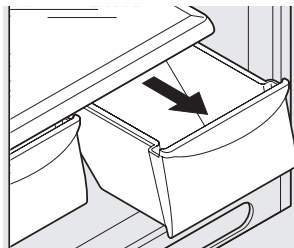

ENTRETIEN ET NETTOYAGE

Conseils d'entretien et de nettoyage		
Pièce	Produits à utiliser	Conseils et précautions
Intérieur et revêtements de porte	<ul style="list-style-type: none"> Eau savonneuse Bicarbonate de soude et eau 	Utilisez 30 mL (2 c. à table) de bicarbonate de soude dans 1 L (1 pinte) d'eau chaude. Essorez bien l'eau de l'éponge ou du chiffon avant de nettoyer autour des commandes, de l'ampoule ou de toute pièce électrique.
Joints des portes	<ul style="list-style-type: none"> Eau savonneuse 	Essayez les joints avec un chiffon propre et doux.
Bacs et balconnets	<ul style="list-style-type: none"> Eau savonneuse 	Utilisez un chiffon doux pour essuyer les glissières et les rainures. Ne lavez aucune des pièces amovibles (bacs, balconnets, etc.) dans le lave-vaisselle.
Clayettes en verre	<ul style="list-style-type: none"> Eau savonneuse Nettoyant pour verre Pulvérisation liquide douce 	Laissez le verre se réchauffer à la température ambiante avant de l'immerger dans l'eau tiède.
Extérieur	<ul style="list-style-type: none"> Eau savonneuse Nettoyant pour verre non abrasif 	N'utilisez pas de nettoyants commerciaux contenant de l'ammoniac, du javellisant ou de l'alcool. Utilisez un chiffon doux pour nettoyer. Ne PAS utiliser un chiffon sec pour nettoyer les portes lisses.
Extérieur (modèles en acier inoxydable seulement)	<ul style="list-style-type: none"> Eau savonneuse Nettoyant pour acier inoxydable 	<p>N'utilisez jamais de CHLORE ou de nettoyants avec javellisant pour nettoyer l'acier inoxydable.</p> <p>Nettoyez la partie avant en acier inoxydable avec de l'eau savonneuse non abrasive et d'un chiffon. Rincez avec de l'eau claire et un chiffon doux. Utilisez un nettoyant pour acier inoxydable non abrasif. Ces nettoyants peuvent être achetés dans la majorité des magasins de rénovation ou à succursales. Suivre les instructions du fabricant. Ne pas utiliser des nettoyants domestiques contenant de l'ammoniaque ou du javellisant.</p> <p>REMARQUE : Nettoyez, essuyez et séchez toujours dans le sens des stries pour éviter les rayures. Lavez le reste de l'extérieur avec de l'eau chaude et un détergent liquide doux. Rincez bien et séchez avec un chiffon propre et doux.</p>

AVANT DE FAIRE APPEL AU SERVICE APRÈS-VENTE

1-800-944-9044 (États-Unis)
1-800-265-8352 (Canada)

Visitez notre site Web au
www.frigidaire.com.

Situations courantes	Avant de faire appel au service après-vente, consultez cette liste. Cela pourrait vous faire économiser temps et argent. Cette liste décrit des situations courantes qui ne sont causées ni par un défaut de fabrication ni par un matériau défectueux.
Le réfrigérateur ne fonctionne pas.	<ul style="list-style-type: none"> • Assurez-vous que le cordon électrique est bien branché dans la prise. • Vérifiez/remplacez le fusible temporisé de 15 A. Réinitialisez le disjoncteur du circuit. • Le contrôle de réfrigérateur/congélateur est tourné à « 0 » (commandes mécaniques) ou à « ARRÊT » (commandes électroniques). • Le cycle de décongélation du réfrigérateur est peut-être activé. Attendez 20 minutes et vérifiez de nouveau.
La température de congélateur a froid que préféré. La température du réfrigérateur est correcte.	<ul style="list-style-type: none"> • Réglez le contrôle du congélateur à un réglage plus chaud jusqu'à ce que la température du congélateur soit satisfaisante. Allouer 24 heures pour permettre à la température de se stabiliser.
La température du réfrigérateur est trop froide. La température du congélateur est correcte.	<ul style="list-style-type: none"> • Le contrôle fixe de réfrigérateur/congélateur à un paramètre plus chaud. Allouer 24 heures pour permettre à la température de se stabiliser. Puis, vérifiez la température du congélateur et ajustez, si nécessaire.
La température de congélateur est plus chaude que préférée. La température de réfrigérateur est correcte.	<ul style="list-style-type: none"> • Réglez le contrôle du congélateur à un réglage plus froid jusqu'à ce que la température du congélateur soit satisfaisante. Allouer 24 heures pour permettre à la température de se stabiliser.
La température du réfrigérateur est trop chaud. La température de congélateur est correcte.	<ul style="list-style-type: none"> • Le contrôle fixe de réfrigérateur/congélateur à un paramètre plus froid. Allouez 24 heures pour permettre à la température de se stabiliser. Alors vérifier les températures de réfrigérateur et ajuster comme nécessaire.
Le réfrigérateur est bruyant ou vibre	<ul style="list-style-type: none"> • La caisse n'est pas à niveau. • Le plancher n'est pas solide. • Consultez la section Bruits et éléments visuels d'un fonctionnement normal.
Le réfrigérateur dégage des odeurs.	<ul style="list-style-type: none"> • L'intérieur doit être nettoyé. • Les aliments qui produisent des odeurs doivent être couverts ou emballés.
L'éclairage de la caisse ne fonctionne pas.	<ul style="list-style-type: none"> • Remplacez l'ampoule. • Assurez-vous que le cordon électrique est bien branché dans la prise. • Le commutateur de la lampe est peut-être coincé. Appuyez sur le commutateur de la lampe situé sur la boîte de commande du réfrigérateur afin de le dégager

GARANTIE SUR LES GROS APPAREILS ÉLECTROMÉNAGERS

Votre appareil est couvert par une garantie limitée d'un an. Pendant un an à partir de la date d'achat d'origine, Electrolux assumera les coûts des réparations ou du remplacement des pièces de cet appareil si ce dernier présente un défaut de matériau ou de fabrication, à la condition que l'appareil soit installé, utilisé et entretenu selon les instructions fournies.

Exclusions

Cette garantie ne couvre pas ce qui suit :

1. Les produits dont le numéro de série original a été enlevé, modifié ou n'est pas facilement déterminable.
2. Les produits qui ont été transférés de leur propriétaire initial à une autre personne ou qui ne sont plus aux États-Unis ou au Canada.
3. La présence de rouille à l'intérieur ou à l'extérieur de l'appareil.
4. Les produits vendus « tels quels » ne sont pas couverts par cette garantie.
5. La perte de nourriture à la suite d'une défaillance du réfrigérateur ou du congélateur.
6. Les produits utilisés dans des établissements commerciaux.
7. Les appels de service qui ne concernent pas un mal fonctionnement, un défaut de fabrication ou de matériau, ou pour les appareils qui ne font pas l'objet d'un usage domestique ou qui ne sont pas utilisés conformément aux instructions fournies.
8. Les appels de service pour vérifier l'installation de votre appareil ou pour obtenir des instructions concernant l'utilisation de votre appareil.
9. Les frais engagés pour accéder à des parties de l'appareil pour une réparation, par exemple, le retrait des garnitures, des armoires, des clayettes, etc., qui ne faisaient pas partie de l'appareil lorsqu'il a quitté l'usine.
10. Les appels de service qui concernent la réparation ou le remplacement des ampoules, des filtres à air, des filtres à eau, d'autres matériels ou des boutons, poignées ou autres pièces esthétiques.
11. Les frais supplémentaires comprenant, mais sans s'y limiter, les appels de service en dehors des heures normales de bureau, en fin de semaine ou pendant un jour férié; les droits de péage; les frais de convoyage ou les frais de déplacement pour les appels de service dans des endroits isolés, notamment l'Etat de l'Alaska.
12. Les dommages causés au fini de l'appareil ou à la maison pendant l'installation, y compris, sans s'y limiter, aux planchers, aux armoires, aux murs, etc.
13. Les dommages causés par : des réparations effectuées par des techniciens non autorisés; l'utilisation de pièces autres que les pièces Electrolux d'origine ou qui n'ont pas été obtenues par l'entremise d'un réparateur autorisé; ou les causes étrangères comme une utilisation abusive ou inappropriée, une alimentation électrique inadéquate, un accident, un incendie ou une catastrophe naturelle.

AVERTISSEMENT CONCERNANT LES GARANTIES IMPLICITES; LIMITATIONS DES RECOURS

L'UNIQUE RECOURS DU CLIENT EN VERTU DE CETTE GARANTIE LIMITÉE EST LA RÉPARATION OU LE REMPLACEMENT DU PRODUIT SELON LES TERMES DE LA PRÉSENTE. LES RÉCLAMATIONS BASÉES SUR DES GARANTIES IMPLICITES, Y COMPRIS LES GARANTIES IMPLICITES DE QUALITÉ MARCHANDE OU D'ADAPTATION À UN USAGE PARTICULIER, SONT LIMITÉES À UN AN OU À LA PÉRIODE LA PLUS COURTE PERMISE PAR LA LOI, QUI NE DOIT PAS ÊTRE INFÉRIEURE À UN AN. ELECTROLUX NE POURRA ÊTRE TENUE RESPONSABLE DES DOMMAGES ACCESSOIRES OU INDIRECTS NI DES DOMMAGES MATÉRIELS ET DES DÉPENSES IMPRÉVUES RESULTANT D'UNE VIOLATION DE CETTE GARANTIE ÉCRITE OU DE TOUTE AUTRE GARANTIE IMPLICITE. CERTAINS ÉTATS ET CERTAINES PROVINCES NE PERMETTENT AUCUNE RESTRICTION OU EXEMPTION SUR LES DOMMAGES ACCESSOIRES OU INDIRECTS NI RESTRICTION SUR LES GARANTIES IMPLICITES. DANS CE CAS, CES RESTRICTIONS OU EXEMPTIONS POURRAIENT NE PAS ÊTRE APPLICABLES. CETTE GARANTIE ÉCRITE VOUS DONNE DES DROITS LÉGAUX PRÉCIS. IL SE PEUT QUE VOUS AYEZ D'AUTRES DROITS VARIANT SELON L'ÉTAT OU LA PROVINCE.

Si vous avez besoin d'une réparation

Conservez votre reçu, votre bon de livraison ou une autre preuve valide de paiement pour établir la période de la garantie dans le cas où vous devriez faire appel aux services d'un technicien autorisé. Si une réparation doit être effectuée, veuillez obtenir et conserver tous les reçus.

Le service auquel vous avez recours en vertu de cette garantie doit être obtenu en communiquant avec Electrolux aux adresses ou aux numéros de téléphone indiqués ci-dessous.

Cette garantie n'est valide qu'aux États-Unis et au Canada. Aux États-Unis, votre appareil est garanti par Electrolux Major Appliances North America, une division d'Electrolux Home Products, Inc. Au Canada, votre appareil est garanti par Electrolux Canada Corp. Personne n'est autorisée à modifier les obligations contenues dans cette garantie ni d'y ajouter quelque élément que ce soit. Les obligations de cette garantie concernant la réparation et les pièces doivent être remplies par Electrolux ou par une compagnie de réparation autorisée. Les caractéristiques et les spécifications décrites ou illustrées peuvent être modifiées sans préavis.

ÉTATS-UNIS
1 800 944-9044

Frigidaire
North America
10200 David Taylor Drive
Charlotte, NC 28262



Electrolux

CANADA
1 800 265-8352
Electrolux Canada Corp.
5855 Terry Fox Way
Mississauga, Ontario,
L5V 3E4