

CONSIGNES DE SÉCURITÉ IMPORTANTES.

LISEZ TOUTES LES INSTRUCTIONS AVANT D'UTILISER VOTRE APPAREIL

**AVERTISSEMENT : RISQUE D'INCENDIE/MATIÈRES INFLAMMABLES.****⚠ AVERTISSEMENT**

- Cet appareil est destiné à être utilisé dans un cadre domestique ou similaire tels que les cuisines d'employés dans les magasins, bureaux et autres environnements de travail, les fermes et les clients d'hôtels, motels, et autres environnements résidentiels, chambres d'hôtes, restauration ou tout autre événement non commercial.
- Cet appareil n'est pas destiné à être utilisé par des personnes (y compris les enfants) ayant des capacités physiques sensorielles ou mentales réduites, ou ayant un manque de connaissances et d'expérience, à moins qu'elles n'aient reçues les instructions concernant l'utilisation de l'appareil par une personne responsable de leur sécurité ou qu'elles soient sous surveillance.
- Les enfants doivent être sous surveillance pour s'assurer qu'ils ne jouent pas avec l'appareil.
- Si le cordon d'alimentation est endommagé, il doit être remplacé par le fabricant, son représentant ou toutes personnes ayant les mêmes qualifications.
- Ne stockez pas de substances explosives telles que des bombes aérosols contenant un gaz propulseur inflammable dans cet appareil.
- L'appareil doit être débranché après utilisation et avant d'être transporté pour maintenance.
- Veillez à ce que les ouvertures de ventilation placées dans le boîtier de l'appareil ou dans la structure, ne soient jamais obstruées.
- N'utilisez aucun dispositif mécanique ou autre moyen pour accélérer le dégivrage, qui ne sont pas recommandés par le fabricant.
- Ne pas endommager le circuit du réfrigérant.
N'utilisez pas d'appareils électriques à l'intérieur du compartiment de stockage des aliments, sauf s'ils sont recommandés par le fabricant.
- Veuillez mettre au rebut votre réfrigérateur conformément aux réglementations locales car il utilise un gaz et un réfrigérant inflammables.
- Lors de la mise en place, assurez-vous que le cordon d'alimentation ne soit pas coincé ou endommagé.
- Ne placez pas de multiprises ou d'appareils à connecteurs multiples derrière l'appareil.
- N'utilisez pas de rallonge ou d'adaptateurs (à deux broches).
- Risque d'enfermement pour les enfants. Avant de mettre au rebut votre ancien réfrigérateur ou congélateur, vous devez:
 - Retirez les portes.
 - Laissez les étagères en place pour que les enfants ne puissent pas grimper à l'intérieur.
- Le réfrigérateur doit être débranché de toute source électrique avant de procéder à l'installation des accessoires.
- Les réfrigérants et matériaux en mousse de cyclopentane du réfrigérateur sont inflammables. Par conséquent, lorsque votre réfrigérateur est endommagé, il doit être maintenu éloigné de toute source de feu et être pris en charge par une entreprise spécifique et qualifiée plutôt que d'être brûlé; afin d'éviter tout dommage à l'environnement ou tout autre danger.
- Les enfants doivent être sous surveillance afin de s'assurer qu'ils ne jouent pas avec l'appareil.
- Pour la norme EN: Cet appareil peut être utilisé par les enfants de 8 ans ou plus, ou les personnes ayant des difficultés mentales, physiques ou sensorielles réduites ou manquant de connaissance si sous surveillance ou ayant reçu des instructions pour utiliser cet appareil sans danger. Les enfants ne doivent pas jouer avec l'appareil. L'entretien et le nettoyage ne doivent pas être effectués par des enfants sans surveillance. Les enfants âgés de 3 à 8 ans peuvent ranger et retirer des produits.
- Pour éviter la contamination des aliments, veuillez respecter les instructions suivantes :
 - L'ouverture prolongée de la porte peut provoquer une augmentation significative de la température dans les compartiments de l'appareil.
 - Nettoyez régulièrement les surfaces qui peuvent entrer en contact avec les aliments et les systèmes d'évacuation accessibles.
 - Nettoyez les réservoirs d'eau s'ils n'ont pas été utilisés pendant 48 heures; rincez le système d'eau raccordé à un réseau d'eau si l'eau n'a pas été sollicitée depuis 5 jours. (remarque 1)
 - Conservez la viande et le poisson crus dans des récipients appropriés pour réfrigérateurs, de manière à ce qu'ils n'entrent pas en contact avec d'autres aliments ou ne gouttent pas.
 - Les compartiments pour aliments surgelés deux étoiles ❄❄ sont adaptés à la conservation d'aliments pré-congelés, à la conservation ou à la préparation de glaces et de glaçons. (remarque 2)
 - Les compartiments à une ❄, deux ❄❄ et trois étoiles ❄❄❄ ne conviennent pas à la congélation des aliments frais, (remarque 3)
 - Si l'appareil de réfrigération reste vide pendant de longues périodes, éteignez-le, dégivrez-le, nettoyez-le, séchez-le et laissez-le ouvert pour éviter la formation de moisissures à l'intérieur.

Remarque 1,2,3 : Veuillez confirmer si applicable selon le type de compartiment de votre produit.

CE MANUEL CONTIENT DE NOMBREUSES INFORMATIONS DE SÉCURITÉ IMPORTANTES QUI DOIVENT ÊTRE RESPECTÉES PAR LES UTILISATEURS.

CONSIGNES DE SÉCURITÉ IMPORTANTES.

LISEZ TOUTES LES INSTRUCTIONS AVANT D'UTILISER VOTRE APPAREIL

⚠ AVERTISSEMENT POUR ÉVITER LES DANGERS DUS À L'INSTABILITÉ DE L'APPAREIL, IL DOIT ÊTRE INSTALLÉ SELON LES INSTRUCTIONS.

Pour éviter qu'un enfant soit enfermé, gardez-le hors de portée des enfants et non à proximité du congélateur (ou réfrigérateur). (Idéal pour les produits avec serrure).

⚠ AVERTISSEMENT VEUILLEZ CONNECTER VOTRE APPAREIL À UNE ARRIVÉE D'EAU POTABLE SEULEMENT. (FONCTIONNE POUR LA MACHINE À GLAÇONS)

⚠ AVERTISSEMENT ÉLECTRICITÉ

- Ne tirez pas sur le cordon d'alimentation lorsque vous débranchez l'appareil. Veuillez saisir fermement la fiche d'alimentation et la retirez de la prise directement.
- Pour garantir une utilisation sans danger, n'endommagez pas le cordon d'alimentation et n'utilisez pas un cordon endommagé ou usé.
- Veuillez utiliser une prise de courant unique qui ne doit pas être partagée avec d'autres appareils électriques. Le cordon d'alimentation doit être fermement mis en contact avec la prise de courant.
- Veuillez vous assurer que l'électrode de mise à la terre de la prise de courant est dotée d'une ligne de mise à la terre fiable.

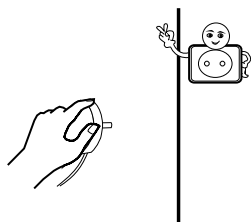

- Veuillez fermer le robinet du gaz et ouvrir les portes et fenêtres en cas de fuite de gaz ou autre gaz inflammable. Ne pas débrancher le réfrigérateur ou tout autre appareil électrique car une étincelle pourrait provoquer un incendie.

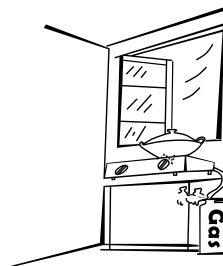

- N'utilisez pas d'appareil électrique à l'intérieur des compartiments alimentaires de l'appareil, sauf s'ils sont recommandés par le fabricant.

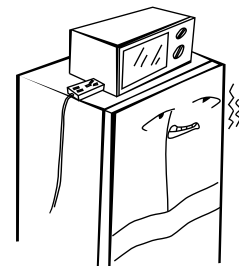

⚠ AVERTISSEMENT OPÉRATION

- Ne pas démonter ou reconstruire votre réfrigérateur arbitrairement, ni endommager le circuit réfrigérant; l'entretien de l'appareil doit être effectué par un spécialiste.
- Tout cordon d'alimentation endommagé doit être remplacé par le fabricant, son service client ou par des professionnels du même secteur pour éviter tout danger.

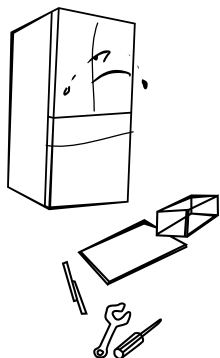

- Les espaces entre les portes du réfrigérateur et la partie principale du réfrigérateur sont réduits, veuillez à ne pas y mettre votre main sous peine de vous coincer un doigt. Fermez doucement la porte du réfrigérateur pour éviter la chute d'objets.
- Ne prenez pas les aliments ou récipients du congélateur lorsque celui-ci est en marche et que vous avez les mains mouillées, en particulier les récipients métalliques; afin d'éviter les gelures.

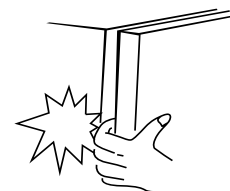

CONSIGNES DE SÉCURITÉ IMPORTANTES.

LISEZ TOUTES LES INSTRUCTIONS AVANT D'UTILISER VOTRE APPAREIL

⚠️ AVERTISSEMENT OPÉRATION

- Ne permettez pas à un enfant d'entrer ou de monter dans le réfrigérateur; car cela pourrait engendrer des risques de suffocation ou de chutes.



- Veuillez à ne pas placer d'objets lourds au-dessus du réfrigérateur car ceux-ci pourraient tomber lorsque vous ouvrez et fermez la porte; provoquant des accidents.
- Veuillez débrancher l'appareil en cas de panne de courant ou de nettoyage. Attendez cinq minutes avant de brancher le congélateur pour éviter que le compresseur ne soit endommagé par des démarrages successifs.

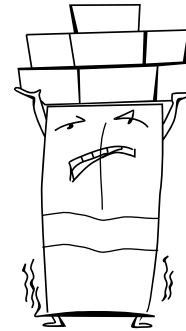

⚠️ WARNING STOCKAGE DES PRODUITS

- Ne mettez pas d'articles inflammables, explosifs, volatils ou extrêmement corrosifs dans le réfrigérateur afin d'éviter d'endommager le produit ou de provoquer un incendie.
- Ne placez pas d'articles inflammables près du réfrigérateur pour éviter les incendies.

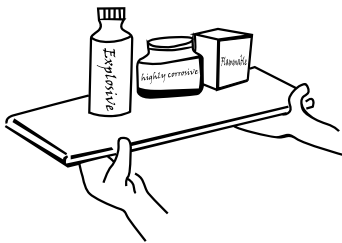

- Ne stockez pas de bières, de boissons ou tout autre liquide contenu dans des bouteilles ou récipients fermés dans votre congélateur car ils pourraient se fissurer sous l'effet du gel et causer des dommages.

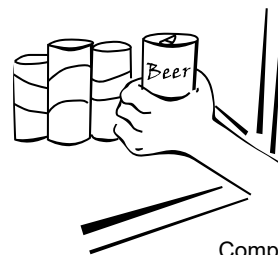

Compartiment du congélateur

- Le réfrigérateur est destiné à un usage domestique, tel que le stockage des aliments, il ne doit pas être utilisé à d'autres fins, comme le stockage de sang, médicaments ou de produits relatifs à la biologie.

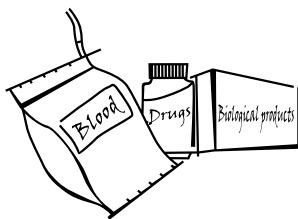

CONSIGNES DE SÉCURITÉ IMPORTANTES.

LISEZ TOUTES LES INSTRUCTIONS AVANT D'UTILISER VOTRE APPAREIL

⚠ AVERTISSEMENT ÉNERGIE

- Les appareils de réfrigération peuvent ne pas fonctionner de manière constante (possibilité de dégivrage du contenu ou température trop élevée dans le compartiment des aliments congelés) lorsqu'ils sont programmés pendant une longue période en dessous de l'extrémité froide de la plage de température pour laquelle l'appareil de réfrigération a été conçu.
- Les boissons gazeuses ne doivent pas être stockées dans les compartiments pour aliments à basse température ou dans le congélateur et les glaçons ne doivent pas être consommés trop froids.
- Il est important de ne pas dépasser le temps de conservation recommandé par les fabricants alimentaires pour stocker tout type d'aliment dans votre congélateur et en particulier les produits vendus comme plats tout prêts surgelés.
- Veuillez prendre les précautions nécessaires pour éviter une augmentation excessive de la température des aliments congelés pendant le dégivrage de l'appareil de réfrigération, comme par exemple, envelopper les aliments congelés dans plusieurs couches de papier journal.
- Une augmentation de la température des aliments congelés pendant le dégivrage manuel, l'entretien ou le nettoyage peut réduire la durée de conservation.
- Pour les portes et couvercles spéciaux dotés de serrures et de clés, il est nécessaire de garder les clés hors de portée des enfants et de ne pas les laisser jouer à proximité de l'appareil, afin d'éviter tout enfermement.

Conseils pour économiser de l'énergie

- L'appareil doit être placé dans la zone la plus fraîche de la pièce, loin des appareils produisant de la chaleur ou des conduits de chauffage, et à l'abri des rayons du soleil.
- Laissez les aliments chauds refroidir avant de les placer à l'intérieur de l'appareil. La surcharge de l'appareil oblige le compresseur à fonctionner plus longtemps. Les aliments qui se congèlent trop lentement peuvent perdre en qualité ou se gâter.
- Assurez-vous de bien envelopper les aliments et d'essuyer les récipients avant de les placer dans l'appareil. Cela permet de réduire la production de givre à l'intérieur de l'appareil.
- Les bacs de rangement de l'appareil ne doivent pas être recouverts de papier d'aluminium, de papier ciré, ou d'essuie-tout. Les revêtements empêchent la circulation de l'air froid et rendent l'appareil moins efficace.
- Organisez et étiquetez les aliments pour éviter des ouvertures de portes prolongées et répétées. Retirez autant d'articles que nécessaire en une seule fois et fermez la porte dès que possible.

⚠ AVERTISSEMENT MISE AU REBUT

- Le réfrigérant et le matériel en mousse de cyclopentane utilisés dans l'appareil sont inflammables. Par conséquent, lorsque le réfrigérateur est mis au rebut, il doit être éloigné de toute source de chaleur, et doit être pris en charge par une entreprise spécifique pour la recollection de ces matériaux et ne doit pas être brûlé, pour éviter tout dommage à l'environnement ou tout autre préjudice.
- Lorsque le réfrigérateur est mis au rebut, il est important de démonter les portes et de retirer les joints des portes ainsi que les étagères, placer les portes et étagères dans un endroit approprié afin d'éviter tout enfermement d'enfant.



Élimination correcte du produit:

Ce symbole indique que le produit ne doit pas être éliminé avec les autres déchets ménagers dans toute l'Union Européenne.

Pour éviter tout dommage éventuel à l'environnement ou à la santé humaine due aux déchets non contrôlés, veuillez le recycler de manière responsable pour promouvoir la réutilisation durable des ressources matérielles.

Pour retourner un appareil usé, veuillez utiliser les services de retours et récollections ou contacter le détaillant chez qui vous avez acheté le produit. Ils peuvent prendre en charge ce produit pour mener un recyclage respectueux de l'environnement.

CONSERVEZ CES INSTRUCTIONS

Utilisation du réfrigérateur

Mise en place

- Maintenez le réfrigérateur droit pour éviter les vibrations et d'être extrudé durant le transport. Évitez les manipulations avec un angle d'inclinaison supérieur à 45 degrés.
- Éviter une pression forte sur la porte et le dessus du réfrigérateur lors du déplacement, cela pourrait le déformer.
- Avant utilisation, retirez tous les matériaux d'emballage ainsi que les protections, emballages en mousse et rubans adhésifs à l'intérieur du réfrigérateur. Retirez le film de protection des portes et du corps du réfrigérateur.
- Le réfrigérateur doit être placé dans un endroit intérieur bien ventilé; le sol doit être plat et solide (tournez de gauche à droite pour ajuster la roue de mise à niveau si instable).

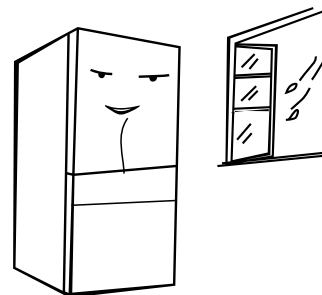
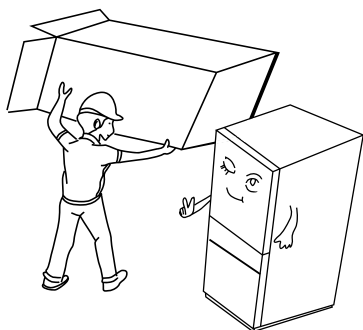

- Gardez l'appareil éloigné de toute source de chaleur ou du soleil. Ne placez pas le congélateur dans un endroit humide ou mouillé afin d'éviter la rouille ou la réduction de l'effet isolant.

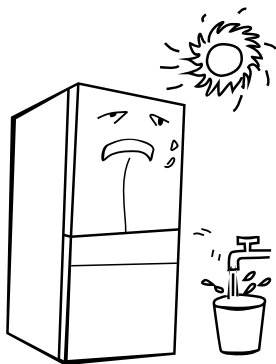

- Laissez un espace supérieur à 30 cm au-dessus du réfrigérateur et veuillez le placer contre un mur, à une distance de 10 cm pour faciliter la dissipation de la chaleur.

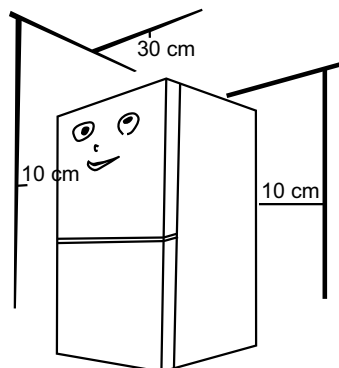

Précautions avant l'installation

Avant usage des accessoires, assurez-vous que le réfrigérateur est débranché.

Avant d'ajuster les pieds de mise à niveau, prenez des précautions pour éviter toute blessure corporelle.

Utilisation du réfrigérateur

Démarrage

- Avant d'utiliser votre réfrigérateur et de le brancher, veuillez le garder immobile durant deux heures.
- Avant de mettre des aliments frais ou congelés, le réfrigérateur doit avoir fonctionné pendant 2 à 3 heures, ou plus de 4 heures si c'est l'été et que la température ambiante est élevée.

- Maintenez un espace suffisant pour ouvrir les portes et tiroirs ou vérifiez les standards du distributeur.

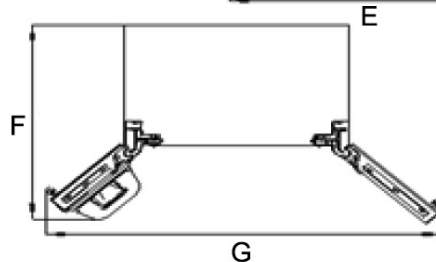
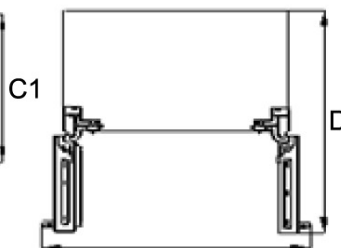
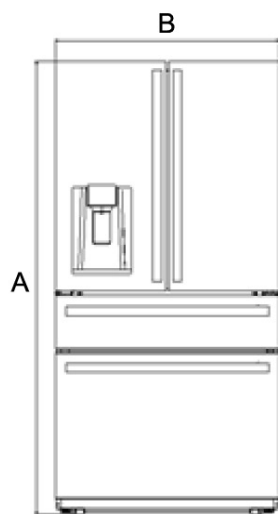
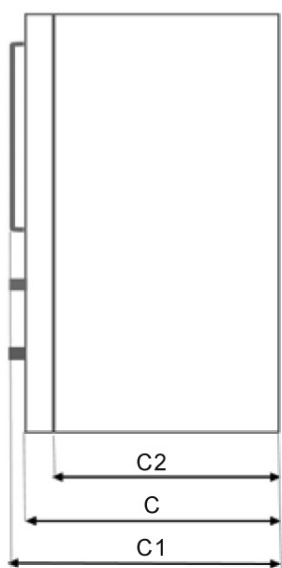
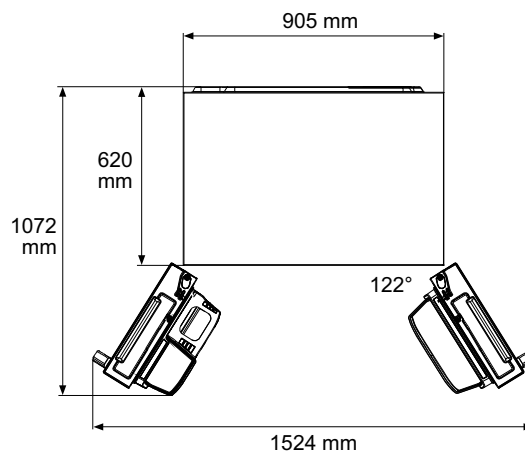
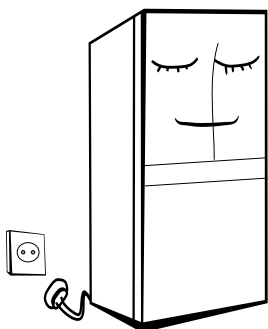

	CODE	TAILLE (IN)	TAILLE (mm)
Hauteur	A	69.8	1772.7
Largeur	B	35.8	910
Profondeur sans les portes	C2	24.4	620
Profondeur avec les poignées	C1	30.9	785.5
Profondeur	C	29.0	737
Profondeur avec ouverture de la porte à 90°	D	43.2	1096.5
Largeur avec ouverture de la porte à 90°	E	44.3	1124
Profondeur avec ouverture de la porte à 122°	F	42.2	1072
Largeur avec ouverture de la porte à 122°	G	60.0	1524

Utilisation du réfrigérateur

Pièces et caractéristiques

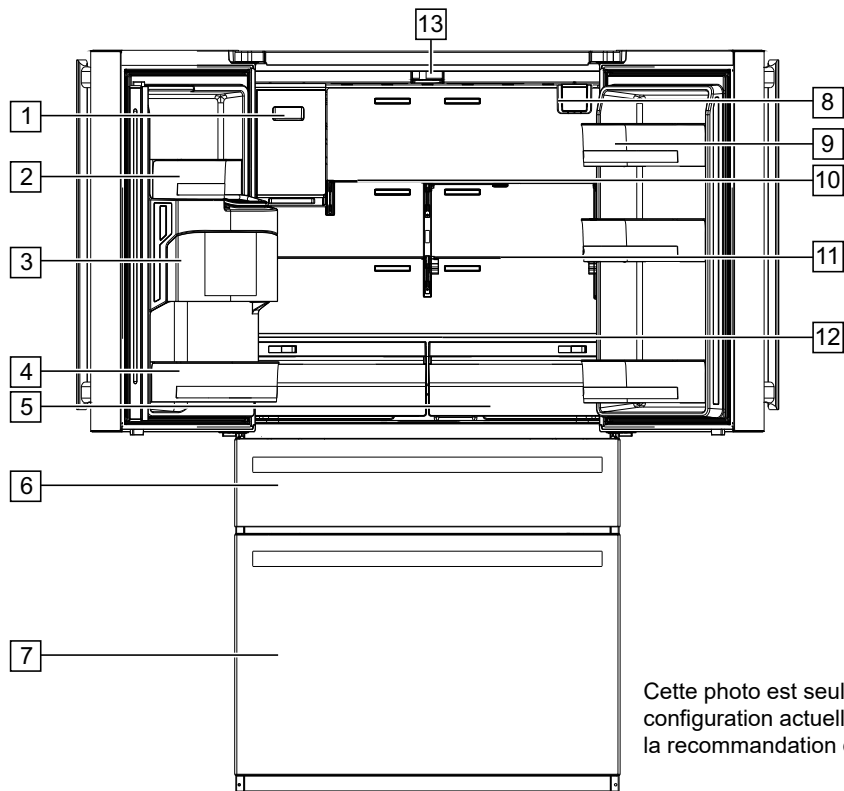

Cette photo est seulement une référence. La configuration actuelle dépend du produit et de la recommandation du distributeur.

- | | | | |
|-------------------------|------------------------|--------------------------|-----------------|
| 1. Bac à glaçons | 4. Balconnet | 7. Tiroir du congélateur | 10. Clayette |
| 2. Balconnet | 5. Deux bacs à légumes | 8. Filtre | 11. Clayette |
| 3. Rangement réversible | 6. Tiroir Flexible | 9. Balconnet | 12. Clayette |
| | | | 13. Lumière LED |

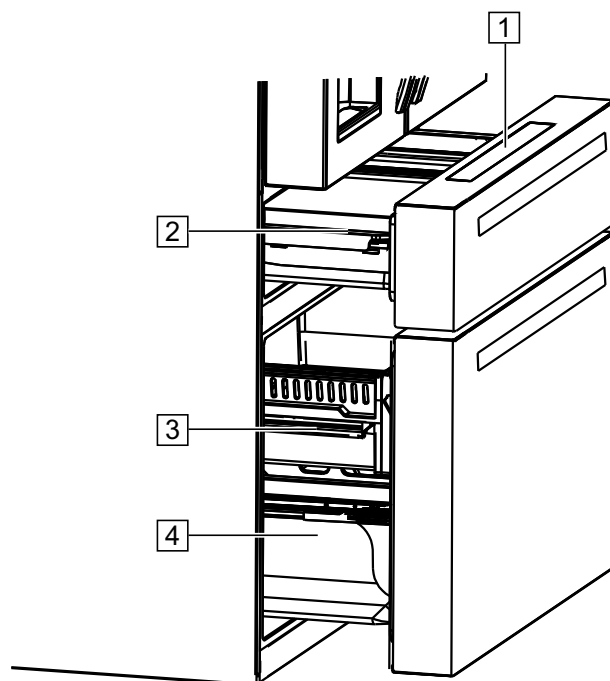

1. Panneau de contrôle
2. Tiroir Flexible
3. Tiroir supérieur du congélateur
4. Tiroir inférieur du congélateur

Cette photo est seulement une référence. La configuration actuelle dépend du produit et de la recommandation du distributeur.

Utilisation du réfrigérateur

Réfrigérateur

- Le réfrigérateur est idéal pour stocker une variété de fruits, légumes, boissons et aliments consommés à court terme.
- Les aliments cuits ne doivent pas être stockés dans le réfrigérateur avant qu'ils ne refroidissent et atteignent la température ambiante.
- Il est recommandé de protéger les aliments avant de les mettre dans le réfrigérateur.
- Les clayettes en verre peuvent être ajustées vers le haut ou vers le bas, pour un espace de rangement approprié et une utilisation facile.

Congélateur

- Le congélateur à basse température permet de conserver les aliments frais pendant une longue durée et est principalement utilisé pour stocker les aliments congelés et fabriquer des glaçons.
- Le congélateur est idéal pour stocker de la viande, du poisson, des boulettes de riz et autres aliments qui ne doivent pas être consommés à court terme.
- Les morceaux de viande doivent être de préférence coupés en petits morceaux pour un accès facile.
- Veuillez noter que les aliments doivent être consommés selon leur date de péremption.

Tiroir Flexible (Tiroir Flex)

- La température du tiroir Flex peut être réglée sur -1 °C/30 °F, 1 °C /34 °F, 3 °C /37 °F et 5 °C /4 °F, et la température appropriée peut être sélectionnée en fonction des besoins des différents aliments.
- Lorsque la température du tiroir flex est réglée à -1 °C /30 °F, il convient de conserver la viande.
- Lorsque la température du tiroir flex est réglée à 1 °C /34 °F, il est possible de stocker des boissons.
- Lorsque la température du tiroir flex est réglée à 3 °C / 37 °F, il est possible de stocker des aliments cuits.
- Lorsque la température du tiroir est réglée à 5 °C (41 °F), il est possible de stocker du vin.

Panneau de contrôle

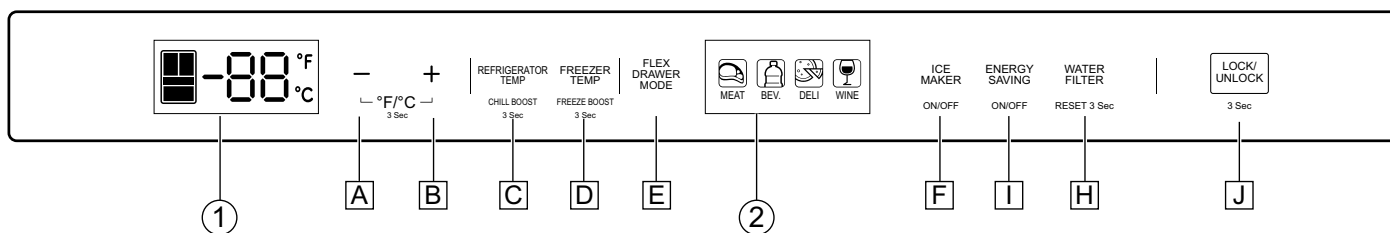

Cette photo est seulement une référence. La configuration actuelle dépend du produit et de la recommandation du distributeur.

Écran d'affichage

1. Affichage de la température
2. Touche d'ajustement de la température

Fonctionnement des touches

- A. Augmentation de la température
- B. Diminution de la température
- C. Touche de commande du réfrigérateur
- D. Touche de commande du congélateur
- E. Touche de commande du tiroir flex
- F. Touche de commande initiale de la fabrication à glaçons
- H. Commande du filtre
- I. Mode d'économie d'énergie
- J. Touche de verrouillage

Utilisation du réfrigérateur

Écran

① Panneau de contrôle principale (panneau de contrôle sur le tiroir porte)

Lorsque l'appareil est mis sous tension pour la première fois, les icônes seront semi-brillantes, entièrement affichées et défileront de gauche à droite. Ensuite, les icônes seront entièrement lumineuses et s'afficheront complètement pendant 3 secondes. Au même moment, la sonnerie de démarrage retentira, puis l'écran passera en mode de fonctionnement normal. (Lorsque le réfrigérateur est mis sous tension pour la première fois, la température de la chambre de réfrigération, de la chambre de congélation et du tiroir flex est réglée à 39°F(3.9°C)/0°F(-17.8°C)/37°F(2.8°C) respectivement).

Dans des conditions normales, si la porte ne s'ouvre pas et que la touche n'est pas actionnée pendant 30 secondes, l'affichage est verrouillé. L'écran s'éteint après 30 secondes de verrouillage. Lorsque l'écran d'affichage n'est pas allumé, si l'on appuie sur une touche, l'écran d'affichage s'allume normalement.

② Commande et affichage du distributeur

Lorsque le réfrigérateur est mis sous tension pour la première fois, l'affichage et la commande du distributeur s'affichent complètement pendant 3 secondes, puis l'affichage du fonctionnement sera normal (la fonction de sortie d'eau est l'option par défaut du réfrigérateur).

Verrouillage et déverrouillage

Dans l'état non verrouillé, appuyez sur le bouton de verrouillage pendant 3 secondes pour passer en mode verrouillage. L'avertisseur sonore se fera entendre.

Dans l'état de verrouillage, appuyez sur le bouton de verrouillage pendant 3 secondes pour passer en mode déverrouillé. L'avertisseur sonore se fera entendre.

Le mode verrouillage s'enclenche automatiquement si aucune touche n'est actionnée après 30 secondes.

Réglage de la température de la chambre frigorifique

Appuyez sur la touche de réfrigération pour sélectionner la zone de température de réfrigération, puis appuyez sur les touches de réglage de la température "-" et "+" pour régler la température de la chambre froide.

Si vous appuyez sur la touche "-" une fois, la température baisse de 1°C/1°F. Une fois que la température atteint 1°C/34°F, la touche "-" n'est plus valable, quelle que soit la manière dont elle est actionnée.

Si vous appuyez sur la touche "+", la température augmente de 1°C/1°F. Lorsque la température atteint 7°C/44°F, la touche "+" n'est pas valide, quelle que soit la manière dont vous appuyez sur cette touche.

La plage de réglage de la température de la chambre de réfrigération est de 1°C /34°F ~ 7°C/44°F. Le réglage prend effet après le verrouillage.

Réglage de la température du Tiroir Flex

Appuyez sur la touche tiroir flex pour sélectionner la zone de réglage de température, et appuyez à nouveau sur la touche de réglage de température pour régler celle du tiroir flex. Si vous appuyez une fois sur la touche de réglage de température, la température augmente d'un niveau.

Lorsque la température est réglée sur VIN (4ème niveau), appuyez à nouveau sur la touche de réglage de température pour revenir au niveau VIANDE (1er niveau).

Les réglages de température correspondants à chaque niveau sont VIANDE (MEAT) (-1°C/30°F), BOISSONS (BEV) (1°C/34°F), DELI (3°C/37°F), et VIN (WINE) (5°C/41°F). Les réglages prennent effet après le verrouillage.



Utilisation du réfrigérateur

Réglage de la température du compartiment congélateur

- Appuyez sur la touche de congélation pour sélectionner la zone de température de congélation, puis appuyez sur les touches de réglage de la température "-" et "+".
- Lorsque la touche "-" est appuyée une fois, la température baisse de 1°C/1°F. Lorsque la température atteint -22°C/-7°F, la touche "-" n'est plus valable, quelle que soit la manière dont elle est actionnée.
- Si vous appuyez sur la touche "+", la température augmente de 1°C/1°F. Lorsque la température atteint -14°C/7°F, la touche "+" n'est plus valide, quelle que soit la manière dont elle est actionnée.
- La plage de réglage de la température de la chambre de congélation est de -22°C/-7 °F ~ -14°C/7 °F. Le réglage prend effet après le verrouillage.

Conversion entre degrés Celsius et Fahrenheit

Appuyez sur les touches "+" et "-" pendant 3s, pour changer l'unité de température entre Fahrenheit et Celsius. Le changement prendra effet après verrouillage.

Réglage des commandes du distributeur

1. Effleurer la touche du mode correspondant pour sélectionner le mode glaçon/le mode évacuation d'eau/le mode bris de glace.
2. Après la sélection de la fonction correspondante, le témoin lumineux du mode respectif s'allume.
3. L'eau est évacuée immédiatement après la sélection du mode d'évacuation de l'eau. La glace est évacuée 3 secondes après la sélection du mode glaçon, de même pour le mode bris de glace.

Contrôle de la lampe du distributeur

Lorsque l'interrupteur du distributeur est actionné, la lampe de distribution s'allume ; lorsque l'interrupteur du distributeur est déconnecté, la lumière du distributeur s'éteint après un délai de 3 secondes.

Appuyez sur la touche REF-ICE pour allumer la lumière arrière et la machine à glaçons réfrigérante; appuyez à nouveau sur la touche REF-ICE pour éteindre la lumière arrière et la machine à glaçons réfrigérante.

Les réglages prendront effet après le verrouillage.

Remarque : Lorsque la machine à glaçons est en marche, la machine à glaçons retournera la glace dans la chambre de fabrication des glaçons si la boîte de stockage de glaçons est retirée et si la chambre de fabrication de glaçons est fermée.

Conseils pour remplacer le filtre

Lorsque le filtre est utilisé pendant plus de 150 jours et que la lumière arrière est maintenue allumée, ou lorsque le filtre est utilisé pendant plus de 180 jours et que le voyant clignote, appuyez sur la touche WATER-FILTER pendant 3 secondes pour annuler l'alarme et la reprogrammer.

Le buzzer sonne 3 fois en même temps.

Paramètres de réglages

Mode de refroidissement rapide

- Appuyez sur la touche de réfrigération et maintenez-la enfoncée pendant 3s pour passer en mode de refroidissement rapide. Au même moment, l'icône de la chambre de réfrigération devient bleue.
- Le mode de refroidissement rapide prend effet après avoir été verrouillé.
- Au moment du réglage du mode de refroidissement rapide, la température de la chambre frigorifique est automatiquement réglée sur 1°C.
- Lorsque vous quittez le mode de refroidissement rapide, la température de la chambre frigorifique revient automatiquement à la température réglée avant le mode de refroidissement rapide.

Mode de congélation rapide

- Appuyez sur la touche de congélation et maintenez-la enfoncée pour passer en mode de congélation rapide. Au même moment, l'icône de la chambre de congélation devient bleue.
- Le mode de congélation rapide prend effet après avoir été verrouillé.
- Au moment du réglage du mode de congélation rapide, la température de la chambre de congélation est automatiquement fixée sur -22°C.
- Lorsque vous quittez le mode de congélation rapide, la température de la chambre de congélation revient automatiquement à la température réglée avant le mode sélectionné.

Utilisation du réfrigérateur

Mode ECO

- Appuyez sur la touche ENERGY SAVING pour passer en mode ECO, l'affichage s'allume et le mode de congélation rapide est annulé.
- La congélation rapide est contrôlée à - 14°C et la réfrigération à 7°C. Appuyez à nouveau sur la touche ENERGY SAVING pour quitter le mode ECO, l'affichage s'éteint et la température de congélation et de réfrigération revient à la température définie avant l'entrée dans le mode ECO.
- Le mode prendra effet après le verrouillage.

Bande chauffante anti-condensation

- La bande chauffante anti-condensation peut être allumée et éteinte à l'aide de touches combinées.
- En appuyant sur "ENERGY SAVING +FREEZER-TEMP" pendant 3 secondes, le symbole Fahrenheit clignote, pressez la touche verrouillage et la bande chauffante anti-condensation s'éteindra.
- Lorsque la bande chauffante anti-condensation est éteinte, appuyez sur "ENERGY SAVING +FREEZER-TEMP" pendant 3 secondes, le symbole Fahrenheit ne clignotera plus, pressionnez la touche de verrouillage et la bande chauffante anti-condensation sera mise en marche.
- L'activation et la désactivation de la bande chauffante anti-condensation sont destinées à faciliter l'inspection et l'entretien ; les utilisateurs ne doivent pas éteindre facilement la bande chauffante anti-condensation car cela pourrait entraîner un risque de condensation.

Défaillance

- En cas d'erreur, un code d'anomalie s'affichera (affichage cyclique après le verrouillage) et le buzzer émettra un son d'alarme.
- Appuyez sur n'importe quelle touche lors du déverrouillage ou du verrouillage, le son de l'alarme peut être supprimé ; une fois que la panne du capteur / défaillance de la machine à glaçons est éliminée par l'entretien, le code d'erreur disparaîtra.
- Lorsqu'une porte est ouverte pendant plus de 2 minutes, le buzzer émet un son d'alarme.
- Lorsque la porte est verrouillée / déverrouillée, appuyez sur n'importe quelle touche pour éteindre le son de l'alarme, ou fermez toutes les portes.

Code d'erreur	Description de l'erreur
EH	Le capteur d'humidité est défaillant.
F5	La machine à glace réfrigérante ne retourne pas la glace.
F4	Le capteur en bas de la machine à glaçons réfrigérante est défaillant.
CC	Le capteur de dégivrage de la chambre de fabrication de glace est défaillant.
C9	Le capteur de la chambre de fabrication de glace est défaillant.
CA	La communication entre la carte de contrôle principale et la carte de fabrication de glace à échouée.
F6	L'initialisation de la machine à glaçons réfrigérante a échoué.
E0	L'initialisation de la machine à glaçons a échoué.
E1	Le capteur de température de la chambre frigorifique est défaillant.
E2	Le capteur de température de la chambre de congélation est défaillant.
E3	Le capteur du tiroir Flex est défaillant.
E4	Détecteur de givre du réfrigérateur est défaillant.
E5	Détecteur de glace du congélateur est défaillant.
E6	La communication entre le tableau d'affichage et le tableau de commande principal a échoué.
E7	La température ambiante est défaillante.

Utilisation du réfrigérateur

Distribution d'eau froide et de glaçons

Le distributeur de glaçons et d'eau froide est situé à l'extérieur de la porte du réfrigérateur. Il offre le choix entre: glaçons en cubes, glace pilée ou eau froide.

Le distributeur ne fonctionne que lorsque la porte du compartiment réfrigérateur est fermée.

Distribution d'eau froide

1. Appuyez sur la touche WATER (EAU) jusqu'à ce que l'indicateur s'allume.
2. Poussez le récipient dans la direction du levier et du récepteur d'eau. L'eau froide commence à couler dans le récipient.
3. Retirez le récipient de l'espace de récupération d'eau et terminez la distribution de l'eau.

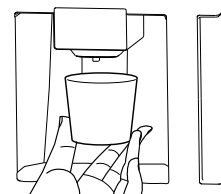
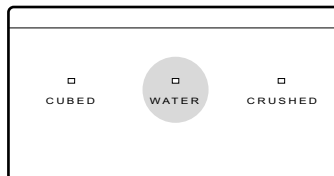

Distribution de glace pilée

1. Maintenez la touche CRUSHED (pilée) jusqu'à ce que le signal s'allume.
2. Gardez le récipient le plus proche du levier du distributeur d'eau pour éviter les éclaboussures latérales.
3. Poussez le récipient dans la direction du levier de distributeur d'eau et remplissez le récipient de glace pilée.
4. Retirez le récipient de l'espace et terminez la distribution de la glace.

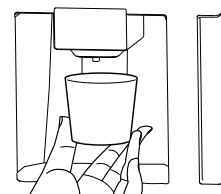
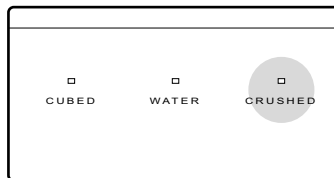

Distribution de glaçons

1. Continuez à appuyer sur la touche CUBED (GLAÇONS) jusqu'à ce que le signal s'allume.
2. Poussez le récipient dans le sens de la valve du distributeur.
3. Des glaçons commencent à tomber dans le conteneur.
4. Retirez le récipient du distributeur et terminez l'exportation de glaçons.

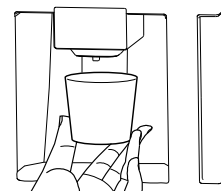

Cette photo est seulement une référence. La configuration actuelle dépend du produit et de la recommandation du distributeur.

Soin et nettoyage

Nettoyage général

⚠ AVERTISSEMENT DÉBRANCHEZ LE RÉFRIGÉRATEUR DE L'ALIMENTATION ÉLECTRIQUE AVANT DE LE DÉGIVRER ET DE LE NETTOYER.

- Les poussières derrière le réfrigérateur et sur le sol doivent être nettoyées régulièrement pour améliorer l'effet de refroidissement et les économies d'énergie.
- Vérifiez régulièrement le joint de la porte pour vous assurer qu'il n'y a pas de débris. Nettoyez le joint de porte à l'aide d'un chiffon doux imbibé d'eau savonneuse ou de détergent dilué.
- L'intérieur du réfrigérateur doit être nettoyé régulièrement pour éviter les odeurs.
- Veuillez couper l'alimentation avant de nettoyer l'intérieur, retirer tous les aliments, boissons, étagères, tiroirs, etc.
- Utilisez un chiffon doux ou une éponge pour nettoyer l'intérieur du réfrigérateur, ajoutez deux cuillères à soupe de bicarbonate de soude et un litre d'eau chaude. Rincez ensuite à l'eau et essuyez. Après le nettoyage, ouvrez la porte et laissez le réfrigérateur sécher naturellement avant de le remettre sous tension.
- Pour les zones difficiles à nettoyer dans le réfrigérateur (telles que les espaces étroits, les écarts ou les coins), il est recommandé de les essuyer régulièrement avec un chiffon doux, d'une brosse douce, etc. et, si nécessaire, utilisez des outils auxiliaires (tels que des bâtonnets fins) pour éviter l'accumulation de contaminants ou de bactéries dans ces zones.

- N'utilisez pas de savon, de détergent, de poudre à récurer, de nettoyant en spray, etc. car cela pourrait engendrer des odeurs à l'intérieur du réfrigérateur et contaminer la nourriture.



- Nettoyez l'espace à boisson, les étagères et les tiroirs à l'aide d'un chiffon doux humidifié avec de l'eau savonneuse ou du détergent dilué. Séchez avec un chiffon doux ou séchez naturellement.
- Nettoyez la surface extérieure du réfrigérateur avec un chiffon doux imbibé d'eau savonneuse, de détergent, etc. puis essuyez-le.
- N'utilisez pas de brosses dures, d'éponge à récurer, de brosses métalliques, d'abrasifs (comme les dentifrices), les solvants organiques (comme l'alcool, l'acétone, l'huile de banane, etc.), de l'eau bouillante, des produits acides ou alcalins, qui risquent d'endommager la surface et l'intérieur du réfrigérateur. L'eau bouillante et les solvants organiques tels que le benzène peuvent déformer ou endommager les pièces en plastique.
- Ne rincez pas directement avec de l'eau ou d'autres liquides pendant le nettoyage pour éviter les courts-circuits ou affecter l'isolation électrique.

Nettoyage des balconnets de porte

- Selon la flèche de direction de la figure ci-dessus, utilisez les deux mains pour saisir le balconnet, puis, poussez-le vers le haut pour pouvoir le sortir.
- Après avoir nettoyé le balconnet, vous pouvez le positionner à la hauteur souhaitée.

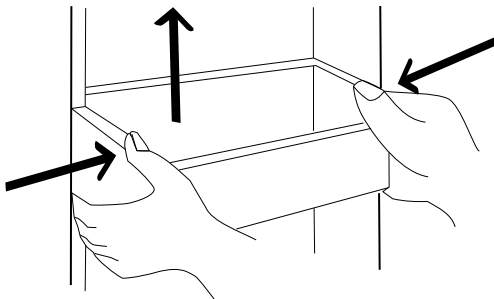

Cette photo est seulement une référence. La configuration actuelle dépend du produit et de la recommandation du distributeur.

Tiroir à température variable (Flex Drawer)

Ouvrez le tiroir à température variable au maximum, tenez les côtés gauche et droit du tiroir à température variable des deux mains, soulevez l'extrémité, exercez une petite force pour tirer tout le tiroir vers l'arrière (d'environ 15 mm) jusqu'à ce que la griffe de support de la glissière soit séparée du tiroir, puis soulevez l'extrémité avant du tiroir à un certain angle, maintenez le tiroir et le déplacer horizontalement vers l'intérieur du congélateur, puis faites-le pivoter vers l'arrière et vers le haut pour le retirer complètement.

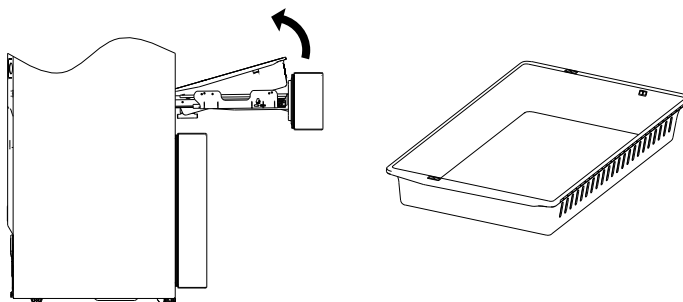

Tiroir supérieur du congélateur

Ouvrez la porte de la chambre de congélation jusqu'à son maximum, soulevez l'extrémité du tiroir supérieur de la chambre de congélation, tirez la glissière de manière à ce qu'elle ne puisse pas s'endommager, pousser le tiroir vers l'avant pour séparer le tiroir de la griffe de support de la glissière. Séparer le tiroir latéral de la griffe de support de la glissière avec la même méthode.

Faites pivoter le tiroir vers l'arrière et vers le haut pour le retirer complètement.

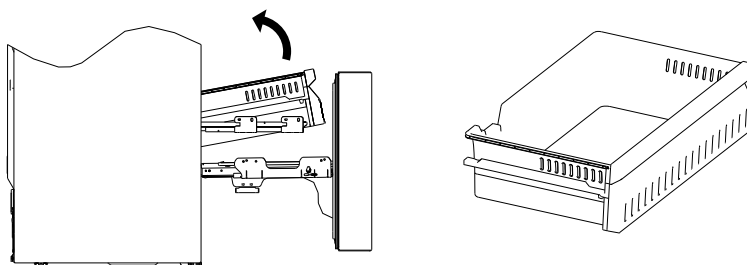

Tiroir inférieur du congélateur

Ouvrez le tiroir inférieur de la chambre de congélation au maximum, tenez les côtés gauche et droit du tiroir inférieur du congélateur, soulevez l'extrémité du tiroir pour ramener l'ensemble du tiroir d'environ 15 mm vers le côté extérieur jusqu'à ce que la griffe de support de la glissière soit séparée du tiroir.

Puis pivotez le tiroir vers l'arrière et vers le haut pour le sortir.

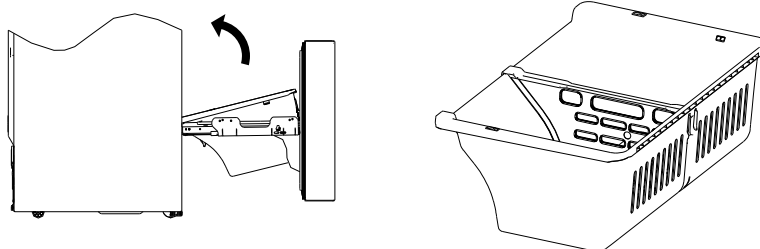

Soin et nettoyage

Nettoyage du bac à glaçons

Lorsque vous devez utiliser beaucoup de glace, ou prendre de la glace de manière anormale, ou lorsque vous devez nettoyer le bac à glaçons, vous pouvez sortir le bac, mais remettez-le rapidement.

1. Saisissez la poignée du bac à glaçons de votre main, appuyez doucement dessus, puis tirez le bac horizontalement.

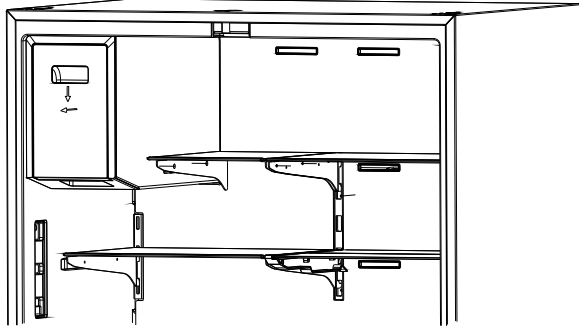

2. Poussez légèrement le compartiment à glaçons vers l'intérieur après le nettoyage.

Remarque : Veuillez retirer les glaçons qui tombent dans le compartiment à glaçons lors de l'extraction.

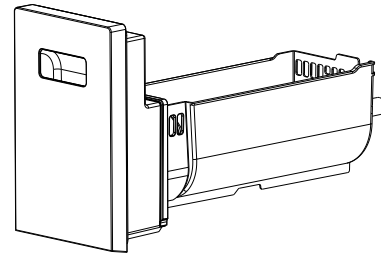

Dégivrage

Le réfrigérateur est doté d'un système de refroidissement par air et dispose donc d'une fonction automatique de dégivrage.

Le givre formé due aux changement de saisons ou de température peut être manuellement éliminé en débranchant l'appareil de l'alimentation électrique ou en passant un chiffon sec.

Hors service

Panne de courant : En cas de panne de courant, même en été, les aliments à l'intérieur de l'appareil peuvent se garder pendant plusieurs heures. Pendant une panne de courant, les ouvertures de portes doivent être réduites, et aucun aliment frais ne doit être ajouté.

Non-utilisation prolongée : L'appareil doit être débranché et nettoyé, puis les portes doivent être laissées ouvertes pour éviter les odeurs.

Déménagement : avant de déplacer le réfrigérateur, mettez tous les objets à l'envers, fixés les séparations en verre, le bac à légumes, les tiroirs de congélateur, etc avec du ruban adhésif. Puis, scellez les pieds de mise à niveau, fermez les portes et scellez-les avec du ruban adhésif. Pendant le déménagement, l'appareil ne doit pas être placé à l'envers ou horizontalement; ni être secoué; l'inclinaison maximum ne doit pas dépasser les 45°.