



Hisense

Wine Cooler Use & Care Guide

Model:

HWD46029SS

For questions about features, operation/performance, parts or service, call:

1-877-465-3566

WINE COOLER BOTTLE CAPACITY



This chart is provided as a general guide to bottle size. Everyone's collection is different and there are many different bottle size and shapes on the market. The bottle capacity listed for wine coolers is for standard Bordeaux 750ml bottles (including champagne and sparkling wine bottles) will decrease the number of bottles you are able to store in your wine cooler.

Contents

Brief Introduction	3
Important Safety Instructions	3
Installing Your New Appliance	7
Description Of The Appliance	8
Display Controls	9
Using Your Appliance	11
Cleaning And Care	14
Troubleshooting	15
Disposal Of The Appliance	16

Brief Introduction

Thank you for choosing Hisense. We hope you find your new appliance a pleasure to use. Before you use the appliance, we recommend that you read through these instructions carefully, which provide details about its usage and functions.

Please ensure that all people using this appliance are familiar with its operations and safety features. It is important that you install the appliance correctly and pay attention to the safety instructions carefully.

We recommend that you keep this user's manual with the appliance for future reference and for any future users.

This appliance is intended to be used in household and similar applications such as:

- Kitchen- areas in shops, offices and other working environments;
- Suites in hotels, motels and other residential types of environment;
- Bed and breakfast environments.
- Catering and similar non-retail applications. If you feel that the appliance is not operating correctly, please check the Troubleshooting page for assistance. If still in doubt contact the Hisense customer service help line for assistance or to arrange a call out by an authorized service technician.

Important Safety Instructions



General safety and daily use

The appliance is intended to be used exclusively for the storage of wine as explained in this instruction booklet.

DANGER

The DANGER alert means an imminently hazardous situation. Serious injury or death may occur if not avoided.

WARNING

The WARNING alert means a potentially hazardous situation. Serious injury or death may occur if not avoided.

CAUTION

The CAUTION alert means a potentially hazardous situation. Moderate or minor injury may occur if not avoided.

WARNING

- This appliance is not intended for use by persons (including children) with reduced physical, sensory or mental capabilities, or lack of experience and knowledge, unless they have been given supervision or instruction concerning use of the appliance by a person responsible for their safety. Children should be supervised to ensure that they do not play with the appliance.
- It is dangerous to alter the specifications or modify this product in any way.
- Before any cleaning or maintenance work is carried out, be sure to switch off and unplug the appliance.
- This appliance is heavy. Care should be taken when moving it.
- Take utmost care when handling your appliance so as not to cause any damage to the cooling unit with consequent possible fluid leakages.
- The appliance must not be located close to radiators or gas cookers.
- Avoid prolonged exposure of the appliance to direct sunlight.
- There must be adequate ventilation around the appliance and any damage to the refrigerant circuit must be avoided.
- Do not use other electrical appliances inside of the appliance.
- Do not store explosive substances such as aerosol cans with a flammable propellant in this appliance.
- Keep burning candles, lamps and other items with flames away from the appliance so that they do not set the appliance on fire.
- Do not use extension cords or ungrounded (two prong) adapters;
- If the cord is damaged, it must be replaced by the manufacturer, its service agent or similar qualified person in order to avoid hazard.
- Do not store explosive substances such as aerosol cans with a flammable propellant in this appliance.

WARNING

Keep all ventilation openings clear of obstruction in the appliance enclosure and in the cabinet enclosure.

WARNING

Do not use mechanical devices or other means to accelerate the defrosting process, other than those recommended by the manufacturer.

WARNING

Do not damage the refrigerant circuit.

WARNING

Do not use electrical appliances inside the appliance, unless they are of the type recommended by the manufacturer.

WARNING

Risk of child entrapment. Before you throw away your old refrigerator or freezer:

- Take off the doors.
- Leave the shelves in place so that children may not easily climb inside.

Service/ Repair

•Any electrical work required to install this appliance should be carried out by a qualified electrician or competent person.

This product should be serviced by an authorized Service Center, and only genuine spare parts should be used.

•Under no circumstances should you attempt to repair the appliance yourself. Repairs carried out by inexperienced persons may cause injury or more serious malfunctioning. Refer to your local Service Center, and always insist on genuine Hisense spare parts.

•This appliance contains hydrocarbons in its cooling unit; maintenance and recharging must therefore only be carried out by authorized technicians.

Service Note

This appliance employs Hydrocarbon Refrigerant type R600a. It is hazardous for anyone other than an Authorized Service Person to service this appliance.

Use

- The wine cabinet is designed to be used specifically for the storage of potable wine only.
- Best performance is obtained with ambient temperature as follows:

Ambient Temperature Range

+12.8°C (55°F) to + 38°C (100°F)

The class of your appliance is shown on its rating plate.

Note: If the ambient temperature is higher or lower than the above listed, the energy consumption will be affected accordingly.

- Do not store flammable gas and liquid in the appliance, because they may explode.
- Do not place wine directly against the rear wall of compartment.
- The appliance manufacturer's storage recommendations should be strictly adhered to. Refer to Using your appliance.
- The inner lining of the appliance has channels through which the refrigerant passes. Should the channels be punctured the unit could become damaged beyond repair.

DO NOT USE SHARP INSTRUMENTS to scrape off frost or ice. Frost may be removed by using a scraper period. Under no circumstances should solid ice be forced off the liner. Solid ice should be allowed to thaw by defrosting the appliance.

Installation

Important: For electrical connection carefully follow the instructions given in specific paragraphs.

•Unpack the appliance and check if there is any damage to it. Do not connect the appliance if it is damaged. Report possible damage immediately to the place of purchase. In this case retain all packing materials.

•During normal operation, the compressor and/or condenser at the back of the appliance heat up considerably. For safety reasons, minimum ventilation must be as shown in the instructions.

Attention:

Keep ventilation openings clear of obstruction.

•Care must be taken to ensure that the appliance does not stand on the electrical supply cable.

Important: if the power cord is damaged, it must be replaced by a special cord or assembly available from the manufacture or its service agent.

•Do not use extension cords or ungrounded (two prong) adapters.

•If the appliance is transported horizontally, it is possible that the oil contained in the compressor flows in the refrigerant circuit. It is advisable to wait at least two hours before connecting the appliance to allow the oil to flow back in the compressor.

•There are working parts in this product which heat up. Always ensure that there is adequate ventilation as a failure to do this will result in component failure and possible loss. See installation instructions.

•Parts which heat up should not be exposed.

Wherever possible the back of the product should be near the wall.

Electrical Connection

1. The appliance requires a single phase 115V/60Hz power supply. It has a power cord that has a 3-prong grounding plug that minimizes the possibility of electrical shock. This appliance must be grounded. Do not remove the grounding prong or modify the power plug.

2. Do not modify the power plug. The power plug must be accessible when the appliance is installed.

3. The appliance should not be turned off with a switch or other device.

4. Make sure that the plug is not squashed or damaged. Otherwise, it may cause short circuit, electric shock or overheat and even cause a fire.

5. Do not insert the power plug if the socket is loose, there is a risk of electric shock or fire.

6. Switch off the appliance and disconnect it from the main power before you clean or move it.
7. Never unplug the appliance by pulling on the electrical cord. Always grip the plug firmly and pull straight out from the socket to prevent damaging the power cord.
8. Do not operate the appliance without the cover over the interior lighting.
9. Any electrical component must be replaced or repaired by a qualified electrician or Hisense authorized service technician. Only genuine replacement parts should be used.
10. To avoid eye injury, do not look direct into the LED light located in the refrigerator compartment. If it is not functioning correctly, consult a qualified, registered electrician or replace it in accordance with the "cleaning and care" chapter.

Environment Protection

This appliance does not contain gasses which could damage the ozone layer, in either its refrigerant circuit or insulation materials. The appliance should not be discarded together with your local city refuse and rubbish. The insulation foam contains flammable gasses. The appliance should be disposed of according to the applicable regulations of your local government. Avoid damaging the cooling unit, especially at the rear near the heat exchanger. The materials used on this appliance marked by the symbol ♻️ are recyclable.

Use

Cleaning the interior

Before using the appliance for the first time, wash the interior and all internal accessories with luke-warm water and some neutral soap so as to remove the typical smell of a brand-new product, and then dry naturally and thoroughly.

 **WARNING**

Do not use detergents or abrasive powders, as these will damage the finish.

Refrigerant

The refrigerant isobutene (R600a) is contained within the refrigerant circuit of the appliance. During transportation and installation of the appliance, ensure that none of the components of the refrigerant circuit becomes damaged.

⚠ Do not use detergents or abrasive powders, as these will damage the finish.

 **WARNING**



Risk of fire/ flammable materials

The symbol is a warning and indicates the refrigerant and insulation blowing gas are flammable.

Installing your new appliance

Before using the appliance for the first time, you should be informed of the following tips.

VENTILATION OF APPLIANCE

In order to improve efficiency of the cooling system and save energy, it is necessary to maintain good ventilation around the appliance for the dissipation of heat.

For this reason, sufficient clear space should be available around the product.

Suggest: It is advisable for there to be at least 1/2 inch of space from the back to the wall, at least 1/2 inch from its top, and at least 1/4 inch from its side to the wall. As shown in the following diagrams.

Note:

- Avoid locating the appliance in damp areas. Too much moisture in the air will cause frost to form quickly on the evaporator.
- Keep the appliance out of direct sunlight, rain or frost. Position the product away from heat sources such as stoves, fires or heaters.

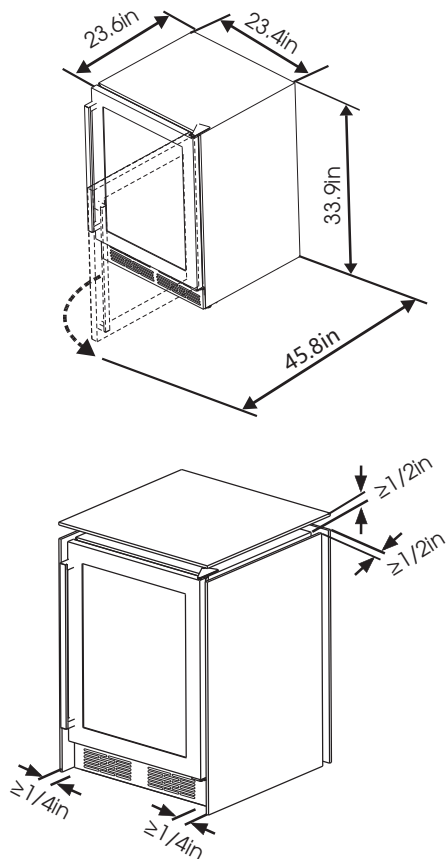

- Position your appliance in a dry place to avoid high moisture.

- This product is used as an built-in appliance, The product needs to be installed in the cabinet or a similar counter, Use the mechani to fix the product to prevent falling.

Leveling Of Appliance

The appliance should be level in order to eliminate vibration. We recommend that you level the appliance by the following steps.

1. Put the refrigerator into the right place.
2. Turn the adjustable feet (with your fingers or a suitable screw driver) until they touch the floor.
3. Tilt back the top backwards for about 10-15mm or 1° by turn the adjustable feet. This will allow the doors f-close providing a consistent closed seal.

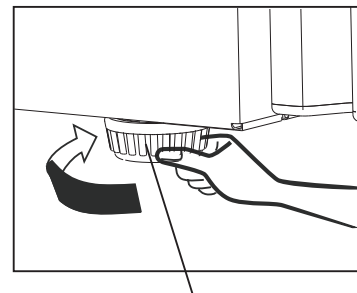

Cabinetleg

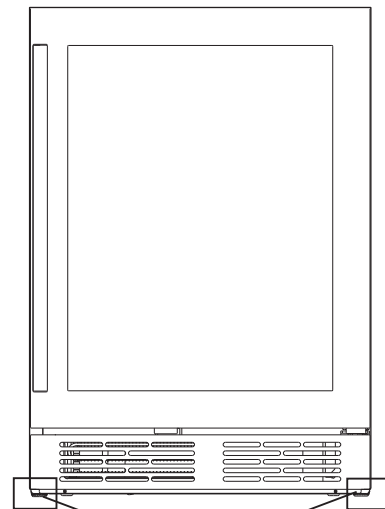

Cabinetleg

Electrical Connection

Caution! Any electrical work required to install this appliance should be carried out by a qualified person or authorized service technician.

WARNING

This appliance must be grounded. The manufacturer declines any liability should these safety measures not be observed.

Description of the appliance

Description of the appliance Equipped with metal shelves

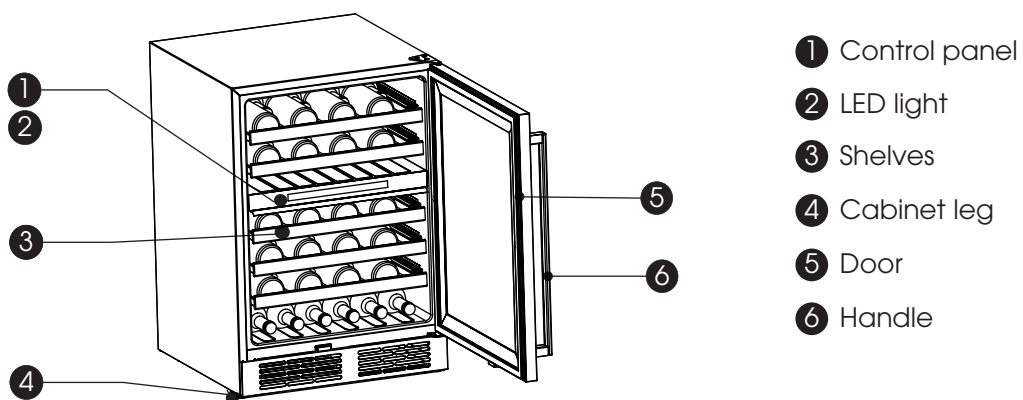

Note:

- The appliance can keep 46 bottles of wine at the same time, please place the wine bottles as shown above.
- Bottle capacities, mentioned in this manual are based on standard BORDEAUX 750ml bottles and standard shelving.

Display Controls

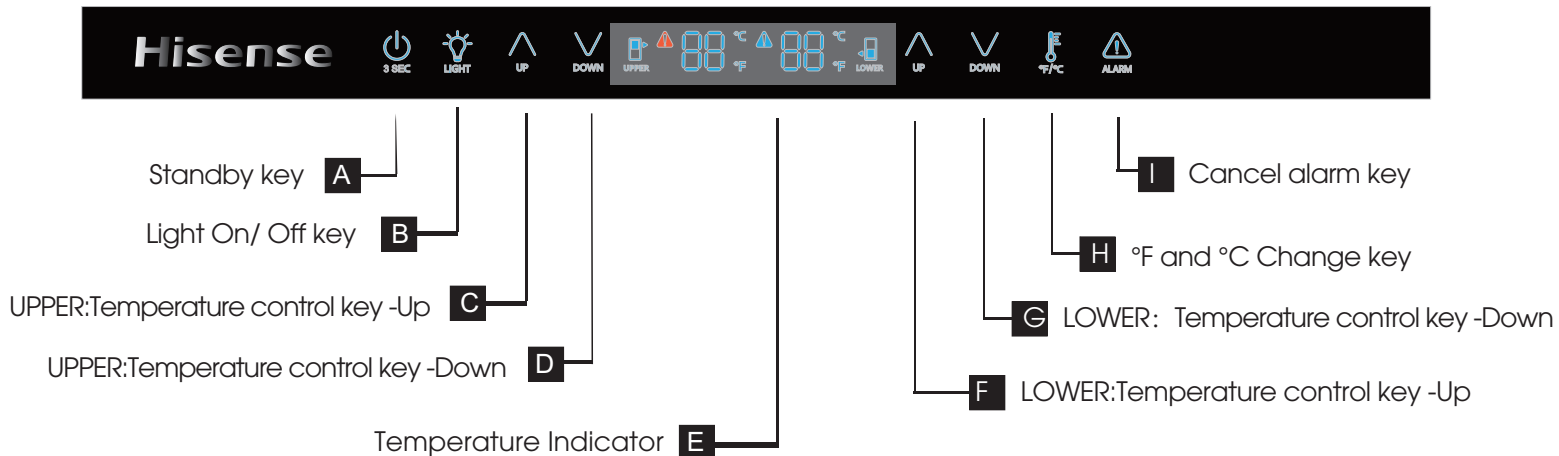

Display

The control panel, shown above, is at the middle of the Refrigerator Chamber.

- Each time the power turns on, the display panel will light everything for 3 seconds, beep for 1 second, and then enter the normal display status.
- Icons are always lit (until the screen activates).
- The display will activate the screen saver if no button and no action is taken to open or close the door for 60 seconds with the display on.
- Any button press or open door action will exit the screen saver.
- Press the key in the screen saver state. Activate the screen saver only. Do not change the settings.
- Each valid button press emits a short sound.
- The corresponding temperature setting is reflected in the display, and the setting takes effect and is stored after 10 seconds of operation without pressing the key.

Standby Mode

When you do not plan to use this appliance for a period of time, you can save energy by entering the standby state.

- To enter standby mode, press and hold the standby key for more than 3 seconds. The buzzer will beep and the display board will show "OF".
- To exit standby mode, press and hold the standby key for more than 3 seconds. The buzzer rings will beep.

NOTE: In standby mode, cooling will stop. If you do not use the appliance for a long time, take out the wine, and unplug the unit.

"Light On/Off key"

You can turn the interior light on or off by pressing this button. After closing the door for 10 seconds, the light will turn off automatically, so wine is not exposed to light for too long.

Temperature Measure Change (°F / °C)

You can change the temperature display setting from Fahrenheit to Celsius degrees by pressing the marked °F/°C and vice versa.

Temperature regulation

You can set the temperature you desire by pressing the buttons "▲" or "▼". When you press the button for the first time, the LED readout will show the previously set temperature. The temperature will increase 1°C or 1°F each time you press the UP button and will decrease 1°C or 1°F each time you press the DOWN button.

NOTE:

- The appliance doesn't work properly if the set temperature is higher than the ambient temperature.
- The temperature range is from 5°C (41°F) to 18°C (64°F).
- The temperature preset at the factory is 12°C (54°F).
- When you set a temperature, you set an average temperature for the whole cabinet. There may be a 2°C (36°F) to 3°C (37°F) variance between the top and bottom shelves of the appliance.

Over Temperature Alarm

In order to avoid a the temperature problem that could affect the quality of the wine, the appliance has an overtemperature alarm function. When an over temperature alarm occurs, cancel the alarm by pressing the Cancel Alarm Key and take out the wine, and contact customer service.

NOTE:

In the over temperature alarm state, press the Cancel Alarm Key to exit the over temperature alarm, the alarm tone stops, and the light "⚠" will change from blinking to constant, once the appliance cools to the required temperature.

WARNING

If the LED light is broken, please DO NOT CHANGE IT YOURSELF! Changing the light yourself may cause injury or serious malfunctioning. It must be replaced by a qualified service technician in order to avoid a hazard. Contact your local Service Center for help. Before changing the LED light, switch off the appliance and unplug it, or pull the fuse or the circuit breaker.

Door Alarm

The door alarm will sound once the fridge door is open over 2 minutes. In case of door alarm, the buzzer will sound 3 times per minute and will stop automatically 8 minutes later. Closing the door will also clear the door alarm.

To save energy, don't keep the door open for a long time when using refrigerator.

Using your appliance



This section tells you how to use most of the useful features. We recommend that you read through them carefully before using the appliance.

Installation The Handle

The tools you will need :

Philips Screwdriver (Not provided)

The parts you will need :

	 
Handle (Provided)	Screw (Provided)
1	2 (and there are another 2 screw for backup)

Before using the device, install the handle as follows:
1. First open the door and take the door gasket out on one side of the nonhinged side.

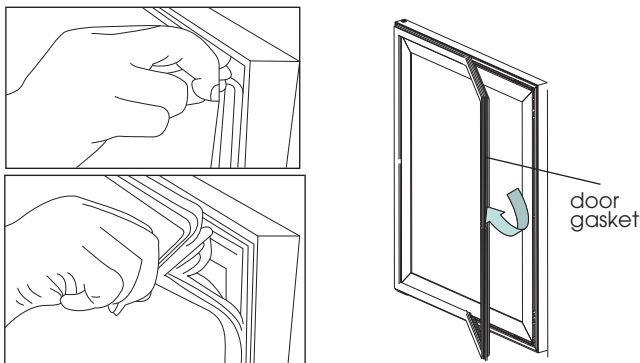

2. Find the handle and screws in the accessory pack.
3. Attach the screw with a magnetic screwdriver so that it passes through the screw hole in the door body until the bottom. Keep a certain amount of pressure and don't let go.
4. One hand holds the handle so that the handle hole is aligned with the screw, and the other hand turns the screwdriver.

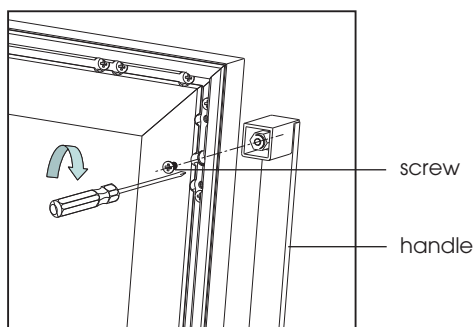

5. Install another screw in the same way.

Placement Of Bottles

The appliance is equipped with 6 shelves with 8 slots each. The bottles should be placed on the shelves as shown below.

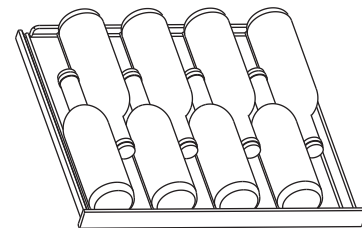

You can also place bottles in the six slots which are located at the bottom of the refrigerator.

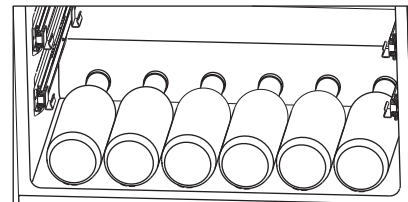

WARNING

- To prevent the bottles from rolling down and being broken, there should not be more than 6 bottles placed at the bottom of the refrigerator room as showed above.
- The maximum loading of each type of shelf is 33lb.

Tips For Keeping The Wine

- Keep the wine in the dark. The door is in anti - UV darkened double glass to protect the wine from the light in case the refrigerator is located in well - lit place.
- Lay the bottles down in such a way that the corks do not dry.
- Avoid switching the appliance light on too often or for too long. Wine keeps better in dark.
- To avoid agitating the wine, handle the bottles with care.
- Follow the recommendations and advice at the time of purchase or given in the technical documentation regarding the quality, duration and optimum storage temperature of the wine.

•The proper storage of wine depends on its age, type of grapes, alcoholic content and level of fructose and tannin contained in it. At the time of purchase, check if the wine is already aged or if it will improve over time.







Reversing The Door



The side at which the door opens can be changed, from the right side (as supplied) to the left side, if required.

WARNING

When reversing the door, the appliance must not be connected to power. Ensure that the plug is removed from the power socket.

The tools you will need (Not provided):

Not provided		
		
8mm socket wrench	Thin-blade Screwdriver	Putty knife
		
Phillips head screwdriver	Adjustable Wrench	8mm wrench

The parts you will need (provided)		
		
Bottom left hinge	Screw hole cover (right)	Top left axle hole part
1	1	1

Note: If required you may lay the refrigerator on its back in order to gain access to the base, you should rest it on soft foam packaging or similar material to avoid damaging the backboard of the refrigerator. To reverse the door, the following steps are generally recommended.

1. Stand the wine cooler upright, close the door, use a putty knife or thin-blade screwdriver to pry off the screw hole cover which is at the top left corner of the cooler, and unscrew the special flange screws which are used for fixing the right upper hinge part by a 8mm socket driver or a spanner (please support the upper door with your hand when doing it).

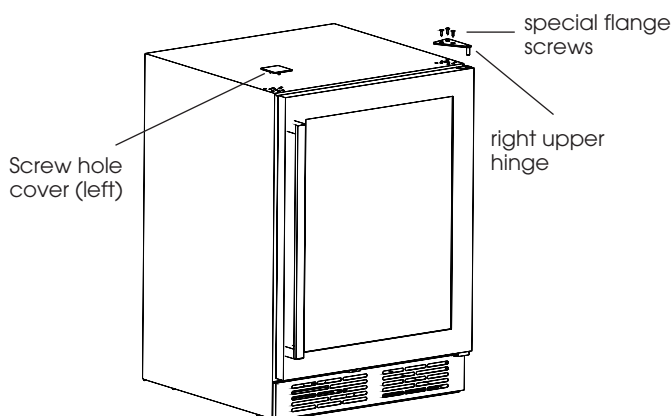

2. Move the door from the hinge by carefully lifting the door straight up.

Note: When removing the door, watch for washer(s) between the hinge and the bottom of the upper door that may stick to the door. Do not lose these washers.

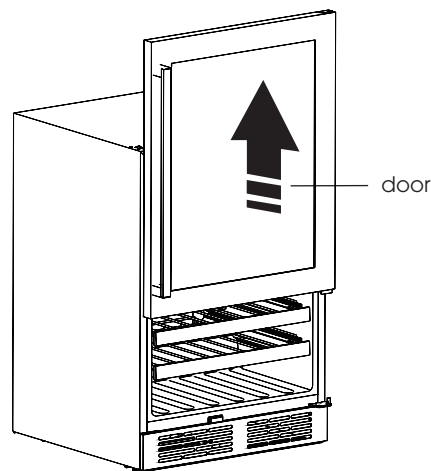

3. Unscrew the grille cover fixing screws then lifting up and pulling backwards, take the grille cover off the cabinet.

Note: Take care of the screws. Record the screw's place of use and quantity.

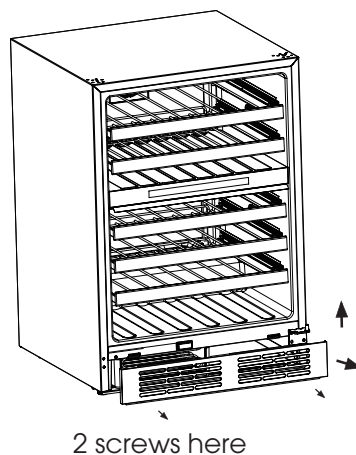

4. Unscrew the bottom right hinge screws then the bottom left hinge screws.

Note: Keep the hinge for the future use.

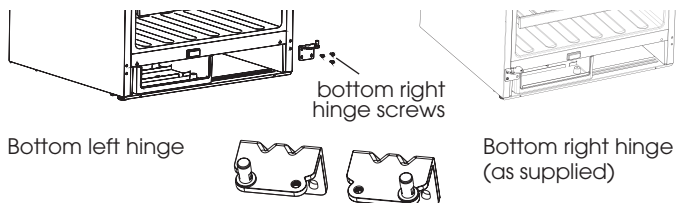

5. Flip the grille cover from left to right as following:

1. Pull it out from the left side slot.
2. Turn it 180 degree.
3. Put it into the right side slot.

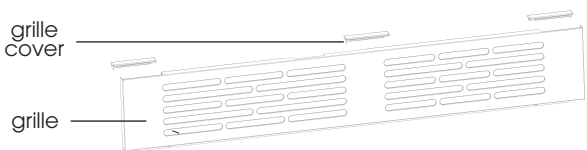

6. Reattach the grille cover to the wine cabinet as shown below.

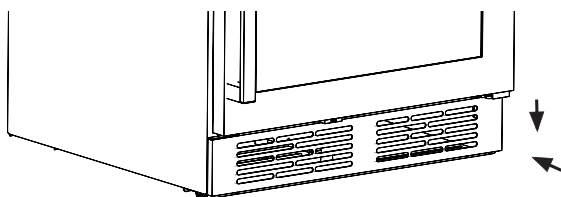

7. Change the axle hole parts of as follows:

1. Pull out top right axle hole part by knife or thin blade screwdriver.
2. Turn the door 180 degrees, face to the bottom of the door and remove the reinforcement part and magnet supporter with the screwdriver.
3. Put the top left axle hole part into the door hole.
4. Turn the door 180 degrees, Reattach the reinforcement part and magnet supporter using the same screws.

Note: Handle the door carefully. It is fragile.

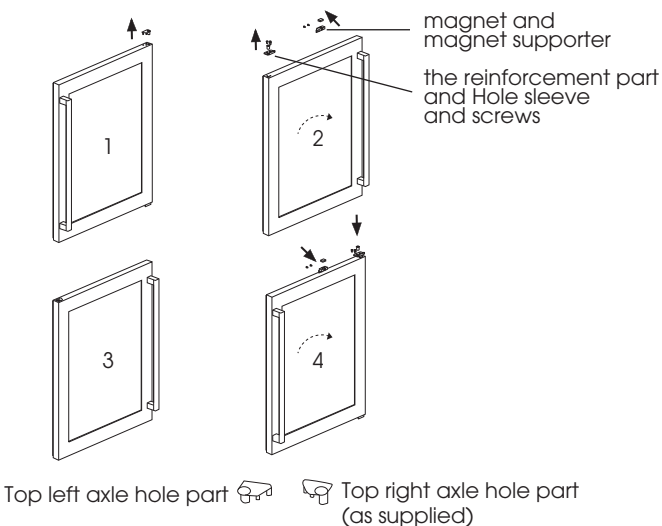

8. Turn the door 180 degrees, put the door on the cabinet using the hinge and screws, on the top left side. Use screw hole cover (right) to hide the holes on the top right side of the wine cabinet.

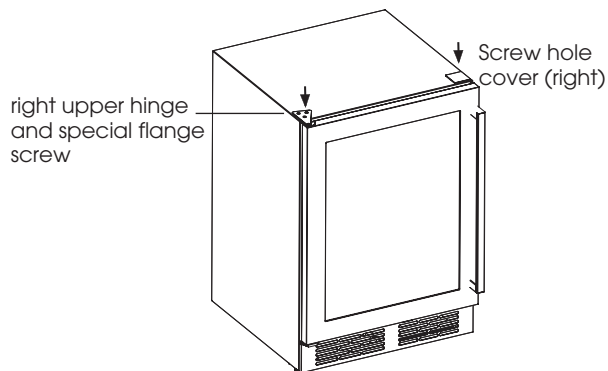

Screw hole cover (right)



Screw hole cover (left)

Wine Serving Temperature Chart

All wines mature at the same temperature, which is a constant temperature set between 12° C(53.6 ° F) to 14°C(57.2 °F). The below chart is an indicative temperature chart to indicate the best temperature for drinking purposes.

Types of wine	Recommended temperature
Champagne NV, Sparkling, Spumante	6°C (42.8 °F)
Dry White Semillon, Sauvign Blanc	8°C (46.4 °F)
Champagne Vintage Dry White Chardonnay Dry White Gewurztraminer Riesling, Pinot grigio Sweet White Sauternes, Barsac Ice Wine, Late Harvest	10°C (50 °F)
Beaujolais	13°C (55.4 °F)
Sweet White Vintage: Sauternes... White Vintage Chardonnay	14°C (57.2 °F)
Red Pinot Noir Red Grenache, Syrah	16°C (60.8 °F)
Red vintage Pinot Noir	18°C (64.4 °F)
Cabernet & Merlot: French, Australian, New Zealand, Chilean, Italian, Spanish, Californian, Argentinean...	20°C (68 °F)

! WARNING

When disposing of your appliance, use an approved disposal site. Remove the plug and ensure that any locks or catches are removed, to prevent young children being trapped inside.

Cleaning and Care

For hygienic reasons the appliance (including exterior and interior accessories) should be cleaned regularly.

WARNING

Before cleaning, the appliance must be powered off and unplugged. Danger of electrical shock!

Exterior Cleaning

To maintain good appearance of your appliance, you should clean it regularly.

- Spray water onto the cleaning cloth instead of spraying directly on the surface of the appliance. This helps ensure an even distribution of moisture to the surface.
- Clean the door with a mild detergent and then wipe it dry with a soft cloth.

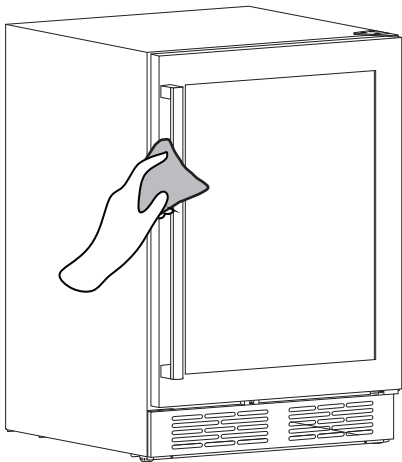

Cleaning The Wine Refrigerator

To clean the wine refrigerator, you should follow these steps:

- Unplug the appliance and remove the bottles.
- Wash the inside with a warm water and baking soda solution. The solution should be about 2 tablespoons of baking soda to 4 cups of water.
- Wash the shelves with a mild detergent solution.
- It may also be necessary to periodically wipe the bottom part of the storage area, as the wine refrigerator is designed to retain humidity, and condensation may collect there.

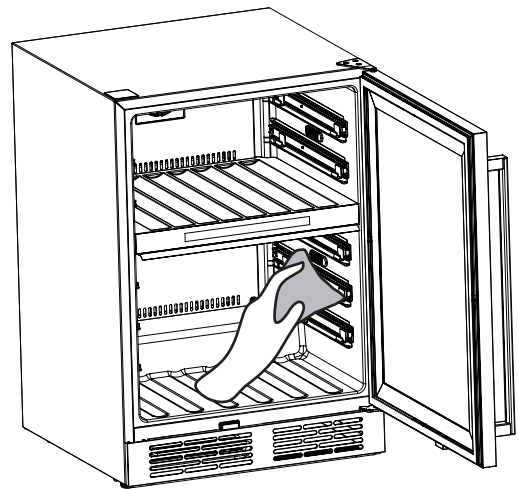

CAUTION

- Don't use sharp objects as they are likely to scratch the surface.
- Don't use Thinner, Car detergent, Clorox, oils, abrasive cleansers or organic solvents such as Benzene for cleaning. They may damage the surface of the appliance and may cause fire.

Troubleshooting

If you experience a problem with your appliance or are concerned that the appliance is not functioning correctly, you can carry out some easy checks before calling for service, please see below.

WARNING

Don't try to repair the appliance yourself. If the problem persists after you have made the checks mentioned below, contact a qualified electrician, authorized service technician or the store where you purchased the product.

Malfunction	Possible Cause	Remedy
The wine is too warm.	Temperature is not properly adjusted.	Please look in the "Display controls" section.
	Door was open for an extended period.	Open the door only as long as necessary.
	The appliance is near a heat source.	Please refer to the "Installing your new appliance" section.
Heavy build up of frost, possibly also on the door seal.	Door seal is not air tight (possibly after changing over the hinges).	Carefully warm the leaking sections of the door seal with a hair dryer (not hotter than approx. 50 ° C) . At the same time shape the warmed door seal by hand such that it sits correctly.
Unusual noises.	Appliance is not level.	Readjust the feet.
	The appliance is touching the wall or other objects.	Move the appliance slightly.
	A component, e.g. a pipe, on rear of the appliance is touching another part of the appliance or the wall	If necessary, bend the component out of the way carefully.
The compressor does not start immediately after changing the temperature setting.	This is normal, no error has occurred.	The compressor starts after a period of time.
	The setting temperature is higher than the ambient temperature.	Set the temperature lower than the ambient temperature as you want.
Water on the floor.	Water drain hole is blocked.	Please refer to the "Cleaning and care" section.

Disposal of the appliance

It is prohibited to dispose of this appliance as household waste. Please check with your local government for proper disposal procedures.

Packaging Materials

Packaging materials with the recycle symbol are recyclable. Dispose of the packaging into a suitable waste collection container to recycle it.

Before Disposal Of The Appliance

1. Pull out the power cord from the power socket.
2. Cut off the power cord and discard.

WARNING

Refrigerators contain refrigerant and gases in the insulation. Refrigerant and gases must be disposed of professionally as they may cause eye injuries or ignition. Ensure that tubing of the refrigerant circuit is not damaged prior to proper disposal.

	Correct Disposal of this product
	<p>This symbol on the product or in its packing indicates that this product may not be treated as household waste. Instead, it should be taken to the appropriate waste collection point for the recycling of electrical and electronic equipment. By ensuring this product is disposed of correctly, you will help prevent potential negative consequences for the environment and human health, which could otherwise be caused by the inappropriate waste handling of this product. For more detailed information about the recycling of this product, please contact your local council your household waste disposal service, or the shop where you purchased the product.</p>

HWd46029SS : 115V, 60Hz, R600a ;
HISENSE RONSHEN(GUANGDONG) FREEZER CO.,LTD.
NO.46 NORTH OF WENFENG ROAD AT RONGLI VILLAGE, SHUNDE
DISTRICT, FOSHAN CITY
HISENSE RONSHEN (GUANGDONG) REFRIGERATOR CO.,LTD
NO.8 RONGGANG ROAD,RONGGUI,SHUNDE,FOSHAN,GUANGDONG,CHINA

©2019 Hisense Company Ltd. All Rights Reserved.

All material in this User's Operation Manual is the property of Hisense Company Ltd. and its subsidiaries, and its protected under US, CANADA, MEXICO and international copyright and/or other intellectual property laws. Reproduction or transmission of the materials, in whole or in part, in any manner, electronic, print, or otherwise, without the prior written consent of the Hisense Company Ltd. is a violation of Hisense Company Ltd. rights under the aforementioned laws.

No part of this publication may be stored, reproduced, transmitted or distributed, in whole or in part, in any manner, electronic or otherwise, whether or not for a charge or other or no consideration, without the prior written permission of Hisense Company Ltd.

Requests for permission to store, reproduce, transmit or distribute materials may be made to one or the following addresses:

USA: Hisense USA Corporation
7310 McGinnis Ferry Road
Suwanee, GA 30024

CANADA: Hisense Canada Co., Ltd.
2283 Argentia Road, Unit 16
Mississauga, ON, Canada
L5N 5Z2

MEXICO: Hisense Mexico S. de R.L. de C.V.
Blvd. Miguel de Cervantes Saavedra No 301
Torre Norte Piso 2, Col. Ampliación Grandia
Miguel Hidalgo, Ciudad de México, C.P. 11520

Hisense, and any and all other Hisense product names, logo's, slogans or marks are registered trademarks of Hisense Company Ltd. and its subsidiaries. All other trademarks are the property of their respective holders.

Please be aware that the image shown here is indicative only. If there is any inconsistency between the image and the actual product, the actual product shall govern.



Hisense

Guía de uso y cuidado del Refrigerador de Vino

Modelo:
HWD46029SS

Para consultas sobre las características, funcionamiento/rendimiento,
piezas o servicio, llame al:

1-877-465-3566

CAPACIDAD DE BOTELLAS DEL REFRIGERADOR DE VINO



Este esquema se proporciona como una guía general del tamaño de la botella. La colección de cada uno es diferente y en el mercado hay muchos tamaños y formas de botellas diferentes. La capacidad de cantidad de botellas indicada para los refrigeradores de vino es para las botellas estándar de Burdeos de 750 ml (incluidas las botellas de champán y de vino espumoso) disminuirá el número de botellas que puede almacenar en su refrigerador de vino.

Contenido

Introducción breve	20
Instrucciones importantes de seguridad	20
Instalar el aparato nuevo	24
Descripción del aparato	25
Controles de la pantalla	26
Uso de su electrodoméstico	28
Limpieza y cuidado	31
Solución de problemas	32
Eliminación del aparato	33

Introducción breve

Gracias por elegir Hisense. Esperamos que disfrute de su nuevo electrodoméstico. Antes de utilizar el electrodoméstico, le recomendamos leer cuidadosamente todas estas instrucciones, las mismas brindan detalles sobre el uso del producto y sus funciones.

Asegúrese de que todas las personas que utilizan este aparato estén familiarizadas con su funcionamiento y sus funciones de seguridad. Es importante que instale el electrodoméstico correctamente y preste atención a las instrucciones de seguridad.

Le recomendamos conservar este manual del usuario con el electrodoméstico para futuras consultas y futuros usuarios.

Este aparato ha sido diseñado para usarse en aplicaciones domésticas y similares, como:

- Cocinas- áreas en tiendas, oficinas y otros ambientes de trabajo;
- Estudios en hoteles, moteles y otros tipos de entornos residenciales;
- Entornos de desayunos y hogar.
- Catering y aplicaciones similares no comerciales.

Si cree que el electrodoméstico no funciona correctamente, consulte la página de resolución de problemas para obtener ayuda. En caso de duda, póngase en contacto con el servicio de atención al cliente de Hisense para obtener asistencia o para coordinar la llamada de un técnico de servicio autorizado.

Instrucciones importantes de seguridad



Seguridad general y uso diario

El electrodoméstico está destinado a ser utilizado exclusivamente para el almacenamiento de vino como se explica en este manual de instrucciones.



PELIGRO

PELIGRO significa una situación peligrosa inminente. Pueden ocurrir lesiones graves o la muerte si no se evitan.



ADVERTENCIA

ADVERTENCIA significa una situación potencialmente peligrosa. Pueden ocurrir lesiones graves o la muerte si no se evitan.



PRECAUCIÓN

PRECAUCIÓN significa una situación potencialmente peligrosa. Pueden ocurrir lesiones menores o leves si no se evitan.

ADVERTENCIA

- Este aparato no ha sido diseñado para que lo utilicen personas (incluidos niños) con capacidades físicas, sensoriales o mentales reducidas, o con falta de experiencia o conocimientos, a menos que estén supervisados o reciban instrucciones acerca del uso del aparato por parte de una persona responsable de su seguridad. Los niños deben estar supervisados para garantizar que no jueguen con el aparato.
- Es peligroso alterar las especificaciones o modificar el producto de cualquier modo.
- Antes de realizar cualquier trabajo de limpieza o mantenimiento, asegúrese de apagar y desenchufar el electrodoméstico.
- El electrodoméstico es pesado. Tenga cuidado al momento de moverlo.
- Tenga mucho cuidado al manipular su electrodoméstico para no causar ningún daño a la unidad de refrigeración con posibles fugas de fluido.
- No se debe colocar el electrodoméstico cerca de radiadores o cocinas de gas.
- Evite exponer el electrodoméstico a luz solar directa por periodos de tiempo extensos.
- Debe haber una ventilación adecuada alrededor del electrodoméstico y debe evitarse cualquier daño al circuito de refrigerante.
- No utilice otros electrodomésticos dentro del refrigerador de vino.
- No almacene sustancias explosivas, como latas de aerosol con un propulso inflamable, en este aparato.
- Mantenga las velas, lámparas y otros artículos con llamas lejos del electrodoméstico no causar un incendio.
- No utilice cables de extensión ni adaptadores sin conexión a tierra (de dos clavijas);
- Si el cable de alimentación está dañado, debe sustituirlo el fabricante, su agente de mantenimiento o personas cualificadas similares para evitar riesgos.
- No almacene sustancias explosivas, como latas de aerosol con un propulso inflamable, en este aparato.

ADVERTENCIA

Mantenga todas las aberturas de ventilación libres de obstrucciones en el recinto del electrodoméstico y en el recinto del gabinete.

ADVERTENCIA

No utilice los dispositivos mecánicos u otros medios para acelerar el proceso de descongelación, con excepción de los recomendados por el fabricante.

ADVERTENCIA

No dañe el circuito de refrigerante.

ADVERTENCIA

No utilice aparatos eléctricos dentro del refrigerador de vino, a menos que sean del tipo recomendado por el fabricante.

ADVERTENCIA

Riesgo de atrapamiento para niños. Antes de descartar el refrigerador o congelador viejo:

- Retire las puertas.
- Deje los estantes colocados para que los niños no puedan meterse fácilmente.

Servicio/ reparación

- Cualquier trabajo eléctrico necesario para instalar este aparato debe ser realizado por un electricista cualificado o una persona competente. Solo un centro de servicio autorizados debe realizar el servicio de este producto y solo se pueden usar piezas de recambio originales.
- Bajo ninguna circunstancia debe intentar reparar el electrodoméstico usted mismo. Las reparaciones llevadas a cabo por personas inexpertas pueden causar daños o un peor funcionamiento. Consulte a su Centro de Servicio local, e insista siempre en obtener repuestos originales de Hisense.
- Este electrodoméstico contiene hidrocarburos en su unidad de refrigeración; por lo tanto, el mantenimiento y la recarga sólo deben ser realizados por técnicos autorizados.

Nota de servicio

Este electrodoméstico emplea un refrigerante de hidrocarburos del tipo R600a. Es peligroso que una persona que no sea una persona de servicio autorizada de servicio a este electrodoméstico.

Uso

- El gabinete de vino está diseñado para ser usado específicamente solamente para el almacenamiento de vino potable.
- El mejor rendimiento se puede obtener con una temperatura ambiente de la siguiente manera:

Rango de temperatura ambiente

+12,8°C (55°F) a + 38°C (100°F)

La clase de su electrodoméstico se muestra en su placa de características.

Nota: Si la temperatura ambiente es más alta o más baja que la indicada anteriormente, se verá afectado el consumo de energía se verá.

- No almacene gases y líquidos inflamables en el electrodoméstico, porque pueden explotar.
- No coloque el vino directamente contra la pared trasera del compartimento.
- Se deben seguir estrictamente las recomendaciones de almacenamiento del fabricante del electrodoméstico. Consulte "Uso de su electrodoméstico".
- El revestimiento interior del electrodoméstico tiene canales por los que pasa el refrigerante. Si los canales se perforan, la unidad podría dañarse sin posibilidad de reparación.

NO UTILICE INSTRUMENTOS AFILADOS para raspar la congelación o el hielo. La congelación puede eliminarse utilizando un raspador. Bajo ninguna circunstancia se debe forzar el retiro de hielo sólido del revestimiento. El hielo sólido debe descongelarse descongelando el electrodoméstico.

Instalación

Importante: Para la conexión eléctrica siga cuidadosamente las instrucciones dadas en párrafos específicos.

- Desembale el electrodoméstico y compruebe si está dañado. No conecte el electrodoméstico si está dañado. Informe de los posibles daños inmediatamente al sitio dónde realizó la compra. En este caso, conserve todos los materiales de embalaje.
- Durante el funcionamiento normal, el compresor y/o condensador de la parte trasera del electrodoméstico se calienta considerablemente. Por razones de seguridad, la ventilación mínima debe ser la indicada en las instrucciones.

Atención:

Mantenga los orificios de ventilación libres de obstrucciones.

- Hay que tener cuidado de que el electrodoméstico no se apoye en el cable de alimentación eléctrica. Importante: si el cable de suministro está dañado, debe ser reemplazado por un cable especial o por un juego disponible del fabricante o su agente de servicio.
- No utilice cables de extensión ni adaptadores sin conexión a tierra (de dos clavijas).
- Si el electrodoméstico se transporta horizontalmente, es posible que el aceite contenido en el compresor fluya en el circuito de refrigerante. Se aconseja esperar al menos dos horas antes de conectar el electrodoméstico para permitir que el aceite fluya hacia el compresor.
- Hay partes funcionales de este producto que se calientan. Asegúrese siempre de que haya una ventilación adecuada, ya que de lo contrario se producirá un fallo de los componentes y una posible pérdida. Vea las instrucciones de instalación.
- Las piezas que se calientan no deben exponerse. Siempre que sea posible, la parte trasera del producto debe estar cerca de la pared.

Conexión eléctrica

1. El aparato requiere una fuente de alimentación de 115 V/60 Hz de una fase. Tiene un cable eléctrico con un enchufe de 3 clavijas y conexión a tierra que minimiza la posibilidad de descargas eléctricas. Este aparato debe tener conexión a tierra. No quite la terminal a tierra ni modifique el conector de alimentación.
2. No modifique el enchufe eléctrico. El enchufe eléctrico debe ser accesible cuando el aparato esté instalado.
3. El aparato no debe apagarse con un interruptor u otro dispositivo.
4. Compruebe que el enchufe eléctrico no esté aplastado ni dañado. De lo contrario, podría provocar un cortocircuito, una descarga eléctrica o sobrecalentamiento e incluso originar un incendio.
5. No inserte el enchufe eléctrico si la toma está suelta, existe riesgo de descarga eléctrica o incendio.
6. Apague el aparato y desconéctelo de la red eléctrica antes de limpiarlo o trasladarlo.
7. Nunca desenchufe el aparato estirando del cable eléctrico. Agarre siempre el enchufe con firmeza y extráigalo de la toma para evitar dañar el cable eléctrico.
8. No utilice el aparato sin una cubierta de iluminación interior.
9. Cualquier componente eléctrico debe ser sustituido o reparado por un electricista cualificado o un técnico de servicio autorizado por Hisense. Solo deben utilizarse piezas de sustitución originales.
10. Para evitar lesiones oculares, no mire directamente a la luz LED situada en el compartimento del refrigerador. Si no funciona correctamente, consulte a un electricista cualificado y registrado o sustitúyala de acuerdo con el capítulo "limpieza y cuidado".

Protección del Medio Ambiente

Este electrodoméstico no contiene gases que puedan dañar la capa de ozono, ni en su circuito de refrigerante ni en los materiales de aislamiento. El electrodoméstico no debe ser desechado junto con la basura de la ciudad. La espuma aislante contiene gases inflamables. El electrodoméstico debe ser eliminado de acuerdo con las regulaciones aplicables de su gobierno local. Evite dañar la unidad de refrigeración, especialmente en la parte posterior, cerca del intercambiador de calor. Los materiales utilizados en este electrodoméstico marcado con el símbolo ♻️ son reciclables.

Uso

Limpieza del interior

Antes de usar el aparato por primera vez, lave el interior y todos los accesorios internos con agua tibia y un poco de jabón neutro para eliminar el olor típico de un producto nuevo, y luego séquelo de forma natural y completa.

ADVERTENCIA

No use detergentes o polvos abrasivos, ya que dañarán el acabado.

Refrigerante

El refrigerante isobutano (R600a) se encuentra dentro del circuito refrigerante del electrodoméstico. Asegúrese de que ningún componente del circuito refrigerante se haya dañado durante el traslado y la instalación del electrodoméstico.

⚠️ No use detergentes o polvos abrasivos, ya que dañarán el acabado.

ADVERTENCIA



Riesgo de incendio/materiales inflamables

El símbolo es una advertencia e indica que el refrigerante y el aislante que sopla gas son inflamables.

Instalar el aparato nuevo

Antes de utilizar el aparato por primera vez, debe leer los siguientes consejos.

VENTILACIÓN DEL APARATO

Para mejorar la eficiencia del sistema de refrigeración y ahorrar energía, es necesario mantener una buena ventilación alrededor del electrodoméstico para permitir la disipación del calor.

Por esta razón, se debe dejar suficiente espacio libre alrededor del refrigerador.

Recomendación: Es aconsejable que haya por lo menos 1/2 pulgada de espacio desde la parte posterior hasta la pared, por lo menos 1/2 pulgada desde su parte superior y por lo menos 1/4 de pulgada desde su lado hasta la pared. Como se muestra en los siguientes diagramas.

Nota:

- Evite ubicar el aparato en áreas húmedas. Demasiada humedad en el aire hará que se forme rápidamente una capa de congelación en el evaporador.
- Mantenga el electrodoméstico lejos de la luz solar, la lluvia o la escarcha. Coloque el producto lejos de fuentes de calor como estufas, fuegos o calentadores.

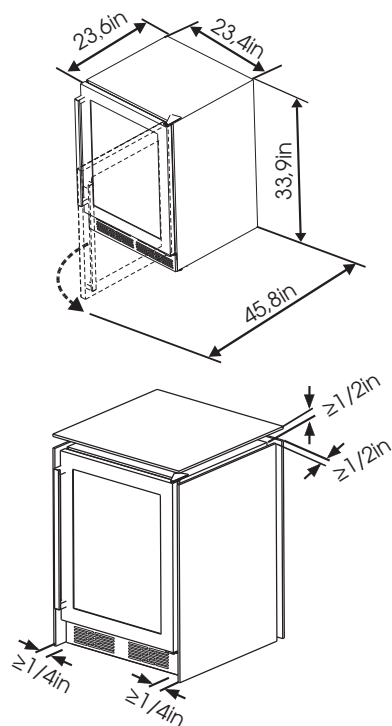

- Coloque el electrodoméstico en un lugar seco para evitar daños por la humedad.

• Le produit est utilisé par une utilisation de la quantité utilisée, elle doit être installée à l'intérieur de la bande, par le biais de la voie à la fixation de la valeur.

Estabilización del aparato

El electrodoméstico debe estar nivelado para eliminar la vibración. Le recomendamos que nivele el electrodoméstico siguiendo los siguientes pasos.

1. Ponga el refrigerador en el lugar correcto.
2. Gire los pies ajustables (con los dedos o un destornillador adecuado) hasta que toquen el suelo.
3. Tilt back the top backwards for about 10-15mm or 1° by turn the adjustable feet. Esto permitirá que las puertas se cierren por sí solas, proporcionando un sellado consistente.

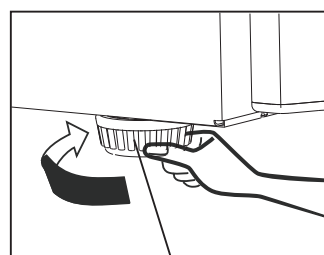

Patas de Gabinete

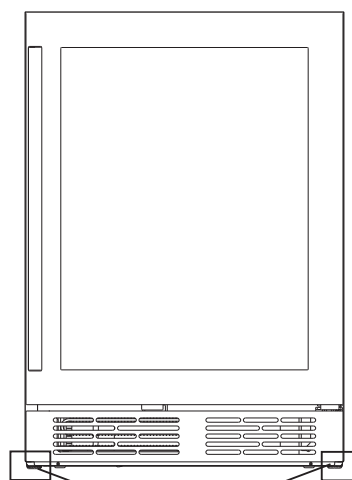

Patas de Gabinete

Conexión eléctrica

Precaución! Cualquier trabajo eléctrico necesario para instalar este electrodoméstico debe ser realizado por una persona calificada o un técnico de servicio autorizado.

ADVERTENCIA

Este aparato debe tener conexión a tierra. El fabricante declina toda responsabilidad si no se observan estas medidas de seguridad.

Descripción del aparato

Vista del aparato Equipado con estantes de metal

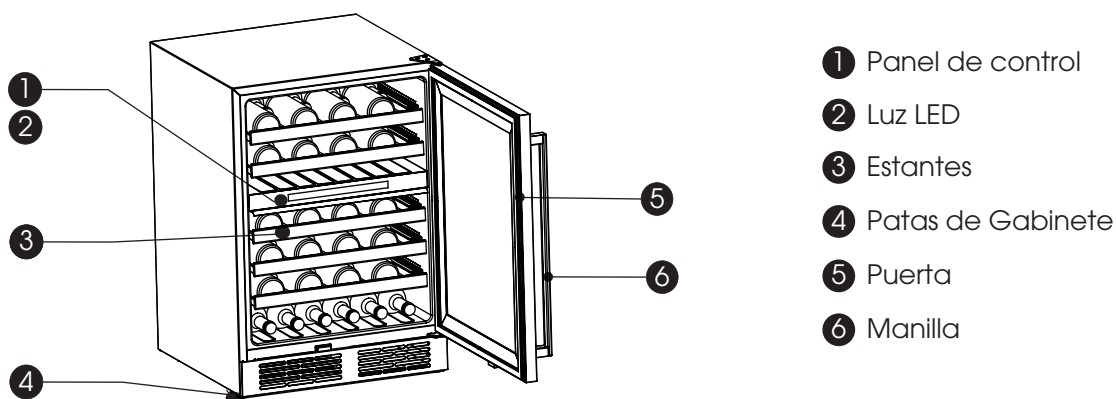

Nota:

- El electrodoméstico puede guardar 46 botellas de vino al mismo tiempo, por favor coloque las botellas de vino como se muestra arriba.
- Las capacidades de las botellas, mencionadas en este manual se basan en las botellas estándar de 750 ml de BURDEOS y en las estanterías estándar.

Controles de la pantalla

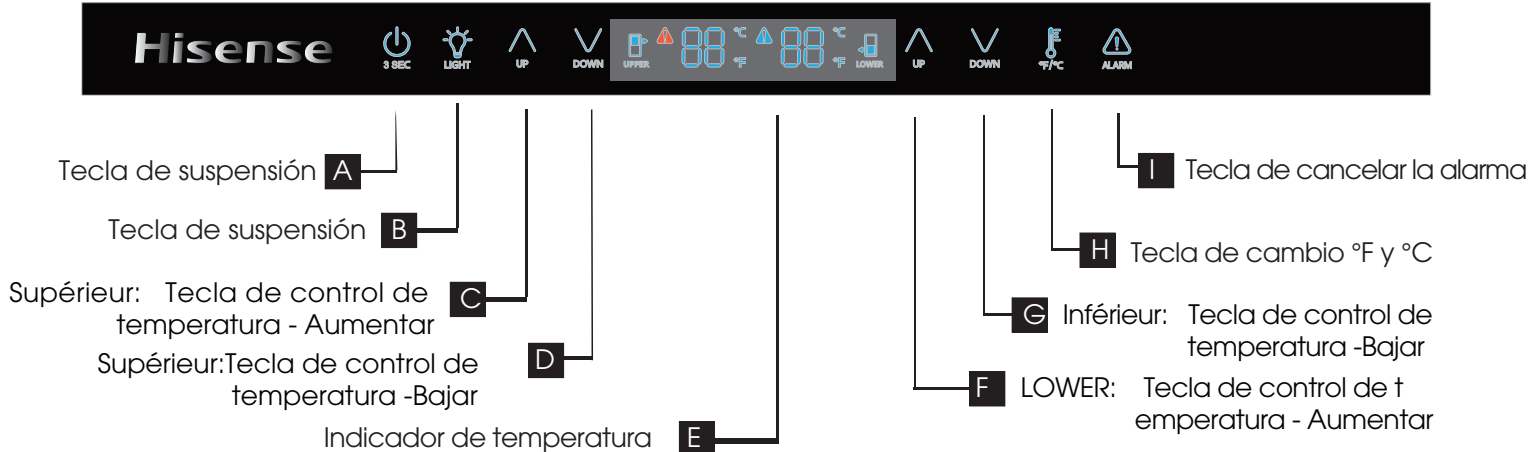

Pantalla

El panel de control, que se muestra arriba, está en la parte médiane de la cámara frigorífica.

- Cada vez que se enciende el electrodoméstico, la pantalla se iluminará toda durante 3 segundos, emitirá un pitido durante 1 segundo y luego entrará en el estado de visualización normal.
- Los iconos siempre están iluminados (hasta que la pantalla se activa).
- La pantalla activará el protector de pantalla si no se toca ningún botón y no abre o cierra la puerta durante 60 segundos con la pantalla encendida.
- Cualquier acción de pulsar un botón o abrir una puerta saldrá del protector de pantalla.
- Presione la tecla en el estado de protector de pantalla. Activar sólo el protector de pantalla. No cambie los ajustes.
- Cada pulsación válida de un botón emite un sonido corto.
- El ajuste de temperatura correspondiente se refleja en la pantalla, y el ajuste surte efecto y se almacena después de 10 segundos de funcionamiento sin pulsar la tecla.

Modo de espera

Cuando no piense utilizar este aparato durante un período de tiempo, puede ahorrar energía entrando en el estado de espera.

- Para entrar en el modo de espera, mantenga pulsada la tecla de espera durante más de 3 segundos. El zumbador sonará y la pantalla mostrará "OF".
- Para salir del modo de espera, mantenga pulsada la tecla de espera durante más de 3 segundos. El timbre sonará.

NOTA: En el modo de espera, el enfriamiento se detendrá. Si no utiliza el electrodoméstico durante mucho tiempo, saque el vino y desenchufe la unidad.

"Tecla de encendido/apagado de la luz"

Puede encender o apagar la luz interior pulsando este botón. Después de cerrar la puerta durante 10 segundos, la luz se apagará automáticamente, así que el vino no se expone a la luz durante mucho tiempo.

Cambio en la medición de la temperatura (°F / °C)

Puede cambiar el ajuste de la pantalla de temperatura de grados Fahrenheit a grados Celsius pulsando las marcas y viceversa.

Regulación de temperatura

Puede ajustar la temperatura que desee presionando los botones "▲" o "▼". Al presionar el botón por primera vez, la lectura del LED mostrará la temperatura previamente ajustada. La temperatura aumentará 1°C o 1°F cada vez que presione el botón SUBIR, y disminuirá 1°F o 1°C cada vez que presione el botón BAJAR.

NOTA:

- El electrodoméstico no funciona correctamente si la temperatura fijada es superior a la temperatura ambiente.
- El rango de temperatura es de 5°C (41°F) a 18°C (64°F).
- La temperatura preestablecida en la fábrica es de 12°C (54°F).
- Al ajustar una temperatura, se ajusta la temperatura media de todo el armario. Puede haber una variación de 2°C (36°F) a 3°C (37°F) entre la repisa superior y la repisa inferior del electrodoméstico.

Alarma de sobre temperatura

Para evitar un problema de temperatura que pueda afectar a la calidad del vino, el aparato tiene una función de alarma de sobre temperatura. Cuando se produzca una alarma por exceso de temperatura, cancele la alarma pulsando la tecla Cancelar Alarma y saque el vino, y póngase en contacto con el servicio de atención al cliente.

NOTA:

En el estado de alarma de exceso de temperatura, presione la tecla Cancelar Alarma para salir de la alarma de exceso de temperatura, el tono de la alarma se detendrá y la luz "⚠" cambiará de parpadeante a constante, una vez que el electrodoméstico se enfríe a la temperatura requerida.



ADVERTENCIA

Si la luz LED está rota, por favor ¡NO LA CAMBIE USTED MISMO! Cambiar la luz usted mismo puede causar daños o un mal funcionamiento grave. Debe ser reemplazado por un técnico de servicio calificado para evitar un peligro. Póngase en contacto con su centro de servicio local para obtener ayuda. Antes de cambiar la luz LED, apague el aparato y desenchúfelo o gire el fusible o el interruptor.

Alarma de la puerta

La alarma de la puerta sonará una vez que la puerta de la nevera esté abierta más de 2 minutos. En caso de alarma de la puerta, el zumbador sonará 3 veces por minuto y se detendrá automáticamente 8 minutos después. Cerrar la puerta también desactivará la alarma de la puerta.

Para ahorrar energía, no deje la puerta del frigorífico abierta durante mucho tiempo.

Uso de su electrodoméstico

Esta sección explica cómo utilizar la mayoría de funciones útiles. Se recomienda leerla detenidamente antes de utilizar el aparato.

Instalación de la manija

Herramientas que necesitarás:



Destornillador Philips No suministrado

Piezas que necesitarás:

	
Manilla (proporcionado)	Tornillo (proporcionado)
1	2 (y hay otro tornillo 2 para la copia de seguridad)

Antes de usar el dispositivo, instale la manija de la siguiente manera:

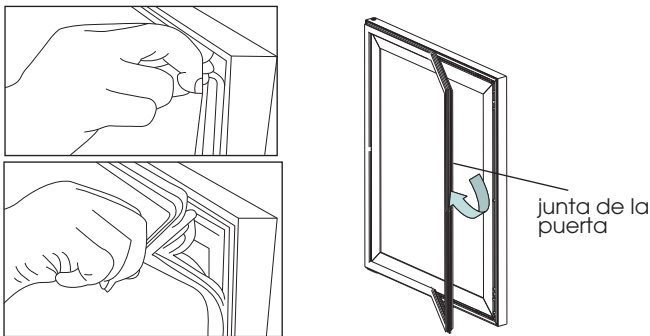
1. Primero abra la puerta y saque la junta de la puerta por un lado del lado no abisagrado.



2. Encuentre la manija y los tornillos en el paquete de accesorios.

3. Fije el tornillo con un destornillador magnético para que pase por el agujero del tornillo en el cuerpo de la puerta hasta el fondo. Mantenga una cierta cantidad de presión y no la suelte.

4. Una mano sostiene la manija para que el agujero de la manija esté alineado con el tornillo, y la otra mano gira el destornillador.

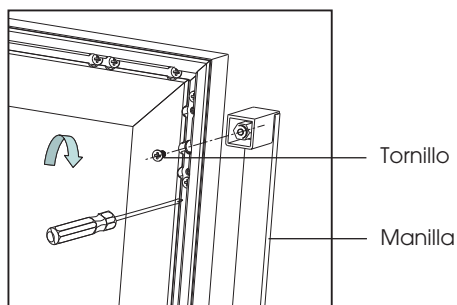

5. Instale otro tornillo de la misma manera.

Colocación de las botellas

El electrodoméstico está equipado con 6 estantes con 8 ranuras cada uno. Las botellas deben ser colocadas en los estantes como se muestra a continuación.

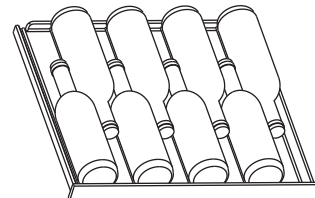

También puede colocar las botellas en las 6 ranuras que se encuentran en la parte inferior del refrigerador.

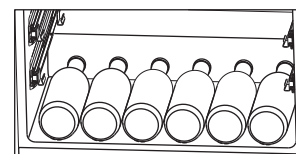

! ADVERTENCIA

- Para evitar que las botellas rueden y se rompan, no debe haber más de 6 botellas colocadas en el fondo de la cámara frigorífica como se muestra arriba.
- La carga máxima de cada tipo de estante es de 33 libras.

Consejos para guardar el vino

- Mantenga el vino en la oscuridad. La puerta es de vidrio doble anti UV oscurecido para proteger el vino de la luz en caso de que el refrigerador se encuentre en un lugar bien iluminado.
- Ponga las botellas de tal manera que los corchos no se sequen.
- Evite encender la luz del aparato con demasiada frecuencia o durante demasiado tiempo. El vino se mantiene mejor en la oscuridad.
- Para evitar agitar el vino, manipule las botellas con cuidado.
- Siga las recomendaciones y consejos que le dan en el momento de la compra o que se encuentran en la documentación técnica sobre la calidad, duración y temperatura óptima de almacenamiento del vino.

• El almacenamiento adecuado del vino depende de su edad, tipo de uva, contenido alcohólico y nivel de fructosa y tanino que contiene. En el momento de la compra, compruebe si el vino ya está envejecido o si mejorará con el tiempo.

Cambio del lado en el que se abre la puerta







Es posible cambiar el lado en el que se abre la puerta, desde el lado derecho (como se suministra) al lado izquierdo, si fuera necesario.



⚠ ADVERTENCIA

Al invertir la puerta, el aparato no debe estar conectado a la.

Asegúrate de que el enchufe esté desenchufado de la toma de corriente.

Herramientas que necesitará (no incluidas):

No suministrado		
		
Llave de tubo de 8 mm	Destornillador plano	Espátula
		
Destornillador Phillips	Llave ajustable	Llave de 8 mm

Piezas que necesitará (incluida)		
		
Bisagra inferior izquierda	Tapa del orificio del tornillo (derecha)	Parte superior del agujero del eje izquierdo
1	1	1

Nota: Si es necesario, usted puede inclinar el refrigerador para obtener acceso a la base; debería colocarlo sobre una espuma suave o un material similar para evitar dañar el tablero del refrigerador. Para cambiar el lado en el que se abre la puerta, se recomiendan generalmente los siguientes pasos.

1. Ponga el enfriador de vino en posición vertical, cierre la puerta, utilice una espátula o un destornillador de hoja fina para quitar la tapa del orificio del tornillo que está en la esquina superior izquierda del enfriador, y desatornille los tornillos especiales de la bisagra superior derecha con un destornillador de 8 mm o una llave inglesa (por

favor, apoye la puerta superior con la mano cuando lo haga).

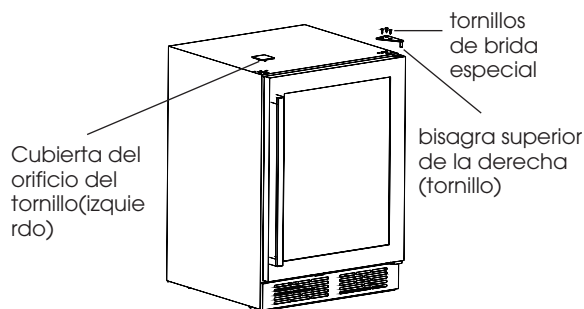

2. Mueva la puerta desde la bisagra levantando con cuidado la puerta hacia arriba.

Nota: Al retirar la puerta, observe si hay arandelas entre la bisagra y la parte inferior de la puerta superior que puedan adherirse a la puerta. No pierda estas arandelas.

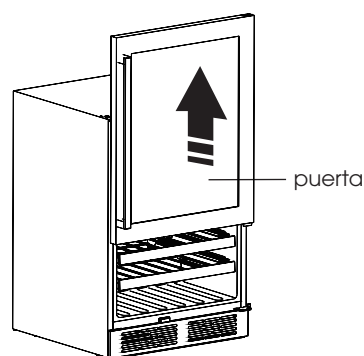

3. Desenrosque los tornillos de fijación de la tapa de la rejilla, luego levántela y tire hacia atrás, saque la tapa de la rejilla del gabinete.

Nota: Cuide los tornillos. Registre el lugar donde coloco el tornillo y la cantidad.

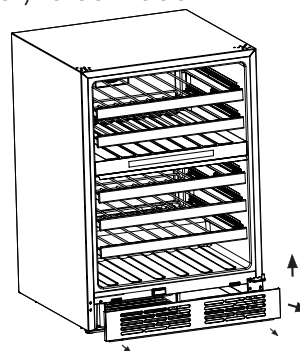

4. Desenrosque los tornillos de la bisagra inferior derecha y luego los tornillos de la bisagra inferior izquierda.

Note: Guarde la bisagra para usarla en el futuro.

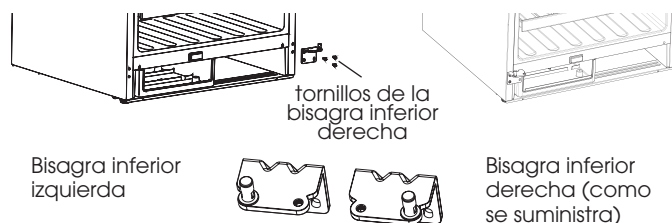

5. Voltee la tapa de la rejilla de izquierda a derecha como se indica a continuación:

- 1) Sáquelo de la ranura del lado izquierdo.
- 2) Gírelo 180 grados.
- 3) Póngalo en la ranura del lado derecho.

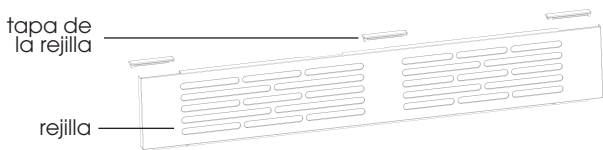

6. Vuelva a colocar la tapa de la rejilla en el gabinete de vinos como se muestra a continuación.

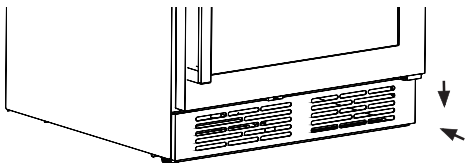

7. Cambie las partes del agujero del eje de la siguiente manera:

- 1) Saque la parte superior del eje derecho con un cuchillo o un destornillador de hoja fina.
- 2) Gire la puerta 180 grados, de cara a la parte inferior de la puerta y retire la pieza de refuerzo y el soporte del imán con el destornillador.
- 3) Ponga la parte superior del eje izquierdo en el agujero de la puerta.
- 4) Gire la puerta 180 grados, vuelva a colocar la pieza de refuerzo y el soporte del imán con los mismos tornillos.

Nota: Maneja la puerta con cuidado. Es frágil.

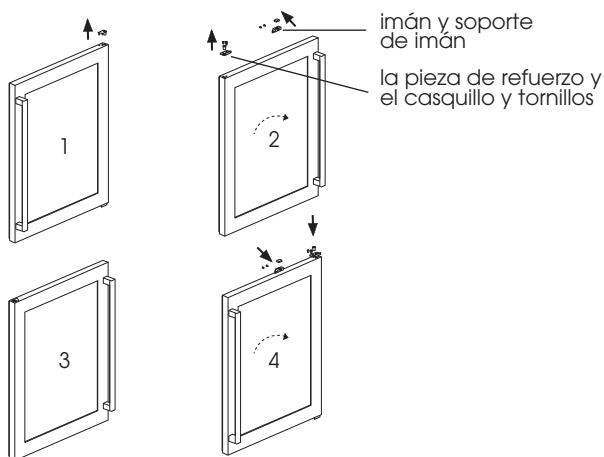

Parte superior del agujero del eje izquierdo

Parte superior del agujero del eje derecho (como se suministra)

8. Gire la puerta 180 grados, ponga la puerta en el gabinete usando la bisagra y los tornillos, en la

parte superior izquierda. Use la tapa de los agujeros de los tornillos (derecha) para ocultar los agujeros de la parte superior derecha del armario de vinos.

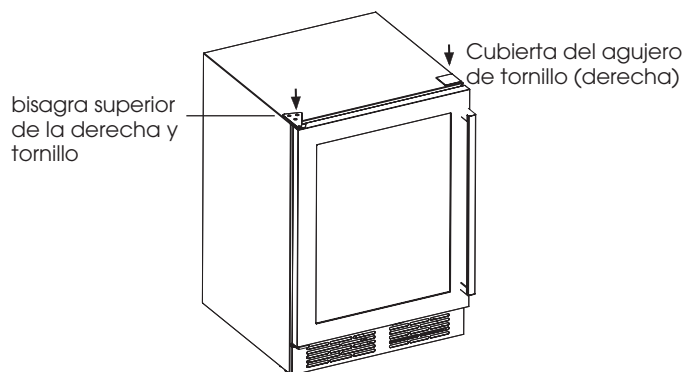

Cubierta del agujero de tornillo (derecha)



Cubierta del agujero de tornillo (izquierda)

Tabla de temperatura de servicio del vino

Todos los vinos maduran a la misma temperatura, que es una temperatura constante establecida entre 12°C (53,6 °F) y 14°C (57,2 °F). El cuadro que figura a continuación es una tabla indicativa de la temperatura para indicar la mejor temperatura para beber.

Tipos de vino	Temperatura recomendada
Champaña NV, Espumante	6°C (42,8 °F)
Semillón Blanco Seco, Sauvignon Blanc	8°C (46,4 °F)
Champaña Vintage Chardonnay Blanco Seco Gewurztraminer Blanco Seco Riesling, Pinot Grigio Sauternes Dulce Blanco, Barsac Vino de hielo, Cosecha tardía	10°C (50 °F)
Beaujolais	13°C (55,4 °F)
Vino Blanco Dulce: Sauternes Chardonnay Blanco de Cosecha	14°C (57,2 °F)
Pinot Noir rojo Gamacha roja, Syrah	16°C (60,8 °F)
Pinot Noir de Cosecha roja	18°C (64,4 °F)
Cabernet y Merlot: Francés, australiano, Nueva Zelanda, Chile, Italia, España, Californiano, Argentino	20°C (68 °F)

⚠ ADVERTENCIA

Cuando se deshaga de su electrodoméstico, utilice un lugar de desecho aprobado. Retire el enchufe y asegúrese de retirar cualquier cerradura o cierre para evitar que los niños pequeños queden atrapados en el interior.

Limpieza y cuidado

Por razones de higiene, el electrodoméstico (incluidos los accesorios exteriores e interiores) debe limpiarse regularmente.

! ADVERTENCIA

Antes de limpiarlo, el electrodoméstico debe ser apagado y desenchufado. ¡Existe peligro de descarga eléctrica!

Limpieza exterior

Para mantener un buen aspecto del aparato, debe limpiarlo periódicamente.

- Rocíe agua en el trapo de limpieza en lugar de rociarla directamente en la superficie del aparato. Esto ayudará a distribuir la humedad de manera uniforme por la superficie.
- Limpie la puerta con un detergente suave y luego séquela con un paño suave.

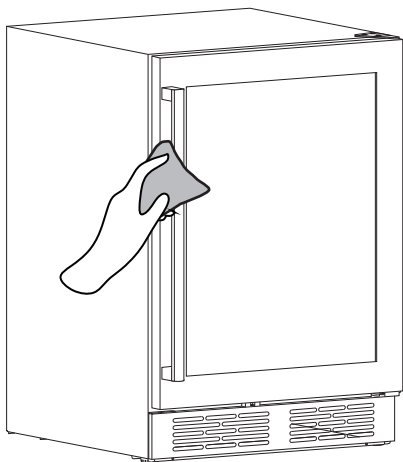

Limpiar el refrigerador de vino

Para limpiar el refrigerador de vino, debe seguir estos pasos:

- Desconecte el aparato y quite las botellas.
- Lave el interior con una solución de agua caliente y bicarbonato de sodio. La solución debe ser de unas 2 cucharadas de bicarbonato de sodio por 4 tazas de agua.
- Lave los estantes con una solución de detergente suave.
- También puede ser necesario limpiar periódicamente la parte inferior del área de almacenamiento, ya que el enfriador de bebidas está diseñado para retener la humedad, y la condensación puede acumularse allí.

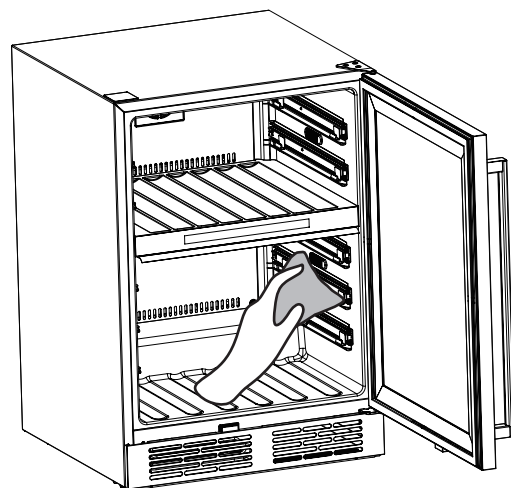

! PRECAUCIÓN

- No utilice objetos filosos ya que pueden rayar la superficie.
- No utilice diluyente, detergente para autos, "Clorox", aceites, limpiadores abrasivos o solventes orgánicos, como por ejemplo benceno, para realizar la limpieza. Podrían dañar la superficie del aparato y un incendio.

Solución de problemas

Si experimenta algún problema con el aparato o le preocupa que no funcione correctamente, puede realizar estas sencillas comprobaciones antes de llamar al servicio técnico.

ADVERTENCIA

No intente reparar el aparato usted mismo. Si el problema persiste después de haber realizado las comprobaciones que se mencionan a continuación, póngase en contacto con un electricista cualificado, con un técnico de servicio autorizado o con la tienda donde compró el producto.

Mal funcionamiento	Posible causa	Remedio
El vino está demasiado caliente.	La temperatura no se ha ajustado adecuadamente.	Por favor, mire en la sección "Controles de pantalla".
	La puerta estuvo abierta durante un periodo largo.	Abra la puerta solo durante el tiempo necesario.
	El aparato está cerca de una fuente de calor.	Por favor, consulte la sección "Instalación de su nuevo electrodoméstico".
Mucha acumulación de escarcha, posiblemente también en el burlete de la puerta.	El sello de la puerta no es hermético (posiblemente después de cambiar las bisagras).	Caliente cuidadosamente las secciones con fugas del sello de la puerta con un secador de pelo (no más de aprox. 50°C). Simultáneamente, dé forma con la mano al sello de puerta calentado para que se ajuste correctamente.
Ruidos anormales.	El aparato no está nivelado.	Reajuste las bases.
	El aparato toca la pared u otros objetos.	Mueva ligeramente el aparato.
	Un componente, p. ej. una tubería, de la parte trasera del aparato toca otra pieza del aparato o la pared.	Si es necesario, doble el componente cuidadosamente para que no le estorbe.
El compresor no se enciende automáticamente después de cambiar el ajuste de temperatura.	Esto es normal, no ha ocurrido ningún error.	El compresor se encenderá al cabo de un rato.
	La temperatura ajustada es más alta que la temperatura ambiente.	Ajuste la temperatura más baja que la temperatura ambiente como desee.
Agua en el suelo.	El agujero de drenaje de agua está bloqueado.	Por favor, consulte la sección "Limpieza y cuidado".

Eliminación del aparato

Está prohibido eliminar este aparato con los residuos domésticos. Por favor, consulte con su gobierno local para los procedimientos de eliminación adecuados.

Material de embalaje

Los materiales de embalaje con el símbolo de reciclaje son reciclables. Arroje el embalaje al contenedor de recogida de residuos adecuado para reciclarlo.

Antes de eliminar el aparato

1. Saque el cable de alimentación de la toma de corriente.
2. Corte el cable de alimentación y deséchelo.

ADVERTENCIA

Los refrigeradores contienen refrigerante y gases en el aislamiento. El refrigerador y los gases tienen que ser desechados de manera profesional ya que pueden causar lesiones a los ojos o la ignición. Asegúrese de que la tubería del circuito de refrigerante no esté dañada antes de su desecho adecuado.

	Eliminación correcta del producto
	<p>Este símbolo en el producto o en su embalaje indica que no se debe tratar como residuos domésticos. En su lugar, se debe llevar al punto de recogida de residuos adecuados para reciclar el equipo eléctrico y electrónico. Al asegurarse de que este producto se elimina correctamente, ayudará a prevenir las consecuencias negativas potenciales para el entorno y la salud humana, que de lo contrario podrían ser causadas por la manipulación inadecuada de los residuos de este producto. Para más información detallada acerca del reciclaje de este producto, póngase en contacto con el servicio de eliminación de residuos domésticos de su ayuntamiento o con la tienda donde compró el producto.</p>

HWD46029SS: 115V, 60Hz, R600a ;

HISENSE RONSHEN(GUANGDONG) FREEZER CO.,LTD.

Nº 46 AL NORTE DE LA CARRETERA DE WENFENG EN LA ALDEA DE RONGLI, SHUNDE.

DISTRITO, CIUDAD DE FOSHAN

HISENSE RONSHEN (GUANGDONG) REFRIGERATOR CO.,LTD

NO.8 RONGGANG ROAD,RONGGUI,SHUNDE,FOSHAN,GUANGDONG,CHINA

Declaración de Copyright © 2019 Hisense Company Ltd. Todos los derechos reservados.

Todo el material de este Manual de Operaciones del Usuario es propiedad de Hisense Company Ltd. y sus subsidiarias, y está protegido por las leyes de derechos de autor y/u otras leyes de propiedad intelectual de EE.UU., CANADÁ y MÉXICO. La reproducción o transmisión de los materiales, en su totalidad o en parte, de cualquier manera, electrónica, impresa o de otro modo, sin el consentimiento previo por escrito de Hisense Company Ltd. es una violación de los derechos de Hisense Company Ltd. en virtud de las leyes mencionadas.

Ninguna parte de esta publicación puede ser almacenada, reproducida, transmitida o distribuida, en su totalidad o en parte, de ninguna manera, electrónica o de otro modo, ya sea o no por un cargo u otra o ninguna consideración, sin el permiso previo por escrito de Hisense Company Ltd.

Las solicitudes de autorización para almacenar, reproducir, transmitir o distribuir materiales pueden hacerse a una de las siguientes direcciones:

USA: Hisense USA Corporation
7310 McGinnis Ferry Road
Suwanee, GA 30024

CANADA: Hisense Canada Co., Ltd.
2283 Argentia Road, Unit 16
Mississauga, ON, Canada
L5N 5Z2

MEXICO: Hisense Mexico S. de R.L. de C.V
Blvd. Miguel de Cervantes Saavedra No 301
Torre Norte Piso 2, Col. Ampliación Granda
Miguel Hidalgo, Ciudad de México, C.P. 11520

Hisense y todos los demás nombres de productos, logotipos, eslóganes o marcas de Hisense son marcas registradas de Hisense Company Ltd. y sus filiales. Todas las demás marcas comerciales son propiedad de sus respectivos titulares.

Tenga en cuenta que la imagen que se muestra aquí es sólo indicativa. Si hay alguna inconsistencia entre la imagen y el producto real, el producto real gobernará.

Hisense

life reimagined