

K540E-A-NV

El Lavavajillas KORAL, con el sistema Ecoclean Control para garantizar el llenado parcial de agua en cada ciclo de lavado, es la solución ideal en cuanto a eficacia, higiene, ahorro y respeto por el medio ambiente.

CARACTERÍSTICAS TÉCNICAS

- Control electrónico Evolute con pantalla táctil Uniko
- Elección de 4 programas con 15 porciones programables individuales de cada ciclo
- Bomba de drenaje incorporada con sistema Ecoclean para el llenado parcial de agua limpia en cada ciclo de lavado
- ETL Sanitación para garantizar un lavado higienizante y una alta temperatura de aclarado.
- Dispensador de detergente regulable 3 Lt / h - Dispensador abrillantador regulable 0,3 Lt / h
- Utiliza cestas estándar de 20" x 20" (500 x 500 mm)
- Cestas incluidas: 1 cesto para platos, 1 cesto para vidrio, 2 cestas para cubiertos
- Bomba de lavado: 3/4 HP
- Cable de alimentación eléctrica suministrado sin terminales finales para realizar la instalación más fácil
- Tanque: elemento calefactor: 2,6 kW, capacidad: 5,3 G (24 Lt)
- Amplificador: elemento calefactor: 2,5 kW, capacidad: 1,9 G (7,3 Lt)
- Altura libre de la puerta: 15" (383 mm), apertura y cierre suaves
- Inyector de detergente de acero inoxidable soldado al tanque
- Válvula de ruptura de vacío
- Velocidad de rotación ajustable de los brazos de enjuague de acero inoxidable
- Filtro de tanque de acero inoxidable integral + Nuevo grupo de filtrado para succión y drenaje
- Acero inoxidable 304 de bajo mantenimiento y servicio pesado.
- Garantía 2 años en piezas. 1 año de trabajo
- Requisitos de energía: 3,12 kW, 208/220 V, 50/60 Hz, 16 A, 1PH
- Requisitos de agua caliente: ½ GPC (2.6 LPC) 125°F (55°C) (funcionará con agua fría a capacidad reducida)
- Requisitos de la línea de agua: ¾" (o ½" con terminal NPT de ¾") (manguera incluida)
- Requisitos de presión de agua 30 - 60 psi (2 - 4 bar)
- Línea de desagüe: 1" (25 mm) (manguera de conexión incluida)
- Dimensiones: 23W x 23 ¾ D x 31 ¾ H (585 W x 600 D x 810 H mm)
- Embalaje: 26 ¾ x 31 ½ x 39 ½ H. (680 W x 800 D x 1000 H mm)
- Peso embalado: 153 lbs. (69.2 kg), Peso neto 126 lbs (57.5 kg)



Intertek



Intertek

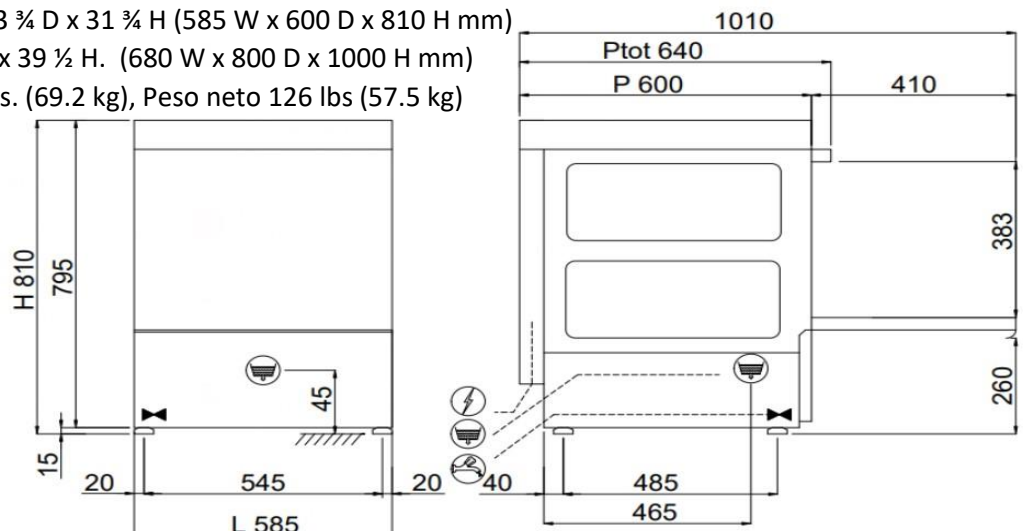

Los datos son indicativos. En caso de desarrollo adicional, nos reservamos el derecho de modificar nuestro diseño y / o especificaciones sin previo aviso.