

MANUEL D'UTILISATEUR RÉFRIGÉRATEUR À CONGÉLATEUR INFÉRIEUR

Veillez lire ce manuel en entier avant de mettre en marche l'unité et conservez-le à portée de la main pour le consulter à tout moment.

Nom du Modèle **=numéro de couleur
LFD22786**

TABLE DES MATIERES

Consignes de sécurité	2-3	► Compartiment congélateur	
Spécifications techniques	3	Durabase retrait et remise en place	21
		Partition Durabase	21
		Tiroir Extractible	21
Pièces et caractéristiques	4	Filtre à eau	22-25
Installation du réfrigérateur	5-12	Entretien et nettoyage	26-27
Déballage du réfrigérateur	5	Conseils de nettoyage généraux	26
Installation	5		
Comment retirer et installer les portes et poignées du réfrigérateur et congélateur	6-11	Conditions de canalisation d'eau	28-30
Mise à niveau et alignement des portes	12		
Utilisation du réfrigérateur	13-20	Guide de dépannage	31-39
Réglage des contrôles	13-14		
Machine à glaçons automatique	15	Garantie	40
Guide de stockage des aliments	16-17		
		Smart Diagnosis™	41
► Section réfrigérateur			
Distributeur d'eau	18		
Étagères du réfrigérateur	19		
Bac à légume à humidité contrôlée	19		
Tiroir du garde-manger	20		
Bacs de porte	20		
Bac a produits laitiers	20		

CONSIGNES DE SÉCURITÉ

MESSAGES DE SÉCURITÉ

Veuillez lire et respecter les messages de sécurités inclus dans ce guide.



Symbole d'alerte. Il indique un message de sécurité concernant les risques relatifs à l'endommagement du produit, aux blessures ou à la mort. Tous les messages de sécurité sont dotés de ce symbole et d'un mot (DANGER, AVERTISSEMENT, ATTENTION).



DANGER

Risque de blessures graves ou de mort si les instructions ne sont pas suivies correctement.



AVERTISSEMENT

Risque de blessures graves ou de mort si les instructions ne sont pas suivies correctement.



ATTENTION

Risque imminent qui peut causer des dommages au produit ou des blessures mineures.

Tous les messages de sécurité identifient les risques de blessure ou d'endommagement du produit si les instructions ne sont pas suivies correctement, et la manière de les réduire.

AVERTISSEMENT

Veuillez lire toutes les instructions avant d'utiliser l'appareil. Pour réduire le risque d'incendie, de choc électrique ou de blessure au moment d'utiliser ce produit, il faut suivre les précautions de base:

- NE JAMAIS débrancher le réfrigérateur en tirant sur le cordon d'alimentation. Toujours saisir fermement la fiche et tirer de la prise.
- Réparer ou remplacer immédiatement tout cordon électrique endommagé. N'utiliser aucun cordon craquelé ou endommagé.
- Au moment de déplacer le réfrigérateur du mur, faire attention à ne pas endommager le cordon d'alimentation.
- **NE** ranger pas ni utiliser d'essences ou d'autres vapeurs ou liquides inflammables à proximité de l'appareil.
- **NE** laisser pas les enfants grimper ou se suspendre sur les portes ou clayettes du réfrigérateur. Ils peuvent endommager l'appareil et se blesser.
- Eloigner les doigts des zones de pincement: le dégagement entre les portes et le boîtier est mince. Faire attention en fermant les portes si des enfants sont à proximité.
- Débrancher le réfrigérateur avant le nettoyage ou toute réparation. **REMARQUE** : Il est recommandable que tout service de nettoyage soit effectué par un technicien qualifié.
- Avant de remplacer une ampoule grillée, débrancher le réfrigérateur ou fermer l'alimentation au coupe-circuit ou au fusible afin d'éviter tout contact avec un fil sous tension. **REMARQUE** : Le réglage des contrôles en position OFF ne coupe pas l'alimentation.
- Pour la sécurité cet appareil doit être mis à la terre façon adéquate. Faire vérifier la prise murale et le

circuit par un électricien qualifié afin de s'assurer qu'a prise est correctement mise à la terre.

- Ne garder pas de bouteilles dans le congélateur, elles peuvent éclater par la dilatation des liquides et peuvent endommager l'appareil.
- Utiliser cet appareil comme il est indiqué dans le guide d'utilisation et d'entretien.
- Ce réfrigérateur doit être installé conformément aux instructions apposées à l'avant du réfrigérateur.
- Une fois l'appareil en marche ne pas toucher aux surfaces froides du compartiment congélateur avec les mains mouillées. La peau peut adhérer aux surfaces très froides.
- Pour les réfrigérateurs dotés d'une machine à glaçons automatique, éviter tout contact avec les pièces mobiles du mécanisme de distribution ou avec les éléments chauffants. **NE** placer pas les doigts ou les mains sur le mécanisme de fabrication de glaçons lorsque le réfrigérateur est branché.
- **NE** recongeler pas les aliments surgelés qui ont été décongelés. Le Bulletin 69 du Ministère d'Agriculture, résidence et jardins des Etats-Unis indique "L'on peut recongeler des aliments qui ont été dégelé s'ils contiennent encore des cristaux de glace ou encore très froids (en dessous de 40 °F (4 °C))."
"Les viandes hachées, volaille ou poisson décongelés qui ont une odeur ou un aspect inappropriés, ne doivent pas être recongelés. La crème glacée décongelée doit être jetée. Si l'odeur ou la couleur de tout aliment laisse à désirer, il faut jeter l'aliment".
"Une décongélation partielle ou recongélation peuvent réduire la qualité des aliments, particulièrement des fruits, des légumes et des aliments préparés. La qualité de la viande rouge est moins affectée que celle d'autres aliments. Il est recommandé d'utiliser décongelés dès que possible afin d'en conserver la qualité".

GARDEZ CES INSTRUCTIONS

⚠ AVERTISSEMENT

L'usage de cet appareil n'est pas destiné aux personnes avec un handicap locomoteur, ou des capacités sensorielles ou mentales réduites, en manque d'expérience ou de connaissance, à moins qu'elles aient reçu les instructions nécessaires de la part d'une personne responsable de leur sécurité. Surveiller les enfants afin d'éviter le contact direct avec l'appareil.

⚠ DANGER: RISQUE DE PRISE AU PIÈGE

Les enfants risquent d'être pris au piège ou suffoqués s'ils entrent en contact avec des réfrigérateurs abandonnés ou aux rebuts. En cas de débarrasage de l'appareil, suivre les instructions données à droite.

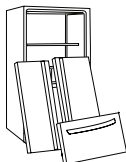

AVANT DE JETER UN VIEUX REFRIGERATEUR OU CONGELATEUR:

- Enlever les portes.
- Laisser les clayettes à leur place afin d'éviter que les enfants grimpent aisément à l'intérieur.

ELIMINER LES CFC

Un vieil appareil peut disposer d'un système de refroidissement utilisant des CFC (chlorofluorocarbone). Les CFC peuvent endommager la couche d'ozone stratosphérique.

En cas de jeter un vieil appareil, s'assurer que les CFC soient éliminés correctement par un technicien qualifié. Dégager intentionnellement des CFC, implique des amendes ou a mise en prison selon la législation environnementale en vigueur.

SPÉCIFICATIONS TECHNIQUES

REMARQUE: Veuillez lire attentivement les instructions suivantes.

BRANCHER A UNE SOURCE D'ELECTRICITE

⚠ AVERTISSEMENT

RISQUE DE CHOC ÉLECTRIQUE

POUR VOTRE SÉCURITÉ, cet appareil doit être mis à la terre adéquatement. Faire vérifier la prise murale et le circuit par un technicien qualifié afin de s'assurer que la mise à la terre a été effectuée correctement.

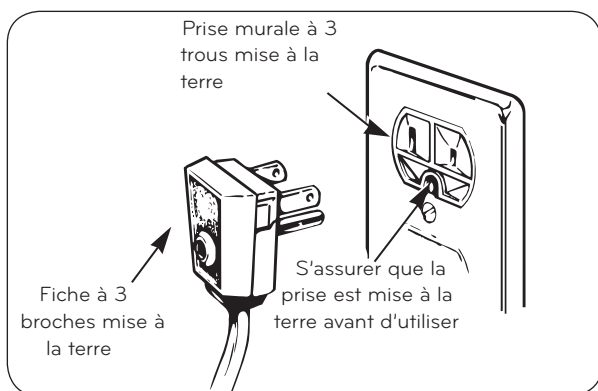

METHODE DE MISE A LA TERRE RECOMMANDEE

Afin de s'assurer un bon fonctionnement et prévenir la surcharge des circuits de câblage de la maison, brancher le réfrigérateur à une prise électrique individuelle correctement mise à la terre et cotée à 115 V ~ 60 Hz, CA, 15 à 20 ampères.

Utiliser une prise électrique mise à la terre sans interrupteur, à 3 trous. Ne pas utiliser de rallonge.

Cela vous offre le meilleur exercice et prévient les surcharges d'énergie qui peuvent provoquer un incendie à cause du surchauffe des câbles. Il est recommandé d'utiliser un circuit séparé pour ce produit de même qu'un réceptacle qui ne puisse pas être déconnecté avec un interrupteur. N'utilisez pas un câble d'extension.

Ne jamais couper ni enlever la troisième broche du cordon d'alimentation.

REMARQUE: Avant d'effectuer toute installation, nettoyage ou remplacement de l'ampoule: régler le panneau de contrôle du réfrigérateur et du congélateur dans la position OFF, débrancher l'appareil de la source électrique existante, remettre en fonction le panneau de contrôle et l'ajuster au réglage désiré.

UTILISATION DE RALLONGES

Afin d'éviter une série de risques potentiels, il n'est pas recommandé d'utiliser des rallonges. S'il est absolument nécessaire d'utiliser une rallonge, elle doit être listée UL (pour les États-Unis) et CSA (pour le Canada). Utiliser une rallonge à 3 broches mise à la terre et dont la cote du cordon d'alimentation indique 15 ampères et 120 volts.

⚠ AVERTISSEMENT

REMPACEMENT DU CORDON D'ALIMENTATION

Si le cordon d'alimentation est endommagé, il devra être remplacé par le fabricant et le personnel autorisé par LG Electronics afin d'éviter des risques.

PIÈCES ET CARACTÉRISTIQUES

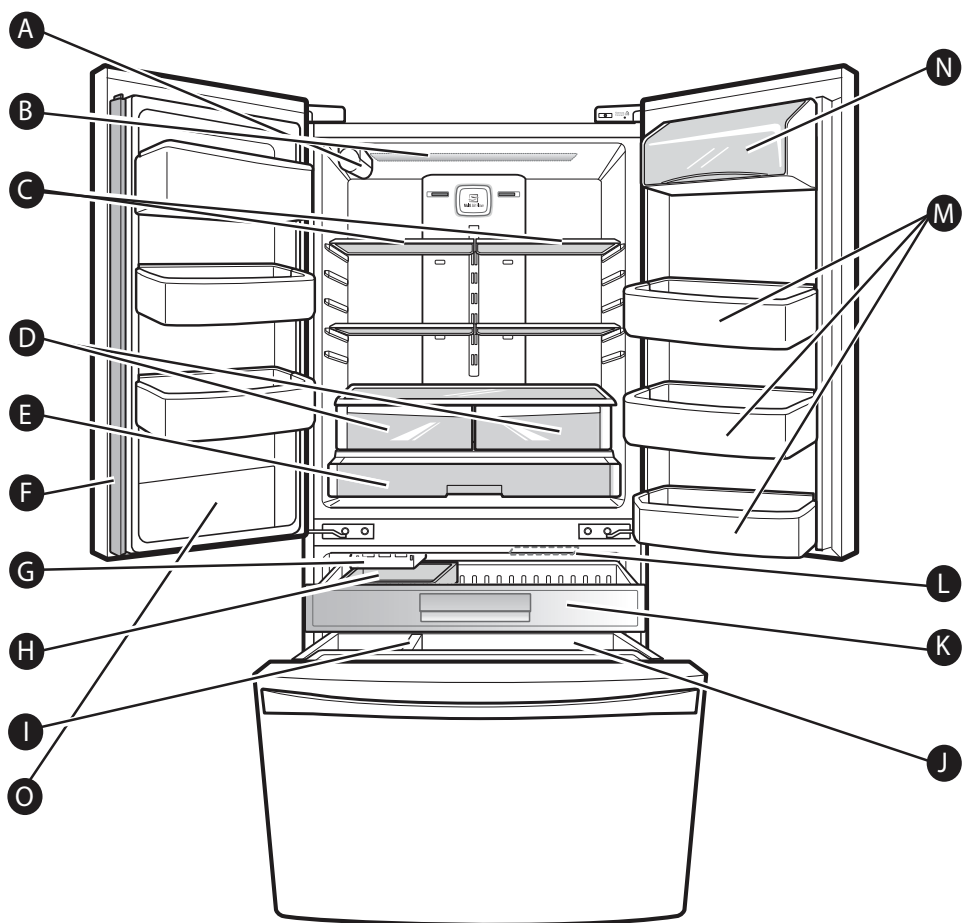

Utilisez cette page pour vous familiariser avec les pièces et fonctionnalités de votre réfrigérateur.

REMARQUE : Ce guide correspond à plusieurs modèles. Le réfrigérateur que vous avez acheté peut présenter tout ou partie des éléments indiqués ci-dessous. L'emplacement des éléments indiqués ci-dessous peut correspondre à un autre modèle.

- | | |
|--|---------------------------------------|
| A Filtre à eau | I Partition Durabase |
| B Lumière du réfrigérateur | J Durabase |
| C Étagères du réfrigérateur | K Tiroir coulissant |
| D Bacs à légume à contrôle d'humidité | L Lumière du congélateur |
| E Glide'N'Serve | M Bacs de la porte |
| F Montant articulé | N Bac à produits laitiers |
| G Machine à glaçon | O Couvercle du réservoir d'eau |
| H Bac à glaçon | |

* Concerne certains modèles

INSTALLATION DU RÉFRIGÉRATEUR

⚠ AVERTISSEMENT

RISQUE DE POIDS EXCESSIF

Utiliser deux ou plusieurs personnes pour déplacer et installer le réfrigérateur. Sinon il peut en résulter des blessures au dos ou autres.

3. Installer l'appareil dans un endroit où la température est entre 55 °F (13 °C) et 110 °F (43 °C). Si la température autour de l'appareil est trop élevée ou basse, cela peut modifier la capacité de refroidissement.

⚠ **ATTENTION:** Évitez de ranger l'unité près de sources de chaleur ou à un endroit où elle serait exposée à la lumière directe du soleil ou à l'humidité.

DÉBALLAGE DU RÉFRIGÉRATEUR

Retirer le ruban et toutes étiquettes temporaires du réfrigérateur avant d'utiliser. Ne enlever pas les étiquettes d'avertissement, l'étiquette des numéros de série et modèle ou la fiche technique apposée au dos de l'appareil.

Pour enlever tout résidu de ruban ou colle, frotter légèrement la zone avec le pouce. Les résidus de ruban et colle peuvent être enlevés facilement en frottant une petite quantité de détergent à vaisselle liquide avec les doigts. Essuyer avec de l'eau tiède et assécher.

Ne utiliser pas d'outils affûtés, d'alcool à friction, de liquides inflammables ou d'abrasifs pour enlever le ruban ou la colle. Ces produits peuvent endommager la surface du réfrigérateur. Pour plus de détails, voir "Consignes de Sécurité".

Les clayettes sont installées en position d'expédition. Les installer de façon à répondre à ses besoins individuels.

Au moment de déplacer le réfrigérateur:

Le réfrigérateur est lourd. Au moment de déplacer l'appareil pour le nettoyage ou le service, s'assurer de protéger le plancher. Toujours tirer le réfrigérateur droit. Ne faire pas le basculer d'un côté et de l'autre, cela peut endommager le plancher.

ENSUITE

1. Nettoyer entièrement le réfrigérateur et essuyer toute poussière accumulée pendant le transport.
2. Installer les accessoires comme bac à glaçons, tiroirs, clayettes, etc. Ils sont emballés ensemble pour éviter tout dommage pendant l'expédition.
3. Laisser le réfrigérateur fonctionner de 2 à 3 heures avant d'y placer des aliments. Vérifier le débit d'air froid dans le congélateur. Le réfrigérateur est prêt à être utilisé.

⚠ AVERTISSEMENT:

- Faire attention aux charnières, grille, butée, etc. Il y a risque de blessure.
- Ne mettre pas les mains ou un objet en métal dans les événements, la base ou au bas du réfrigérateur. Il y a risque de blessure ou de choc électrique.

Distance appropriée avec des articles adjacents

Veuillez garder le réfrigérateur à une distance appropriée d'autres objets pour éviter le refroidissement incorrect ou la surcharge de consommation d'électricité.

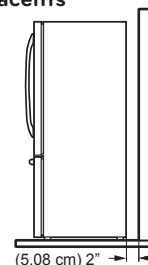



⚠ AVERTISSEMENT

RISQUE D'EXPLOSION



Éloigner tout matériau ou vapeur inflammable, comme de l'essence, du réfrigérateur. Sinon, cela peut causer la mort, une explosion ou un incendie.

INSTALLATION

1. Éviter de placer l'appareil près des sources de chaleur, au soleil ou à l'humidité.
2. Pour éviter les vibrations, l'appareil doit être de niveau. Au besoin, régler les vis niveleuses pour compenser. Le devant doit être légèrement plus haut que l'arrière pour faciliter la fermeture de la porte. Ces vis peuvent être tournées facilement en inclinant légèrement l'appareil. Tourner dans le sens horaire () pour soulever et dans le sens contre horaire () pour l'abaisser.

INSTALLATION DU RÉFRIGÉRATEUR

COMMENT RETIRER ET INSTALLER LES POIGNÉES ET PORTES DU RÉFRIGÉRATEUR ET CONGÉLATEUR

REMARQUE: Le retrait des portes est toujours recommandé lorsqu'il faut faire passer le réfrigérateur par une ouverture étroite. S'il faut retirer les poignées, procédez comme suit.

OUTILS DONT VOUS POUVEZ AVOIR BESOIN

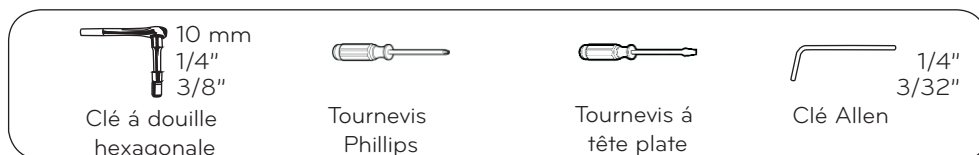

COMMENT RETIRER LA POIGNÉE DE LA PORTE DU RÉFRIGÉRATEUR

REMARQUE: L'aspect de la poignée peut être différent de celui des illustrations sur cette page.

Retrait de la poignée du réfrigérateur

Desserrez les vis pression avec une clé hexagonale de 3/32" (2,5 mm) et retirez la poignée.

REMARQUE: Si les attaches de montage de la poignée doivent être serrées ou retirées, utilisez une clé hexagonale de 1/4" (6,4 mm).

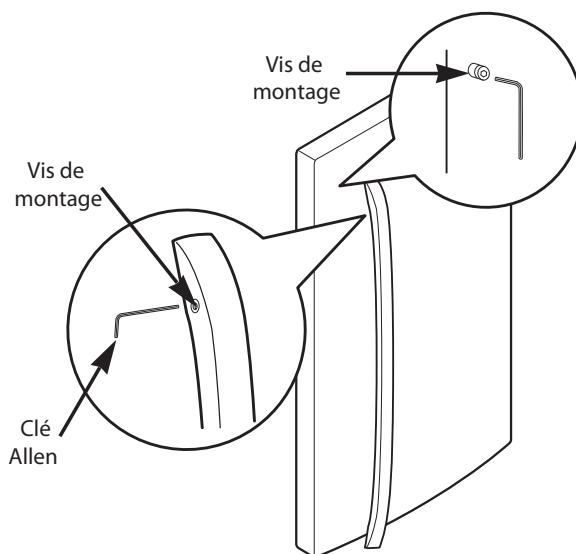

COMMENT REMETTRE EN PLACE LA POIGNÉE DE LA PORTE DU RÉFRIGÉRATEUR

REMARQUE: L'aspect de la poignée peut être différent de celui des illustrations sur cette page.

Remise en place de la poignée de porte du réfrigérateur

Placez la poignée sur la porte en ajustant l'empreinte de la poignée sur les attaches de montage et en serrant les vis de pression avec une clé hexagonale de 3/32" (2,5 mm).

REMARQUE: Si les attaches de montage de la poignée doivent être serrées ou retirées, utilisez une clé hexagonale de 1/4" (6,4 mm).

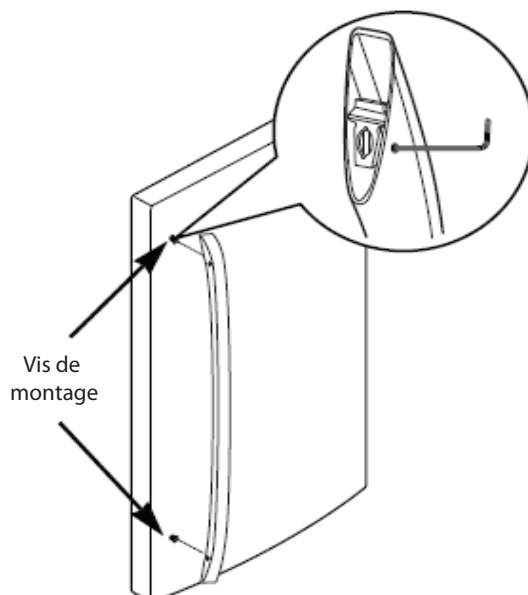

INSTALLATION DU RÉFRIGÉRATEUR

REMARQUE: Le retrait des portes est toujours recommandé lorsqu'il faut faire passer le réfrigérateur par une ouverture étroite. S'il faut retirer les poignées, procédez comme suit.

COMMENT RETIRER LA POIGNÉE DE LA PORTE DU CONGÉLATEUR

REMARQUE: L'aspect de la poignée peut être différent de celui des illustrations sur cette page.

Retrait de la porte du tiroir du congélateur

Desserrez les vis pression situées du côté inférieur de la poignée avec une clé hexagonale de 1/8" (3,1 mm) et retirez la poignée.

REMARQUE: Si les attaches de montage de la poignée doivent être serrées ou retirées, utilisez une clé hexagonale de 1/4" (6,4 mm).

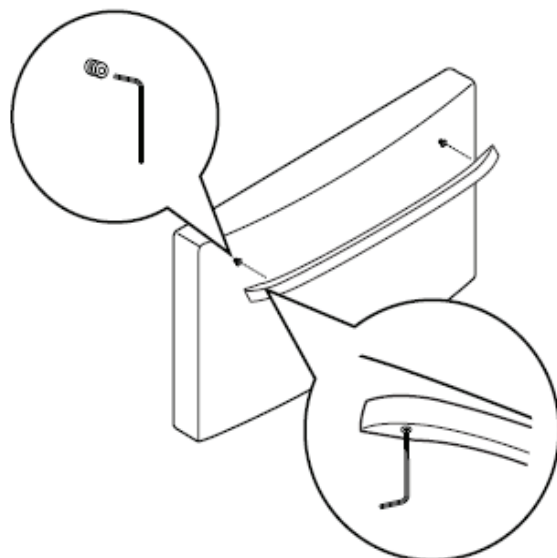

COMMENT REMETTRE EN PLACE LA POIGNÉE DE LA PORTE DU CONGÉLATEUR

REMARQUE: L'aspect de la poignée peut être différent de celui des illustrations sur cette page.

Remise en place de la poignée du tiroir du congélateur

Placez la poignée sur la porte en ajustant l'empreinte de la poignée sur les attaches de montage et en serrant les vis de pression avec une clé hexagonale de 1/8" (3,1 mm).

REMARQUE: Si les attaches de montage de la poignée doivent être serrées ou retirées, utilisez une clé hexagonale de 1/4" (6,4 mm).

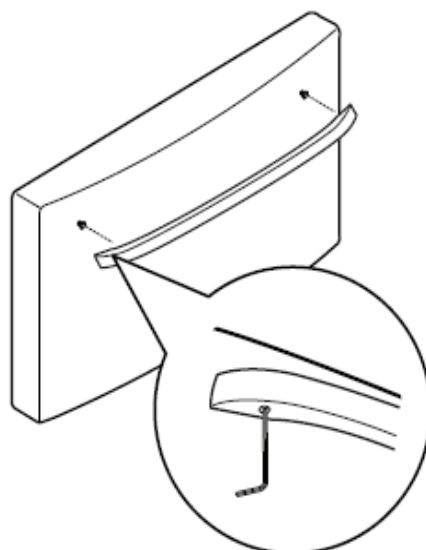

INSTALLATION DU RÉFRIGÉRATEUR

RETRAIT ET REMISE EN PLACE DES PORTES DU RÉFRIGÉRATEUR

⚠ AVERTISSEMENT

Risques liés au poids excessif :

Faites appel à au moins deux personnes pour retirer et installer le réfrigérateur. Sinon, il y a risque de blessures au dos ou d'autres blessures.

⚠ AVERTISSEMENT

Risque d'électrocution

- Déconnectez l'alimentation électrique du réfrigérateur avant de procéder à l'installation. Sinon, vous risquez de vous blesser ou de subir une issue fatale.
- Ne placez pas les mains, les pieds ou autres objets dans les ouvertures d'aération, la grille de base ou le bas du réfrigérateur. Vous pourriez vous blesser ou être électrocuté.

REMARQUE : Soyez prudent lorsque vous travaillez sur la charnière et la grille de base. Vous pourriez vous blesser.

Pour retirer la porte de gauche du réfrigérateur :

À l'arrière du réfrigérateur, tirez le tube d'eau hors du raccord de la pince de serrage en appuyant sur l'anneau de pincement du raccord (voir la figure ci-dessous).

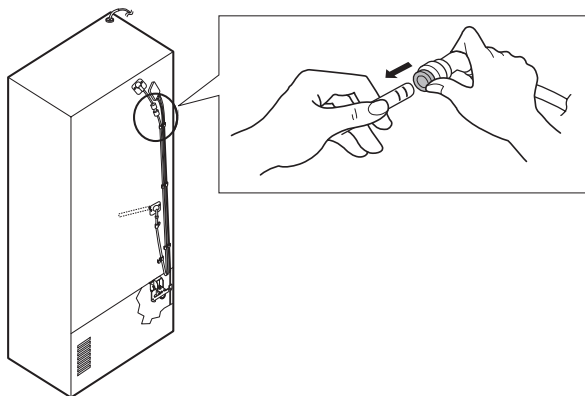

⚠ ATTENTION: Avant de commencer, retirez des portes les aliments et les bacs.

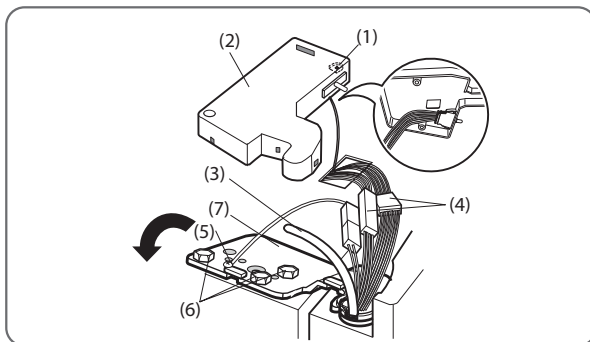

1. Ouvrez la porte. Retirez la vis du couvercle de la charnière supérieure (1).
2. Utilisez un tournevis à lame plate pour soulever vers l'arrière les crochets (non illustrés) à l'avant sous le couvercle (2). Soulevez le couvercle.
3. Retirez le couvercle. Tirez le tube pour l'extraire (3).
4. Débranchez tous les faisceaux de fils (4).
5. Retirez la vis de mise à la terre (5).
6. Retirez les trois boulons (6) à l'aide d'une clé à douille de 10 mm. Soulevez la charnière supérieure (7)

⚠ ATTENTION: Lorsque vous soulevez la charnière, assurez-vous que la porte ne tombe pas vers l'avant.

7. Soulevez la porte de la tige d'articulation du milieu et retirez la porte.
8. Placez la porte, face intérieure vers le haut, sur une surface que ne produit pas griffures.

Pour retirer la porte droite du réfrigérateur :

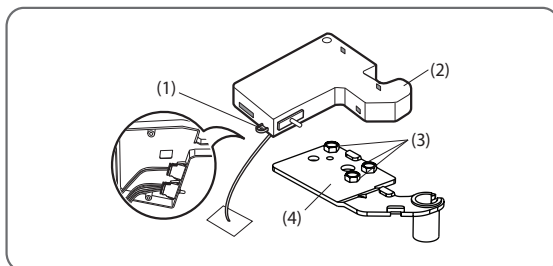

1. Ouvrez la porte. Retirez la vis du couvercle de la charnière supérieure (1). Soulevez le couvercle (2).
2. Retirez le couvercle.
3. Retirez les trois boulons (3) à l'aide d'une clé à douille de 10 mm. Soulevez la charnière supérieure (4)

⚠ ATTENTION: Lorsque vous soulevez la charnière, assurez-vous que la porte ne tombe pas vers l'avant.

4. Soulevez la porte de la tige d'articulation du milieu et retirez la porte.
5. Placez la porte, face intérieure vers le haut, sur une surface non griffante.

INSTALLATION DU RÉFRIGÉRATEUR

Réinstallation de la porte du réfrigérateur

► Porte Gauche

1. Posez la porte sur la tige d'articulation du milieu (10).
2. Alignez les trous de la charnière supérieure avec ceux du dessus du réfrigérateur. Insérez et resserrez les trois boulons (6) dans la charnière.
3. Installez la vis de mise à la terre (5) et connectez les deux faisceaux de fils (4).
4. Poussez le tuyau d'eau (3) situé en haut de la porte gauche dans le trou à côté de la charnière gauche au-dessus de l'armoire jusqu'à ce qu'il sorte par l'arrière.
5. Insérez le tuyau d'approvisionnement d'eau (3) dans le connecteur jusqu'à ce que vous ne voyiez qu'une seule graduation. Insérez complètement le tube sur 5/8" (15 mm).
6. Accrochez les pattes sur le côté gauche du couvercle de la charnière (1) sous le bord de la charnière supérieure (7) et positionnez le couvercle en place. Insérez et serrez la vis du couvercle (1).

► Porte Droite

1. Posez la porte sur la tige d'articulation du milieu (9).
2. Alignez les trous de la charnière supérieure avec ceux du dessus du réfrigérateur. Insérez et resserrez les trois boulons (6) dans la charnière.
3. Accrochez les pattes sur le côté gauche du couvercle de la charnière (2) sous le bord de la charnière supérieure (4) et positionnez le couvercle en place. Insérez et serrez la vis du couvercle (1).

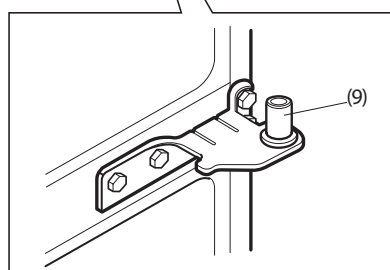
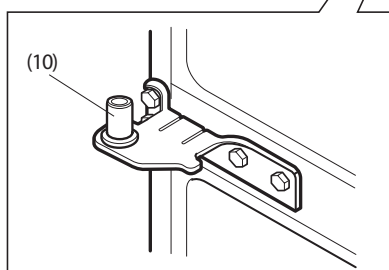
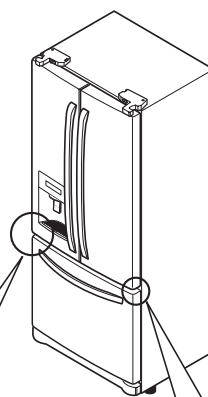
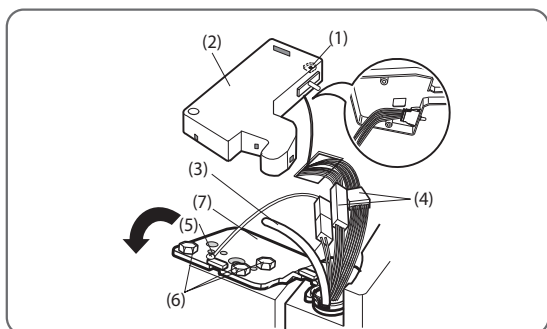

! ATTENTION

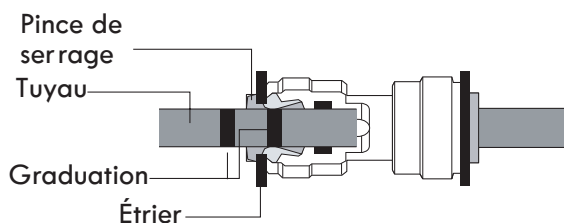

Après insertion, tirez le tuyau pour vérifier qu'il est bien fixé et réinsérez l'étrier.

INSTALLATION DU RÉFRIGÉRATEUR

COMMENT RETIRER LE TIROIR DU CONGÉLATEUR

⚠ AVERTISSEMENT : Faites-vous aider de deux personnes ou plus pour retirer ou installer le tiroir du congélateur. Risque de blessures au dos ou à d'autres membres.

⚠ ATTENTION : Ne tenez pas la poignée lorsque vous retirez ou remplacez le tiroir. Celle-ci peut se détacher et vous blesser.

REMARQUE : Dans les figures suivantes, le tiroir coulissant situé au-dessus du tiroir du congélateur n'est pas représenté pour plus de clarté.

Pour le retirer, tirez le tiroir jusqu'au bout. Soulevez le tiroir et sortez-le, en le dégageant bien des rails.

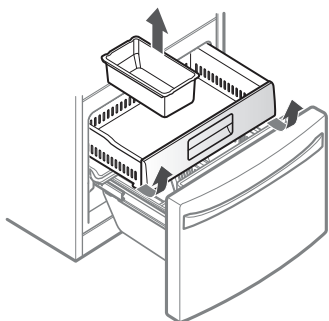

Tirez le tiroir jusqu'au bout. Retirez le panier inférieur **①** en le soulevant du dispositif de rails.

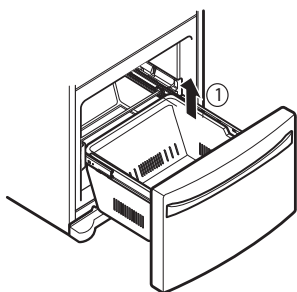

Retirez les vis **②** du rail de chaque côté.

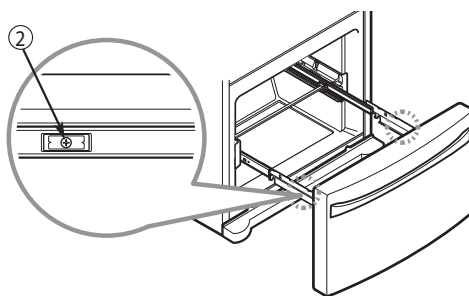

Tenez le tiroir de chaque côté et soulevez-le pour le détacher des rails.

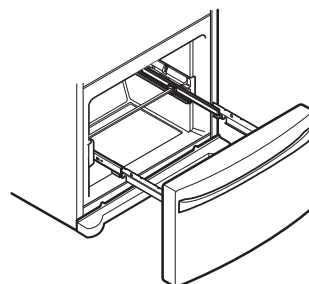

Avec les deux mains, rentrez les deux barres simultanément.

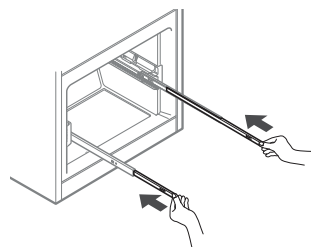

INSTALLATION DU RÉFRIGÉRATEUR

COMMENT INSTALLER LE TIROIR DU CONGÉLATEUR

Faites coulisser chaque rail jusqu'au bout.

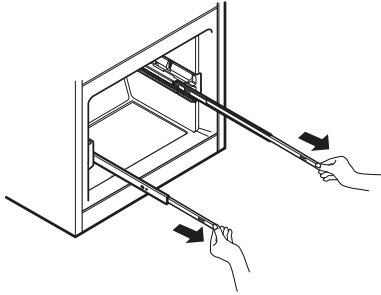

Tenez le tiroir de chaque côté et accrochez les supports de porte ① aux ailettes des rails ② situés de chaque côté.

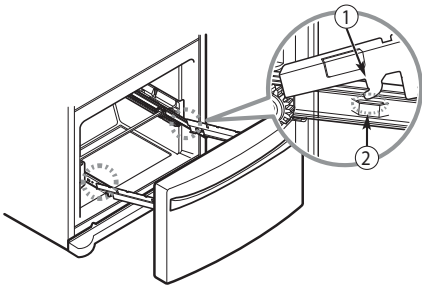

Abaissez la porte en position et resserrez les vis ③ situées de chaque côté.

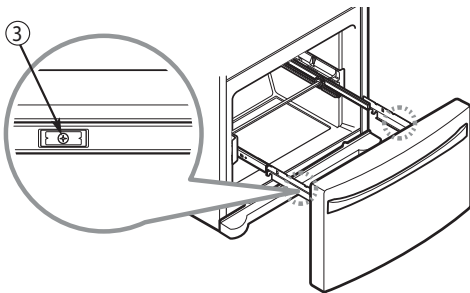

Le tiroir étant complètement déployé, insérez le panier inférieur ④ dans le dispositif de rails.

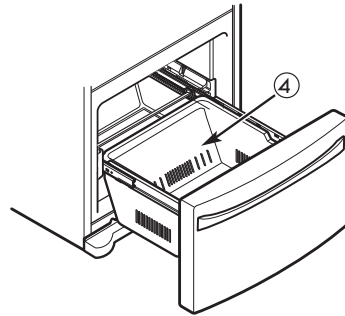

Le tiroir étant complètement déployé, insérez le panier inférieur ④ dans le dispositif de rails.

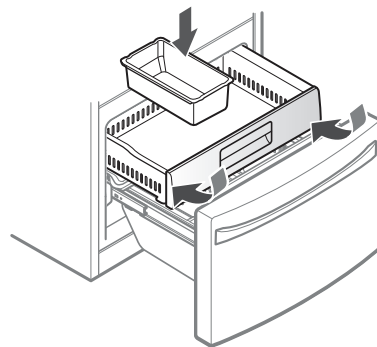

⚠ ATTENTION : Si la partition Durabase est retirée, l'espace est suffisant pour laisser un enfant ou un petit animal se faufiler à l'intérieur. Pour éviter que votre enfant ou animal ne soit pris au piège accidentellement et ne risque de suffoquer, NE LES LAISSEZ PAS toucher ou s'approcher du tiroir du congélateur.

⚠ ATTENTION : NE MARCHEZ PAS, ne vous asseyez pas sur le tiroir du congélateur.

INSTALLATION DU RÉFRIGÉRATEUR

MISE À NIVEAU ET ALIGNEMENT DES PORTES

Mise à niveau

Après l'installation, branchez le cordon d'alimentation du réfrigérateur sur une prise à 3 connecteurs mise à la terre et poussez le réfrigérateur en position finale.

Le réfrigérateur comporte deux cales de réglage à l'avant, une du côté droit, l'autre du côté gauche. Ajustez les cales de réglage pour modifier l'inclinaison avant-arrière ou côté à côté. Si le réfrigérateur semble instable, ou si vous souhaitez que les portes se ferment plus facilement, réglez l'inclinaison du réfrigérateur en utilisant les instructions ci-dessous :

REMARQUE: Outils requis : Clé de 11/16" (18 mm) ou tournevis à lame plate.

1. Tournez la cale de réglage dans le sens inverse des aiguilles d'une montre pour soulever ce côté du réfrigérateur ou dans le sens des aiguilles d'une montre pour l'abaisser. Il faudra éventuellement plusieurs tours de cales de réglage pour régler l'inclinaison du réfrigérateur.

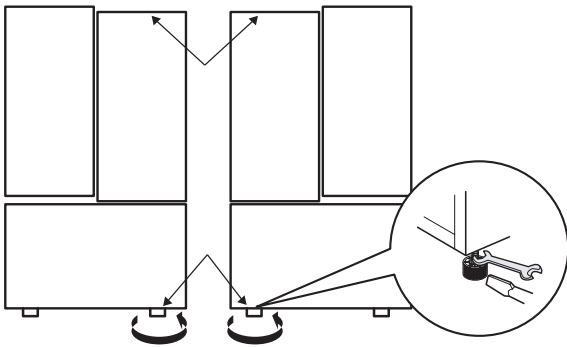

REMARQUE: Demandez à une personne de pousser vers l'arrière le haut du réfrigérateur pour retirer une partie du poids sur les cales de réglage. Cela simplifie le réglage des cales.

2. Ouvrez de nouveau les portes pour vérifier qu'elles se ferment facilement. Si les portes ne se ferment pas facilement, inclinez le réfrigérateur un peu plus vers l'arrière en tournant les deux cales de réglage dans le sens inverse des aiguilles d'une montre. Il faudra éventuellement plusieurs tours, et vous devrez effectuer le même nombre de tours pour les deux cales de réglage.

REMARQUE: Votre réfrigérateur est doté de deux portes. Chacune peut être ouverte ou fermée indépendamment. Vous devrez éventuellement exercer une légère pression sur les portes pour les fermer complètement.

Alignement de la porte

Si l'espacement entre vos portes n'est pas régulier, suivez les consignes ci-dessous pour aligner les portes:

1. D'une main, soulevez la porte que vous souhaitez relever, au niveau de la charnière du milieu.
2. De l'autre main, servez-vous de pinces pour insérer un circlip comme illustré.
3. Insérez d'autres circlips jusqu'à ce que les portes soient alignées. (Trois circlips sont fournis avec le réfrigérateur dans la pochette Utilisation & Entretien.)

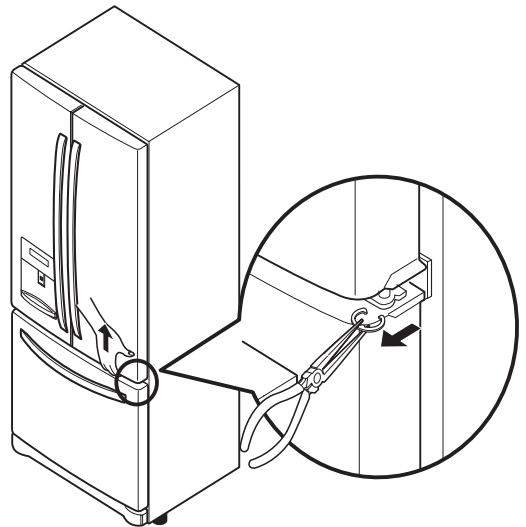

UTILISATION DU RÉFRIGÉRATEUR

RÉGLAGE DES CONTRÔLES

Le Contrôle du réfrigérateur agit comme un thermostat pour tout l'appareil (sections réfrigérateur et congélateur). Plus le réglage est froid, plus le compresseur travaillera pour maintenir la température choisie. Le contrôle du congélateur règle le flux d'air froid du congélateur au réfrigérateur. Le réglage du contrôle du congélateur à une température plus basse conserve plus d'air froid dans le compartiment congélateur pour le maintenir plus froid.

CIRCULATION D'AIR

L'air froid circule du congélateur à la section produits frais, puis revient par les ouvertures d'aération dans la paroi divisant les deux sections. Veillez à ne pas obstruer les ouvertures d'aération lors du remplissage du réfrigérateur. Vous pourriez ainsi restreindre la circulation de l'air et faire monter la température du réfrigérateur ou provoquer l'accumulation d'humidité à l'intérieur. (Voir le schéma de circulation d'air ci-dessous.)

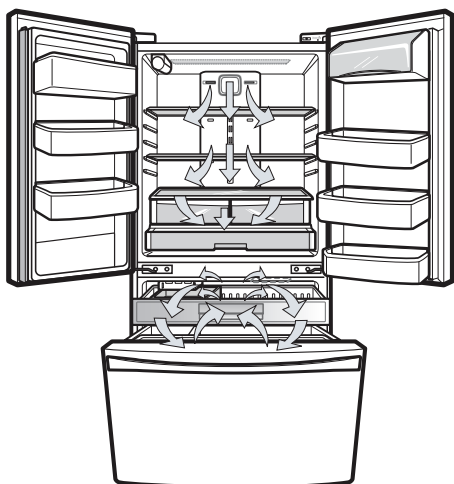

Température

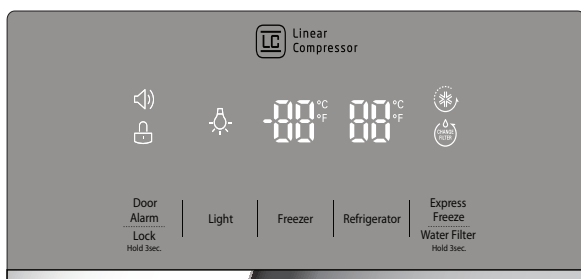

•Le contrôle Refrigerator Temp va de 33°F à 46°F (0°C à 8°C). Appuyez sur le bouton 'Refrigerator' pour parcourir les réglages de température disponibles un incrément à la fois.

•Le contrôle Freezer Temp. va de -6°F à 8°F (-21°C à -13°C). Appuyez sur le bouton 'Freezer' pour parcourir les réglages de température disponibles un incrément à la fois.

REMARQUE: Lors du changement des réglages de contrôle, attendez 24 heures avant d'effectuer des ajustements supplémentaires. Les contrôles sont correctement réglés lorsque la température du lait ou du jus vous convient et que la crème glacée est ferme. Si la température est trop basse ou trop élevée, changez le réglage un incrément à la fois. Attendez 24 heures que le changement se stabilise avant de procéder à un nouveau réglage.

Distributeur

Un égouttement peut se produire après la distribution. Maintenez votre tasse sous le distributeur pendant quelques secondes après la distribution pour récupérer toutes les gouttes.

NOTE : L'affichage de contrôle est doté d'une commande tactile. Une humidité excessive sur l'affichage peut causer un dysfonctionnement. Maintenez l'affichage propre et sec.

Express Freeze

- Lorsque vous touchez le bouton Express Freeze, le graphisme s'allume dans l'affichage et reste allumé pendant 24 heures. La fonction s'arrêtera automatiquement après 24 heures.
- Vous pouvez désactiver cette fonction manuellement en touchant le bouton une autre fois.
- Cette fonction augmente les possibilités de fabrication de glace et de congélation.

Filtre à eau

Lorsque le témoin de filtre à eau est allumé, vous devez changer le filtre à eau. Après le changement de filtre à eau, maintenez enfoncé le bouton Express freeze (Water Filter) pendant trois secondes pour éteindre le témoin. Vous devez changer le filtre à eau environ tous les six mois.

Light

Appuyez sur l'interrupteur pour allumer ou éteindre la lumière. Lorsque vous vous servez de l'eau, une lumière s'allume sous l'interrupteur d'eau.

UTILISATION DU RÉFRIGÉRATEUR

Meneau articulé

Cette fonction est une bande métallique attachée à la porte gauche qui s'articule (pivote) sur 90 degrés lorsque la porte est fermée, formant un meneau (base) sur lequel viennent s'appuyer les joints d'étanchéité des portes gauche et droite.

Attention lors de la fermeture de la porte

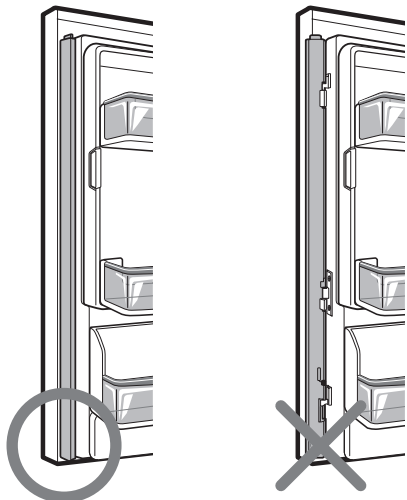

⚠ ATTENTION

Pour réduire les risques d'égratignures de la porte ou de rupture du meneau de la porte, veuillez vous assurer que le meneau de la porte du réfrigérateur est toujours replié vers l'intérieur..

Alarme de porte

- Lorsqu'une alimentation électrique est connecté au réfrigérateur, l'alarme de la porte est initialement activée. Lorsque vous appuyez sur le bouton 'Door Alarm', l'affichage change à OFF et la fonction 'Door Alarm' se désactive.

- Lorsque la porte du réfrigérateur ou du congélateur est laissée ouverte pendant plus de 60 secondes, l'alarme retentit pour vous indiquer que la porte est ouverte.

- Lorsque vous fermez la porte, l'alarme s'arrête.

Lock

- Lors de la connexion initiale de l'alimentation électrique au réfrigérateur, la fonction Verrou est désactivée.

- Si vous souhaitez activer la fonction Verrou pour verrouiller d'autres boutons, maintenez enfoncé le bouton 'Door Alarm' pendant plus de trois secondes. L'icône 'Control Lock' s'affiche et la fonction Verrou est maintenant activée.

- Lorsque la fonction Verrou est activée, aucun autre bouton ne fonctionne. Le bloc du distributeur est également désactivé.

- Pour désactiver la fonction Verrou, maintenez enfoncé le bouton 'Door Alarm' pendant environ trois secondes.

Le mode Présentation (pour utilisation en magasin seulement)

Le mode Présentation désactive tout refroidissement dans les sections réfrigérateur et congélateur pour préserver l'énergie alors que l'affichage est activé chez un détaillant. Lorsque cette fonction est activée, OFF s'affiche sur le panneau de commande.



Pour désactiver cette fonction:

L'une des portes du réfrigérateur étant ouverte, maintenez enfoncés les boutons 'Refrigerator' et 'Express Freeze' en même temps pendant cinq secondes. Le panneau de commande émet un bip et les réglages de température s'affichent pour confirmer la désactivation du mode Présentation. Utilisez la même procédure pour activer le mode Présentation.

UTILISATION DU RÉFRIGÉRATEUR

MACHINE À GLAÇONS AUTOMATIQUE

La machine à glaçon produira environ 70-210 cubes par période de 24h, suivant la température du compartiment congélateur, la température externe, le nombre d'ouvertures de porte et les conditions de fonctionnement.

- Il faut entre 12 et 24 heures à un réfrigérateur qui vient d'être installé pour commencer à produire des glaçons. Attendez 72 heures pour atteindre la vitesse nominale de production de glaçons.

- Celle-ci s'interrompt lorsque le bac à glaçons interne est plein. Lorsqu'il est plein, le bac à glaçons interne contient approximativement 6-8 verres de glaçons.

- Pour désactiver la machine à glaçon automatique, faites basculer l'interrupteur sur **OFF (O)**. Pour activer la machine à glaçon automatique, faites basculer l'interrupteur sur **ON (I)**.

- La pression d'eau doit être entre 20 et 120 psi sur les modèles sans filtre à eau, et entre 40 et 120 psi sur les modèles avec filtre à eau pour produire des glaçons en quantité et taille normale.

- Les substances étrangères ou le gel sur le capteur de détection de glaçon peuvent interrompre la production de glaçons. Assurez-vous que la zone du capteur est toujours propre.

⚠ ATTENTION

- Les premiers glaçons produits après l'installation peuvent contenir des particules ou des odeurs provenant de la ligne d'arrivée d'eau ou du réservoir d'eau. Jetez les premiers verres de glaçons (environ 24 cubes). Jetez-les aussi si le réfrigérateur n'a pas été utilisé pendant longtemps.

- Si les glaçons produits sont décolorés, vérifiez l'arrivée d'eau. Si le problème persiste, contactez un centre de dépannage certifié. Ne consommez pas les glaçons ou l'eau tant que le problème n'est pas corrigé.

- Assurez-vous que rien ne bloque la course du bras d'arrêt automatique.

- Lorsque le bac se remplit jusqu'au niveau du bras d'arrêt automatique, la machine à glaçons s'arrête.

- Il est normal que certains glaçons soient collés ensemble.

- Si vous consommez peu de glaçons, les vieux cubes deviendront nuageux, auront mauvais goût et rétréciront.

- Ne stockez jamais de cannettes de boisson ou autres éléments dans le bac à glaçons pour les refroidir plus rapidement. Ceci peut endommager la machine à glace et le bac peut exploser.

- N'utilisez jamais de verre ou de vaisselle en cristal fin pour collecter les glaçons. Ces récipients peuvent se fendre ou se briser et laisser des fragments de verre dans la glace.

⚠ ATTENTION

Risque de blessure

NE TOUCHEZ PAS le mécanisme de fabrication automatique de glaçons lorsque le réfrigérateur est branché.

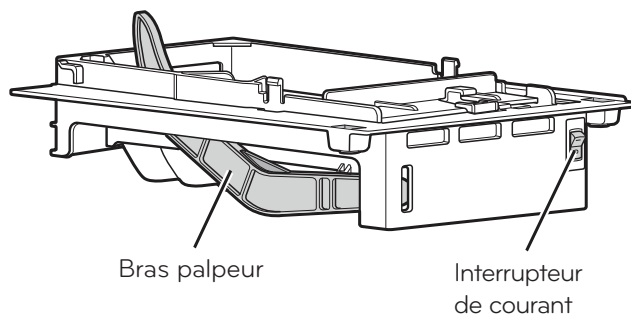

QUAND DEVEZ-VOUS BASCULER L'INTERRUPTEUR DE LA MACHINE À GLAÇONS SUR OFF (O)

- Si l'arrivée d'eau sera coupée pendant plusieurs heures.
- Si le bac à glaçons est retiré pendant plus de 1 ou 2 min.
- Lorsque le réfrigérateur ne sera pas utilisé pendant plusieurs jours.

REMARQUE : Le bac à glaçons doit être vidé lorsque l'interrupteur de la machine à glaçons est basculé en position **OFF**.

BRUITS NORMAUX QUE VOUS RISQUEZ D'ENTENDRE

- La vanne d'eau de la machine à glaçons bourdonnera lorsqu'elle se remplit d'eau. Si l'interrupteur est en position **ON (I)**, le bourdonnement sera perceptible même si la machine n'a pas encore été reliée à l'arrivée d'eau. Pour interrompre le bourdonnement, basculez l'interrupteur sur **OFF (O)**.

REMARQUE : La machine à glaçon peut être endommagée si vous maintenez l'interrupteur en position **ON (I)** avant de brancher la ligne d'eau.

- Vous entendrez le son des glaçons dans le bac et l'eau couler dans les tuyaux lorsque la machine à glaçons se remplit.

PRÉPARATION DE VACANCES

Basculez l'interrupteur de la machine à glaçons en position **OFF (O)** et coupez l'arrivée d'eau vers le réfrigérateur.

REMARQUE : Le bac à glaçons doit être vidé lorsque l'interrupteur de la machine à glaçons est basculé en position **OFF**.

Si la température ambiante descend en-dessous de zéro, faites vider l'arrivée d'eau par un technicien qualifié pour éviter d'importants dégâts matériels liés aux inondations causées par la rupture des lignes ou raccords d'eau.

UTILISATION DU RÉFRIGÉRATEUR

GUIDE DE STOCKAGE DES ALIMENTS

Enveloppez ou stocker la nourriture dans le réfrigérateur dans une matière hermétique à l'épreuve de l'humidité sauf indication contraire. Cela empêche le transfert des odeurs et du goût dans le réfrigérateur. Pour les produits datés, vérifiez le code de date pour vous assurer de la fraîcheur des aliments.

Produits	Procédure
Beurre ou margarine	► Gardez le beurre ouvert dans une assiette couverte ou un compartiment fermé. Lors du stockage d'une réserve supplémentaire, enveloppez dans un emballage à congélation et congelez le produit.
Fromage	► Stockez dans un emballage d'origine jusqu'à utilisation. Une fois ouvert, remballer hermétiquement dans un film de plastique ou du papier d'aluminium.
Lait	► Essuyez les cartons de lait. Pour un meilleur stockage, placez le lait sur une étagère intérieure, et non sur une étagère de porte.
ŒUFS	► Stockez dans le carton d'origine sur une étagère intérieure, et non sur une étagère de porte.
Fruit	► Ne pas laver ou peler un fruit jusqu'à ce qu'il ne soit prêt à être consommé. Sélectionner et garder les fruits dans les récipients originaux, dans un bac, ou les garder dans un sac en papier complètement fermé, sur une étagère du réfrigérateur.
Légume-feuille	► Retirez l'emballage du magasin et enlevez les zones meurtries ou décolorées. Lavez à l'eau froide et égouttez. Placez dans un sac ou un conteneur en plastique, et rangez dans le bac à légumes.

Légumes à peau (carottes, poivrons) ► Placez dans des sacs ou un conteneur en plastique, et rangez dans le bac à légumes.

Poisson ► Garder le poisson cru et les fruits de mer dans le congélateur, si vous nous les consommez pas le jour de l'achat. Il est conseillé de consommer le poisson cru et les fruits de mer le jour de l'achat.

Restes ► Couvrez les restes avec du film plastique, du papier d'aluminium ou des contenants en plastique avec couvercle hermétique.

UTILISATION DU RÉFRIGÉRATEUR

STOCKAGE DES ALIMENTS CONGELÉS

REMARQUE : Consultez un guide sur la congélation ou un livre de cuisine fiable pour obtenir d'autres informations sur la préparation des aliments en vue d'une congélation ou sur les durées de conservation des aliments.

Congélation

Le congélateur ne peut pas congeler rapidement une grande quantité de nourriture. Ne placez pas d'aliments non congelés dans le congélateur qui ne pourra pas congeler en moins de 24 heures (pas plus de 2 à 3 livres de nourriture par pied cube d'espace de congélation). Laissez suffisamment d'espace dans le congélateur pour permettre la circulation de l'air entre les paquets. Veillez à laisser suffisamment d'espace à l'avant pour garantir la fermeture hermétique de la porte.

Les durées de stockage varient en fonction de la qualité et du type de nourriture, du type d'emballage ou d'enveloppement utilisé (hermétique à l'air et à l'humidité) et de la température de stockage. Les cristaux de glace à l'intérieur d'un paquet fermé sont normaux. Cela signifie simplement que l'humidité dans la nourriture et l'air à l'intérieur du paquet se sont condensés, formant des cristaux de glace.

REMARQUE : Laissez les aliments chauds refroidir à la température de la pièce pendant 30 minutes, puis emballez et congelez. Le refroidissement des aliments chauds avant la congélation permet d'économiser l'énergie.

Emballage

La qualité de la congélation dépend du choix d'un emballage approprié. Lorsque vous fermez et scellez le paquet, il doit être parfaitement hermétique à l'air ou à l'humidité. Dans le cas contraire, l'odeur et le goût des aliments pourraient être transférés dans le réfrigérateur, ou les aliments congelés pourraient sécher.

Recommandations d'emballage :

- Contenants en plastique rigide avec couvercle à fermeture hermétique
- Bocaux à bords droits/bocaux de congélation
- Papier d'aluminium renforcé
- Papier plastifié
- Films plastiques imperméables
- Sac de congélation à fermeture incorporée

Suivez les instructions de l'emballage ou du contenant pour utiliser les méthodes de congélation appropriées.

N'utilisez pas

- Papier d'emballage de pain
- Contenants en plastique non-polyéthylène
- Contenants sans couvercle hermétique
- Papier ciré ou papier de congélation ciré
- Film fin semi-perméable

⚠ ATTENTION : Ne placez pas les boîtes de boissons ou les contenants de nourriture en plastique dans le compartiment congélateur. Ils pourraient se rompre ou éclater en congelant.

UTILISATION DU RÉFRIGÉRATEUR

SECTION RÉFRIGÉRATEUR

DISTRIBUTEUR D'EAU

Pour obtenir de l'eau froide, poussez l'interrupteur de distribution avec un verre.

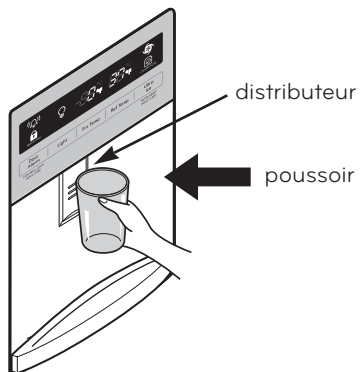

Un égouttement peut se produire après la distribution. Maintenez votre tasse sous le distributeur pendant quelques secondes après la distribution pour récupérer toutes les gouttes.

BAC À EAU

Appuyez sur l'un des coins avant pour retirer le plateau.

Remarque: Il n'y a pas de drain sous le plateau. Vous devez vider le plateau de tout liquide récupéré.

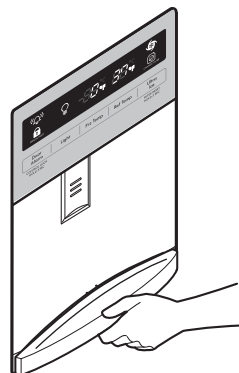

Pour le remettre en place, inclinez légèrement l'avant du plateau vers le haut et placez les ailettes dans les trous.

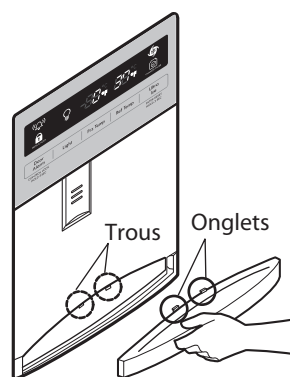

UTILISATION DU RÉFRIGÉRATEUR

ÉTAGÈRES DU RÉFRIGÉRATEUR

Les étagères de votre réfrigérateur sont réglables pour répondre à vos besoins. Votre modèle peut être équipé d'étagères complètes ou d'étagères divisées.

Ajustez les étagères en fonction de la taille des éléments pour retrouver vos aliments plus facilement. Cela permettra de réduire le temps pendant lequel la porte du réfrigérateur reste ouverte, ce qui vous fera économiser de l'énergie.

IMPORTANT : Ne lavez pas les étagères en verre encore froides avec de l'eau chaude. Celles-ci pourraient se briser si elles sont exposées à des changements soudains de température ou à des impacts.

REMARQUE : Les étagères en verre sont lourdes. Prenez des précautions lorsque vous les retirez.

Réglage des étagères (étagère divisée)
Retirez les étagères de leur position de transport et placez-les dans la position souhaitée.

Pour retirer une étagère - inclinez l'avant de l'étagère ① et soulevez-la ②. Tirez-la du réfrigérateur.

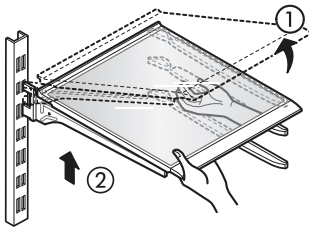

Pour réinstaller une étagère—inclinez l'avant de l'étagère vers le haut et guidez les crochets dans les trous à la hauteur souhaitée ③. Puis rabaissez l'avant de l'étagère pour que les crochets tombent dans les trous ④.

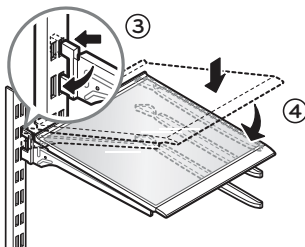

⚠ ATTENTION

- Assurez-vous que les étagères sont nivelées latéralement.
 - Assurez-vous que la bordure de l'étagère est entièrement insérée entre les rainures des parois.
 - Assurez-vous que les crochets sont insérés dans la bonne position. (Étagère côté gauche vers le trou gauche, étagère côté droit vers le trou droit.)
- Le non-respect de ces consignes peut entraîner la chute de l'étagère ou le renversement des aliments.

BACS À LÉGUME À CONTRÔLE D'HUMIDITÉ

Les bacs à légume permettent de conserver le goût des fruits et des légumes grâce à un contrôle facile de l'humidité dans le tiroir. Vous pouvez contrôler la quantité d'humidité dans les bacs à légume étanches en réglant la commande sur n'importe quelle position entre **LÉGUME** et **FRUIT**.

- **LÉGUME** garde l'air humide dans le bac pour mieux conserver les légumes feuillus frais.
- **FRUIT** élimine l'air humide du bac à légumes pour une meilleure conservation des fruits.

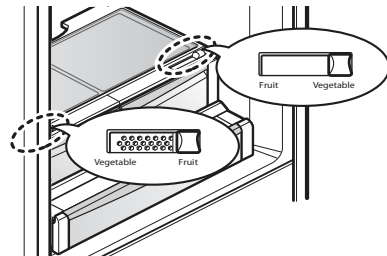

RETIRER LE BAC À LÉGUMES À CONTRÔLE D'HUMIDITÉ

1. Pour le retirer, tirez le tiroir jusqu'au bout.
2. Soulevez l'avant du bac à légumes, puis tirez complètement.
3. Pour l'installer, inclinez légèrement l'avant vers le haut, insérez le tiroir dans le cadre et poussez-le jusqu'au bout.

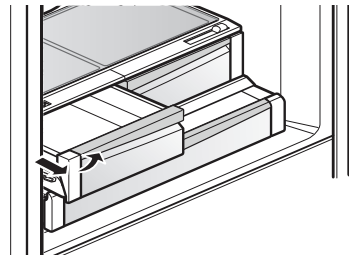

Pour retirer le verre

1. Soulevez le verre sous le couvercle du bac à légume.
2. Tirez-le vers le haut puis vers l'extérieur.

REMARQUE : Tiroir du garde-manger non représenté pour plus de clarté.

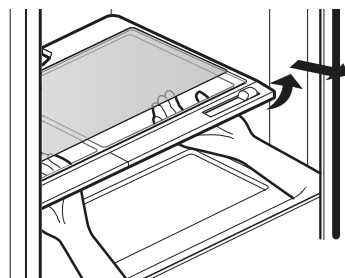

UTILISATION DU RÉFRIGÉRATEUR

TIROIR DU GARDE-MANGER

Ce tiroir peut être utilisé pour les grands plateaux, les aliments d'épicerie et les boissons. (N'utilisez pas ce tiroir pour conserver des légumes ou des articles nécessitant beaucoup d'humidité). Tirez pour ouvrir. Soulevez légèrement et tirez pour le retirer.

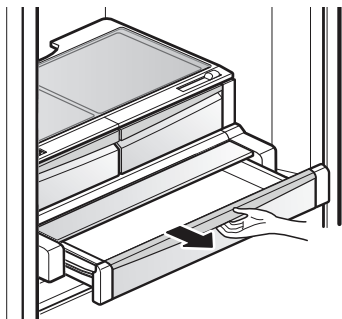

BAC À PRODUITS LAITIERS

1. Pour retirer le bac à produits laitiers, soulevez et tirez.
2. Pour remplacer le bac à produits laitiers, glissez-le au dessus de l'emplacement souhaité et poussez jusqu'au bout.

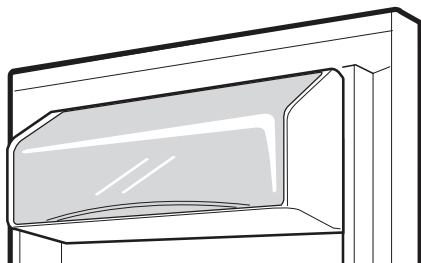

BACS DE LA PORTE

Les bacs de porte sont amovibles et peuvent être facilement nettoyés et réglés.

1. Pour retirer le bac, soulevez et tirez.
2. Pour remplacer le bac à produits laitiers, glissez-le au dessus de l'emplacement souhaité et poussez jusqu'à ce qu'il s'emboîte.

REMARQUE : Certains bacs peuvent avoir une forme différente et ne s'emboîter que dans un emplacement spécifique.

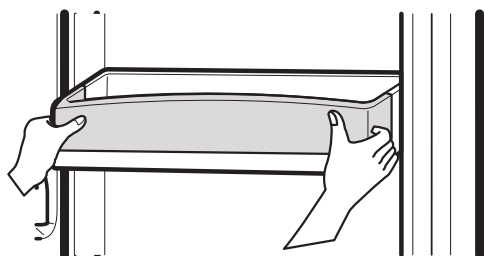

SECTION CONGÉLATEUR

BAC À GLAÇON

1. Tirez le tiroir du congélateur et le tiroir coulissant jusqu'au bout pour retirer le bac à glaçon supplémentaire.
2. Soulevez et tirez doucement le bac à glaçon.
3. Pour le replacer, tirez les deux tiroirs jusqu'au bout, et remettez le bac en place dans le tiroir coulissant. Refermez le tiroir coulissant puis le tiroir du congélateur.

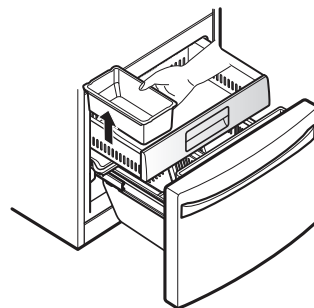
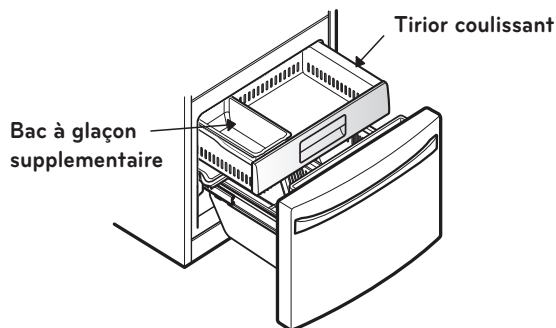

⚠ ATTENTION : Risque de pincement ! Gardez les mains et les pieds éloignés de la partie inférieure du tiroir du congélateur lorsque vous l'ouvrez ou le fermez.

UTILISATION DU RÉFRIGÉRATEUR

DURABASE RETRAIT ET REMISE EN PLACE

1. Pour retirer le Durabase, ouvrez le tiroir jusqu'au bout
①. Poussez le Durabase jusqu'au fond, inclinez-en l'avant puis soulevez et tirez ②.
2. Pour le remettre en place, inclinez l'arrière du Durabase dans le tiroir puis rabaissez-le dans les rails.

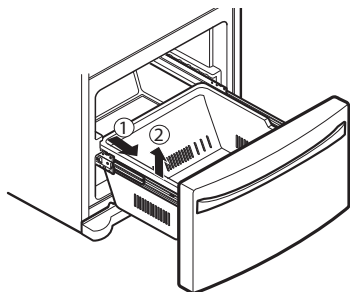

REMARQUE : Assemblez le Durabase avant d'assembler le tiroir extractible. Celui-ci a besoin d'espace pour bien emboîter ses roues. Si les éléments sont mal assemblés, la porte du congélateur peut ne pas fermer.

PARTITION DURABASE

La partition Durabase vous permet d'organiser la zone du Durabase en sections. Elle peut être ajustée latéralement pour ranger des éléments de tailles différentes.

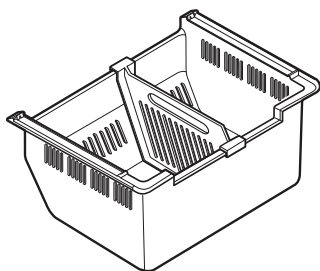

TIROIR EXTRACTIBLE

1. Pour le retirer, tirez le tiroir jusqu'au bout. Soulevez le tiroir et sortez-le, en le dégageant bien des rails.

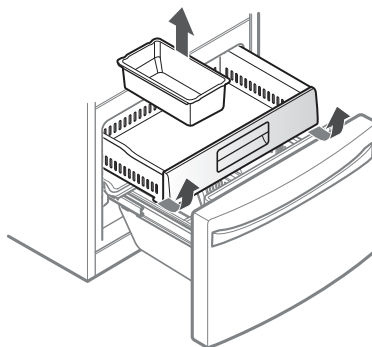

2. Pour remettre le tiroir en place, insérez-le dans le dispositif de rails.

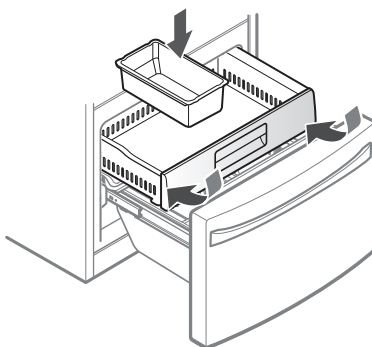

⚠ ATTENTION : Si la partition Durabase est retirée, l'espace est suffisant pour qu'un enfant ou un petit animal s'y glisse. Pour éviter qu'un enfant ou un animal ne soit pris au piège et ne s'étouffe, **NE LAISSEZ PAS** les enfants ou les animaux de compagnie toucher ou s'approcher du tiroir.

FILTRE À EAU

FILTRE À EAU

Il est recommandé de remplacer le filtre à eau :

- Environ tous les 6 mois.
- Lorsque le témoin de filtre à eau s'allume.
- Lorsque le débit du distributeur d'eau diminue.
- Lorsque les cubes de glace sont plus petits que d'habitude.

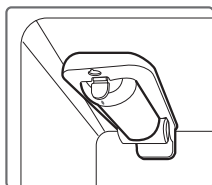

1. Retirez l'ancien filtre à eau.

- Abaissez ou retirez l'étagère gauche supérieure pour permettre au filtre à eau de basculer complètement.
- Appuyez sur le bouton-poussoir pour ouvrir le couvercle du filtre à eau.



REMARQUE: Le remplacement du filtre à eau entraîne l'écoulement d'une petite quantité d'eau (environ 1 once ou 25 cc). Placez une tasse sous l'extrémité avant du couvercle du filtre à eau pour recueillir tout écoulement d'eau. Tenez le filtre à eau à la verticale, une fois qu'il est retiré, pour empêcher tout écoulement d'eau du filtre à eau.

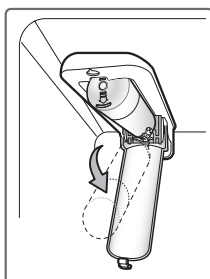

- Tirez le filtre à eau vers le bas puis vers l'extérieur.

2. Remplacez par un nouveau filtre à eau.

- Sortez le nouveau filtre à eau de son emballage puis retirez l'enveloppe de protection des joints toriques. Les pattes du filtre à eau orientées en position horizontale, introduisez le nouveau filtre à eau à fond dans le collecteur.

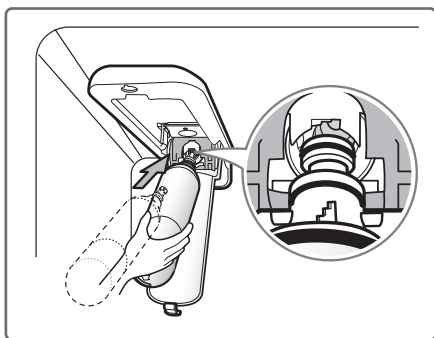

- Faites tourner le filtre à eau en position et fermez le couvercle. Le couvercle s'enclenche s'il est correctement fermé.

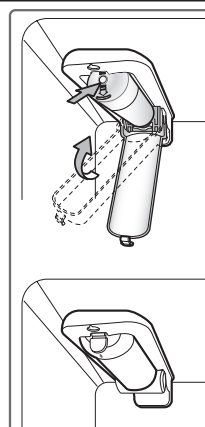

3. Une fois le filtre à eau remis en place, distribuez 2,5 gallons d'eau (laissez couler environ 5 minutes) pour purger l'air piégé et les contaminants du système. Ne distribuez pas toute la quantité des 2,5 gallons de façon continue. Enfoncez et relâchez la plaque du distributeur pour des cycles de 30 secondes d'activation et de 60 secondes de désactivation.

4. Bouchon de dérivation du filtre à eau

Conservez le bouchon de dérivation du filtre à eau. Vous DEVEZ utiliser le bouchon de dérivation du filtre à eau lorsqu'une cartouche de filtre à eau de remplacement n'est pas disponible..

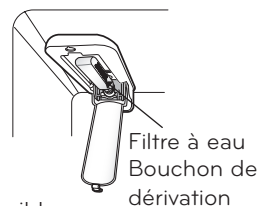

⚠ ATTENTION: N'UTILISEZ PAS le réfrigérateur sans avoir installé de filtre à eau ou de bouchon de dérivation du filtre à eau.

REMARQUE: Pour vous procurer des cartouches de filtre à eau, rendez-vous chez votre concessionnaire d'électroménagers ou distributeur de pièces de rechange local.

Vous pouvez aussi composer le **USA 1-800-243-0000**
CANADA 1-888-542-2623 (24 heures par jour/
7 jours par semaine).

Le numéro de pièce de la cartouche de filtre à eau de rechange est **ADQ36006101**.

FILTRE À EAU

Fiche technique de performances

La concentration des substances indiquées dans l'eau entrant dans le système a été réduite à une concentration inférieure ou égale à la limite autorisée pour l'eau sortant du système, telle que spécifiée dans la norme NSF/ANSI 42 et la norme 53.



Système testé et certifié par NSF International par rapport aux normes NSF/ANSI 42 et 53 pour la réduction des substances répertoriées ci-dessous.

Réduction des contaminants	Concentration moyen	Concentration seuil dans l'eau	% moyen de réduction	Concentration autorisée du produit dans l'eau	Concentration maximale autorisée du produit dans l'eau	Conditions de réduction NSF	Rapport de test NSF
Goût et odeur de chlore	2,1 mg/L	2,0 mg/L ± 10%	97,2%	0,06 mg/L	S/O	≥ 50%	J-00049247
Classe particulaire nominale 1, ≥0,5 à < 1,0 µm	5,600,000 pts/mL	Au moins 10 000 particules/mL	98,7%	73 000 pts/ml	S/O	≥ 85%	J-00049282
Amiante	190 MFL	107 à 108 MFL; fibres d'une longueur supérieure à 10 µm	>99%	< 1 MFL	S/O	≥ 99%	J-0004928
Atrazine	0,0094 mg/L	0,009 mg/L ± 10%	94,7%	0,00005 mg/L	0,003 mg/L	S/O	J-00049293
Benzène	0,016 mg/L	0,015 mg/L ± 10%	96,7%	0,005 mg/L	0,005 mg/L	S/O	J-00049300
Carbofuran	0,08 mg/L	0,08 mg/L ± 10%	98,1%	0,002 mg/L	0,04 mg/L	S/O	J-00049294
Lindane	0,002 mg/L	0,002 mg/L ± 10%	98,2%	0,00004 mg/L	0,0002 mg/L	S/O	J-00051975
P-Dichlorobenzène	0,22 mg/L	0,225 mg/L ± 10%	99,8%	0,0005 mg/L	0,075 mg/L	S/O	J-00049298
Toxaphène	0,014 mg/L	0,015 mg/L ± 10%	93%	0,001 mg/L	0,003 mg/L	S/O	J-00049302
2,4-D	0,213 mg/L	0,210 mg/L ± 10%	95,2%	0,009 mg/L	0,07 mg/L	S/O	J-00049284
Plomb pH @6,5	0,150 mg/L	0,15 mg/L ± 10%	>99,3%	0,001 mg/L	0,010 mg/L	S/O	J-00051974
Plomb pH @8,5	0,150 mg/L	0,15 mg/L ± 10%	>99,3%	0,001 mg/L	0,010 mg/L	S/O	J-00049277
Mercuré @ pH 6,5	0,0059 mg/L	0,006 mg/L ± 10%	96,1	0,0002 mg/L	0,002 mg/L	S/O	J-00053886
Mercuré @ pH 8,5	0,0058 mg/L	0,006 mg/L ± 10%	90,1	0,0006 mg/L	0,002 mg/L	S/O	J-00051972
Sporocyste*	120 000 sporocystes/L	50 000 sporocystes/L minimum	99,99%	<1 sporocystes/L	S/O	≥ 99,95%	J-00049281

* Basé sur l'utilisation d'oocystes de *Cryptosporidium parvum*

FILTRE À EAU

Directives d'application/Paramètres d'approvisionnement d'eau	
Débit d'utilisation	0.5 gpm (1.9 lpm)
Approvisionnement d'eau	Eau potable
Pression d'eau	40-120 psi (138 - 827 kPa)
Température de l'eau	33°F - 100°F (0.6°C - 38°C)

Il est essentiel que l'installation recommandée par le fabricant, ainsi que les procédures de maintenance et de remplacement du filtre à eau soient exécutées pour garantir les performances annoncées du produit.

REMARQUE: Alors que le test a été effectué dans des conditions de laboratoire normales, les performances réelles peuvent varier.

Cartouche de rechange : **ADQ36006101**
Pour obtenir une estimation sur les coûts des éléments de remplacement, appelez le **USA 1-800-243-0000 CANADA 1-888-542-2623** (24 heures par jour/7 jours par semaine) ou rendez-vous sur le site Web www.lg.com

3M est une marque commerciale de 3M Company.
NSF est une marque commerciale de NSF International.
© 2009 3M Company. Tous droits réservés.

⚠ AVERTISSEMENT

Pour réduire les risques associés à l'ingestion de contaminants : N'utilisez pas d'eau présentant une insécurité microbiologique ou de qualité inconnue sans une désinfection préalable avant et après le système. Les systèmes certifiés pour réduction de sporocystes peuvent être utilisés sur de l'eau désinfectée pouvant contenir des sporocystes filtrables. Numéro d'établissement EPA 10350-MN-005

⚠ ATTENTION

Pour réduire les risques associés aux dommages matériels dus aux fuites d'eau :

- **Lisez et appliquez** les instructions du filtre à eau avant d'installer et d'utiliser ce système.

- L'installation et l'utilisation **DOIVENT** être conformes aux codes de plomberie locaux.

- **Ne procédez** pas à l'installation si la pression de l'eau est supérieure à 120 psi (827 kPa). Contactez un plombier professionnel en cas de doute sur la vérification de la pression de l'eau.

- **Ne procédez** pas à l'installation en présence de conditions de coup de bélier. En présence de conditions de coup de bélier, vous devez installer un antibellier. Contactez un plombier professionnel en cas de doute sur la vérification de cette condition.

- **Ne procédez** pas à l'installation sur des lignes d'adduction d'eau chaude. La température d'eau maximale d'exploitation de ce système de filtrage à eau est de 100°F (38°C).

- **Protégez le filtre** à eau du gel. N'utilisez pas le réfrigérateur à une température ambiante inférieure à 55°F. Asséchez le filtre à eau lors d'un stockage à des températures inférieures à 40°F (4,4°C).

- Le filtre à eau jetable doit être remplacé tous les six mois, à la capacité nominale, ou si une réduction notable du débit est observée.

FILTRE À EAU

State of California
Department of Public Health
Water Treatment Device
Certificate Number
09-2018

Date Issued: December 15, 2009

Trademark/Model Designation

ADQ36006101-S

Replacement Elements

ADQ36006101

Manufacturer: Cuno Inc.

The water treatment device(s) listed on this certificate have met the testing requirements pursuant to Section 116830 of the Health and Safety Code for the following health related contaminants:

Microbiological Contaminants and Turbidity

Cysts

Inorganic/Radiological Contaminants

Asbestos

Lead

Mercury

Organic Contaminants

2,4-D Reduction

Atrazine

Benzene

Carbofuran

Lindane

p-Dichlorobenzene

Toxaphene

Rated Service Capacity: 200 gal

Rated Service Flow: 0.5 gpm

Conditions of Certification:

⚠ AVERTISSEMENT



Risque d'explosion

Utilisez un produit de nettoyage ininflammable. Sinon, vous risquez de provoquer un incendie, une explosion ou des blessures mortelles..

Les sections réfrigérateur et congélateur se dégivrent automatiquement; cependant, il convient de nettoyer les deux sections environ une fois par mois pour empêcher la formation d'odeurs. Essuyez immédiatement les renversements.

CONSEILS DE NETTOYAGE GÉNÉRAUX

- Débranchez le réfrigérateur ou déconnectez la source de courant.
- Retirez toutes les parties mobiles, telles que les étagères, les bacs à légumes, etc. Reportez-vous aux sections Utilisation de votre réfrigérateur pour consulter les instructions de retrait.
- Utilisez une éponge propre ou un chiffon doux et un détergent léger dilué dans l'eau chaude. N'utilisez pas de produits de nettoyage abrasifs ou corrosifs.
- Lavez, rincez et essuyez à la main toutes les surfaces.
- Branchez le réfrigérateur et reconnectez l'alimentation électrique.

EXTÉRIEUR

Le cirage des surfaces métalliques peintes externes favorise la protection contre la rouille. Ne cirez pas les pièces en plastique. Cirez les surfaces métalliques peintes au moins deux fois par année à l'aide d'une cire pour appareils électroménagers (ou cire auto). Appliquez la cire avec un chiffon propre et doux.

Pour les produits dotés d'un extérieur en acier inoxydable, utilisez une éponge propre ou un chiffon doux et un détergent léger dilué dans l'eau chaude. N'utilisez pas de produits de nettoyage abrasifs ou corrosifs. Essuyez complètement avec un chiffon doux.

PAROIS INTÉRIEURES (laissez le congélateur se réchauffer afin d'éviter que le chiffon ne colle à la surface)

Pour faciliter l'élimination des odeurs, vous pouvez laver l'intérieur du réfrigérateur avec un mélange de bicarbonate de soude et d'eau chaude. Mélangez 2 cuillères à table de bicarbonate de soude à une pinte d'eau (26 g de bicarbonate de soude à 1 litre d'eau.) Vérifiez que le bicarbonate de soude est entièrement dissous afin qu'il ne risque pas de rayer les surfaces du réfrigérateur.

⚠ ATTENTION: Pendant le nettoyage de l'intérieur, n'aspergez pas d'eau.

CONTRE-PORTES ET JOINTS

Utilisez une éponge propre ou un chiffon doux et un détergent léger dilué dans l'eau chaude. N'utilisez pas de cires nettoyantes, de détergent concentré, de javellisants ou de produits de nettoyage contenant des dérivés de pétrole sur les pièces en plastique du réfrigérateur.

PIÈCES EN PLASTIQUE (couvertles et panneaux)

Utilisez une éponge propre ou un chiffon doux et un détergent léger dilué dans l'eau chaude. N'utilisez pas d'aérosols de fenêtres, de produits de nettoyage abrasif ou de fluides inflammables. Ceux-ci peuvent égratigner ou endommager les matériaux.

SERPENTINS RÉFRIGÉRANTS

Utilisez un aspirateur équipé d'une rallonge pour nettoyer le couvercle et les ouvertures d'aération du serpentin réfrigérant. Ne retirez pas le panneau couvrant la zone du serpentin réfrigérant.

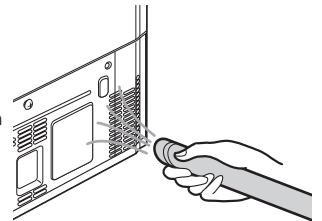

REPLACEMENT D'UNE AMPOULE D'ÉCLAIRAGE

⚠ AVERTISSEMENT

Risque d'électrocution

Avant de remplacer une ampoule d'éclairage de compartiment, débranchez le réfrigérateur ou coupez l'alimentation au niveau du disjoncteur ou d'une boîte de fusibles.

REMARQUE: La lampe du compartiment est un éclairage intérieur LED dont l'entretien doit être confié à un technicien qualifié.

COUPURES DE COURANT

1. En cas de coupure de courant de 24 heures ou moins, maintenez toutes les portes du réfrigérateur fermées pour maintenir les aliments froids et congelés.

2. Si la coupure de courant devait durer plus que 24 heures, retirez tous les aliments congelés et stockez-les dans un casier pour denrées congelées.

LORSQUE VOUS PARTEZ EN VACANCES

Si vous choisissez de laisser en service le réfrigérateur pendant votre voyage, suivez les instructions suivantes pour préparer le réfrigérateur avant votre départ.

1. Consommez toutes les denrées périssables et congélez les autres denrées.

2. Arrêtez la machine à glaçons et videz le bac à glace.

Si vous choisissez de mettre hors tension le réfrigérateur avant votre départ, procédez comme suit.

1. Retirez tous les aliments du réfrigérateur.

2. Selon votre modèle, réglez le contrôle du thermostat (contrôle du réfrigérateur) sur OFF. Reportez-vous à la section Réglage des contrôles.

3. Nettoyez le réfrigérateur, essuyez-le et séchez-le.

4. Avec du ruban adhésif fixez des blocs de caoutchouc ou de bois en haut des deux portes pour les maintenir ouvertes suffisamment pour laisser pénétrer l'air à l'intérieur. Cela permet d'éviter la formation d'odeurs et de moisissures.

LORSQUE VOUS DÉMÉNAGEZ

Lorsque vous déménagez votre réfrigérateur dans une nouvelle maison, procédez comme suit pour le préparer au déménagement..

1. Retirez tous les aliments du réfrigérateur et emballez-les dans de la glace sèche.

2. Débranchez le réfrigérateur.

3. Nettoyez, essuyez et séchez complètement.

4. Retirez toutes les pièces amovibles, emballez-les et attachez-les ensemble avec du ruban adhésif afin qu'elles ne s'entrechoquent pas pendant le transport. Reportez-vous à la section Utilisation du réfrigérateur pour les instructions concernant les pièces amovibles.

5. Selon le modèle, soulevez l'avant du réfrigérateur afin qu'il roule plus facilement OU vissez à fond vers l'intérieur les cales de réglage afin d'éviter qu'elles ne raient le plancher. Reportez-vous à la section Fermeture des portes.

6. Maintenez les portes fermées avec du ruban adhésif et fixez le cordon d'alimentation à l'armoire du réfrigérateur avec du ruban adhésif.

Lorsque vous arrivez dans votre nouvelle maison, remettez tout en place et reportez-vous à la section Installation du réfrigérateur pour les instructions de préparation.

CONDITIONS DE CANALISATION D'EAU

AVANT DE COMMENCER

L'installation de cette ligne d'eau n'est pas couverte par la garantie du réfrigérateur. Suivez ces consignes attentivement pour réduire les risques d'importants dégâts matériels.

Les coups de bélier (martellement de l'eau) dans les canalisations peuvent endommager les pièces du réfrigérateur et provoquer des fuites d'eau ou des inondations. Appelez un plombier certifié pour éliminer les coups de bélier avant de raccorder la ligne d'approvisionnement d'eau au réfrigérateur.

Pour éviter de vous brûler et d'endommager le produit, ne branchez la ligne d'eau du réfrigérateur qu'à une source d'eau froide.

Si vous utilisez votre réfrigérateur avant de raccorder la ligne d'eau, assurez-vous que l'interrupteur de la machine à glaçons est en position OFF(O).

N'installez pas les tuyaux de la machine à glaçons dans des zones où la température descend en dessous de zéro.

PRESSION D'EAU

Source d'eau froide. La pression d'eau doit être entre 20 et 120 psi sur les modèles sans filtre à eau, et entre 40 et 120 psi sur les modèles avec filtre à eau.

Si un système de filtration d'eau par osmose inversée est branché à votre source d'eau froide, l'installation de cette ligne d'eau n'est pas couverte par la garantie du réfrigérateur. Suivez ces consignes attentivement pour réduire les risques d'importants dégâts des eaux.

Si un système de filtration d'eau par osmose inversée est branché à votre source d'eau froide, la pression d'eau arrivant au système doit être au moins de 40 à 60 psi (2,8 kgf/cm² ~ 4,2 kgf/cm², moins de 2 ~ 3 sec. pour remplir un verre d'eau de 20 cl).

Si la pression d'eau dans le système d'osmose inversée est inférieure à 21 psi ou 1,5 kgf/cm² (plus de 4 sec. pour remplir un verre de 20 cl):

- Vérifiez que le filtre à sédiments du système d'osmose inversée n'est pas bouché. Remplacez le filtre si nécessaire.
- Laissez le réservoir de stockage sur le système d'osmose inversée se remplir un usage intensif.
- Si le problème de pression d'eau persiste, appelez un plombier certifié et qualifié.
- Toutes les installations doivent être conformes aux réglementations de plomberie locales.

ATTENTION: Portez un équipement de protection des yeux pendant l'installation pour éviter tout risque de blessure.

CE DONT VOUS AUREZ BESOIN

• Tuyauterie en cuivre, de diamètre extérieur 6 mm, pour relier le réfrigérateur à la source d'eau. Assurez-vous que les deux extrémités de la tuyauterie sont carrées.

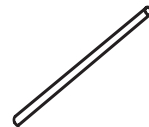

• Pour déterminer la quantité de tuyauterie dont vous aurez besoin : mesurez la distance depuis la vanne d'eau située à l'arrière du réfrigérateur jusqu'au tuyau d'arrivée d'eau. Puis ajoutez 2,4 m. Assurez-vous qu'il y a suffisamment de tuyauterie supplémentaire (environ 2,4 m enroulés sur 3 tours d'environ 25 cm de diamètre) pour permettre au réfrigérateur d'être déplacé du mur après l'installation.

• **Perceuse électrique.**

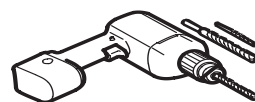

• **Clé de 12 mm ou clé anglaise.**

• **Tournevis plat et cruciforme.**

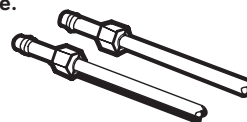

• Deux écrous de serrage de diamètre externe 6 mm et 2 embouts pour raccorder la tuyauterie en cuivre à la vanne d'arrêt et à la vanne d'eau du réfrigérateur.

• Si la ligne d'eau existante possède un raccord évasé en son extrémité, vous aurez besoin d'un raccord (disponible dans les magasins de plomberie) pour relier la ligne d'eau au réfrigérateur OU vous pouvez couper le raccord évasé avec une scie à tuyaux puis utiliser un raccord de compression.

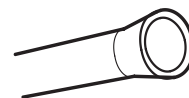

• **Vanne d'arrêt à raccorder à la ligne d'eau froide.**

La vanne d'arrêt doit posséder une arrivée d'eau d'un diamètre intérieur minimum de 4 mm au point de raccord à la LIGNE D'EAU FROIDE. Les vannes d'arrêt de type ventouse sont incluses dans de nombreux kits de raccordement. Avant l'achat, assurez-vous que celles-ci sont conformes à la réglementation locale en matière de plomberie.

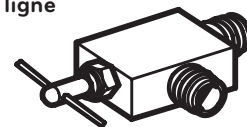

REMARQUE : Ne pas utiliser de vanne d'eau de type ventouse auto-perçante

⚠ ATTENTION

Risque de choc électrique

Lorsque vous utilisez un appareil électrique (comme une perceuse électrique) pendant l'installation, assurez-vous que celui-ci est alimentée par batterie, doublement isolé ou relié à la masse d'une manière empêchant tout risque de choc électrique.

CONDITIONS DE CANALISATION D'EAU

CONSIGNES D'INSTALLATION

Installez la vanne d'arrêt sur la ligne d'eau potable fréquemment utilisée la plus proche.

1. COUPEZ L'ARRIVÉE D'EAU PRINCIPALE

Ouvrez le robinet le plus proche pour dépressuriser la ligne.

2. CHOISISSEZ L'EMPLACEMENT DE LA VANNE

Choisissez un emplacement de vanne facile d'accès. Il est recommandé de la raccorder sur le côté d'une colonne d'eau montante. S'il est nécessaire de la raccorder à un tuyau horizontal, faites-le raccord au-dessus ou sur le côté plutôt qu'en-dessous afin d'éviter de faire entrer des sédiments du tuyau d'eau.



3. PERCEZ LE TROU DE LA VANNE

Percez un trou de 6 mm dans le tuyau d'eau à l'aide d'un foret pointu. Retirez les éventuelles bavures du perçage du trou dans le tuyau. Assurez-vous de ne pas laisser l'eau couler à travers le trou. Si le trou percé mesure moins de 6 mm, la production de glaçon risque d'être limitée ou la taille des cubes plus petite.

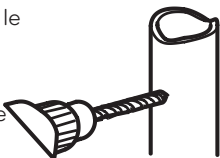

REMARQUE : La ligne de raccord ne doit pas être un tuyau en plastique blanc. Les plombiers certifiés ne doivent utiliser que des tuyauteries en cuivre (no. NDA de tuyauterie 49595 ou 49599) ou en polyéthylène réticulé (PEX).

4. FIXEZ LA VANNE D'ARRÊT

Fixez la vanne d'arrêt au tuyau d'eau froide à l'aide du collier de serrage.

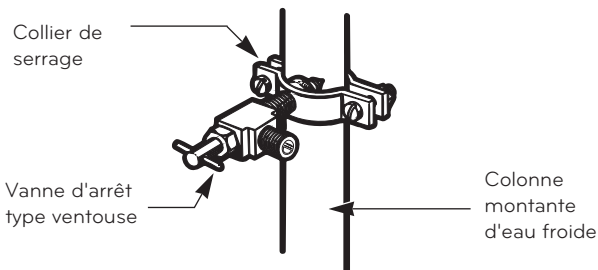

REMARQUE : Les réglementations 248CMR du Commonwealth du Massachusetts en matière de plomberie doivent être respectées. Les vannes de type ventouse sont interdites et leur utilisation n'est pas autorisée dans le Massachusetts. Demandez conseil à un plombier certifié.

5. RESSERREZ LE COLLIER DE SERRAGE

Resserrez les vis de blocage jusqu'à ce que le joint d'étanchéité commence à gonfler.

REMARQUE : Ne serrez pas trop le collier ou vous risquez d'écraser la tuyauterie.

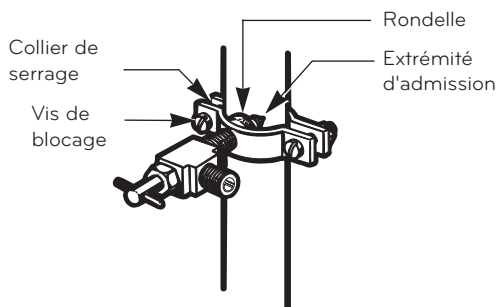

6. TIREZ LA TUYAUTERIE

Orientez la tuyauterie entre la ligne d'eau froide et le réfrigérateur.

Orientez la tuyauterie à travers un trou percé dans le mur ou le sol (derrière le réfrigérateur ou à la base du meuble adjacent) aussi près possible du mur que possible.

REMARQUE : Assurez-vous qu'il y a suffisamment de tuyauterie supplémentaire (environ 2,4 m enroulés sur 3 tours d'environ 25 cm de diamètre) pour permettre au réfrigérateur d'être déplacé du mur après l'installation.

7. RACCORDEZ LA TUYAUTERIE À LA VANNE

Placez l'écrou de serrage et la virole pour la tuyauterie en cuivre sur l'extrémité de la tuyauterie et raccordez-la à la vanne d'arrêt. Assurez-vous que la tuyauterie est complètement insérée dans la vanne. Resserrez bien l'écrou de serrage.

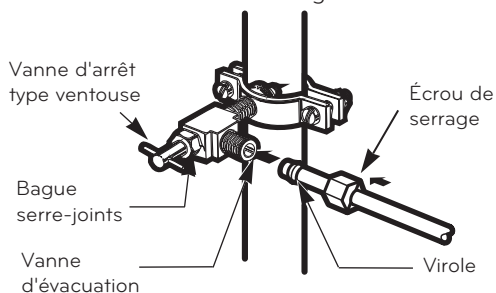

REMARQUE : Les réglementations 248CMR du Commonwealth du Massachusetts en matière de plomberie doivent être respectées. Les vannes de type ventouse sont interdites et leur utilisation n'est pas autorisée dans le Massachusetts. Demandez conseil à un plombier certifié.

CONDITIONS DE CANALISATION D'EAU

8. RINCEZ LA TUYAUTERIE

Ouvrez la source d'eau principale et rincez la tuyauterie jusqu'à ce que l'eau soit transparente.

Coupez l'eau au niveau de la vanne lorsqu'environ 1,5 L d'eau est passé à travers le tuyau.

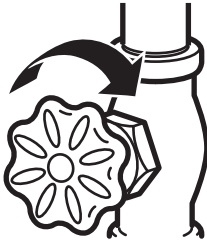

9. BRANCHEZ LA TUYAUTERIE AU RÉFRIGÉRATEUR

REMARQUE : Avant d'effectuer le raccord, assurez-vous que le câble d'alimentation du réfrigérateur n'est pas branché à une prise murale.

- Retirez l'embout flexible en plastique de la vanne d'eau.
- Placez l'écrou de serrage et la virole sur l'extrémité du tuyau, comme illustré.
- Insérez l'extrémité du tuyau en cuivre dans le raccord, aussi loin que possible. Tout en tenant le tuyau, resserrez le raccord.

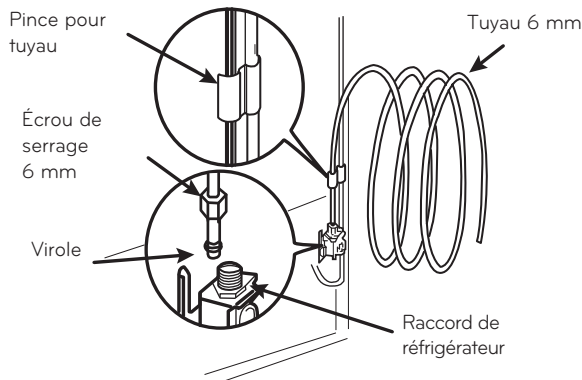

10. OUVREZ L'EAU AU NIVEAU DE LA VANNE D'ARRÊT

Resserrez les raccords qui fuient.

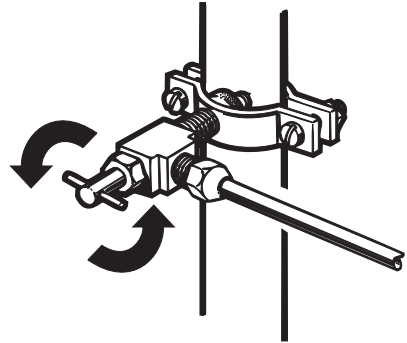

⚠ ATTENTION : Vérifiez qu'aucune fuite ne se déclare au niveau des raccords des lignes d'eau.

11. BRANCHEZ LE RÉFRIGÉRATEUR

Disposez le serpentin de tuyauterie de manière à ce qu'il ne vibre pas contre l'arrière du réfrigérateur ni contre le mur. Repoussez le réfrigérateur vers le mur.

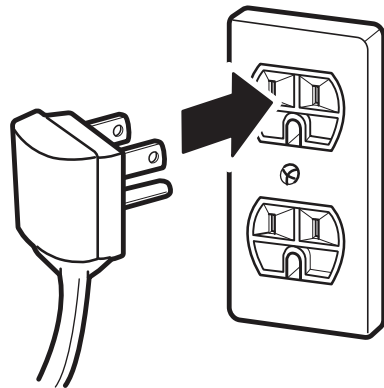

12. ALLUMEZ LA MACHINE À GLAÇONS

Basculez l'interrupteur de la machine à glaçons sur la position **ON**.

La machine à glaçons ne commencera pas à fonctionner avant d'atteindre sa température de fonctionnement de -9°C ou moins. Elle se mettra ensuite automatiquement en marche tant que l'interrupteur sera en position **ON (I)**.

GUIDE DE DÉPANNAGE

Avant d'entreprendre des opérations de dépannage, veuillez vous assurer que les conditions basiques de fonctionnement suivantes sont respectées :

Débit Opérationnel	0.5 gpm (1.9 lpm)
Arrivée d'Eau	Eau Potable
Pression Hydraulique	40-120 psi (138 - 827 kPa)
Limites de Températures Ambiantes de Fonctionnement	55°F - 110°F
Valeurs Électriques	115 Volts, 60 Hz, CA uniquement, fusible de 15 ou 20 ampères

REFROIDISSEMENT

Problème	Causes Possibles	Solutions
Les compartiments Réfrigérateur et Congélateur ne refroidissent pas	Le contrôle du réfrigérateur est réglé sur ARRÊT (sur certains modèles)	Réglez le contrôle sur MARCHÉ. Veuillez vous reporter à la section Réglage du Contrôle pour le paramétrage approprié des températures.
	Le réfrigérateur est réglé sur le mode Présentation	Le mode Présentation permet un fonctionnement normal de l'éclairage et de l'affichage du panneau de contrôle mais désactive le refroidissement pour économiser l'énergie durant l'exposition en magasin. Veuillez vous reporter à la section Réglage du Contrôle pour les instructions de désactivation du mode Présentation
	Le réfrigérateur est en cycle de Dégivrage	Durant le cycle de dégivrage, la température de chaque compartiment peut légèrement augmenter. Attendez 30 minutes et assurez-vous que la température est revenue à sa valeur correcte une fois le cycle de dégivrage complété.
	Le réfrigérateur a récemment été déplacé	Si le réfrigérateur a été débranché ou couché pendant une longue période, celui-ci doit être placé à la verticale pendant 24h avant d'être mis sous tension.
Le système de refroidissement est trop puissant	Le réfrigérateur remplace un ancien modèle	Les réfrigérateurs modernes nécessitent un temps de fonctionnement plus long mais consomment moins d'énergie grâce à une technologie plus efficace.
	Le réfrigérateur vient d'être branché ou remis sous tension	Le réfrigérateur mettra 24h à refroidir complètement.
	La porte a souvent été ouverte ou beaucoup d'aliments / des aliments chauds y ont été placés	L'ajout d'aliments ou l'ouverture de la porte réchauffe le réfrigérateur, ce qui demande au compresseur de fonctionner plus longtemps pour refroidir les compartiments. Afin de conserver l'énergie, essayez de sortir tout ce dont vous avez besoin du réfrigérateur en une seule fois, rangez vos aliments de manière organisée afin de les localiser facilement, et fermez la porte dès que les aliments sont sortis. (Veuillez vous reporter à la section Guide de Stockage des Aliments)
	Les portes ne sont pas complètement fermées	Poussez les portes fermement. Si elles ne se ferment pas complètement, reportez vous à la section Les portes ne se ferment pas complètement ou s'ouvrent toutes seules de la partie Dépannage des Pièces & Fonctions.

GUIDE DE DÉPANNAGE

REFROIDISSEMENT

Problème	Causes Possibles	Solutions
	Le réfrigérateur est installé dans un environnement chaud	Le compresseur fonctionnera plus longtemps dans un environnement chaud. Lorsque la température ambiante est normale (70°F), votre compresseur doit fonctionner entre 40% et 80% du temps. Si la pièce est plus chaude, attendez-vous à ce qu'il tourne encore plus souvent. Le réfrigérateur ne doit pas être mis en fonction lorsque la température ambiante est supérieure à 110°F.
	Le condensateur / couvercle arrière est obstrué	Utilisez un aspirateur muni d'un embout pour nettoyer la protection du condensateur et la ventilation. Ne pas ôter le panneau recouvrant la bobine du condensateur
Le compartiment Réfrigérateur ou Congélateur est trop chaud	Le réfrigérateur a été installé récemment	24h peuvent être nécessaires pour que chaque compartiment atteigne la température désirée
	Les aérations sont bouchées. L'air froid doit circuler du congélateur vers le compartiment réfrigérateur et revenir par les aérations dans la paroi de division.	Réorganisez les éléments afin de permettre la libre circulation de l'air à l'intérieur du compartiment. Veuillez vous reporter au diagramme de circulation de l'air dans la section Utilisation de votre Réfrigérateur.
	Les portes sont souvent ouvertes ou restent ouvertes pendant longtemps.	Lorsque les portes sont souvent ouvertes ou restent ouvertes pendant longtemps, de l'air chaud et humide entre dans le compartiment. La température et le niveau d'humidité augmentent ainsi à l'intérieur du compartiment. Pour limiter cet effet, réduisez la fréquence et la durée d'ouverture des portes.
	L'appareil est installé dans un endroit chaud	Le réfrigérateur ne doit pas être mis en fonction si la température ambiante est supérieure à 110°F.
	Beaucoup d'aliments ou des aliments chauds ont été placés dans l'un des compartiments	L'ajout d'aliments augmente la température du compartiment, ce qui entraîne le déclenchement du système de refroidissement. Pour limiter cet effet, laissez les aliments chauds refroidir à température ambiante avant de les placer dans le réfrigérateur.
	Les portes ne sont pas correctement fermées	Veuillez vous reporter à la section Les portes ne se ferment pas correctement ou s'ouvrent toutes seules de la partie Dépannage des Pièces & Fonctions
	Le contrôle de la température n'est pas réglé correctement	Si la température est trop chaude, ajustez le contrôle une position à la fois et attendez que la température se stabilise. Veuillez vous reporter à la section Réglage du Contrôle pour plus d'informations
	Le cycle de dégivrage vient de se terminer	Durant le cycle de dégivrage, la température de chaque compartiment peut légèrement augmenter. Attendez 30 minutes et assurez-vous que la température est revenue à sa valeur correcte une fois le cycle de dégivrage complété.

GUIDE DE DÉPANNAGE

REFROIDISSEMENT / GLACE & EAU

Problème	Causes Possibles	Solutions
De l'humidité se forme à l'intérieur.	Les portes sont trop souvent ouvertes ou restent ouvertes trop longtemps	Lorsque les portes sont souvent ouvertes ou restent ouvertes pendant longtemps, de l'air chaud et humide entre dans le compartiment. La température et le niveau d'humidité augmentent ainsi à l'intérieur du compartiment. Pour limiter cet effet, réduisez la fréquence et la durée d'ouverture des portes.
	Les portes ne sont pas correctement fermées	Veillez vous reporter à la section Les portes ne se ferment pas correctement de la partie Dépannage
	L'atmosphère est humide	Une atmosphère humide permet à plus d'humidité de pénétrer dans le compartiment lorsque la porte est ouverte, ce qui génère de la condensation et du givre. Vous pouvez contrôler l'humidité qui pénètre dans le réfrigérateur en maintenant un niveau d'humidité approprié à votre domicile
	Le cycle de dégivrage vient de se terminer	Durant le cycle de dégivrage, la température de chaque compartiment peut légèrement augmenter. Attendez 30 minutes et assurez-vous que la température est revenue à sa valeur correcte une fois le cycle de dégivrage complété.
	Les aliments ne sont pas correctement emballés	Les aliments stockés sans couvercle ni emballage et les conteneurs humides peuvent conduire à une accumulation d'humidité dans les compartiments. Essuyez bien tous les compartiments et rangez les aliments dans des emballages hermétiques pour prévenir la condensation et le givre
Les aliments congèlent dans le compartiment réfrigérateur	Des aliments avec une teneur en eau importante ont été placés à proximité des bouches d'aération	Réorganisez les aliments avec une teneur en eau importante loin des bouches d'aération
	Le contrôle de la température du réfrigérateur est mal réglé	Si la température est trop froide, ajustez le contrôle une position à la fois et attendez que la température se stabilise. Veuillez vous reporter à la section Réglage du Contrôle pour plus d'informations
	Le réfrigérateur est installé dans un endroit froid	Lorsque le réfrigérateur est mis en fonction sous une température ambiante inférieure à 41°F (5°C), les aliments peuvent geler dans le compartiment réfrigérateur. Le réfrigérateur ne doit pas être mis en fonction sous une température ambiante inférieure à 55°F (13°C).
Du givre ou des cristaux de glace se forment sur les aliments surgelés (à l'extérieur de l'emballage)	La porte est souvent ouverte ou reste ouverte pendant longtemps	Lorsque les portes sont souvent ouvertes ou restent ouvertes pendant longtemps, de l'air chaud et humide entre dans le compartiment. La température et le niveau d'humidité augmentent ainsi à l'intérieur du compartiment. Pour limiter cet effet, réduisez la fréquence et la durée d'ouverture des portes.
	La porte ne se ferme pas correctement	Veillez vous reporter à la section Les portes ne se ferment pas correctement de la partie Dépannage

GUIDE DE DÉPANNAGE

Problème	Causes Possibles	Solutions
Le compartiment Réfrigérateur ou Congélateur est trop chaud	Mauvais réglage du contrôle de la température	Si la température est trop froide, ajustez le contrôle une position à la fois et attendez que la température se stabilise. Veuillez vous reporter à la section Réglage du Contrôle pour plus d'informations
Du givre ou des cristaux de glace se forment sur les aliments surgelés (à l'intérieur de l'emballage hermétique)	La condensation issue d'aliments à haute teneur en eau a gelé à l'intérieur de l'emballage alimentaire.	Ce phénomène est normal pour des aliments à haute teneur en eau.
	Des aliments ont été laissés dans le congélateur pendant une longue période	Ne stockez pas des aliments à haute teneur en eau dans le congélateur pendant une longue période
Le distributeur de glace ne produit pas suffisamment de glace	La demande dépasse la capacité de production de glace	Le distributeur de glace peut produire approximativement 100 glaçons par période de 24 heures
	L'arrivée d'eau du domicile n'est pas connecté, le robinet n'est pas complètement ouvert ou la valve est bouchée	Connectez le réfrigérateur à une alimentation d'eau froide avec une pression adéquate et ouvrez le robinet d'eau complètement. Si le problème persiste, il sera peut-être nécessaire de contacter un plombier..
	Le filtre à eau est épuisé	Il est recommandé de remplacer le filtre à eau: <ul style="list-style-type: none"> •Tous les six mois environ •Lorsque le voyant du filtre à eau s'allume •Lorsque la sortie de la distribution d'eau diminue •Lorsque les cubes de glace sont plus petits que la normale
	La pression de l'arrivée d'eau du domicile est trop faible.	La pression de l'eau doit être entre 20 et 120 psi pour les modèles sans filtre et entre 40 et 120 psi pour les modèles avec filtre. Si le problème persiste, il sera peut-être nécessaire de contacter un plombier
	Le système de filtrage par osmose inversée est en cours de fonctionnement	Les systèmes de filtrage par osmose inversée peuvent réduire la pression de l'eau en dessous de sa valeur minimale et occasionner un dysfonctionnement du distributeur de glace. (Veuillez vous reporter à la section pression de l'eau).
	Le tuyau reliant le réfrigérateur au robinet d'approvisionnement est plié.	Le tuyau peut se plier lorsque le réfrigérateur est déplacé lors de l'installation ou du nettoyage, provoquant une réduction du débit d'eau. Redressez ou réparez la ligne d'arrivée d'eau et disposez-la afin d'éviter un nouveau pliage

Problème	Causes Possibles	Solutions
Le distributeur de glace ne produit pas suffisamment de glace (suite)	Les portes sont trop souvent ouvertes ou restent ouvertes trop longtemps	Lorsque les portes de l'appareil sont souvent ouvertes, l'air ambiant va réchauffer le réfrigérateur et empêcher le maintien de la température programmée de l'appareil. La diminution de la température programmée peut résoudre ce problème, tout comme la réduction du nombre d'ouvertures des portes
	Les portes ne se ferment pas complètement	Si les portes ne sont pas correctement fermées, la production de glace en sera affectée. Veuillez vous reporter à la section Les portes ne se ferment pas correctement ou s'ouvrent toutes seules de la partie Dépannage des Pièces & Fonctions pour plus d'informations.
	Le réglage de la température du congélateur est trop chaud.	La température recommandée du le compartiment congélateur pour la production normale de glace est de 0°F. Si la température du congélateur est plus chaude, la production de glace en sera affectée.
L'eau est servie trop lentement	Le filtre à eau est épuisé	Il est recommandé de remplacer le filtre à eau : <ul style="list-style-type: none"> •Tous les six mois environ •Lorsque le voyant du filtre à eau s'allume •Lorsque la sortie de la distribution d'eau diminue •Lorsque les cubes de glace sont plus petits que la normale
	Le système de filtrage par osmose inversée est en cours de fonctionnement	Les systèmes de filtrage par osmose inversée peuvent réduire la pression d'eau en dessous de sa valeur minimale et occasionner un dysfonctionnement du distributeur de glace. Si le problème persiste, il sera peut-être nécessaire de contacter un plombier.
	La pression de l'arrivée d'eau du domicile est trop faible	La pression de l'eau doit être entre 20 et 120 psi pour les modèles sans filtre et entre 40 et 120 psi pour les modèles avec filtre. Si le problème persiste, il sera peut-être nécessaire de contacter un plombier.
Le distributeur de glace ne produit pas de glace	Le réfrigérateur vient d'être installé ou le distributeur de glace vient d'être branché	24 heures peuvent être nécessaires pour que chaque compartiment atteigne la température désirée et que le distributeur de glace se mette à fonctionner
	Le distributeur de glace n'est pas mis en marche	Localisez l'interrupteur MARCHE/ARRÊT du distributeur de glace et vérifiez qu'il est sur la position MARCHE (I).
	Le détecteur de glace est obstrué	La présence de corps étrangers ou de givre sur le capteur de détection de glace peuvent interrompre la production de glace. Assurez-vous que la zone du capteur est toujours propre pour garantir le bon fonctionnement de l'appareil.
	Le contrôle (levier ou capteur) du distributeur de glace est obstrué	Si votre distributeur est équipé d'un levier de contrôle de la glace, assurez-vous que celui-ci pivote normalement. Si votre distributeur de glace est équipé d'un capteur de contrôle de la production de glace, assurez-vous que l'espace entre les deux capteurs est dégagé.
	Le système de filtrage par osmose inversée est connecté à votre arrivée d'eau froide.	Les systèmes de filtrage par osmose inversée peuvent réduire la pression de l'eau en dessous de sa valeur minimale et occasionner un dysfonctionnement du distributeur de glace. (Veuillez vous reporter à la section pression d'eau).

GUIDE DE DÉPANNAGE

Problème	Causes Possibles	Solutions
La distribution d'eau ne se fait pas	Le réfrigérateur vient d'être installé ou la ligne d'arrivée d'eau vient d'être connectée	Servez 2,5 gallons d'eau (laissez couler pendant environ 5 minutes) pour évacuer l'air emprisonné et les éléments contaminants du système. Ne servez pas les 2,5 gallons en une seule fois. Actionnez le bloc de distribution pendant 30 secondes puis relâchez-le pendant 60 secondes, par cycles
	Le panneau de distribution est verrouillé	Maintenez le bouton Verrouillage enfoncé pendant trois secondes pour déverrouiller le panneau et le distributeur
	Le distributeur n'est pas réglé pour la distribution d'eau	Le distributeur peut être réglé pour la distribution de glace ou d'eau. Assurez-vous que le panneau de contrôle est réglé correctement. Appuyez sur le bouton Eau du panneau de contrôle pour servir de l'eau.
	Les portes du réfrigérateur ou du congélateur ne sont pas fermées correctement	La distribution d'eau ne se fait pas si les portes du réfrigérateur sont ouvertes
	Le filtre à eau vient d'être enlevé ou remplacé	Après le remplacement du filtre à eau, servez 2,5 gallons d'eau (laissez couler pendant environ 5 minutes) pour évacuer l'air emprisonné et les éléments contaminants du système. Ne servez pas les 2,5 gallons en une seule fois. Actionnez le bloc de distribution pendant 30 secondes puis relâchez-le pendant 60 secondes, par cycles
	Le tuyau reliant le réfrigérateur au robinet d'approvisionnement est plié	Le tuyau peut se plier lorsque le réfrigérateur est déplacé lors de l'installation ou du nettoyage, provoquant une réduction du débit d'eau. Redressez ou réparez la ligne d'arrivée d'eau et disposez-la afin d'éviter un nouveau pliage
	L'arrivée d'eau du domicile n'est pas connecté, le robinet n'est pas complètement ouvert ou la valve est bouchée	Connectez le réfrigérateur à une alimentation d'eau et ouvrez le robinet d'eau complètement. Si le problème persiste, il sera peut-être nécessaire de contacter un plombier.
La glace a un mauvais goût ou une mauvaise odeur	L'arrivée d'eau contient des minéraux comme du soufre	L'installation d'un filtre à eau est peut-être nécessaire pour éliminer les problèmes de goût et d'odeur. NOTE : Dans certains cas, un filtre à eau peut se révéler insuffisant. Il n'est pas toujours possible d'éliminer les minéraux / goût / odeur présents dans l'arrivée d'eau
	Le distributeur de glace vient d'être installé	Jetez les premiers tas de glace afin d'éviter la glace décolorée ou ayant mauvais goût.
	La glace est stockée depuis trop longtemps	La glace se tasse, devient trouble ou prend un goût désagréable lorsqu'elle est stockée trop longtemps. Jetez l'ancienne glace et fabriquez-en une nouvelle réserve.
	Les aliments n'ont pas été rangés de manière appropriée dans un des compartiments	Réemballez les aliments. Les odeurs peuvent se fixer à la glace si les aliments ne sont pas emballés correctement.

Problème	Causes Possibles	Solutions
Les portes ne se ferment pas complètement ou s'ouvrent toutes seules	Des emballages alimentaires bloquent la fermeture de la porte	Réorganisez les contenants alimentaires sur la porte et sur les étagères pour dégager la zone de fermeture
	Le bac à glace, le couvercle du bac à légume, les bacs, les étagères, les tiroirs ou les paniers ne sont pas positionnés correctement.	Poussez les bacs jusqu'au fond et placez le couvercle du bac à légume, les bacs, les étagères, les tiroirs et les paniers dans leur position normale. Veuillez consulter la section Utilisation de votre Réfrigérateur pour plus d'informations.
	Les portes ont été enlevées durant l'installation de l'appareil et n'ont pas été correctement remises en place	Enlevez et repositionnez les portes de la manière décrite dans la section Enlever et Repositionner les Poignées et les Portes du Réfrigérateur.
	Le réfrigérateur n'est pas positionné bien à l'horizontale	Veuillez vous reporter à la section Alignement des Portes dans la partie Installation du Réfrigérateur pour positionner correctement celui-ci
Les portes sont difficiles à ouvrir	Les joints sont sales ou collants	Nettoyez les joints et les surfaces de contact. Frottez un chiffon avec du lustre ou de la cire pour meubles sur les joints après les avoir nettoyés
	La porte vient d'être refermée	Lorsque vous ouvrez la porte, de l'air tiède entre dans le réfrigérateur. À mesure que l'air tiède se refroidit, il peut créer un effet d'aspiration. Si la porte est difficile à ouvrir, veuillez patienter une minute pour permettre à la pression de l'air de s'équilibrer, et vérifiez que la porte s'ouvre plus facilement.
Le réfrigérateur vacille ou paraît instable	Les pieds de nivellement ne sont pas correctement ajustés	Veuillez vous reporter à la section Positionnement et Alignement des Portes
	Le sol n'est pas égal	Il peut être nécessaire de placer des cales sous les pieds de nivellement pour terminer l'installation
L'éclairage ne fonctionne pas	Panne des diodes d'éclairage interne	La lampe du compartiment du réfrigérateur est une diode d'éclairage interne, et sa maintenance doit être réalisée par un technicien qualifié. Veuillez vous reporter à la section Remplacement d'une ampoule.
L'intérieur du réfrigérateur est recouvert de poussière ou de saleté.	Le réfrigérateur est positionné à proximité d'une source de flamme, comme un foyer, une cheminée ou une bougie.	Assurez-vous que le réfrigérateur n'est pas situé à proximité d'une source de flamme, comme un foyer, une cheminée

GUIDE DE DÉPANNAGE

BRUIT

Problème	Causes Possibles	Solutions
Clic	Le contrôle du dégivrage cliquète lorsque le cycle de dégivrage automatique se met en route. Le contrôle de thermostat (ou le contrôle du réfrigérateur sur certains modèles) cliquète aussi en début et en fin de cycle.	Fonctionnement normal
Cliquetis	Les cliquetis peuvent provenir du débit du liquide réfrigérant, de l'arrivée d'eau à l'arrière de l'appareil, ou des éléments rangés au-dessus ou autour du réfrigérateur	Fonctionnement normal
	Le réfrigérateur n'est pas posé au sol de manière stable	Le sol flanche ou est inégal, ou les pieds de nivellement doivent être ajustés sous le réfrigérateur. Veuillez vous reporter à la section Alignement de la Porte
	Le compresseur linéaire du réfrigérateur s'est enrayé en cours de fonctionnement	Fonctionnement normal
Sifflement	Le moteur du ventilateur de l'évaporateur fait circuler de l'air à travers les compartiments du réfrigérateur et du congélateur.	Fonctionnement normal
	De l'air est envoyé sur le condensateur par le ventilateur du condensateur	Fonctionnement normal
Gargouillement	Liquide réfrigérant s'écoulant à travers le système de refroidissement	Fonctionnement normal
Pop	Contraction et expansion des parois internes dues aux changements de température	Fonctionnement normal
Grésillement	Eau s'égouttant sur le radiateur de dégivrage lors du cycle de dégivrage	Fonctionnement normal
Vibration	Si le côté ou l'arrière du réfrigérateur touche un meuble ou un mur, certaines des vibrations normales de l'appareil peuvent rendre un son audible	Pour supprimer ce bruit, assurez-vous que les côtés et l'arrière du réfrigérateur ne peuvent pas vibrer contre un meuble ou un mur.
Égouttement	Eau s'écoulant à travers l'égouttoir au cours du cycle de dégivrage	Fonctionnement normal
Pulsations ou son aigu	Votre réfrigérateur est conçu pour fonctionner de manière plus efficace pour garder vos aliments à la bonne température. Le compresseur à haute performance peut amener votre nouveau réfrigérateur à fonctionner plus régulièrement, mais il est toujours plus économe en énergie que les anciens modèles. Il est normal d'entendre des pulsations ou un son aigu au cours du fonctionnement de votre réfrigérateur.	Fonctionnement normal

PIÈCES & FONCTIONS

Problème	Causes Possibles	Solutions
Clic	Le contrôle du dégivrage cliquète lorsque le cycle de dégivrage automatique se met en route. Le contrôle de thermostat (ou le contrôle du réfrigérateur sur certains modèles) cliquète aussi en début et en fin de cycle.	Fonctionnement normal
Cliquetis	Les cliquetis peuvent provenir du débit du liquide réfrigérant, de l'arrivée d'eau à l'arrière de l'appareil, ou des éléments rangés au-dessus ou autour du réfrigérateur	Fonctionnement normal
	Le réfrigérateur n'est pas posé au sol de manière stable	Le sol flanche ou est inégal, ou les pieds de nivellement doivent être ajustés sous le réfrigérateur. Veuillez vous reporter à la section Alignement de la Porte
	Le compresseur linéaire du réfrigérateur s'est enrayé en cours de fonctionnement	Fonctionnement normal
Sifflement	Le moteur du ventilateur de l'évaporateur fait circuler de l'air à travers les compartiments du réfrigérateur et du congélateur.	Fonctionnement normal
	De l'air est envoyé sur le condensateur par le ventilateur du condensateur	Fonctionnement normal
Gargouillement	Liquide réfrigérant s'écoulant à travers le système de refroidissement	Fonctionnement normal
Pop	Contraction et expansion des parois internes dues aux changements de température	Fonctionnement normal
Grésillement	Eau s'égouttant sur le radiateur de dégivrage lors du cycle de dégivrage	Fonctionnement normal
Vibration	Si le côté ou l'arrière du réfrigérateur touche un meuble ou un mur, certaines des vibrations normales de l'appareil peuvent rendre un son audible	Pour supprimer ce bruit, assurez-vous que les côtés et l'arrière du réfrigérateur ne peuvent pas vibrer contre un meuble ou un mur.
Égouttement	Eau s'écoulant à travers l'égouttoir au cours du cycle de dégivrage	Fonctionnement normal
Pulsations ou son aigu	Votre réfrigérateur est conçu pour fonctionner de manière plus efficace pour garder vos aliments à la bonne température. Le compresseur à haute performance peut amener votre nouveau réfrigérateur à fonctionner plus régulièrement, mais il est toujours plus économe en énergie que les anciens modèles. Il est normal d'entendre des pulsations ou un son aigu au cours du fonctionnement de votre réfrigérateur.	Fonctionnement normal

GARANTIE

LG ELECTRONICS CANADA, INC. GARANTIE LIMITÉE DES RÉFRIGÉRATEURS LG - Canada

GARANTIE : Si, au cours de la période de garantie indiquée ci-dessous, votre réfrigérateur LG ("Produit") tombe en panne suite à un défaut de fabrication ou de main d'œuvre dans le cadre d'une utilisation normale, LG Canada s'engage à réparer ou à remplacer le Produit à sa discrétion, sur présentation d'une preuve d'achat d'origine. Cette garantie ne s'applique qu'à l'acheteur initial du Produit et uniquement si celui-ci a été acheté au Canada auprès de LG Canada ou d'un distributeur agréé au Canada. La garantie ne s'applique que si le Produit est situé et utilisé au Canada.

PÉRIODE DE GARANTIE : (Remarque : dans le cas où la date d'achat initial ne peut pas être vérifiée, la garantie commence soixante (60) jours après la date de fabrication).			
Réfrigérateur/Congélateur	Système scellé (condensateur, sèche-linge, tuyau de raccordement, réfrigérant et évaporateur)		Compresseur linéaire
Un (1) an à compter de la date d'achat initial	Un (1) an à compter de la date d'achat initial	Sept (7) ans à compter de la date d'achat initial.	Dix (10) ans à compter de la date d'achat initial.
Pièces et main-d'oeuvre (pièces internes/ fonctionnelles uniquement)	Pièces et main-d'oeuvre	Pièces uniquement (la main-d'oeuvre sera facturée au client)	Pièces uniquement (la main-d'oeuvre sera facturée au client)

Le bruit lié au fonctionnement normal, ne respecter pas les instructions dans le Guide d'utilisation et d'entretien et la panne fonctionnelle de cet appareil pour une utilisation dans un environnement inadapté, ne être pas couvertes par cette garantie.

- ▶ Les pièces et Produits de rechange sont garantis pour la durée restante de la garantie initiale ou quatre-vingt-dix (90) jours, la durée la plus longue prévalant.
- ▶ Les pièces et Produits de rechange peuvent être neufs ou réusinés.
- ▶ Le centre de réparation agréé LG garantit ses travaux de réparation trente (30) jours.

LA RESPONSABILITÉ DE LG CANADA SE LIMITE EXCLUSIVEMENT À LA GARANTIE EXPOSÉE CI-DESSUS. À L'EXCEPTION DE CE QUI EST EXPRESSÉMENT STIPULÉ CI-DESSUS, LG CANADA DÉCLINE TOUTE AUTRE GARANTIE ET CONDITION CONCERNANT LE PRODUIT, EXPLICITE OU IMPLICITE, Y COMPRIS, MAIS SANS S'Y LIMITER, TOUTE GARANTIE OU CONDITION IMPLICITE DE VALEUR COMMERCIALE OU DE COMPATIBILITÉ POUR UN BUT OU USAGE PARTICULIER. EN OUTRE, AUCUNE DÉCLARATION NE PEUT ENGAGER LG CANADA. LG CANADA N'AUTORISE AUCUNE PERSONNE À CRÉER OU ENDOSSER À SA PLACE AUCUNE AUTRE OBLIGATION DE GARANTIE OU DE RESPONSABILITÉ LIÉE AU PRODUIT. SAUF GARANTIE OU CONDITION RENDUE IMPLICITE PAR LA LOI, LA PÉRIODE DE GARANTIE EST LIMITÉE À LA PÉRIODE INDIQUÉE CI-DESSUS. LG CANADA, LE FABRICANT OU LE DISTRIBUTEUR NE SAURONT ÊTRE TENUS RESPONSABLES EN CAS DE DOMMAGE ACCESSOIRE, IMMATÉRIEL, PARTICULIER, DIRECT OU INDIRECT, DE PERTE INCORPORELLE, DE

PERTE DE PROFIT, DE DOMMAGE PUNITIF OU EXEMPLAIRE, OU TOUT AUTRE DOMMAGE, RÉSULTANT DIRECTEMENT OU INDIRECTEMENT D'UNE VIOLATION CONTRACTUELLE, FONDAMENTALE OU AUTRE, OU DE TOUT AUTRE ACTE OU OMISSION, DÉLICTEUX OU AUTRE. Cette garantie vous donne des droits juridiques spécifiques. Vous pouvez avoir d'autres droits, selon la législation provinciale qui s'applique pour la province concernée. Tout terme de cette garantie qui nierait ou modifierait une condition ou une garantie implicite selon la législation provinciale est séparable lorsqu'il contredit la législation provinciale sans affecter le reste des termes de cette garantie.

CETTE GARANTIE LIMITÉE NE COUVRE PAS:

1. Les déplacements des techniciens pour livrer, reprendre, ou installer le Produit, expliquer au client l'utilisation du Produit ; réparer ou remplacer les fusibles, corriger les branchements d'électricité ou de plomberie, ou corriger les réparations et installations non autorisées.
2. Le non-fonctionnement du Produit en cas de pannes ou coupures d'électricité, ou encore d'installation électrique inadaptée.
3. Les dégâts causés par une fuite, une rupture ou un gel des tuyaux d'arrivée d'eau, un encombrement du circuit d'évacuation, une alimentation en eau interrompue ou inadéquate, ou une arrivée d'air inadaptée.
4. Les dégâts résultant de l'utilisation du Produit dans une atmosphère corrosive ou contraire aux instructions détaillées dans le manuel d'utilisation du Produit.
5. Les dégâts causés au Produit par des accidents, des insectes nuisibles, des orages, des tempêtes, des incendies, des inondations ou des catastrophes naturelles.
6. Les dégâts résultant d'une utilisation inappropriée, d'un usage abusif, ou d'une installation, réparation ou maintenance inadaptée du Produit. La réparation inadaptée inclut l'utilisation de pièces non approuvées ou spécifiées par LG Canada.
7. Les dégâts ou les pannes provoquées par une modification ou altération non autorisée, par une utilisation autre que pour l'objet prévu, ou par une fuite d'eau due à une mauvaise installation de l'appareil.
8. Les dégâts ou les pannes provoqués par un courant électrique, une tension ou des codes de plomberie incorrects, une utilisation commerciale ou industrielle, ou l'utilisation d'accessoires, de composants ou de Produits de nettoyage consommables qui ne sont pas approuvés par LG Canada.
9. Les dégâts provoqués par le transport et la manipulation, notamment les éraflures, bosses, entailles et/ou tout autre dommage causé à la finition du Produit, sauf si ces dommages sont dus à un défaut de fabrication ou de main-d'œuvre et sont signalés dans un délai d'une (1) semaine suivant la livraison.
10. Les dégâts ou pièces manquantes en cas de Produit d'exposition, déjà ouvert, faisant l'objet d'une remise ou réusiné.
11. Les Produits dont le numéro de série d'origine a été enlevé, modifié ou est illisible. Les numéros de modèle et de série, ainsi que la facture d'origine du Produit sont nécessaires pour valider la garantie.
12. L'augmentation du coût des services publics et des frais supplémentaires liés à ces derniers.
13. Le remplacement des ampoules, filtres ou de tout autre élément consommable.
14. Les réparations lorsque votre Produit est utilisé dans des conditions autres qu'une utilisation domestique normale et habituelle (y compris, mais sans se limiter à, une utilisation dans des commerces, des bureaux et des structures d'accueil) ou contraires aux instructions décrites dans le manuel d'utilisation du Produit.
15. Les coûts associés à l'enlèvement du Produit de votre domicile à des fins de réparation.
16. L'enlèvement et la réinstallation du Produit s'il est installé dans un endroit inaccessible ou s'il n'est pas installé conformément aux instructions d'installation publiées, notamment dans les manuels d'installation et d'utilisation.
17. Les clayettes, bacs, tiroirs, poignées, et accessoires du Produit. Sont également exclues les pièces autres que celles fournies d'origine avec le Produit.

Tous les coûts associés aux circonstances exclues ci-dessus seront assumés par le consommateur.

Pour obtenir tous les détails sur la garantie et accéder au service à la clientèle, téléphonez-nous visitez notre site Web:
Composez le 1-888-542-2623 (24 h sur 24, 365 jours par année) et
Sélectionnez l'option de menu appropriée, ou visitez notre site Web au: <http://www.lg.com>

Écrivez vos renseignements de garantie ci-dessous:
Renseignements sur l'enregistrement du produit: _____
Modèle: _____
Numéro de série: _____
Date d'achat: _____

SMART DIAGNOSIS™ (Diagnostic Intelligent / Certains modèles)



Au cas où vous rencontreriez des problèmes avec votre réfrigérateur, celui-ci a la capacité de transmettre des données via votre téléphone au centre d'assistance LG. Cela vous permet de parler directement à l'un de nos spécialistes. Le spécialiste enregistrera les données transmises par votre appareil, les utilisera pour analyser le problème, et apportera un diagnostic rapide et efficace.

En cas de problème avec votre réfrigérateur, appelez le 1-800-243-0000. N'utilisez la technologie Smart Diagnosis™ (Diagnostic Intelligent) que lorsque l'agent du centre d'assistance LG vous le demande. Les bruits de transmission que vous entendrez sont normaux et ressemblent à ceux d'un fax.

La technologie Smart Diagnosis™ (Diagnostic Intelligent) ne peut être activée à moins que votre réfrigérateur ne soit sous tension. Si votre réfrigérateur ne peut pas s'allumer, alors la résolution de problème devra se faire sans Smart Diagnosis™ (Diagnostic Intelligent).

Utiliser Smart Diagnosis™ (Diagnostic Intelligent)

Appelez tout d'abord le 1-888-542-2623. N'utilisez la technologie Smart Diagnosis™ (Diagnostic Intelligent) que lorsque l'agent du centre d'assistance LG vous le demande.

1. Bloquez l'affichage. Pour bloquer l'affichage, appuyez sur le bouton Verrouillage pendant trois secondes. (Si l'affichage a déjà été bloqué pendant plus de cinq minutes, vous devez désactiver le Verrouillage pour ensuite le réactiver).

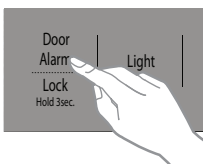

2. Ouvrez la porte droite du réfrigérateur.

3. Approchez le microphone de votre téléphone devant le haut-parleur situé sur la charnière droite de la porte de votre réfrigérateur, lorsque le centre d'assistance vous le demande

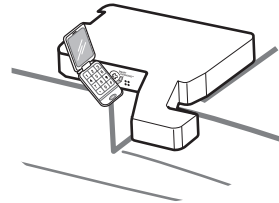

4. Maintenez le bouton Température du congélateur enfoncé pendant trois secondes tout en continuant à tenir votre téléphone devant le haut-parleur.

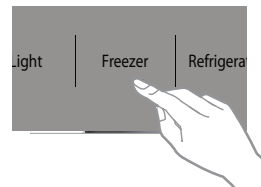

5. Après avoir entendu trois signaux sonores, relâchez le bouton de température du congélateur.

6. Maintenez le téléphone jusqu'à ce que le bruit de transmission disparaisse. Cela prendra environ 15 secondes, et un décompte du temps s'affichera sur l'écran d'affichage. Une fois le décompte terminé et le bruit disparu, reprenez votre conversation avec le spécialiste, qui sera alors en mesure de vous aider grâce à l'information transmise pour l'analyse.

NOTE

- Pour améliorer les résultats, veuillez ne pas bouger le téléphone lorsque les bruits de transmission sont émis.
- Si le représentant du centre d'appel n'est pas capable d'obtenir un enregistrement précis des données, il vous sera demandé de réessayer.



LG Customer Information Center

1-800-243-0000	USA, Consumer User
1-888-865-3026	USA, Commercial User
1-888-542-2623	CANADA

Register your Product Online!

www.lg.com