



本文件含美的集团保密信息，禁止任何人未经授权以任何形式使用（包含不限于全部或部分地泄露、复制或散发）

更改记录	修改内容	修改日期	签名
1	每个语言封面增加网址	2023.06.05	曹霞银

A

A

B

B

20260116
在16076000B26426基础上更改客型，
目录标题品质已审（16076000B26426）

C

C

技术要求:

1. 印刷颜色为单黑色
2. 文档大小为 A5, 按 A5 规格输出菲林和印刷
3. 请供应商根据实际排版需求增加空白页，保证成品的页码在左右2边
4. 需要符合 QMWD-J03.092-2021 产品说明书技术条件；
5. 说明书纸张材料、装订用书钉、印刷油墨及光油，须符合欧盟 REACH 法规、PAHs 指令及 RoHS 指令等环保指令要求，详见 QMWD-J15.001 洗碗机公司产品及零部件绿色 设计通则。

D

D

						安装手册		6720603601	
								80g双胶纸	
2026-04	廖文果	修改封面套数, P3加集团警告语							
标记	处数	分区	更改文件号	签名	日期	阶段	标记	比例	
设计	廖佩欣		会签			REV.	00	1:1	
认证			审批			数	量		
校对			日期			共	1 张	第	1 张
佛山市顺德区美的 洗涤电器制造有限公司									



INSTALLATION INSTRUCTIONS

Dishwasher

Power supply: 120 V
Frequency: 60Hz
Capacity: 14 Place Settings

Installer: Be sure to leave these instructions for the consumer's and local inspector's use.

Homeowner: Keep these instructions with your User Manual for future reference.

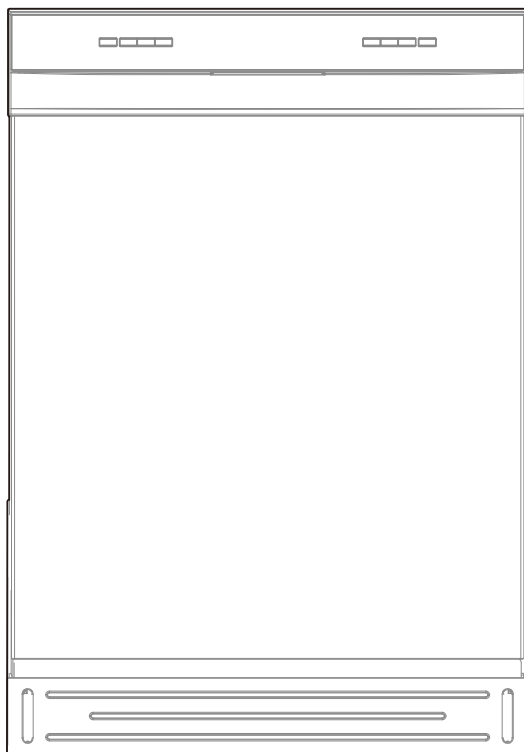

MODEL NUMBER MDB2324PST

DISHWASHER SAFETY	3
INSTALLATION REQUIREMENTS	5
Tools and Parts	5
Location Requirements	7
Drain Requirements	9
Water Supply Requirements	10
Electrical Requirements	10
INSTALLATION INSTRUCTIONS	11
Unpack Dishwasher	11
Remove Kick Plate	12
Check Door Balance	13
Adjust Leveling Legs	13
Prepare Installation Opening	15
Verify Existing Utility Connections	16
When There Are No Existing Utility Connections	17
Connect Drain Hose to Home Plumbing	20
Slide Dishwasher Partially Into Opening	20
Level Dishwasher	21
Connect to Power Supply	22
Connect to Water Supply	25
Connect to House Drain System	26
Secure Dishwasher	30
Pre-Test Checklist	32
Test Dishwasher	33
Replace the Kick Plate	34

DISHWASHER SAFETY

YOUR SAFETY AND THE SAFETY OF OTHERS ARE VERY IMPORTANT

Contact an authorized service technician for repair or maintenance of this unit.

The installation of this appliance must comply with national building or installation laws and regulations. Installation must be carried out by authorized personnel or specialists. Failure to follow these guidelines could result in hazardous conditions.

To prevent injury to the user or other people and property damage, the instructions shown here must be followed. Incorrect operation due to ignoring of instructions may cause harm or damage, including death.

The level of risk is shown by the following indications.



WARNING

This symbol indicates the possibility of death or serious injury.



CAUTION

This symbol indicates the possibility of injury or damage to property.



WARNING

This symbol indicates the possibility of dangerous voltage constituting a risk of electrical shock is present that could result in death or serious injury



WARNING/GROUNDING INSTRUCTIONS

Improper connection of the equipment-grounding conductor can result in a risk of electric shock. Check with a qualified electrician or service representative if you are in doubt whether the appliance is properly grounded. Do not modify the plug provided with the appliance. If the plug will not fit the outlet, have a proper outlet installed by a qualified electrician.

For a grounded, cord-connected appliance:

This appliance must be grounded. In the event of a malfunction or breakdown, grounding will reduce the risk of electric shock by providing a path of least resistance for electric current. This appliance is equipped with a cord having an equipment-grounding conductor and a grounding plug. The plug must be plugged into an appropriate outlet that is installed and grounded in accordance with all local codes and ordinances.

For a permanently connected appliance:

This appliance must be connected to a grounded metal, permanent wiring system, or an equipment-grounding conductor must be run with the circuit conductors and connected to the equipment-grounding terminal or lead on the appliance.

 **WARNING**



Tip Over Hazard

- Do not use dishwasher until completely installed.
- Do not push down on open door.
- Doing so can result in serious injury or cuts.

 **WARNING**

Suffocation Hazard

- Before you throw away your old appliance, remove the door or lid so that children cannot hide or get trapped inside your old appliance.
- Failure to follow these instructions can result in death or brain damage.

 **WARNING**

Electrical Shock Hazard



To reduce the risk of electric shock, fire or injury to persons:

- The installer must ensure that the dishwasher is completely enclosed at the time of installation.
- Care shall be exercised when the dishwasher is installed or removed to reduce the likelihood of damage to the power cord.

State of California Proposition 65 Warnings:

 **WARNING:** Cancer and Reproductive Harm
-www.P65Warnings.ca.gov.

INSTALLATION REQUIREMENTS

TOOLS AND PARTS

Gather the required tools and parts before starting installation.

PARTS SUPPLIED

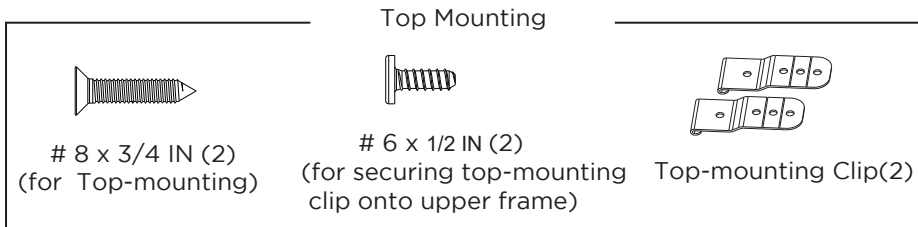
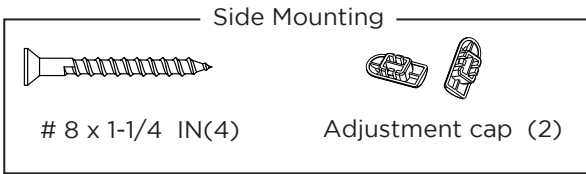

PARTS NEEDED (NOT PROVIDED)

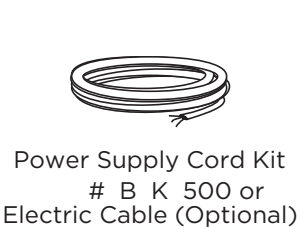
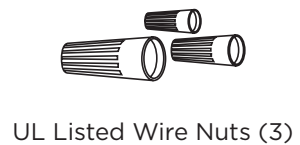
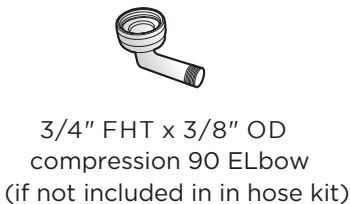

TOOLS NEEDED



Phillips-head
Screwdriver



5/16" and 1/4" Nutdriver



Level

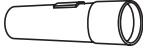

Flashlight

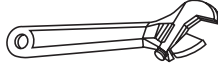

6" Adjustable Wrench

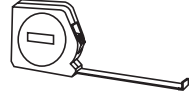

Measuring Tape

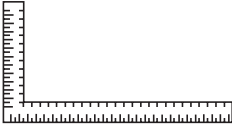

Carpenter's Square



Safety Glasses



Bucket



Gloves



Flat-bladed
Screwdriver

NEW INSTALLATIONS (ONLY)

Parts Needed



Hand Shut-off Valve



Waste Tee
(house plumbing, if
applicable)



Air Gap for drain hose
(if required)



Coupler (extending
drain line, if applicable)

Tools Needed

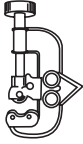

Tubing Cutter

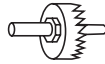

Hole Saw Set

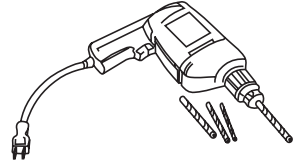

Drill and Bits

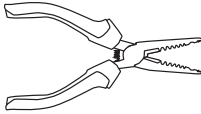

Wire Stripper

KEY CONNECTION POINTS

Front

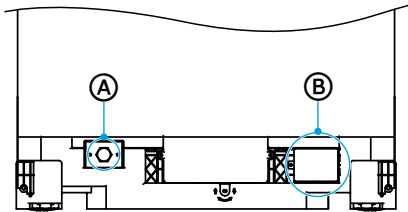

- (A) Water Connection
- (B) Electrical Junction Box

LOCATION REQUIREMENTS

IMPORTANT:

- Do not run drain lines, water lines or electrical wiring where they can interfere with or contact dishwasher motors or legs.
- The location where the dishwasher will be installed must provide clearance between motors and flooring. Motors should not touch the floor.
- The opening must have a level floor. (If floor at front of opening is not level with floor at rear of opening, shims may be needed to level dishwasher).
- Do not install dishwasher over carpeted flooring
- The dishwasher must be fully enclosed on the top, sides and back and must not support any part of the enclosure.
- The dishwasher must be installed so that the drain hose is no more than 10 ft in length for proper drainage.

OPENING DIMENSIONS

- The rough cabinet opening must be at least 23.8" (60.5 cm) wide, 22.8" (58cm) deep and 34" (86.4 cm) high and provide easy access to water, electricity and a drain.
- When installed in a corner location, a 2" (5.1 cm) minimum clearance is required between the side of the dishwasher and the adjacent wall, cabinet or other appliance.
- There must be a minimum clearance of 27" (68.5cm) in front of the dishwasher to allow the door to fully open.

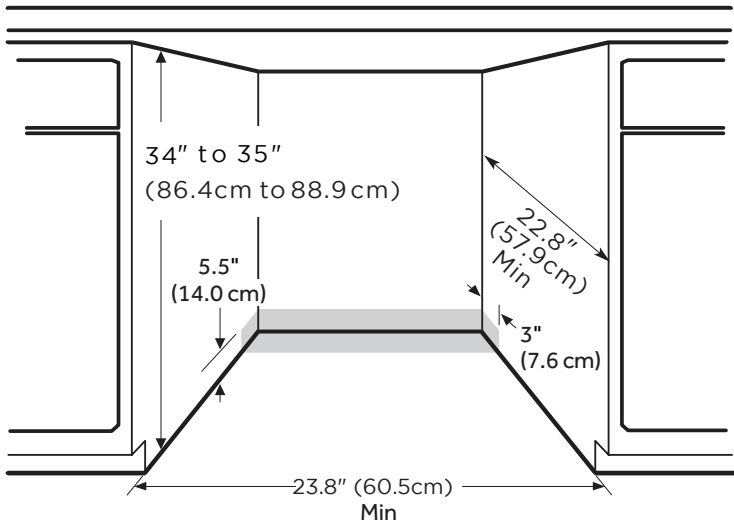
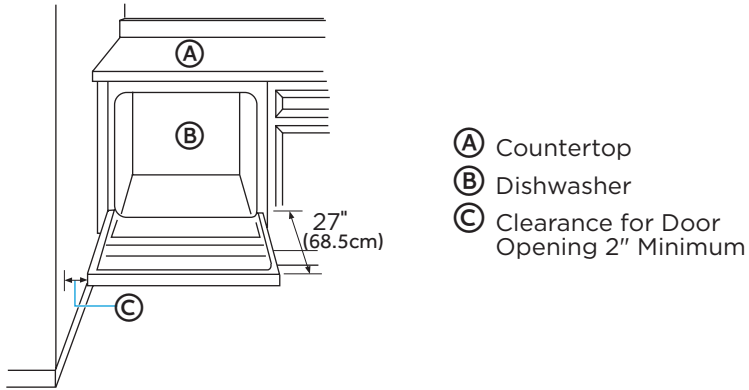

* Make sure water line, wires and drain hose are within the shaded area.

PRODUCT DIMENSIONS

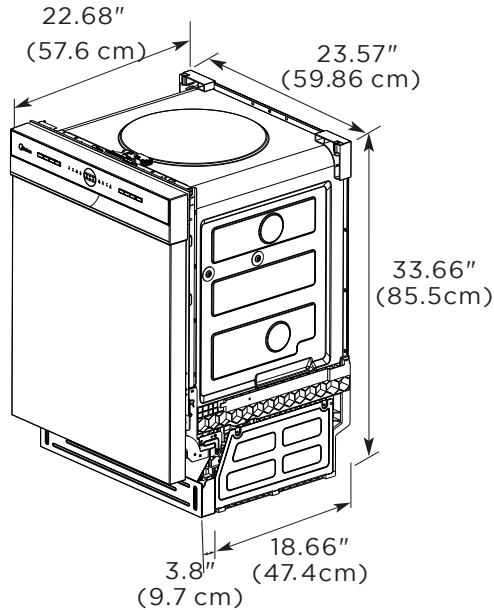

DRAIN REQUIREMENTS

Follow local codes and ordinances.

DRAIN HOSE

If the supplied hose is not long enough, use a new drain hose with a maximum length of 6 ft (3.05 m) that meets all current AHAM/IAPMO test standards.

The drain hose should:

- Be resistant to heat and detergent
- Have an inside diameter (I.D.) of $\frac{5}{8}$ " (1.58 cm) or $\frac{3}{4}$ " (1.9 cm) or 1" (2.54 cm)
- Include a coupler to connect the two hose ends (secure the connection with two clamps)

Do NOT connect drain hoses from other appliances to the dishwasher drain hose.

Drain Hose Routing

The drain hose may pass through the same hole as the wiring and hot water line, or you can cut an additional $1\frac{1}{2}$ " (3.8 cm) diameter hole in the cabinet wall to admit the drain hose.

NOTE: The hole must be smooth with no sharp edges.

DRAIN CONNECTION HEIGHT

The drain connection method depends on the height of the drain hose connection.

IMPORTANT: Failure to connect the drain hose at a height of 18" with air gap (not provided) OR to create a drain loop with a minimum height of 32" (81.3 cm) will result in improper draining of the dishwasher.

WATER SUPPLY REQUIREMENTS

- Water pressure from the hot water supply line must be between 20-120 psi (138-862 kPa).
- Water heater that is adjusted to a water temperature of 120°F to 150°F (49°C to 65.5°C).
- A 3/8" min. diameter copper tubing water line extending at least 24" (61 cm) from the rear wall, and routed to connect to the front left-hand side of the dishwasher.
- A hand shut-off valve in an accessible location, such as under the sink (optional, but strongly recommended).

ELECTRICAL REQUIREMENTS

WARNING

Electrical Shock Hazard



- Installation and service must be performed by a qualified installer or service agency.
- Always disconnect the power before servicing this unit.
- This appliance must be properly grounded.
- Failure to do so could result in death, fire, or electrical shock.

IMPORTANT:

- The dishwasher must be supplied with 120 volt, 60 Hz., and connected to a dedicated, properly grounded branch circuit, protected by a 15 or 20 ampere circuit breaker or time delay fuse.
- Maximum of two field wiring supply conductors (12 AWG Maximum) plus one grounding conductor are permitted in the terminal box.
- Use Only copper wire.
- Wiring must be 2-wire with ground.
- Use a UL Listed/CSA Approved metallic strain relief.
- Be sure that the electrical connection and wire size are adequate and in conformance with the National Electrical Code, ANSI/NFPA No. 70-latest edition and all local codes and ordinances.
- If the electrical supply does not meet the above requirements, call a licensed, qualified electrician before proceeding.

Grounding Instructions:

- The dishwasher must be connected to a grounded metal, permanent wiring system, or an equipment grounding conductor must be run with the circuit conductors and be connected to the equipment grounding terminal or lead on the dishwasher.

Power Cord Connections:

- Use a power cord with connections that comply with the National Electrical Code, Section 422 and/or local codes and ordinances.
- Recommended cord length is 54" min. and 64" max.
- A power cord kit #BK500 is available for purchase from an authorized parts dealer.

Direct Wire Connections:

- Use flexible, armored or nonmetallic sheathed, copper wire with grounding wire that meets the wiring requirements for your local codes and ordinances.

INSTALLATION INSTRUCTIONS

IMPORTANT:

- This appliance should be installed only by a qualified Installer, plumber or technician and in accordance with the manufacturer's installation instructions, electrical and plumbing national and local codes and ordinances.
- The dishwasher must be installed to allow for future removal from the enclosure if service is required.
- Each dishwasher is tested at the factory and may contain some residual water in the tub as a result of the test.

Step 1. UNPACK DISHWASHER

IMPORTANT: If you received a damaged dishwasher, you should immediately contact Midea Customer Service.

 **WARNING****Suffocation Hazard**

- To avoid danger of suffocation, keep plastic bag and other packing material away from babies and children. Do not use this bag in cribs, carriages and playpens. The plastic bag could block nose and mouth and prevent breathing. This bag is not a toy.
- Failure to follow these instructions can result in death or brain damage.



WARNING

Suffocation Hazard

- Before you throw away your old appliance, remove the door or lid so that children cannot hide or get trapped inside your old appliance.
- Failure to follow these instructions can result in death or brain damage.

1. With the help of two or more people, open the dishwasher door slowly while one person presses down on the top of the dishwasher. Remove the lower dish rack and all packing material.
2. Locate the literature package, and read the User Manual for operating instructions.
3. Close the dishwasher door until latched, and stand the dishwasher upright.
4. Properly dispose of/recycle all packing material.

Step 2. REMOVE KICK PLATE(S)

1. Using a screwdriver, remove the two screws attaching the kick plate(s) to the cabinet.
2. Lift off the kick plate(s).

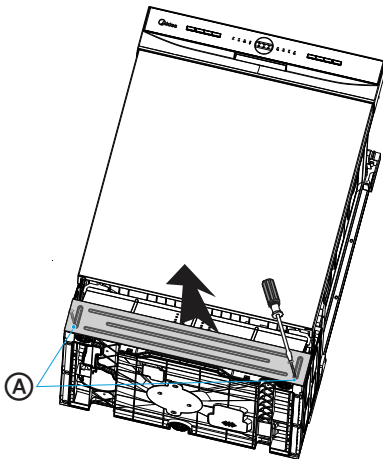

(A) Kick Plate Screws (2)

Step 3. CHECK DOOR BALANCE

With another person holding the dishwasher to prevent it from tipping, open the door slowly.

- If the door drops too freely, increase the spring tension.
- If the door closes too hard, decrease the spring tension.

To adjust the spring tension:

1. Grasping the spring firmly, raise or lower the hook end to the next higher or lower slot, and then insert the hook into the slot.

NOTE: Adjust both springs (left-hand side and right-hand side) to the same tension. Need to Add "Failure to do so could result in door leaks"

2. Retest the door. Continue moving the spring hooks higher or lower until the door is balanced.

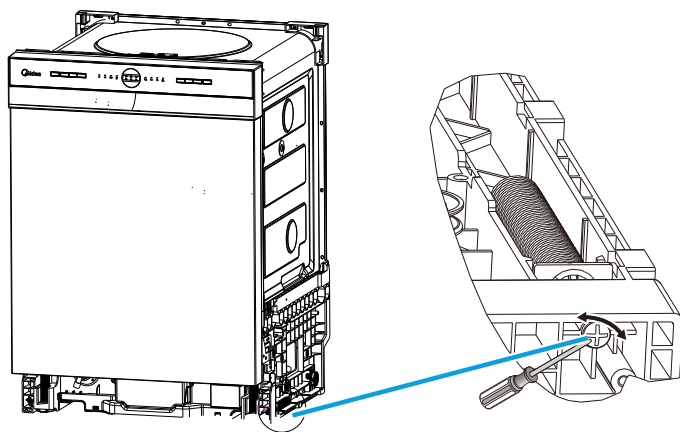

Step 4. ADJUST LEVELING LEGS

1. Move the dishwasher close to the installation location and lay it on its back.
2. Measure the height of the opening from the underside of countertop to floor (lowest point).

- Extend the leveling legs from the base of the dishwasher by the length indicated in the following chart. Take into account any built-up floorin which may need to be added to the rear foot adjustment.

NOTES:

- If the floor as built up in for the front of the dishwasher, account for this difference when adjusting the rear leveling legs.
- Final leveling leg adjustments will be made following installation into the opening.

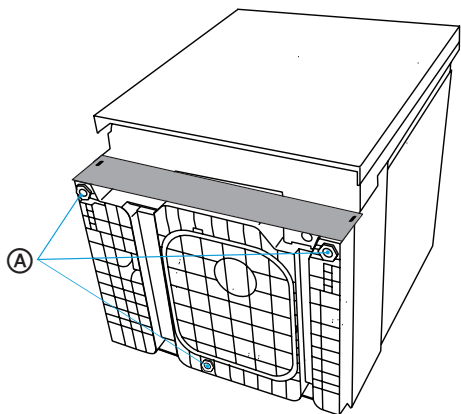

A Adjust Leveling Legs to Installation Height

Leveling Leg Adjustment		
Opening Height	Front Legs	Back Legs
33 ³ / ₄ "	0	0
34"	0	1/4"
34 ¹ / ₄ "	1/4"	1/2"
34 ¹ / ₂ "	1/2"	3/4"
34 ³ / ₄ "	3/4"	1"
35"	1"	1 ¹ / ₄ "

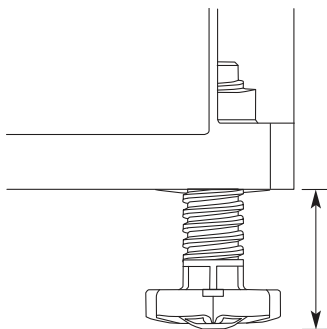

Step 5. PREPARE INSTALLATION OPENING (if needed)

- The wiring and plumbing may enter the opening from either the right-hand or left-hand side of the rear wall, the side cabinets, or the floor within the shaded area. See “Location Requirements” for dimensions.

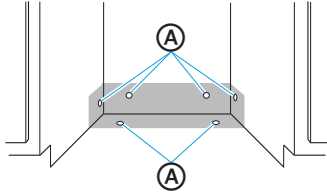

Ⓐ Possible Utility Hole Locations

IMPORTANT: Any plumbing or electrical line run outside of the shaded area can become pinched.

- The electrical wire/cable, drain hose, and fill hose may enter through the same hole or separate holes in the floor or cabinet. 1½" (3.8 cm) diameter hole is recommended.

NOTE: Be sure to comply with local plumbing codes.

NOTE: The hole must be free of sharp edges. If the cabinet wall is metal, the edge of the hole must be covered with a bushing/grommet.

Step 5. VERIFY EXISTING UTILITY CONNECTIONS

WATER CONNECTION

1. Check that the water line reaches to the front, left-hand side of opening where the water connection will be made as shown in the following diagram.

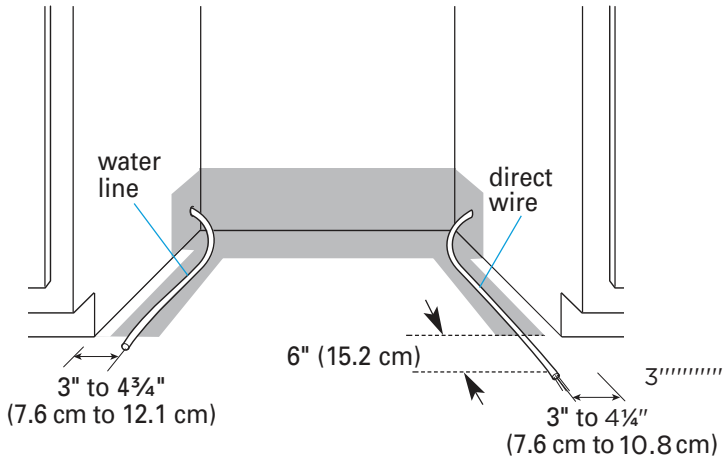

ELECTRICAL CONNECTION

Electrical Connection to Dishwasher

1. Check that the direct wire cable extends a minimum of 6" beyond the front, right-hand side of the opening, and is routed as shown.

If the water line and the direct wire cable reach far enough to easily connect to the dishwasher, proceed to the next section "Install Mounting Brackets."

If the water line and the direct wire cable do NOT reach far enough, follow the instructions under "When There Are No Existing Utility Connections."

WHEN THERE ARE NO EXISTING UTILITY CONNECTIONS

PREPARE TO CONNECT POWER SUPPLY

Connect to the Power Supply using one of two Methods: Direct Wire Cable (Method 1) or Power Cord (Method 2). Follow the instructions specific to your installation.

WARNING



Electrical Shock Hazard

- Disconnect electrical power at the fuse box or circuit breaker box before installing dishwasher.
- Failure to do so can result in death or electrical shock.

Method 1 - Direct Wire

1. Drill a $\frac{3}{4}$ " (1.9 cm) hole into the right-hand cabinet, or the right-hand side of the back wall or floor of the opening. See following graphic for preferred and optional locations.

NOTE: Wiring the dishwasher will be easier if the wire is routed into the opening from the right-hand side.

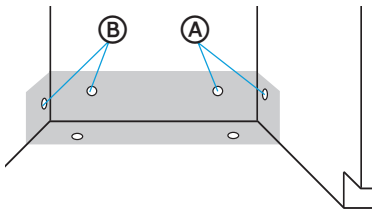

- (A) Preferred Locations
- (B) Optional Locations

2. Smooth or cover rough edges of the hole that the wiring will pass through.

Wood Cabinet - Sand edge of hole until smooth.

Metal Cabinet - Cover edge of hole with grommet (not provided).

3. Route the cable from the power supply through the hole (cable must extend to the front, right-hand side of the opening). Extend cable to 6" (15.2 cm) in front of unit and tape the cable to the floor to keep it from moving when dishwasher is moved into the cabinet opening.

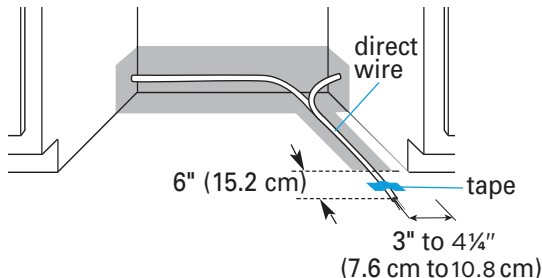

NOTE: You can tape the wire to the floor to secure it while dishwasher is moved into place.

Method 2 - Power Supply Cord

IMPORTANT:

- The power cord and connections must comply with the National Electrical Code, Section 422 and/or local codes and ordinances. Recommended cord length is 54" min. and 64" max.
 - A mating 3 prong, ground-type wall receptacle is required in a cabinet next to the dishwasher opening.
 - A power cord kit part #BK500 is available for purchase from an authorized parts dealer.
1. Drill a 1½" (3.8 cm) hole in the cabinet rear or side. Preferred and Optional locations are shown in the following graphic.
 2. Smooth edges of hole for power cord.
Wood Cabinet - Sand edges of hole until smooth.
Metal Cabinet - Cover edges of hole with grommet (not provided).
 3. Attach power cord to dishwasher before moving it into the opening. See "Connect Power Supply" section for proper installation technique.

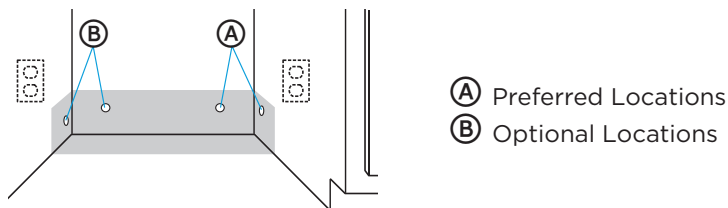

WARNING

Electrical Shock Hazard



- Plug into a grounded 3 prong outlet.
- Do not remove the ground prong from the power cord plug.
- Do not use an adapter.
- Do not use an extension cord.
- Failure to do so can result in death, fire or electrical shock.

PREPARE TO CONNECT WATER LINE

1. Drill a ½" (1.3 cm) hole in the cabinet side, rear or floor. Preferred and optional locations are shown in the following graphic.

2. Attach copper tubing to the manual shutoff valve.

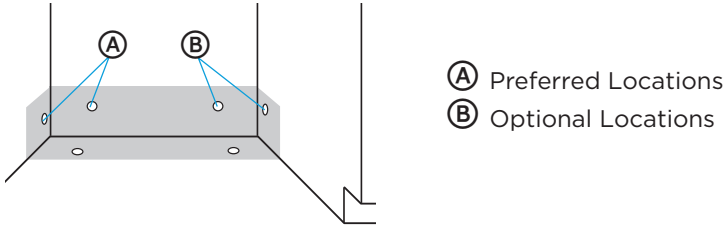

3. Slowly feed the copper tubing through the hole into the opening. Continue feeding the tubing, until there is enough length to connect to the inlet (front, left-hand side of the dishwasher) yet remain within the required boundary.

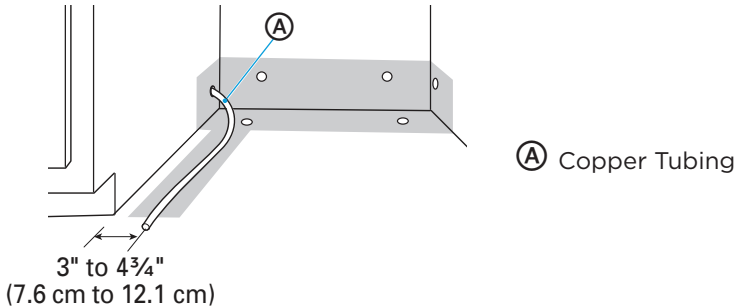

4. Slowly turn water shutoff valve to "ON" position. Flush water into a shallow pan to get rid of particles that may clog the inlet valve.
5. Turn shutoff valve to "OFF" position.

NOTE: You can tape the hose to the floor to secure it while dishwasher is moved into place.

PREPARE TO CONNECT DRAIN HOSE

The drain hose will be connected to the house drain system after the dishwasher is installed in the opening.

1. Drill a 1½" (3.8 cm) hole in cabinet wall or floor on the side of the opening closest to the sink.

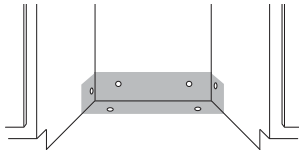

CONNECT DRAIN HOSE TO HOME PLUMBING

1. Grasp the sides of the dishwasher at the edges of the door panel, and place the dishwasher in front of the opening.
2. Insert the drain hose into the hole in the cabinet wall.
3. Attach drain hose to the back of the dishwasher and secure with a hose clamp.

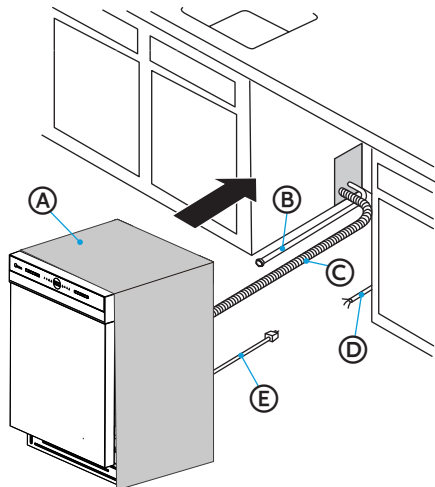

- (A) Insulation Blanket
- (B) Water Line
- (C) Drain Hose (Maximum Length 10 ft [3.0 m])
- (D) House Wiring
- (E) Power Cord (If Used)

SLIDE DISHWASHER PARTIALLY INTO OPENING

WARNING



Tip Over Hazard

- Do not use dishwasher until completely installed.
- Do not push down on open door.
- Doing so can result in serious injury or cuts.

1. Position power supply.
 - If dishwasher has a power supply cord, insert power supply cord into the hole cut into the cabinet.
 - If using a direct-wire connection, check that the wiring is on the right front side of opening.
2. Make sure the drain hose is not kinked under the dishwasher and there is no interference with the water line and wiring or any other component.
3. Slowly move the dishwasher into the opening a few inches at a time. As you proceed, pull the drain hose, water supply hose and cord through the opening under the sink or cabinet. Stop pushing when the dishwasher is a few inches in front of the adjacent cabinetry.

NOTE: Do not push against the front of the panel or on the console - they will dent.

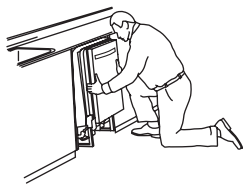

Reposition dishwasher by grasping both sides with hands.



Do not push against front door panel with knee. Damage to the door panel will occur.

4. Push dishwasher completely into the opening so that the front corners of the dishwasher door are flush with the cabinet doors

NOTE: It is all right if the dishwasher fits tightly in o cabinet opening. Do not remove insulation blanket - the blanket reduces the sound level.

LEVEL DISHWASHER

IMPORTANT: Dishwasher must be level for proper dish rack operation and wash performance.

1. Level the dishwasher so that its front panel is aligned with the adjacent cabinet doors.

NOTE: With some installations, it may be easier to adjust the front leg using a fl t blade screwdriver.

- To Lower - Turn the leveling leg counterclockwise.
- To Raise - Turn the leveling leg clockwise.

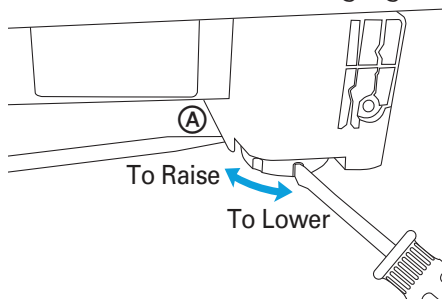

A Raise one side of the dishwasher

2. Check that the leveling legs are firmly against t the floor .
3. Close and latch the door, and place level against the front panel. Check that dishwasher is plumb. If needed, adjust leveling leg or add shims until dishwasher is plumb.

NOTE: Shims must be securely attached to floor o prevent their movement when the dishwasher is operated.

4. Repeat for other side of dishwasher.

5. Place level on door and rack track inside the tub as shown. Check that dishwasher is level from side to side, and from back to front. If the dishwasher is not level, adjust front legs up or down until dishwasher is level.

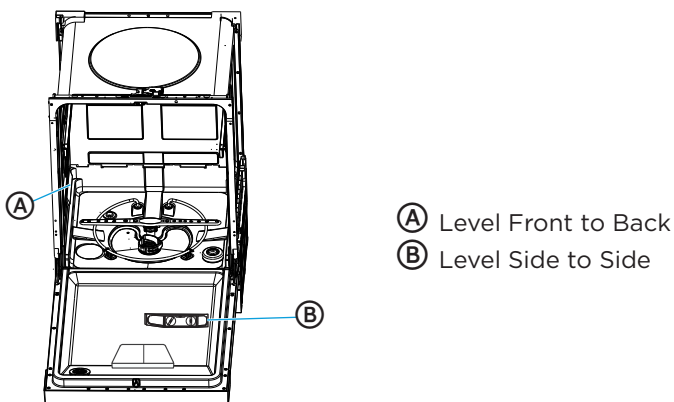

NOTE: Pull lower rack out about halfway. If the rack rolls forward or back into the dishwasher, the dishwasher must be leveled again.

CONNECT TO POWER SUPPLY

DIRECT WIRE CABLE

WARNING

Electrical Shock Hazard



- Electrically ground dishwasher.
- Connect ground wire to green ground connector in terminal box.
- Do not use an extension cord.
- Failure to follow these instructions can result in death, fire, or electrical shock.

IMPORTANT: Contact a qualified electrician. Be sure that the electrical connection and wire size are adequate and in conformance with the National Electrical Code, ANSI/NFPA No. 70-latest edition and all local codes and ordinances.

1. Confirm that power is turned off at the source.
2. Remove terminal box cover. Retain for later use.



3. Install a UL listed/CSA approved strain relief.
4. Route the direct wire cable in the channel on the right-hand side of the dishwasher base. Make sure that the dishwasher is not resting on and/or pinching the wire.
5. Pull direct wire through strain relief in terminal box.

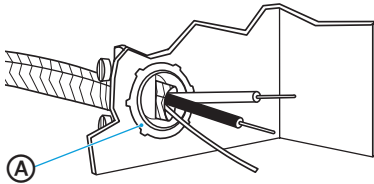

(A) Strain Relief

6. Connect the wires as follows using UL listed wire nuts of the appropriate size to connect direct wire to 16-gauge dishwasher wire.

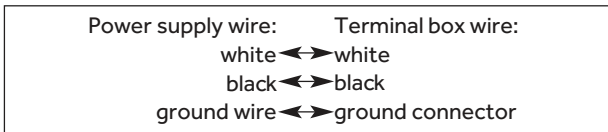

NOTES:

- Use UL listed wire nuts of the appropriate size to connect your household wiring to 16-gauge dishwasher wiring.
- Insert wire ends into twist on connector. Do not pre-twist bare wire.
- Twist connector.
- Gently tug on wires to be sure both wires are secured.

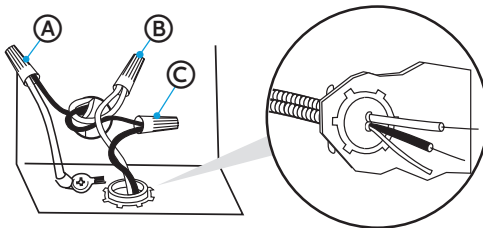
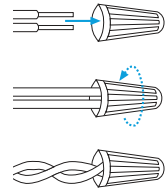

(A) Ground
(B) White
(C) Black

7. Tighten strain relief screws to secure cord.
8. Reinstall terminal box cover with wire nuts inside terminal box.
9. Make sure wires are not pinched by cover.

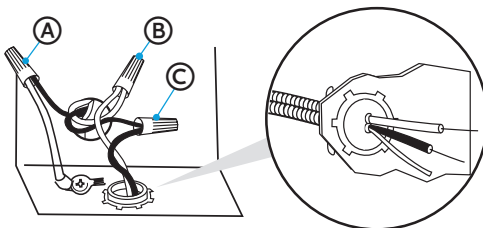

(A) Ground
(B) White
(C) Black

CONNECT POWER CORD

WARNING



Electrical Shock Hazard

- Plug into a grounded 3 prong outlet.
- Do not remove the ground prong from the power cord plug.
- Do not use an adapter.
- Do not use an extension cord.
- Failure to do so can result in death, fire or electrical shock.

IMPORTANT: The power cord and connections must comply with the National Electrical Code, Section 422 and/or local codes and ordinances. Recommended cord length is 54" min. and 64" max.

1. Confirm that power is turned off at the source.
2. Remove junction box cover. Retain for later use.



3. Install a UL listed/CSA approved strain relief.
4. Route power cord in the channel on the right-hand side of the dishwasher base. Make sure that the dishwasher is not resting on and/or pinching the wire.
5. Pull the power cord through the strain relief in the junction box.

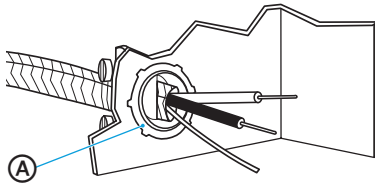

(A) Strain Relief

- Connect the wires as follows using UL listed wire nuts of the appropriate size to connect power cord to 16-gauge dishwasher wire.

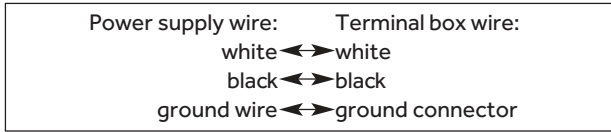

NOTES:

- Use cUL/UL listed wire nuts of the appropriate size to connect the power cord to 16-gauge dishwasher wiring.
- Insert wire ends into the wire nut. Do not pre-twist bare wire.
- Twist the wire nut.
- Gently tug on wires to be sure both wires are secured.

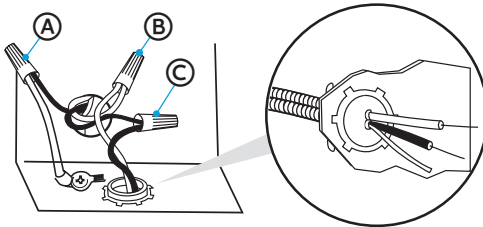
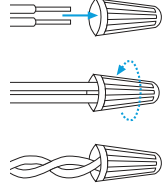

- (A) Ground
- (B) White
- (C) Black

- Tighten strain relief screws to secure the power cord.
- Gently guide the wire nuts into the junction box, and then replace the junction box cover making sure to not pinch the wires.

CONNECT TO WATER SUPPLY

IMPORTANT: Handle and reposition the copper tubing gently; it bends and kinks easily.

- Connect the water supply line to the 90° elbow. Do not overtighten

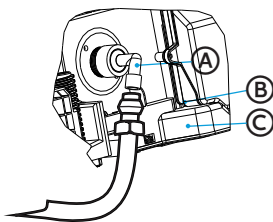

- (A) Elbow
- (B) Ferrule
- (C) Compression Nut

- Route the water supply line in the channel on the left-hand side of the base. To minimize the noise caused by vibration when using the dishwasher, make sure the supply line does not touch the dishwasher base, frame, or motor. Make sure the dishwasher is not resting on and/or pinching the supply line.

3. Tighten the compression nut until snug. Do not overtighten.
4. Place a paper towel under elbow, and then turn on the water supply to check for leaks.

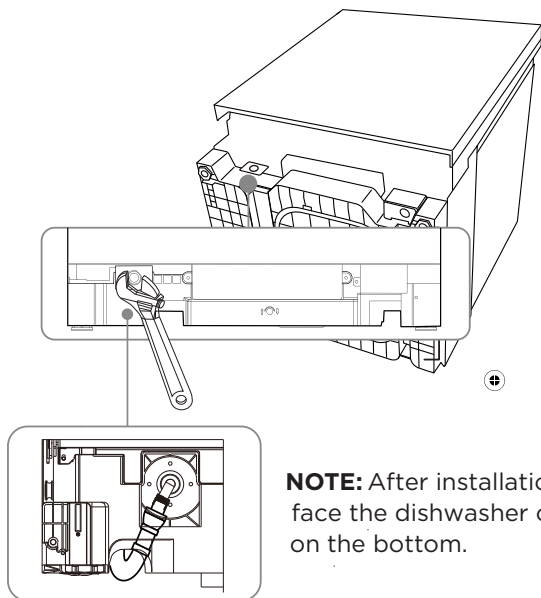

NOTE: After installation, the elbow should face the dishwasher card slot at the right on the bottom.

CONNECT TO HOUSE DRAIN SYSTEM

1. Connect the drain hose to the waste tee or garbage disposal using one of the following methods.
 - **Option 1** - Garbage Disposal - With Air Gap
 - **Option 2** - No Garbage Disposal- With Air Gap
 - **Option 3** - Garbage Disposal - No Air Gap*
 - **Option 4** - No Garbage Disposal - No Air Gap*

*an air gap is recommended

IMPORTANT:

- Always use a new drain hose when installing a new dishwasher.
- Total drain hose length must not exceed 10 ft (3.05 m), for proper drain operation.
- To minimize the noise caused by vibration when using the dishwasher, route the drain hose so that it avoids contact with the floor and the edge of the hole in the cabinet through which the hose passes.

- The molded end of the drain hose will fit $\frac{5}{8}$ " (1.6 cm), $\frac{3}{4}$ " (1.9 cm) or 1" (2.5 cm) diameter connections on an air gap, waste tee or disposal. Cut on the marked line as required for your installation.

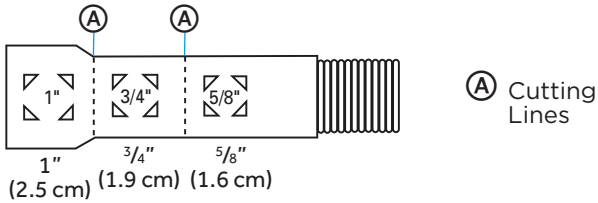

NOTE: Use $\frac{5}{8}$ " or $\frac{7}{8}$ " inside diameter hose and a coupler to connect the two hose ends. Secure the connection with hose clamps if an extension is required.

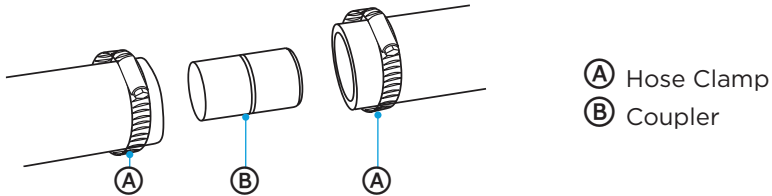

- Secure the drain hose to the air gap, waste tee or garbage disposal with clamps.

Option 1 - (Garbage Disposal - With Air Gap):

- Remove the knockout drain plug from the disposal inlet. Using a screwdriver and hammer, firmly tap the plug. The plug will separate and fall into the disposal.

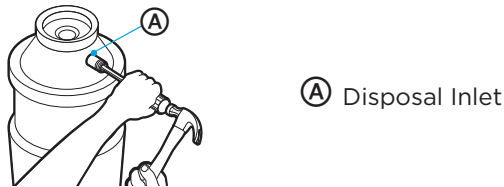

- Remove the drain plug from the disposal.



IMPORTANT: If you need to cut the drain hose to fit the diameter of the connection, cut only the rubber end of the hose, as shown earlier in this section (do not cut into the ridged section).

- Using a screw-type clamp*, attach the drain hose to the air gap. Cut the rubber end of the hose, as needed.

- Use a rubber hose connector* with a screw type clamp* to connect air gap to garbage disposal inlet.

NOTE: This connection must be located before the drain trap and at least 20" (50.8 cm) above the floor where the dishwasher will be installed.

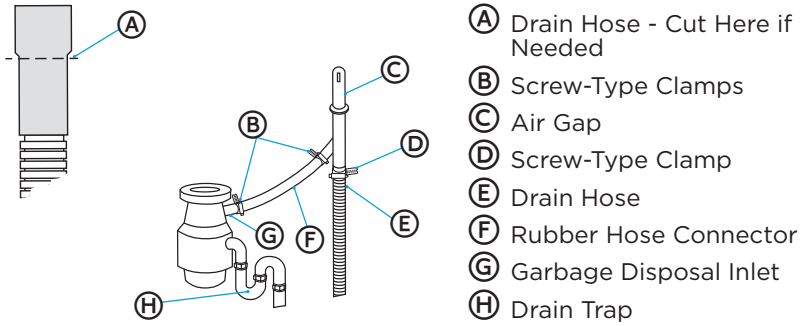

*Parts available from local plumbing supply store.

Option 2 - (No Garbage Disposal - With Air Gap):

IMPORTANT: If you need to cut the drain hose to fit the diameter of the connection, cut only the rubber end of the hose, as shown earlier in this section (do not cut into the ridged section).

- Attach drain hose to air gap with large screw-type clamp. Cut the rubber end of the drain hose, as needed.
- Use a rubber hose connector* with spring or screw type clamps* to connect air gap to garbage disposal inlet.

NOTE: This connection must be located before the drain trap and at least 20" (50.8 cm) above the floor where the dishwasher will be installed.

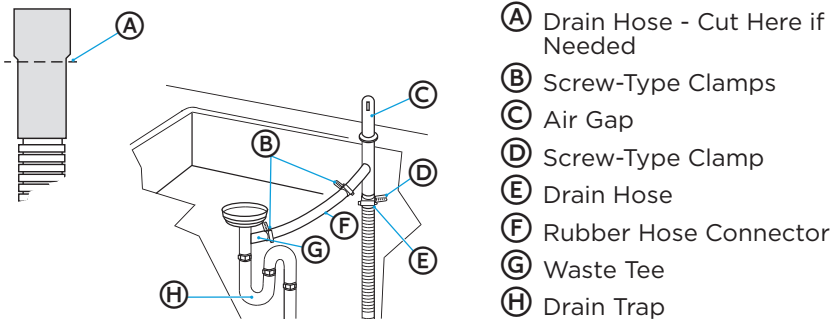

*Parts available from local plumbing supply store.

Option 3 - (Garbage Disposal - No Air Gap):

1. Remove the knockout drain plug from the disposal inlet. Using a screwdriver and hammer, firmly tap the plug. The plug will separate and fall into the disposal.

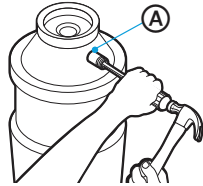

(A) Disposal Inlet

2. Remove the drain plug from the disposal.

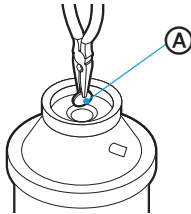

(A) Disposal Drain Plug

IMPORTANT: If you need to cut the drain hose to fit the diameter of the connection, cut only the rubber end of the hose, as shown earlier in this section (do not cut into the ridged section).

3. Using a screw-type clamp*, attach the drain hose to the garbage disposal inlet.

NOTES:

- This connection must be located before the drain trap and at least 20" (50.8 cm) above the floor where the dishwasher will be installed.
- It is recommended that the drain hose be looped up and securely fastened to the underside of the counter at a minimum height of 32" (81.3 cm).

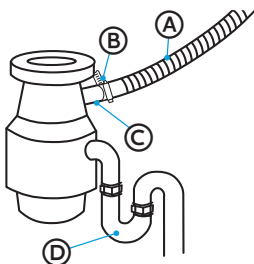

- (A) Drain Hose
- (B) Screw-Type Clamp
- (C) Garbage Disposal Inlet
- (D) Drain Trap

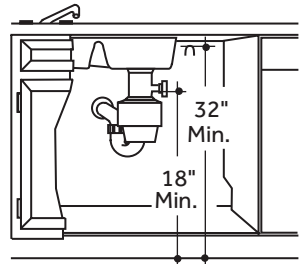

*Parts available from local plumbing supply store.

Option 4 - (No Garbage Disposal - No Air Gap):

IMPORTANT: If you need to cut the drain hose to fit the diameter of the connection, cut only the rubber end of the hose, as shown earlier in this section (do not cut into the ridged section).

1. Attach drain hose to waste tee with 1½" to 2" (3.8 to 5 cm) screw-type clamp*.

NOTES:

- This connection must be located before the drain trap and at least 20" (50.8 cm) above the floor where the dishwasher will be installed.
- It is recommended that the drain hose be looped up and securely fastened to the underside of the counter at a minimum height of 32" (81.3 cm).

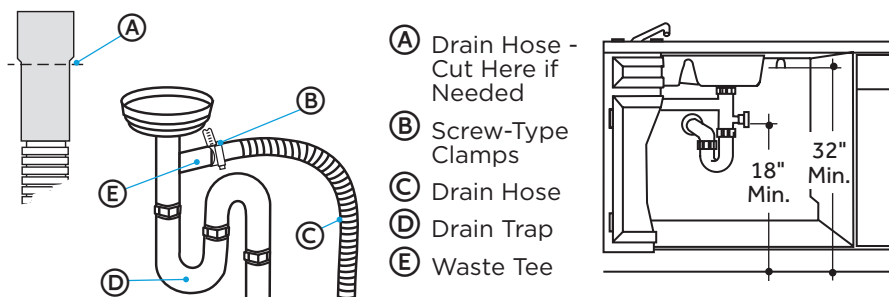

*Parts available from local plumbing supply store.

SECURE DISHWASHER

IMPORTANT: The dishwasher must be secured to adjacent cabinets to keep it from tipping when the door is opened.

Follow the instructions to install mounting brackets in the manner required for your installation method. You will secure the dishwasher after it is connected to the utilities and moved into the opening.

WARNING

Excessive Weight Hazard

- Use two or more people to move and install dishwasher.
- Failure to do so can result in back or other injury.

Installation to Adjacent Cabinets

There are 2 options for securing the dishwasher. If the countertop is made of wood or a material that can safely be drilled into, you can use option 1 or option 2 below. If the countertop is granite, marble, or a material that cannot be drilled, use option 2 below.

Option 1 - Securing Dishwasher to Countertop

To enable you to secure the dishwasher to the countertop, install two mounting clips to the top of the dishwasher.

1. With the help of two or more people, stand the dishwasher upright.
2. Insert the top-mounting clips into the upper frame. Secure the mounting clips to the edge hole of the upper frame with provide # 6 X 1/2 IN screw.
3. Secure the top-mounting clips to the underside of the wood countertop with provide # 8 x 3/4 IN screw.

NOTE: The top mounting clips have scored lines, to allow a section of the clip can be removed, if necessary, to fit the depth of the cabinet

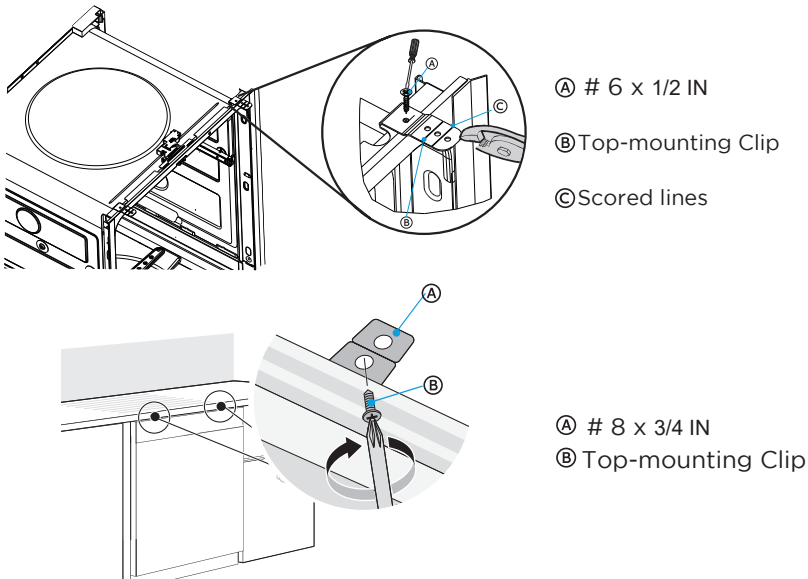

OPTION 2 - Securing Dishwasher to Adjacent Cabinets

1. Remove the plastic tub caps from the inside of the dishwasher tub.
2. Drive #8X1-1/4IN screw through the hole in the side of the dishwasher into the cabinet frame(Repeat for each side).
3. Reinsert the plastic tub caps.

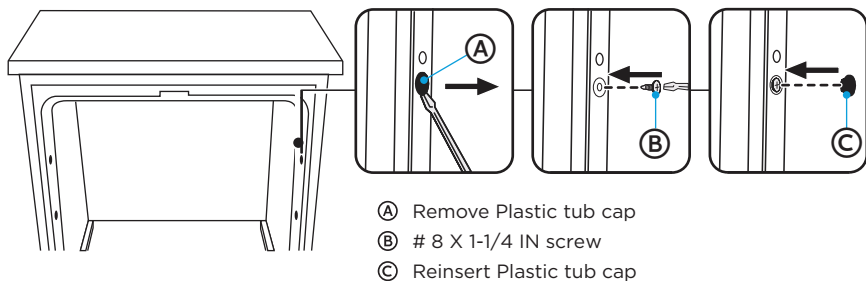

! CAUTION

Do not Over-tighten Side Screws

- Close dishwasher door and verify that gap between the countertop and the top of the dishwasher door is at least $\frac{1}{4}$ " (0.64 cm).



- Remove towel from dishwasher.
- Reinstall the lower dish rack.

PRE-TEST CHECKLIST

- Check that the power is OFF.
- Check door opening and closing. If door does not open and close freely or tends to fall, check spring adjustments. See "Check Door Balance."
- Check that wiring is secure under the dishwasher, not pinched or in contact with door springs or other components. See "Position the Water Line and House Wiring."
- Check door alignment with tub. If door hits tub, level dishwasher. See "Level Dishwasher."
- Pull out the lower rack, about halfway. Check that the rack does not roll back into the dishwasher or forward onto the door. If the rack moves, adjust leveling legs. See "Level the Dishwasher."

6. Check door alignment with cabinet. If door hits cabinet, reposition or level the dishwasher. See “Level the Dishwasher.”
7. Verify that the water supply and drain lines are not kinked or in contact with other components.
8. Turn on the sink hot water faucet and verify water temperature. Incoming water temperature must be between 120°F and 150°F (49°C and 65°C). A minimum of 120°F (49°C) temperature is required for best wash performance.
9. Add 2 quarts (1.9 L) of water to the bottom of the dishwasher to lubricate the pump seal.
10. Turn on water supply. Check for leaks. Tighten connections if needed.
11. Remove protective film, if present, from the control panel and do .

TEST DISHWASHER

WARNING



Electrical Shock Hazard

- Electrically ground dishwasher.
- Connect ground wire to green ground connector in terminal box.

If connecting with a power cord:

- Plug into a grounded 3-prong outlet.
- Do not use an adapter.
- Do not remove the ground prong from the power cord plug.
- Do not use an extension cord.
- Failure to follow these instructions can result in death, fire, or electrical shock.

- If using a direct wire cable, turn on power at source.
 - If using a power cord, plug cord into a grounded 3-prong outlet. Make sure the power cord does not touch the motor or the lower part of the dishwasher tub, and then turn on power at source.
1. Connect to power supply.
 2. On the Control Panel, press the controls needed to start the shortest cycle. See the User Manual for instructions.
 3. Firmly close the dishwasher door within 4 seconds of pressing START.
 4. After the first 2 minutes, open the door. Check to see that there is water in the bottom of the dishwasher tub. If water has not entered the dishwasher, check that the water and power supplies are turned on.

5. Check for leaks under the dishwasher. If a leak is found, turn power and water supply off, then tighten connections. Restore power after leak is corrected.
6. Check for leaks around the door. A leak around the door could be caused by door rubbing or hitting against adjacent cabinetry. Reposition the dishwasher, if necessary.
7. When the dishwasher is draining, check the drain lines. If leaks are found, turn power off at the breaker and correct plumbing as necessary. Restore power after corrections are made.
8. Open dishwasher door and make sure most of the water has drained. If not, check that disposal plug has been removed and/or air gap is not plugged. Also check drain line for kinking.
9. Run the dishwasher through another fill and drain cycle. Check for leaks and correct, if needed.

REPLACE THE KICK PLATE

1. Place the kick plate against the legs of the dishwasher. The slots in the kick plate should align with the screw holes in the bracket. Allow the bottom edge of the kick plate to touch the floor .
2. Using screws (provided), fasten the kickplate to the dishwasher.

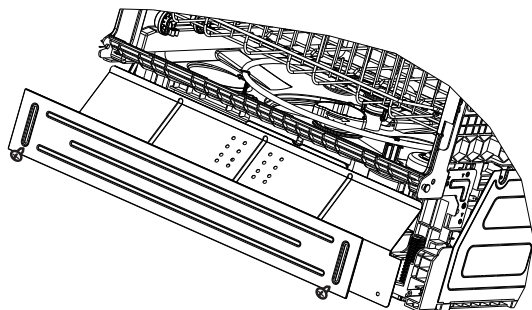



make yourself at home



INSTRUCTIONS D'INSTALLATION

Lave-vaisselle

Alimentation électrique : 120 V
Fréquence : 60Hz
Capacité : 14 Couverts

Installateur : Veiller à laisser ces instructions à l'usage du consommateur et de l'inspecteur local.

Propriétaire : Conserver ces instructions avec votre manuel d'utilisation pour vous y référer ultérieurement.

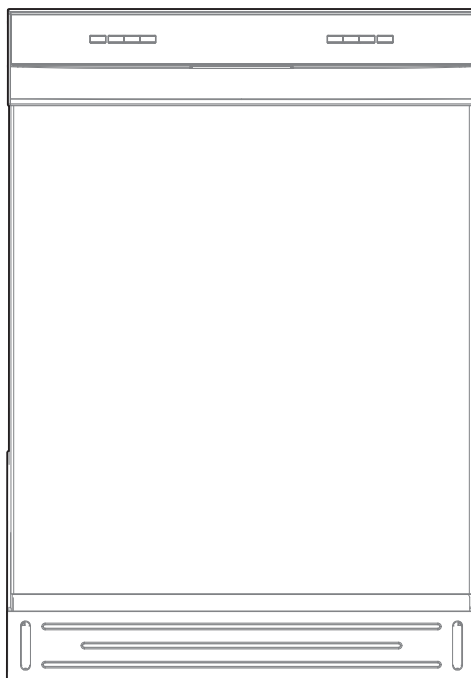

NUMERO DE MODELE MDB2324PST

SECURITE DU LAVE-VAISSELLE	3
EXIGENCES D'INSTALLATION	5
Outils et Pièces	5
Exigences d'Emplacement.....	7
Exigences d'Evacuation	9
Exigences d'Alimentation en Eau.....	10
Exigences Electriques.....	10
INSTRUCTIONS D'INSTALLATION	11
Déballer le Lave-vaisselle	11
Retirer la Plaque de Support.....	12
Vérifier l'Equilibre de la Porte.....	13
Régler les Pieds de Nivellement	13
Préparer l'Orifice d'Installation.....	15
Vérifier les Raccordements Existants.....	16
Lorsqu'il n'y a pas de Raccordement Existant.....	17
Raccorder le Tuyau d'Evacuation au Lave-vaisselle.....	20
Glisser partiellement le lave-vaisselle dans l'ouverture.....	20
Mettre le Lave-vaisselle à niveau.....	21
Raccordement à l'Alimentation Electrique.....	22
Raccordement à l'Alimentation en Eau	25
Raccordement au Système d'Evacuation Domestique	26
Fixation du Lave-vaisselle au comptoir.....	30
Liste de Contrôle Avant Essai.....	31
Test du Lave-vaisselle.....	33
Replacer la Plaque de Support.....	34

SECURITE DU LAVE-VAISSELLE

VOTRE SECURITE ET CELLE DES AUTRES SONT TRES IMPORTANTES.

Communiquer avec un technicien d'entretien agréé pour toute réparation ou entretien effectuée sur cet appareil.

L'installation de cet appareil doit être conforme aux lois et règlements nationaux en matière de construction ou d'installation. Elle doit être effectuée par du personnel autorisé ou des spécialistes. Le non-respect de ces instructions pourrait entraîner des conséquences dangereuses.

Afin d'éviter toute blessure à l'utilisateur ou à d'autres personnes et tout dommage matériel, les instructions présentées ici doivent être respectées. Un fonctionnement incorrect dû à l'ignorance des instructions peut causer des dommages ou des dégâts, y compris la mort.

Le niveau de risque est indiqué par les indications suivantes.



AVERTISSEMENT

Ce symbole indique un risque de mort ou de blessure grave.



ATTENTION

Ce symbole indique la possibilité de blessures ou de dommages matériels.



AVERTISSEMENT

Ce symbole indique la possibilité d'une tension dangereuse constituant un risque de choc électrique et pouvant entraîner des blessures graves ou mortelles.



AVERTISSEMENT / INSTRUCTIONS DE MISE A LA TERRE

Une mauvaise connexion du conducteur de mise à la terre de l'appareil peut entraîner un risque de choc électrique. En cas de doute sur la mise à la terre de l'appareil, consulter un électricien ou un technicien qualifié.

Ne pas modifier la fiche si elle est fournie avec l'appareil. Si la fiche s'adapte pas à la prise, faire installer une prise appropriée par un électricien qualifié

Pour un appareil relié à la terre via un cordon :

Cet appareil doit être mis à la terre. En cas de dysfonctionnement ou de panne, la mise à la terre réduira le risque de choc électrique en fournissant un chemin de moindre résistance pour le courant électrique. Si cet appareil est équipé d'un cordon comportant un conducteur de mise à la terre et une fiche de mise à la terre, la fiche doit être branchée dans une pris appropriée installée et mise à la terre conformément à tous les codes et règlements locaux.

Pour un appareil connecté en permanence :

Cet appareil doit être connecté à un système de câblage permanent en métal mis à la terre, ou un conducteur de mise à la terre de l'équipement doit être installé avec les conducteurs du circuit et connecté à la borne ou au câble de mise à la terre de l'équipement sur l'appareil.

AVERTISSEMENT



Risque de Basculement

- Ne pas utiliser le lave-vaisselle avant qu'il ne soit complètement installé.
- Ne pas appuyer sur la porte ouverte.
- Cela pourrait entraîner des blessures graves ou des coupures.

AVERTISSEMENT

Risque de Su°ocation

- Avant de jeter votre ancien appareil, retirer la porte ou le couvercle afin que les enfants ne puissent pas se cacher ou rester coincés l'intérieur de votre ancien appareil.
- Le non-respect de ces instructions peut entraîner la mort ou des lésions cérébrales.

AVERTISSEMENT

Risque de Choc Electrique



Afin de réduire les risques de choc électrique, d'incendie ou de blessures aux personnes :

- L'installateur doit s'assurer que le lave-vaisselle est complètement fermé au moment de l'installation.
- Il faut faire attention lors de l'installation ou du retrait du lave-vaisselle afin de réduire les risques d'endommagement du cordon d'alimentation.

Avertissements de la Proposition 65 de l'Etat de Californie :

 **AVERTISSEMENT:** Cancer et Troubles de la Reproduction
-www.P65Warnings.ca.gov.

EXIGENCES D'INSTALLATION

OUTILS ET PIÈCES

Rassembler les outils et les pièces nécessaires avant de commencer l'installation.

PIÈCES FOURNIES

Montage latéral

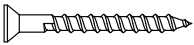

8 x 3,175 cm
(1-1/4 po) (4)



Capuchon de réglage
(2)



Collier de serrage
à vis (1)

Montage sur le dessus



8 x 1,9 cm (3/4 po)
(2) (pour le montage
sur le dessus)



6 x 1,27 cm (1/2 po) (2)
(pour fixer le clip de fixation
supérieure sur le cadre
supérieur)

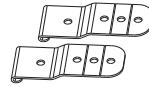

Clip de la fixation
supérieure (2)

PIECES NECESSAIRES (NON FOURNIES)



Coude à compression 90
3/4" FHT x 0" OD
(si non inclus dans le kit
de tuyaux)



Décharge de
Traction

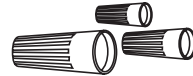

Ecrous de fils
homologués UL (3)



Kit cordon
d'alimentation # B K 500
ou Câble électrique (en
option)



Tuyau d'alimentation de
lave-vaisselle tressé de
3/8" ou tuyau d'eau en
cuivre (0" min.)

OUTILS NECESSAIRES



Tournevis
Cruziforme



Tourne-écrous 5/16"
et 1/4"



Niveau



Lampe torche

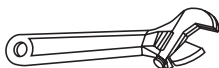

Clé à molette 6"

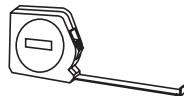

Ruban à mesurer



Equerre de
charpentier



Lunettes de
Protection



Seau



Gants



Tournevis à tête
plate

NOUVELLES INSTALLATIONS (UNIQUEMENT)

Pièces Requises



Vanne d'Arrêt
Manuelle



Té d'évacuation
(plomberie
domestique, le cas
échéant)

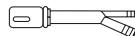

Lame d'air pour le
tuyau d'évacuation
(si nécessaire)



Coupleur (prolongeant le
tuyau d'évacuation, le
cas échéant)

Outils Requis

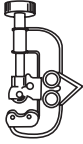

Coupe-tuyau

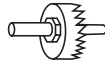

Jeu de Scies Cloche

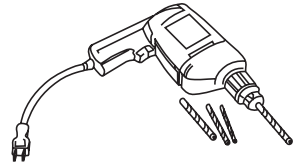

Perceuse et Embouts

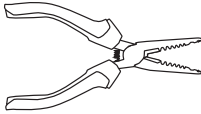

Pince à Dénuder

POINTS DE CONNEXION CLES

Avant

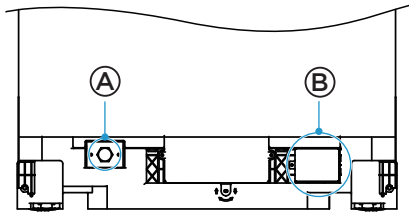

- (A) Raccordement à l'Eau
- (B) Boîtier de Jonction Electriques

EXIGENCES D'EMPLACEMENT

IMPORTANT :

- Ne pas faire passer les conduites d'évacuation, les conduites d'eau ou les câbles électriques à un endroit où ils pourraient interférer avec les moteurs ou les pieds du lave-vaisselle ou entrer en contact avec eux.
- L'emplacement où le lave-vaisselle sera installé doit prévoir un dégagement entre les moteurs et le plancher. Les moteurs ne doivent pas toucher le sol.
- L'ouverture doit avoir un plancher à niveau (si le plancher à l'avant de l'ouverture n'est pas à niveau avec le plancher à l'arrière de l'ouverture, des cales peuvent être nécessaires pour mettre le lave-vaisselle à niveau).
- Ne pas installer le lave-vaisselle sur un sol recouvert de moquette.
- Le lave-vaisselle doit être entièrement fermé sur le dessus, les côtés et l'arrière et ne doit supporter aucune partie de l'enceinte.
- Le lave-vaisselle doit être installé de manière à ce que le tuyau d'évacuation ne fasse pas plus de 3 m de long afin d'assurer un évacuation correcte.

DIMENSIONS D'OUVERTURE

- L'ouverture brute de l'armoire doit avoir au moins 23,8 " (60,5 cm) de largeur, 22,8 " (58 cm) de profondeur et 34" (86,4 cm) de hauteur, et permettre un accès facile à l'eau, à l'électricité et à un tuyau d'évacuation.
- En cas d'installation dans un coin, un espace minimum de 2" (5,1 cm) est nécessaire entre le côté du lave-vaisselle et le mur, l'armoire ou l'appareil adjacent.
- Il doit y avoir un espace minimum de 27" (68,5 cm) devant le lave-vaisselle pour permettre à la porte de s'ouvrir complètement.

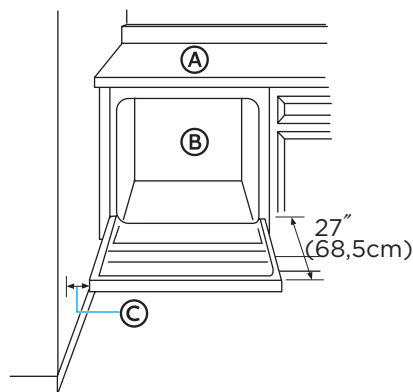

- (A) Comptoir
- (B) Lave-vaisselle
- (C) Dégagement pour l'ouverture de la porte 2" minimum

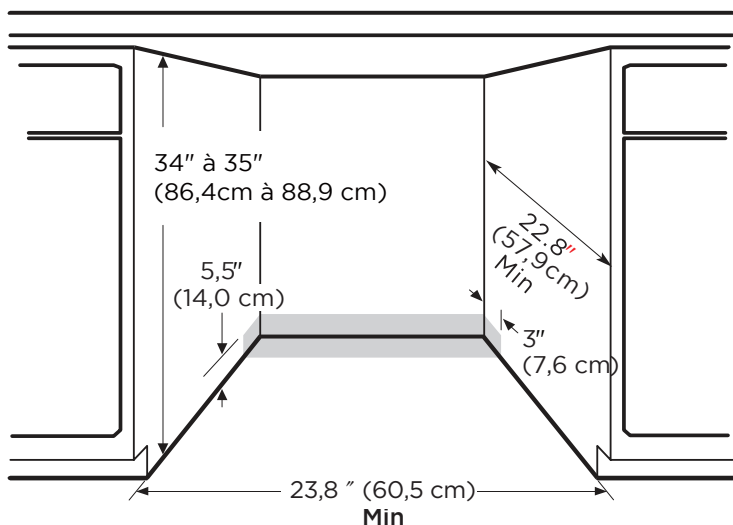

* Vérifier que la conduite d'eau, les fils et le tuyau d'évacuation trouvent dans la zone ombragée.

DIMENSIONS DU PRODUIT

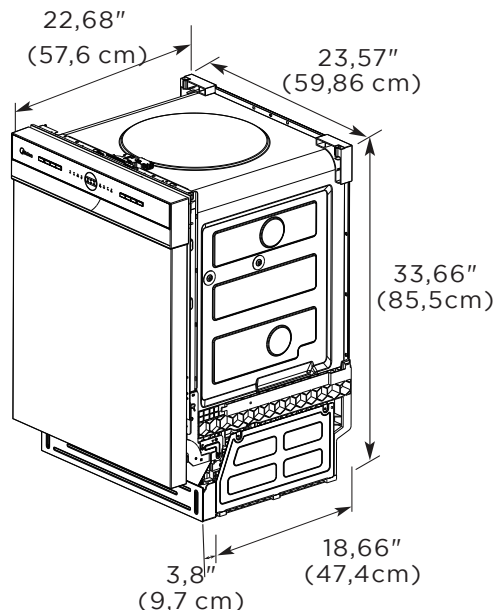

EXIGENCES D'EVACUATION

Respecter les codes et ordonnances locaux.

TUYAU D'EVACUATION

Si le tuyau fourni n'est pas assez long, ajouter une rallonge de tuyau d'évacuation d'une longueur maximale de 1,83 m, conforme à toutes les normes de test AHAM/IAPMO actuelles.

Le tuyau d'évacuation doit :

- Etre résistant à la chaleur et aux détergents
- Avoir un diamètre intérieur (D.I.) de 5/8" (1,58 cm) ou 3/4" (1,9cm) ou 1"(2,54cm)
- Inclure un coupleur pour connecter les deux extrémités du tuyau (sécuriser la connexion avec deux colliers).

Ne PAS raccorder les tuyaux de vidange d'autres appareils au tuyau de vidange du lave-vaisselle.

Acheminement du Tuyau d'Evacuation

Le tuyau de vidange peut passer par le même trou que le câblage et la conduite d'eau chaude, ou vous pouvez découper un orifice supplémentaire de 1" (3,8 cm) de diamètre dans la paroi de l'armoire pour permettre le passage du tuyau de vidange.

REMARQUE : L'orifice doit être lisse et sans arêtes vives

HAUTEUR DE LA CONNEXION D'EVACUATION

La méthode de raccordement de l'évacuation dépend de la hauteur du raccordement du tuyau d'évacuation.

IMPORTANT : Si le tuyau d'évacuation n'est pas raccordé à une hauteur de 18" avec une lame d'air (non fournie) OU si l'on ne crée pas une boucle d'évacuation d'une hauteur minimale de 32" (81,3 cm), l'évacuation du lave-vaisselle sera incorrecte.

EXIGENCES D'ALIMENTATION EN EAU

- La pression d'eau de la conduite d'alimentation en eau chaude doit être comprise entre 20 et 120 psi (138-862 kPa).
- Chauffe-eau réglé à une température d'eau de 120°F à 150°F (49°C à 65,5°C).
- Une conduite d'eau en cuivre d'un diamètre minimal de 3/8" s'étendant sur au moins 24" (61 cm) du mur arrière, et acheminée de manière à être raccordée au côté avant gauche du lave-vaisselle.
- Un robinet d'arrêt manuel situé dans un endroit accessible, par exemple sous l'évier (facultatif, mais fortement recommandé).

EXIGENCES ELECTRIQUES

AVERTISSEMENT

Risque de Choc Electrique



- L'installation et l'entretien doivent être effectués par un installateur ou un service d'entretien qualifié
- Toujours débrancher l'alimentation avant de procéder à l'entretien de cet appareil.
- Cet appareil doit être correctement mis à la terre.
- Le non-respect de cette consigne peut entraîner la mort, un incendie ou un choc électrique.

IMPORTANT :

- Le lave-vaisselle doit être alimenté en 120 volts, 60 Hz, et connecté à un circuit de dérivation dédié, correctement mis à la terre, protégé par un disjoncteur de 15 ou 20 ampères ou un fusible à retardement.
- Un maximum de deux conducteurs d'alimentation du câblage sur place (12 AWG maximum) plus un conducteur de mise à la terre sont autorisés dans le boîtier de raccordement.
- N'utiliser que du fil de cuivre.
- Le câblage doit être à deux fils avec mise à la terre.
- Utiliser une décharge de traction métallique homologuée UL/CSA.
- Vérifier que le raccordement électrique et la taille des fils sont adéquats et conformes au Code National de l'Electricité, ANSI/NFPA No.70, dernière édition, et tous les codes et ordonnances locaux.
- Si l'alimentation électrique ne répond pas aux exigences ci-dessus, appeler un électricien qualifié et agréé avant de poursuivre

Instructions de Mise à la Terre :

- Le lave-vaisselle doit être relié à un système de câblage permanent en métal mis à la terre, ou un conducteur de mise à la terre de l'équipement doit être acheminé avec les conducteurs du circuit et être relié à la borne ou au fil de mise à la terre de l'équipement sur le lave-vaisselle

Connexions du Cordon d'Alimentation :

- Utiliser un cordon d'alimentation dont les connexions sont conformes au Code National de l'Electricité, section 422 et/ou aux codes et ordonnances locaux.
- La longueur de cordon recommandée est de 54" min. et 64" max.
- Un kit de cordon d'alimentation #BK500 est disponible à l'achat auprès d'un revendeur de pièces agréé.

Connexions Directes par Câble :

- Utiliser un fil de cuivre flexible, blindé ou à gaine non métallique, avec un fil de mise à la terre qui répond aux exigences de câblage de vos codes et ordonnances locaux.

INSTRUCTIONS D'INSTALLATION

IMPORTANT :

- Cet appareil ne doit être installé que par un installateur, un plombier ou un technicien qualifié et conformément aux instructions d'installation d fabricant, aux codes et ordonnances nationaux et locaux en matière d'électricité et de plomberie.
- Le lave-vaisselle doit être installé de manière à pouvoir être retiré de l'enceinte en cas d'intervention.
- Chaque lave-vaisselle est testé en usine et peut contenir un peu d'eau résiduelle dans la cuve à la suite du test.

Etape 1. DEBALLER LE LAVE-VAISSELLE

IMPORTANT : Si vous avez reçu un lave-vaisselle endommagé, vous devez immédiatement contacter le service clientèle de Midea.

AVERTISSEMENT



Risque de Su^ocation

- Afin d'éviter tout risque de suffocation, garder le sac en plastique et les autres matériaux d'emballage hors de portée des bébés et des enfants. Ne pas utiliser ce sac dans les berceaux, les poussettes et les parcs pour enfants. Le sac en plastique pourrait obstruer le nez et la bouche et empêcher la respiration. Ce sac n'est pas un jouet.
- Le non-respect de ces instructions peut entraîner la mort ou des lésions cérébrales.

AVERTISSEMENT

Risque de Su°ocation

- Avant de jeter votre appareil usagé, retirer la porte ou le couvercle afin que les enfants ne puissent pas se cacher ou se coincer à l'intérieur de votre appareil usagé.
- Le non-respect de ces instructions peut entraîner la mort ou des lésions cérébrales.

1. Avec l'aide de deux personnes ou plus, ouvrir lentement la porte du lave-vaisselle pendant qu'une personne appuie sur le haut du lave-vaisselle. Retirer le panier à vaisselle inférieur et tous les matériaux d'emballage.
2. Localiser l'emballage de la documentation et lire le manuel d'utilisation pour les instructions de fonctionnement.
3. Fermer la porte du lave-vaisselle jusqu'à ce qu'elle soit verrouillée, et placer le lave-vaisselle à la verticale.
4. Eliminer ou recycler correctement tous les matériaux d'emballage.

Etape 2. RETIRER LA PLAQUE DE SUPPORT

1. À l'aide d'un tournevis, retirer les deux vis qui fixent la ou les plaque(s) d support à l'armoire.
2. Soulever la ou les plaque(s) de support.

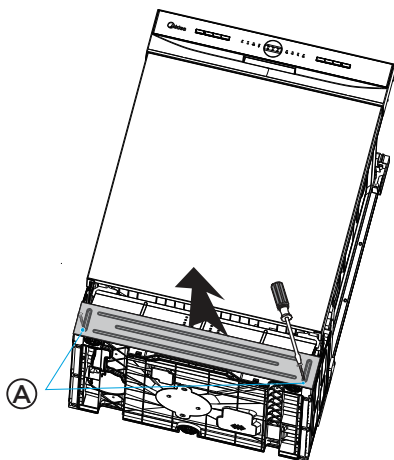

(A) Vis Plaque de Support (2)

Etape 3. VERIFIER L'EQUILIBRE DE LA PORTE

Avec une autre personne tenant le lave-vaisselle pour l'empêcher de basculer, ouvrir la porte lentement.

- Si la porte descend trop librement, augmenter la tension du ressort.
- Si la porte se ferme trop fort, diminuer la tension du ressort.

Pour régler la tension du ressort :

1. Utiliser un tournevis cruciforme pour tourner la vis de tension du ressort comme indiqué ci-dessous. Tourner dans le sens des aiguilles d'une montre pour serrer et dans le sens inverse pour desserrer.
REMARQUE : Régler les deux ressorts (côté gauche et côté droit) à la même tension. Le non-respect de cette consigne pourrait entraîner des fuites au niveau de la porte.
2. Tester à nouveau la porte. Continuer à déplacer les crochets du ressort vers le haut ou vers le bas jusqu'à ce que la porte soit équilibrée.

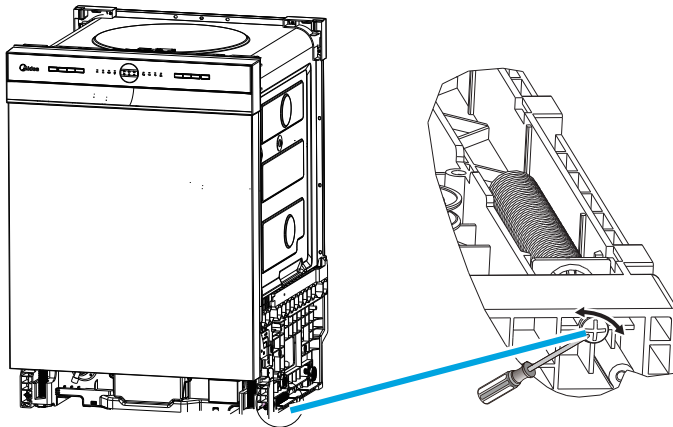

Etape 4. REGLER LES PIEDS DE NIVELLEMENT

1. Déplacer le lave-vaisselle à proximité du lieu d'installation et le poser sur le dos.
2. Mesurer la hauteur de l'ouverture entre le dessous du comptoir et le sol (point le plus bas).

3. Ajuster les pieds de nivellement à partir de la base du lave-vaisselle de la longueur indiquée dans le tableau suivant. Tenir compte de tout plancher construit qui pourrait devoir être ajouté au réglage du pied arrière.

REMARQUES :

- Si le plancher a été construit à l'avant du lave-vaisselle, tenir compte de cette différence lors du réglage des pieds de nivellement arrière.
- Les ajustements finaux des pieds de nivellement seront effectués après l'installation dans l'ouverture.

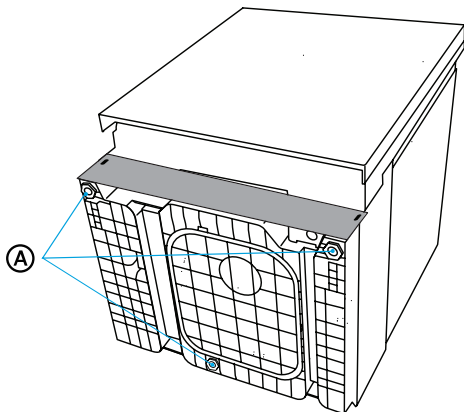

Ⓐ Ajuster les pieds de nivellement à la hauteur d'installation

Réglages des Pieds de Nivellement		
Hauteur Ouverture	Pieds Avant	Pieds Arrière
33 $\frac{3}{4}$ "	0	0
34"	0	$\frac{1}{4}$ "
34 $\frac{1}{4}$ "	$\frac{1}{4}$ "	$\frac{1}{2}$ "
34 $\frac{1}{2}$ "	$\frac{1}{2}$ "	$\frac{3}{4}$ "
34 $\frac{3}{4}$ "	$\frac{3}{4}$ "	1"
35"	1"	1 $\frac{1}{4}$ "

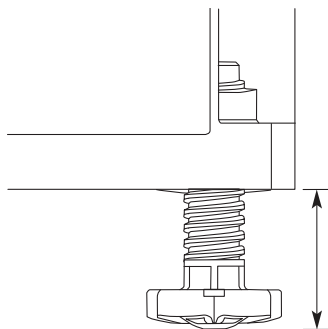

Etape 5. PREPARER L'ORIFICE D'INSTALLATION (si nécessaire)

- Le câblage et la plomberie peuvent entrer dans l'ouverture par le côté droit ou gauche de la paroi arrière, par les armoires latérales ou par le plancher dans la zone ombragée. Voir "Exigences d'Emplacement" pour les dimensions.

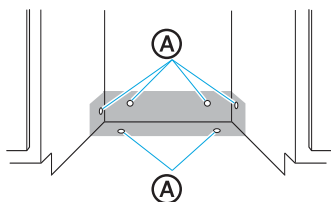

Ⓐ Emplacements Possible des Orifices de Service

IMPORTANT : Toute canalisation de plomberie ou d'électricité passant à l'extérieur de la zone ombragée peut être pincée.

- Le fil/câble électrique, le tuyau d'évacuation et le tuyau de remplissage peuvent entrer par le même orifice ou par des orifices séparés dans plancher ou l'armoire. Un orifice de 1½" (3,8 cm) de diamètre es recommandé.

REMARQUE : Veiller à respecter les codes de plomberie locaux.

REMARQUE : L'orifice doit être exempt d'arêtes vives. Si la paroi d l'armoire est métallique, le bord de l'orifice doit être recouvert d'un douille ou d'un passe-fil

Etape 5. VERIFIER LES RACCORDEMENTS EXISTANTS

RACCORDEMENT A L'EAU

1. Vérifier que la conduite d'eau arrive jusqu'à l'avant, côté gauche de l'ouverture où le raccordement d'eau sera effectué, comme indiqué sur le schéma suivant.

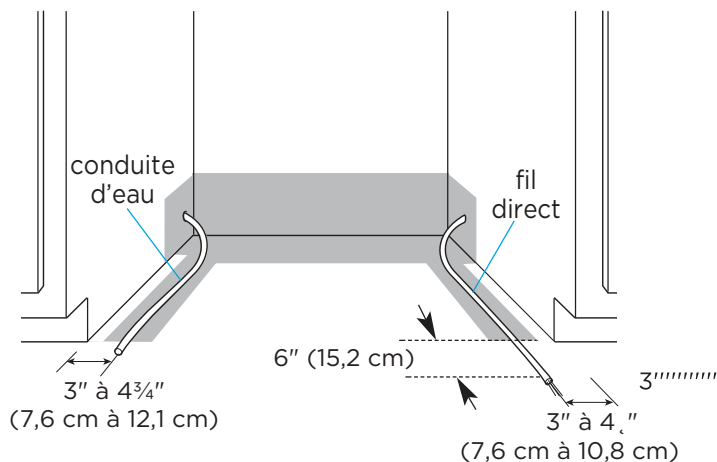

CONNEXION ELECTRIQUE

Raccordement Electrique du Lave-vaisselle

1. Vérifier que le câble à fil direct dépasse d'au moins 6" de l'avant, côté droit de l'ouverture, et qu'il est acheminé comme indiqué.

Si la conduite d'eau et le câble de fil direct sont suffisamment éloignés pour être facilement raccordés au lave-vaisselle, passer à la section suivante "Installation des Supports de Montage".

Si la conduite d'eau et le câble de fil direct ne sont PAS assez éloignés, suivre les instructions de la section "Lorsqu'il n'y a Pas de Raccordement Existant".

LORSQU'IL N'Y A PAS DE RACCORDEMENT EXISTANT

PREPARATION POUR LA CONNEXION DE L'ALIMENTATION ELECTRIQUE

Se connecter à l'alimentation en utilisant l'une des deux méthodes suivantes : Fil direct (méthode 1) ou cordon d'alimentation (méthode 2).
Suivre les instructions spécifiques à votre installation



AVERTISSEMENT



Risque de Choc Electrique

- Débrancher le courant électrique au niveau de la boîte à fusibles ou du boîtier de disjoncteurs avant d'installer le lave-vaisselle.
- Le non-respect de cette consigne peut entraîner la mort ou un choc électrique.

Methode 1 - Fil direct

1. Percer un trou de $\frac{3}{4}$ " (1,9 cm) dans l'armoire droite, ou sur le côté droit de la paroi arrière ou du plancher de l'ouverture. Voir le graphique suivant pour les emplacements préférés et optionnels.

REMARQUE : Le câblage du lave-vaisselle sera plus facile si le fil es acheminé dans l'ouverture par le côté droit.

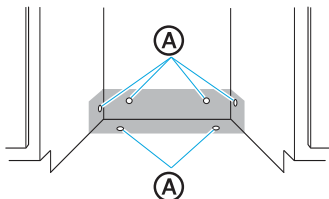

Ⓐ Emplacements Possibles des Orifices de Service

2. Lisser ou couvrir les bords rugueux de l'orifice par lequel le câblage passera
Armoire en bois - Poncer le bord de l'orifice jusqu'à ce qu'il soit lisse.
Armoire métallique - Couvrir le bord de l'orifice à l'aide d'un passe-f (non fourni).
3. Faire passer le câble de l'alimentation électrique par l'orifice (le câbl doit se prolonger jusqu'à l'avant, du côté droit de l'ouverture). Prolonger le câble jusqu'à 6" (15,2 cm) devant l'appareil et le fixer au sol avec du ruban adhésif pour l'empêcher de bouger lorsque le lave-vaisselle est déplacé dans l'ouverture de l'armoire.

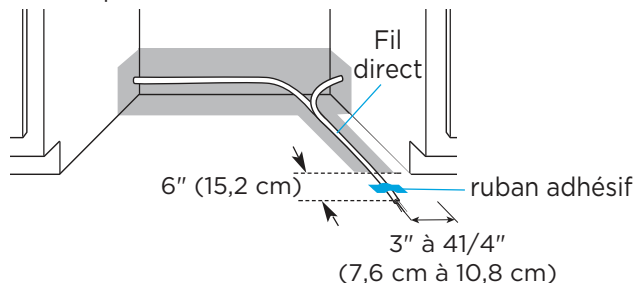

REMARQUE : Vous pouvez fixer le fil au sol à l'aide de ruban adhésif pour le sécuriser pendant que le lave-vaisselle est mis en place.

Méthode 2 - Cordon d'Alimentation

IMPORTANT :

- Le cordon d'alimentation et les connexions doivent être conformes au Code National de l'Electricité, section 422 et/ou aux codes et ordonnances locaux. La longueur recommandée du cordon est de 54" minimum et 64" maximum.
 - Une prise murale correspondante à 3 broches, avec mise à la terre, est nécessaire dans un meuble à côté de l'ouverture du lave-vaisselle.
 - Un kit de cordon d'alimentation, pièce n°BK500, peut être acheté auprès d'un revendeur de pièces détachées agréé.
1. Percer un trou de 1/2" (3,8 cm) à l'arrière ou sur le côté de l'armoire. Les emplacements préférés et optionnels sont indiqués dans le graphique suivant.
 2. Lisser les bords du trou pour le cordon d'alimentation.
Armoire en bois - Poncer les bords de l'orifice jusqu'à ce qu'ils soient lisses.
Armoire métallique - Couvrir les bords de l'orifice à l'aide d'un passe-f (non fourni).
 3. Fixer le cordon d'alimentation au lave-vaisselle avant de le déplacer dans l'ouverture. Voir la section "Raccordement à l'Alimentation Electrique" pour connaître la technique d'installation appropriée.

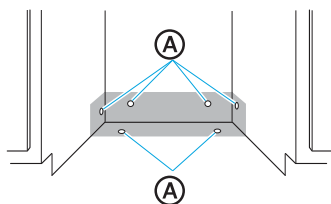

Ⓐ Emplacements Possibles des Orifices de Service



AVERTISSEMENT

Risque de Choc Electrique

- Brancher dans une prise de courant à trois broches avec mise à la terre.
- Ne pas retirer la broche de terre de la fiche du cordon d'alimentation.
- Ne pas utiliser d'adaptateur.
- Ne pas utiliser de rallonge électrique.
- Le non-respect de cette consigne peut entraîner la mort, un incendie ou un choc électrique.



PREPARER LE RACCORDEMENT DE LA LIGNE D'EAU

1. Percer un trou de 1/2" (1,3 cm) sur le côté, l'arrière ou le plancher de l'armoire. Les emplacements préférés et optionnels sont indiqués dans le graphique suivant.

2. Fixer le tuyau en cuivre ou le tuyau tressé à la vanne d'arrêt manuelle.

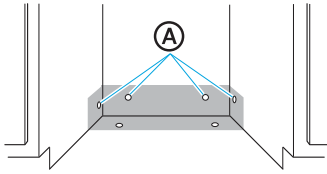

(A) Emplacements préférés des orifices de service

3. Introduire lentement le tuyau/conduit à travers l'orifice et dans l'ouverture. Continuer à introduire le tuyau/conduit jusqu'à ce qu'il soit suffisamment long pour être raccordé à l'entrée (à l'avant, sur le côté gauche du lave-vaisselle) tout en restant dans les limites requises.

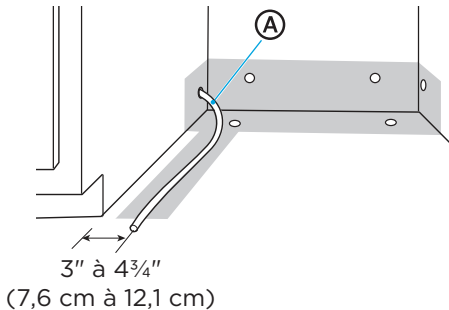

(A) Tuyau en cuivre/
Tuyau tressé

4. Tourner lentement le robinet d'arrêt d'eau en position "ON". Rincer l'eau dans une casserole peu profonde pour vous débarrasser des particules qui pourraient obstruer la valve d'entrée.
5. Tourner le robinet d'arrêt en position "OFF".

REMARQUE : Vous pouvez fixer le tuyau au sol à l'aide de ruban adhésif pendant que le lave-vaisselle est mis en place.

PREPARATION DE LA CONNEXION DU TUYAU D'EVACUATION

Le tuyau d'évacuation sera raccordé au système d'évacuation de la maison après l'installation du lave-vaisselle dans l'ouverture.

1. Percer un trou de $\frac{1}{2}$ " (3,8 cm) dans le mur ou le plancher de l'armoire, du côté de l'ouverture la plus proche de l'évier.

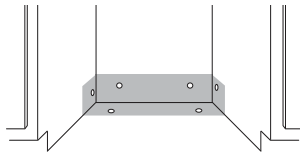

RACCORDER LE TUYAU D'EVACUATION AU LAVE-VAISSELLE

1. Saisir les côtés du lave-vaisselle au niveau des bords du panneau de porte, et placer le lave-vaisselle devant l'ouverture.
2. Insérer le tuyau d'évacuation dans le trou de la paroi de l'armoire.
3. Attacher le tuyau d'évacuation à l'arrière du lave-vaisselle et le fixer l'aide d'un collier de serrage.

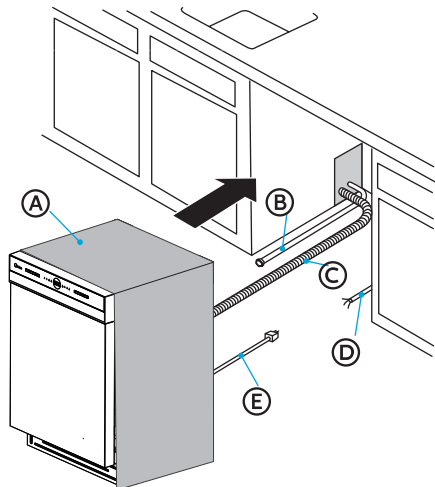

- (A) Couverture d'Isolation
- (B) Conduite d'eau
- (C) Tuyau d'évacuation (Longueur Maximale 10 ft [3,0 m])
- (D) Câblage Domestique
- (E) Cordon d'Alimentation (Si Utilisé)

GLISSER PARTIELLEMENT LE LAVE-VAISSELLE DANS L'OUVERTURE

AVERTISSEMENT



Risque de Basculement

- Ne pas utiliser pas le lave-vaisselle avant qu'il ne soit complètement installé.
- Ne pas appuyer sur la porte ouverte.
- Cela peut entraîner des blessures graves ou des coupures.

1. Positionner l'alimentation électrique.
 - Si le lave-vaisselle est équipé d'un cordon d'alimentation, insérer le cordon d'alimentation dans l'orifice pratiqué dans l'armoire
 - Si vous utilisez une connexion directe, vérifier que le câblage se trouve sur le côté avant droit de l'ouverture.
2. Vérifier que le tuyau d'évacuation n'est pas plié sous le lave-vaisselle e qu'il n'y a pas d'interférence avec la conduite d'eau et le câblage ou tout autre composant.
3. Déplacer lentement le lave-vaisselle dans l'ouverture, de quelques centimètres à la fois. Au fur et à mesure, tirer le tuyau d'évacuation, le tuyau d'alimentation en eau et le cordon par l'ouverture sous l'évier ou l'armoire. Arrêter de pousser lorsque le lave-vaisselle se trouve à quelques pouces devant l'armoire adjacente.

REMARQUE : Ne pas pousser contre l'avant du panneau ou sur la console - ils se cabosseraient.

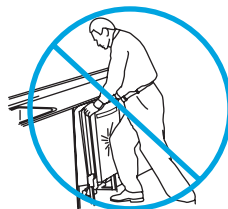
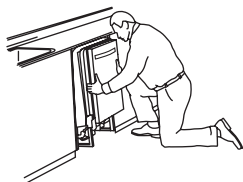

Repositionner le lave-vaisselle en saisissant les deux côtés avec les mains.

Ne pas pousser le panneau de la porte avant avec le genou. Vous risqueriez d'endommager le panneau de la porte.

4. Pousser le lave-vaisselle complètement dans l'ouverture de façon à ce que les coins avant de la porte du lave-vaisselle soient au même niveau que les portes de l'armoire.

REMARQUE : Il n'y a pas de problème si le lave-vaisselle est bien ajusté dans l'ouverture du meuble. Ne pas retirer la couverture d'isolation - la couverture réduit le niveau sonore.

METTRE LE LAVE-VAISSELLE A NIVEAU

IMPORTANT : Le lave-vaisselle doit être de niveau pour que le panier à vaisselle fonctionne correctement et que le lavage soit efficace.

1. Mettre le lave-vaisselle à niveau de façon à ce que son panneau avant soit aligné avec les portes des armoires adjacentes.

REMARQUE : Dans certaines installations, il peut être plus facile de régler le pied avant à l'aide d'un tournevis à tête plate.

- Pour Abaisser - Tourner le pied de nivellement dans le sens inverse aux aiguilles d'une montre.
- Pour Relever - Tourner le pied de nivellement dans le sens des aiguilles d'une montre.

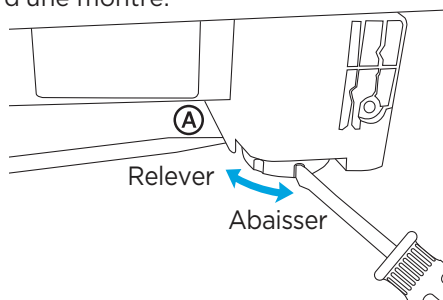

(A) Relever un côté du lave-vaisselle

2. Vérifier que les pieds de nivellement sont fermement posés sur le sol
3. Fermer et verrouiller la porte, et placer le niveau contre le panneau avant. Vérifier que le lave-vaisselle est d'aplomb. Si nécessaire, ajuster le pied de nivellement ou ajouter des cales jusqu'à ce que le lave-vaisselle soit d'aplomb.

REMARQUE : Les cales doivent être solidement fixées au sol afin d'éviter qu'elles ne bougent lorsque le lave-vaisselle fonctionne.

4. Répéter l'opération pour l'autre côté du lave-vaisselle.

5. Placer le niveau sur la porte et le rail du panier à l'intérieur de la cuve, comme indiqué. Vérifier que le lave-vaisselle est à niveau d'un côté l'autre, et de l'arrière à l'avant. Si le lave-vaisselle n'est pas à niveau, ajuster les pieds avant vers le haut ou vers le bas jusqu'à ce que le lave-vaisselle soit à niveau.

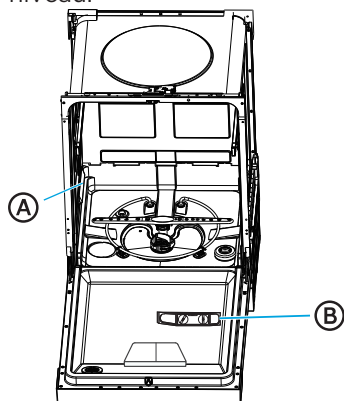

- (A) Niveau Avant Vers l'Arrière
(B) Niveau d'un Côté à l'Autre

REMARQUE : Tirer le panier inférieur à mi-chemin environ. Si le panier roule vers l'avant ou vers l'arrière dans le lave-vaisselle, il faut remettre le lave-vaisselle à niveau.

RACCORDEMENT A L'ALIMENTATION ELECTRIQUE

CABLE A FIL DIRECT

AVERTISSEMENT

Risque de Choc Electrique

- Lave-vaisselle électriquement relié à la terre.
- Connecter le fil de terre au connecteur de terre vert dans le boîtier à bornes.
- Ne pas utiliser pas de rallonge.
- Le non-respect de ces instructions peut entraîner la mort, un incendie ou un choc électrique.



IMPORTANT : Contacter un électricien qualifié. Vérifier que le raccordement électrique et le calibre des fils sont adéquats et conformes au Code National de l'Electricité, ANSI/NFPA n° 70, dernière édition, et à tous les codes et ordonnances locaux.

1. Confirmer que l'alimentation est coupée à la source
2. Retirer le couvercle du boîtier de raccordement. Le conserver pour une utilisation ultérieure.

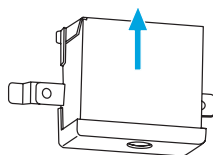

3. Installer une décharge de traction homologuée UL/CSA.
4. Faire passer le câble à fil direct dans le canal situé sur le côté droit de la base du lave-vaisselle. Veiller à ce que le lave-vaisselle ne repose pas sur et/ou ne pince pas le câble.
5. Tirer le fil direct à travers la décharge de traction du boîtier de raccordement.

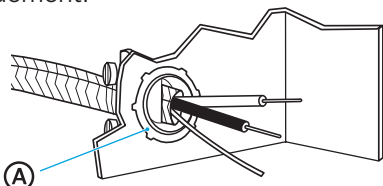

(A) Décharge de Traction

6. Connecter les fils comme suit en utilisant des écrous de fil homologués UL de taille appropriée pour connecter le fil direct au fil lave-vaisselle de calibre 16.

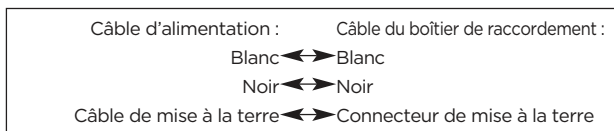

REMARQUES :

- Utiliser des écrous de câble homologués UL de taille appropriée pour connecter votre câblage domestique au câblage du lave-vaisselle de calibre 16.
- Insérer les extrémités du fil dans le connecteur à torsion. Ne pas tordre au préalable le câble nu.
- Connecteur torsadé.
- Tirer doucement sur les fils pour vous assurer que les deux fils sont bien fixés

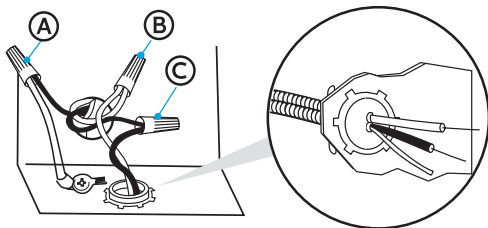
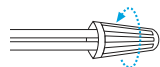
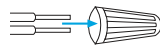

- (A) Terre
- (B) Blanc
- (C) Noir

7. Serrer les vis de décharge de traction pour fixer le cordon
8. Réinstaller le couvercle du boîtier de raccordement avec les écrous de fil à l'intérieur du boîtier de raccordement.
9. Vérifier que les fils ne sont pas pincés par le couvercle

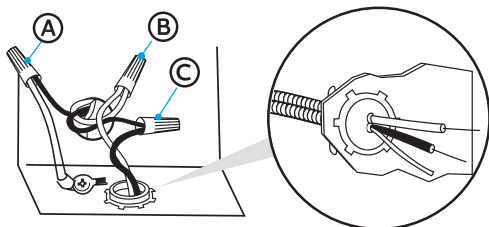

- (A) Terre
- (B) Blanc
- (C) Noir

CONNECTER LE CORDON D'ALIMENTATION

AVERTISSEMENT



Risque de Choc Electrique

- Brancher dans une prise de courant à trois broches avec mise à la terre.
- Ne pas retirer la broche de terre de la fiche du cordon d'alimentation.
- Ne pas utiliser d'adaptateur.
- Ne pas utiliser de rallonge électrique.
- Le non-respect de cette consigne peut entraîner la mort, un incendie ou une décharge électrique.

IMPORTANT : Le cordon d'alimentation et les connexions doivent être conformes au Code National de l'Electricité, section 422 et/ou aux codes et ordonnances locaux. La longueur recommandée du cordon est de 54" minimum et 64" maximum.

1. Confirmer que l'alimentation est coupée à la source
2. Retirer le couvercle du boîtier de raccordement. Le conserver pour une utilisation ultérieure.



3. Installer une décharge de traction homologuée UL/CSA.
4. Faire passer le cordon d'alimentation dans le canal situé sur le côté droit de la base du lave-vaisselle. Veiller à ce que le lave-vaisselle ne repose pas sur et/ou ne pince pas le cordon.
5. Tirer le cordon d'alimentation à travers la décharge de traction de la boîte de raccordement.

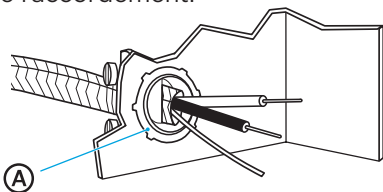

(A) Décharge de Traction

6. Connecter les fils comme suit en utilisant des écrous de fil homologués UL de taille appropriée pour connecter le cordon d'alimentation au fi de calibre 16 du lave-vaisselle.

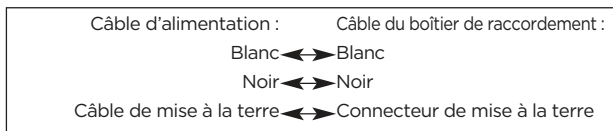

REMARQUES :

- Utiliser des écrous de fil homologués cUL/UL de la taille appropriée pour connecter le cordon d'alimentation au câblage du lave-vaisselle de calibre 16.
- Insérer les extrémités des fils dans l'écrou. Ne pas tordre au préalable le câble nu.
- Courber l'écrou de câble.
- Tirer doucement sur les fils pour vous assurer que les deux fils sont bien fixé

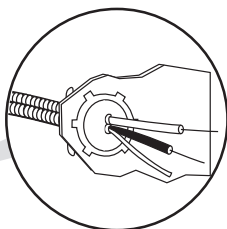
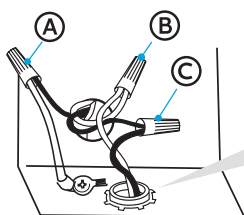
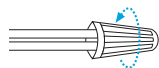
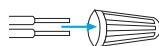

- (A) Terre
- (B) Blanc
- (C) Noir

7. Serrer les vis de décharge de traction pour fixer le cordon d'alimentation.
8. Guider délicatement les écrous de fil dans le boîtier de raccordement, remettre ensuite le couvercle du boîtier de raccordement en veillant à ne pas pincer les fils

RACCORDEMENT A L'ALIMENTATION EN EAU

IMPORTANT : Manipuler et repositionner le tuyau de cuivre avec précaution ; il se plie et se tord facilement.

1. Raccorder la ligne d'alimentation en eau au coude à 90°.

• POUR LES TUYAUX EN CUIVRE

- o Faire glisser l'écrou sur le tuyau de cuivre, à environ 1" (2,5 cm) de l'extrémité, puis faire glisser la virole sur le tube. Ne pas positionner la virole sur l'extrémité du tube.
- o Insérer le tuyau en cuivre dans le coude jusqu'à la butée.
- o Faire glisser l'écrou et la virole vers l'avant, puis commencer à enfile l'écrou sur le coude

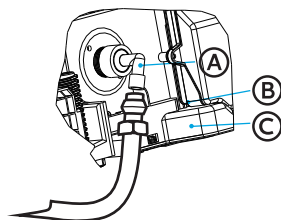

- (A) Coude
- (B) Virole
- (C) Ecrou de compression

- POUR TUYAU TRESSE (SANS COUDE PRE-ATTACHE)
 - o Visser à la main l'écrou de compression fileté de 3/8" sur le coude en veillant à ne pas croiser le filetage du raccord
 - o Terminer de serrer le coude à l'aide d'une clé jusqu'à ce qu'il soit bien serré (NE PAS TROP SERRER).

2. Faire passer la conduite d'alimentation en eau dans le canal situé sur le côté gauche de la base. Vérifier que le lave-vaisselle ne repose pas sur et/ou ne pince pas la conduite d'alimentation.
3. Fixer le raccord 3/4" du coude au lave-vaisselle et le serrer à la main jusqu'à ce qu'il soit bien ajusté pour éviter tout filetage croisé. Utiliser une paire de pinces pour vérifier le serrage. (NE PAS TROP SERRER)
4. Placer une serviette en papier sous le coude, ouvrir ensuite l'alimentation en eau pour vérifier l'absence de fuites

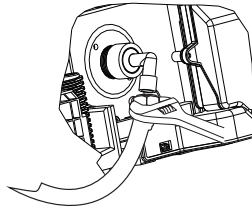

RACCORDEMENT AU SYSTEME D'EVACUATION DOMESTIQUE

1. Raccorder le tuyau d'évacuation au té d'évacuation ou au broyeur de déchets en utilisant l'une des méthodes suivantes.
 - **Option 1** - Broyeur de déchets - Avec lame d'air
 - **Option 2** - Pas de broyeur de déchets - Avec lame d'air
 - **Option 3** - Broyeur de déchets - Sans lame d'air *
 - **Option 4** - Pas de broyeur de déchets - Sans lame d'air *

*une lame d'air est recommandée

IMPORTANT :

- Utiliser toujours un nouveau tuyau d'évacuation lorsque vous installez un nouveau lave-vaisselle.
- La longueur totale du tuyau d'évacuation ne doit pas dépasser 10 ft (3,05 m), pour un bon fonctionnement de l'évacuation.
- Pour minimiser le bruit causé par les vibrations lors de l'utilisation du lave-vaisselle, acheminer le tuyau d'évacuation de manière à éviter tout contact avec le sol et le bord de l'orifice de l'armoire par lequel passe le tuyau.

2. L'extrémité moulée du tuyau de vidange s'adapte aux raccords de $\frac{1}{2}$ " (1,6 cm), $\frac{3}{4}$ " (1,9 cm) ou 1" (2,5 cm) de diamètre sur une lame d'air, un té d'évacuation ou un broyeur. Couper sur la ligne marquée selon les besoins de votre installation.

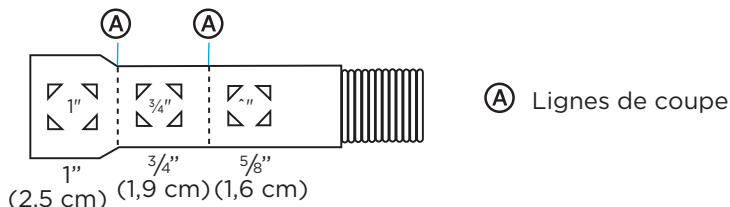

REMARQUE : Utiliser un tuyau de $\frac{1}{2}$ " ou $\frac{3}{4}$ " de diamètre intérieur et un coupleur pour connecter les deux extrémités du tuyau. Fixer la connexion à l'aide de colliers de serrage si une extension est nécessaire.

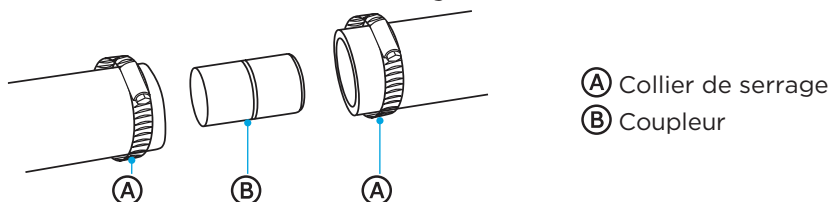

3. Fixer le tuyau d'évacuation à la lame d'air, au té d'évacuation ou au broyeur de déchets à l'aide de colliers.

Option 1 - (Broyeur de déchets - Avec lame d'air) :

1. Retirer le bouchon de vidange amovible de l'entrée du broyeur. À l'aide d'un tournevis et d'un marteau, taper fermement sur le bouchon. Le bouchon se séparera et tombera dans le broyeur.



2. Retirer le bouchon d'évacuation.



IMPORTANT : S'il faut couper le tuyau d'évacuation pour l'adapter au diamètre du raccord, couper uniquement l'extrémité en caoutchouc du tuyau, comme indiqué plus haut dans cette section (ne pas couper la partie striée).

3. A l'aide d'un collier de serrage à vis*, fixer le tuyau d'évacuation à la lame d'air. Couper l'extrémité en caoutchouc du tuyau, si nécessaire.

4. Utiliser un raccord de tuyau en caoutchouc* avec un collier de serrage à vis* pour connecter la lame d'air à l'entrée du broyeur de déchets.

REMARQUE : Ce raccord doit être situé avant le siphon et à au moins 20" (50,8 cm) au-dessus du sol où le lave-vaisselle sera installé.

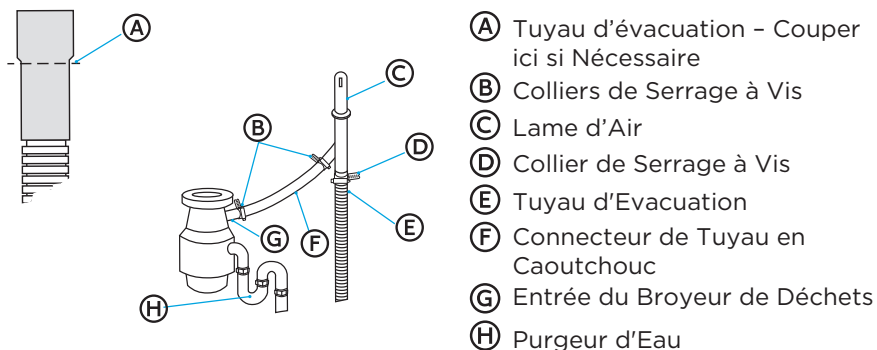

*Pièces disponibles dans les magasins de plomberie locaux.

Option 2 - (Pas de broyeur de déchets - Avec Lame d'air) :

IMPORTANT : S'il faut couper le tuyau d'évacuation pour l'adapter au diamètre du raccord, couper uniquement l'extrémité en caoutchouc du tuyau, comme indiqué plus haut dans cette section (ne pas couper la partie striée).

1. Fixer le tuyau d'évacuation à la lame d'air à l'aide d'un gros collier de serrage à vis. Couper l'extrémité en caoutchouc du tuyau d'évacuation, si nécessaire.
2. Utiliser un raccord de tuyau en caoutchouc* avec des colliers de serrage à ressort ou à vis* pour raccorder la lame d'air à l'entrée du broyeur de déchets.

REMARQUE : Ce raccord doit être situé avant le siphon et à au moins 20" (50,8 cm) au-dessus du sol où le lave-vaisselle sera installé.

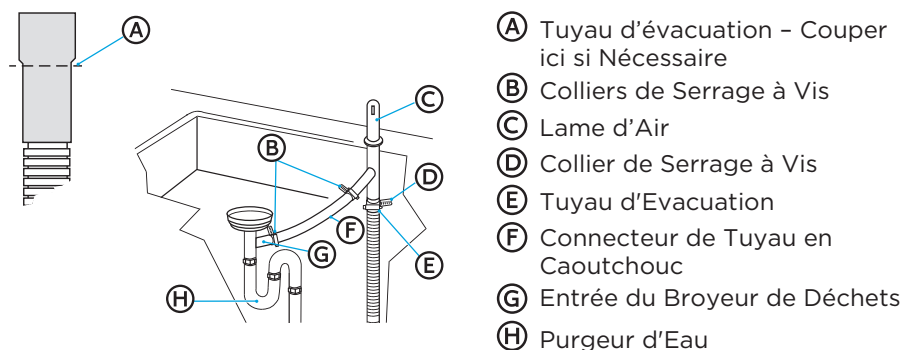

* Pièces disponibles dans les magasins de plomberie locaux.

Option 3 – (Broyeur de déchets – Pas de lame d’Air) :

1. Retirer le bouchon d’évacuation amovible de l’entrée du broyeur. À l’aide d’un tournevis et d’un marteau, taper fermement sur le bouchon. Le bouchon se séparera et tombera dans le broyeur.

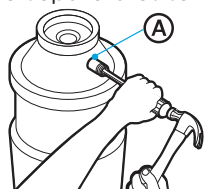

Ⓐ Entrée d’évacuation

2. Retirer le bouchon d’évacuation du broyeur.

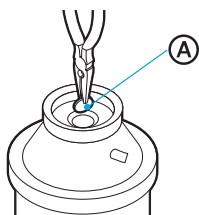

Ⓐ Bouchon de Vidange de l’Evacuation

IMPORTANT : S’il faut couper le tuyau d’évacuation pour l’adapter au diamètre du raccord, couper uniquement l’extrémité en caoutchouc du tuyau, comme indiqué plus haut dans cette section (ne pas couper la partie striée).

3. A l’aide d’un collier de serrage à vis*, fixer le tuyau d’évacuation l’entrée du broyeur de déchets.

REMARQUES :

- Ce raccord doit être situé avant le siphon et à au moins 20" (50,8 cm) au-dessus du sol où le lave-vaisselle sera installé.
- Il est recommandé d’enrouler le tuyau d’évacuation et de le fixer solidement au-dessous du comptoir à une hauteur minimale de 32" (81,3 cm).

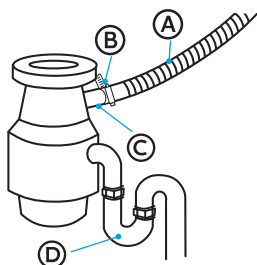

- Ⓐ Tuyau d’évacuation
- Ⓑ Collier de Serrage à Vis
- Ⓒ Entrée du Broyeur de Déchets
- Ⓓ Purgeur d’eau

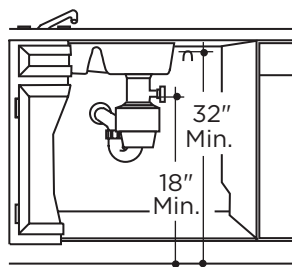

* Pièces disponibles dans les magasins de plomberie locaux.

Installation sur des armoires adjacentes

Il existe deux options pour fixer le lave-vaisselle. Si le plan de travail est en bois ou dans un matériau qui peut être percé en toute sécurité, vous pouvez utiliser l'option 1 ou l'option 2 ci-dessous. Si le comptoir est en granit, en marbre ou dans un matériau qui ne peut pas être percé, utilisez l'option 2 ci-dessous.

Option 1 - Fixation du lave-vaisselle au comptoir

Pour vous permettre de fixer le lave-vaisselle au comptoir, installez deux clips de fixation sur le dessus du lave-vaisselle.

1. Avec l'aide de deux personnes ou plus, mettez le lave-vaisselle en position verticale.
2. Insérez les clips de fixation supérieure sur le cadre supérieur. Fixez les clips de fixation au trou du bord du cadre supérieur à l'aide des vis # 6 x 1,27 cm (1/2 po) fournies.
3. Fixez les clips de la fixation supérieure à la face inférieure du comptoir en bois à l'aide des vis # 8 x 1,9 cm (3/4 po) fournies.

REMARQUE : Les clips de la fixation supérieure sont dotés de lignes rainurées, ce qui permet de retirer une partie du clip, si nécessaire, pour l'adapter à la profondeur de l'armoire

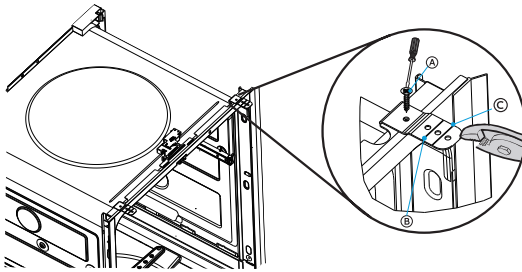

Ⓐ # 6 x 1,27 cm (1/2 po)

Ⓑ Clip de fixation supérieure

Ⓒ Lignes marquées

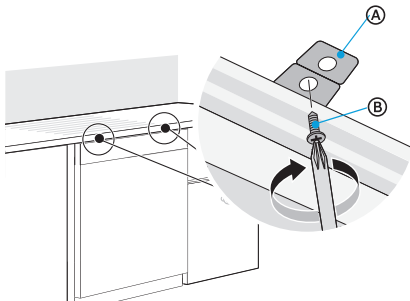

Ⓐ # 8 x 0,95 cm (3/4 po)

Ⓑ Clip de fixation supérieure

Option 2 - Fixation du lave-vaisselle aux armoires adjacentes

1. Retirez les capuchons en plastique de l'intérieur de la cuve du lave-vaisselle.
2. Enfoncez la vis # 8 x 3,175 cm (1-1/4 po) dans le trou du côté du lave-vaisselle dans le cadre l'armoire (répétez pour chaque côté).
3. Remettez en place les capuchons de la cuve en plastique.

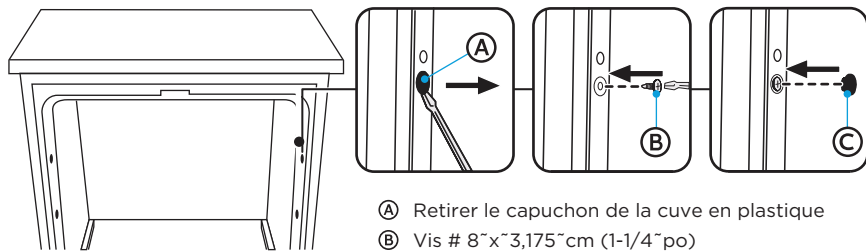

- (A) Retirer le capuchon de la cuve en plastique
- (B) Vis # 8"x~3,175~cm (1-1/4~po)
- (C) Remettre en place le capuchon du tube en plastique

! MISE EN GARDE

Ne serrez pas trop les vis latérales

4. Fermez la porte du lave-vaisselle et vérifiez que l'espace entre le comptoir et le haut de la porte du lave-vaisselle est d'au moins 0,64~cm (1/4~po).

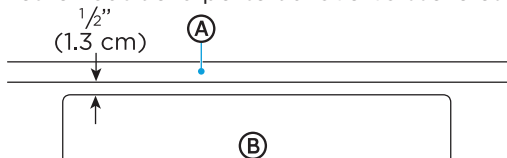

- (A) Comptoir
- (B) Porte du lave-vaisselle

5. Retirez la serviette du lave-vaisselle.
6. Réinstallez le panier à vaisselle inférieur.

LISTE DE CONTRÔLE AVANT ESSAI

1. Vérifiez que l'appareil est hors tension.
2. Vérifiez l'ouverture et la fermeture de la porte. Si la porte ne s'ouvre et ne se ferme pas librement ou si elle a tendance à tomber, vérifiez le réglage des ressorts. Voir la section «~Vérification de l'équilibre de la porte~».
3. Vérifiez que les câbles sont bien fixés sous le lave-vaisselle, qu'ils ne sont pas pincés ou en contact avec les ressorts de la porte ou d'autres composants. Voir la section «~Positionnement de la conduite d'eau et câblage de la maison~».
4. Vérifiez que la porte est bien alignée avec la cuve. Si la porte touche la cuve, mettez le lave-vaisselle à niveau. Voir la section «~Mise à niveau du lave-vaisselle~».
5. Sortez le panier inférieur à mi-chemin environ. Vérifiez que le panier ne roule pas vers l'intérieur du lave-vaisselle ou vers la porte. Si le panier bouge, réglez les pieds de mise à niveau. Voir la section «~Mise à niveau du lave-vaisselle~».

6. Vérifiez que la porte est bien alignée avec l'armoire. Si la porte touche le meuble, repositionnez ou mettez le lave-vaisselle à niveau. Voir la section « Mise à niveau du lave-vaisselle ».
7. Vérifiez que les conduites d'alimentation et d'évacuation de l'eau ne sont pas pliées ou en contact avec d'autres composants.
8. Ouvrez le robinet d'eau chaude de l'évier et vérifiez la température de l'eau.
La température de l'eau entrante doit être comprise entre 49°C et 65°C (120°F et 150°F). Une température minimale de 49°C (120°F) est nécessaire pour obtenir des performances de lavage optimales.
9. Ajoutez 1,9 L (2 pintes) d'eau au fond du lave-vaisselle pour lubrifier le joint de la pompe.
10. Ouvrez l'alimentation en eau. Vérifiez qu'il n'y a pas de fuites. Serrez les raccords si nécessaire.
11. Retirez la pellicule protectrice du panneau de commande, le cas échéant.

TEST DISHWASHER



WARNING



Electrical Shock Hazard

- Electrically ground dishwasher.
- Connect ground wire to green ground connector in terminal box.

If connecting with a power cord:

- Plug into a grounded 3-prong outlet.
- Do not use an adapter.
- Do not remove the ground prong from the power cord plug.
- Do not use an extension cord.
- Failure to follow these instructions can result in death, fire, or electrical shock.

- If using a direct wire cable, turn on power at source.
- If using a power cord, plug cord into a grounded 3-prong outlet. Make sure the power cord does not touch the motor or the lower part of the dishwasher tub, and then turn on power at source.

1. Connect to power supply.
2. On the Control Panel, press the controls needed to start the shortest cycle. See the User Manual for instructions.
3. Firmly close the dishwasher door within 4 seconds of pressing START.
4. After the first 2 minutes, open the door. Check to see that there is water in the bottom of the dishwasher tub. If water has not entered the dishwasher, check that the water and power supplies are turned on.

TEST DU LAVE-VAISSELLE

AVERTISSEMENT



Risque de Choc Electrique

- Lave-vaisselle électriquement mis à la terre
- Connecter le fil de terre au connecteur de terre vert dans le boîtier de raccordement.

En cas de connexion avec un cordon d'alimentation :

- Brancher sur une prise de courant à trois broches reliée à la terre.
- Ne pas utiliser d'adaptateur.
- Ne pas retirer la broche de terre de la fiche du cordon d'alimentation.
- Ne pas utiliser de rallonge électrique.
- Le non-respect de ces instructions peut entraîner la mort, un incendie ou un choc électrique.

- Si vous utilisez un câble à fil direct, mettre le courant à la source.
- Si vous utilisez un cordon d'alimentation, le brancher dans une prise à trois broches reliée à la terre. Vérifier que le cordon d'alimentation ne touche pas le moteur ou la partie inférieure de la cuve du lave-vaisselle, puis mettre l'appareil sous tension à la source.

1. Connecter à l'alimentation électrique.
2. Sur le Panneau de Commandes, appuyer sur les commandes nécessaires pour lancer le cycle le plus court. Voir le Manuel de l'Utilisateur pour les instructions.
3. Fermer fermement la porte du lave-vaisselle dans les 4 secondes qui suivent l'appui sur la touche START.
4. Après les 2 premières minutes, ouvrir la porte. Vérifier s'il y a de l'eau dans le fond de la cuve du lave-vaisselle. Si l'eau n'est pas entrée dans le lave-vaisselle, vérifier que les alimentations en eau et en électricité sont sous tension.

5. Vérifier l'absence de fuites sous le lave-vaisselle. Si vous trouvez une fuite, couper le courant et l'alimentation en eau, puis resserrer les connexions. Rétablir le courant une fois la fuite corrigée.
6. Vérifier l'absence de fuites autour de la porte. Une fuite autour de la porte peut être causée par le frottement ou le choc de la porte contre les armoires adjacentes. Repositionner le lave-vaisselle, si nécessaire.
7. Lorsque le lave-vaisselle se vide, vérifier les conduites d'évacuation. Si vous trouvez des fuites, couper le courant au disjoncteur et corriger la plomberie si nécessaire. Rétablir le courant après avoir effectué les corrections.
8. Ouvrir la porte du lave-vaisselle et vérifier que la majeure partie de l'eau s'est écoulée. Si ce n'est pas le cas, vérifier que le bouchon d'évacuation a été retiré et/ou que la lame d'air n'est pas obstruée. Vérifier également que la conduite d'évacuation n'est pas pliée.
9. Effectuer un autre cycle de remplissage et d'évacuation du lave-vaisselle. Vérifier s'il y a des fuites et solutionner, si nécessaire.

REPLACER LA PLAQUE DE SUPPORT

1. Placer la plaque de support contre les pieds du lave-vaisselle. Les fentes de la plaque de support doivent être alignées avec les trous de vis du support. Laisser le bord inférieur de la plaque de support toucher le sol.
2. A l'aide des vis (fournies), fixer la plaque de support au lave-vaisselle.

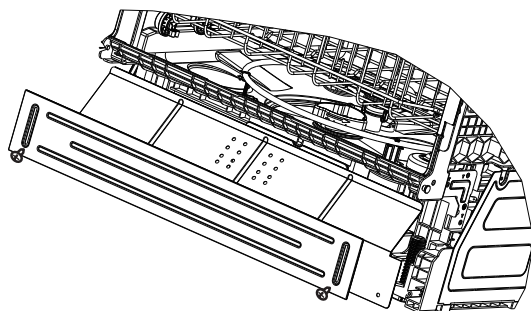



Faites comme chez vous



es

Lavavajillas

Alimentación eléctrica: 120 V
Frecuencia: 60 Hz
Capacidad: 14 posiciones

Instalador: Asegúrese de dejar estas instrucciones para uso del consumidor y del inspector local.

Propietario: Guarde estas instrucciones junto con el Manual del Usuario para futuras consultas.

versión A-05-2023

INSTALACIÓN INSTRUCCIONES

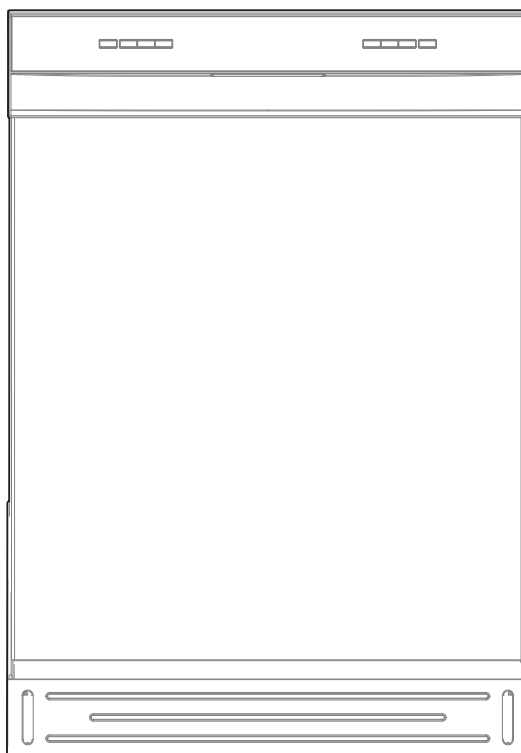

NÚMERO DE MODELO MDF24P1B**
MDF24P2B**
www.midea.com

SEGURIDAD DEL LAVAVAJILLAS	3
REQUISITOS DE INSTALACIÓN	5
Herramientas y piezas.....	5
Requisitos de ubicación	7
Requisitos del desagüe.....	9
Requisitos del suministro de agua.....	10
Requisitos Eléctricos.....	10
INSTRUCCIONES DE INSTALACIÓN	11
Desembale el lavavajillas.....	11
Retire la placa de apoyo.....	12
Compruebe el equilibrio de la puerta	13
Ajuste las patas niveladoras.....	13
Prepare la abertura de instalación.....	15
Verifique las conexiones de servicios existentes	16
Cuando no hay conexiones de servicios públicos existentes	17
Conecte la manguera de desagüe a la tubería doméstica....	20
Deslice el lavavajillas parcialmente dentro de la abertura	20
Nivelación del lavavajillas.....	21
Conexión a la red eléctrica	22
Conexión al suministro de agua	26
Conexión al sistema de desagüe de la casa	27
Fijación del lavavajilla a la encimera	31
Lista de verificación previa a las pruebas.....	32
Pruebe el lavavajillas.....	34
Sustitución de la placa protectora	35

SEGURIDAD DEL LAVAVAJILLAS

SU SEGURIDAD Y LA DE LOS DEMÁS SON MUY IMPORTANTES

Contacte a un técnico de servicio autorizado para reparaciones o mantenimiento de esta unidad.

La instalación de este electrodoméstico debe cumplir con las leyes y regulaciones nacionales de construcción o instalación. La instalación debe ser realizada por personal autorizado o especialistas. No seguir estas instrucciones podría resultar en condiciones peligrosas.

Para evitar lesiones al usuario o a otras personas y daños materiales, siga las instrucciones aquí indicadas. El funcionamiento incorrecto debido a la ignorancia de las instrucciones puede causar daños o lesiones, incluso la muerte.

El nivel de riesgo se muestra mediante las siguientes indicaciones.



ADVERTENCIA

Este símbolo indica la posibilidad de muerte o lesiones graves.



PRECAUCIÓN

Este símbolo indica la posibilidad de lesiones o daños materiales.



ADVERTENCIA

Este símbolo indica la posibilidad de que exista una tensión peligrosa que constituya un riesgo de descarga eléctrica que podría provocar la muerte o lesiones graves.

INSTRUCCIONES DE ADVERTENCIA/ CONEXIÓN A TIERRA

La conexión incorrecta del conductor de puesta a tierra del equipo puede provocar riesgo de descarga eléctrica. Consulte con un electricista o representante de servicio si tiene dudas sobre la correcta conexión a tierra del aparato. No modifique el enchufe suministrado con el aparato. Si el enchufe no encaja en la toma de corriente, haga que un electricista cualificado instale una toma de corriente adecuada.

Para un aparato conectado a tierra con cable:

Este aparato debe estar conectado a tierra. En caso de mal funcionamiento o avería, la conexión a tierra reducirá el riesgo de descarga eléctrica al proporcionar un camino de menor resistencia para la corriente eléctrica. Este aparato está equipado con un cable que tiene un conductor de puesta a tierra del equipo y un enchufe de puesta a tierra. El enchufe se debe insertar en una toma de corriente adecuadamente instalada y conectada a tierra, conforme con todos los códigos y ordenanzas locales.



Para un aparato conectado permanentemente:

Este aparato debe estar conectado a un sistema de cableado permanente de metal conectado a tierra, o se debe tender un conductor de conexión a tierra del equipo con los conductores del circuito y conectarlo al terminal o cable de conexión a tierra del aparato.

! ADVERTENCIA



Peligro de vuelco

- No utilice el lavavajillas hasta que esté completamente instalado.
- No empuje hacia abajo la puerta abierta.
- Hacerlo puede provocar lesiones graves o cortes.

! ADVERTENCIA

Peligro de asfixia

- Antes de deshacerse de su viejo electrodoméstico, retire la puerta o la tapa para que los niños no puedan esconderse o quedar atrapados dentro del aparato a descartar.
- El incumplimiento de estas instrucciones puede causar la muerte o lesiones cerebrales.

! ADVERTENCIA

Peligro de descarga eléctrica

Para reducir el riesgo de descarga eléctrica, incendio o lesiones a las personas:



- El instalador debe asegurarse de que el lavavajillas esté completamente cerrado en el momento de la instalación.
- Se debe tener cuidado al instalar o retirar el lavavajillas para reducir la probabilidad de daños en el cable de alimentación.

Advertencias de la Proposición 65 del Estado de California:

! ADVERTENCIA: Cáncer y daños reproductivos
-www.P65Warnings.ca.gov



REQUISITOS DE INSTALACIÓN

HERRAMIENTAS Y PIEZAS

Reúna las herramientas y piezas necesarias antes de comenzar la instalación.

PIEZAS PROVISTAS

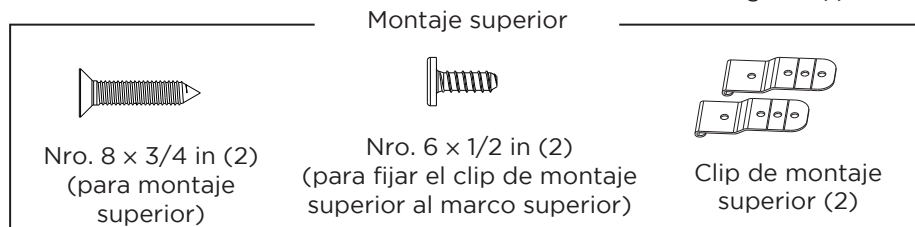
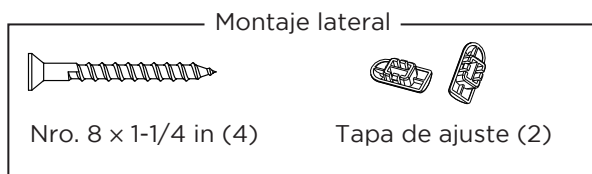

PIEZAS NECESARIAS (NO SUMINISTRADAS)

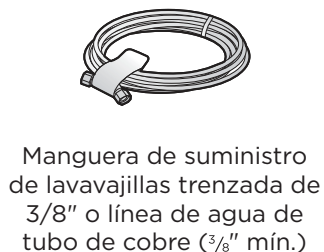
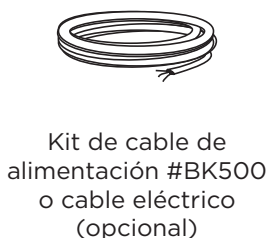
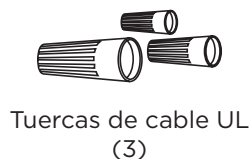
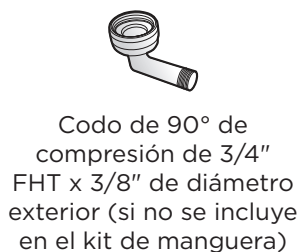

HERRAMIENTAS NECESARIAS



Destornillador Phillips



$\frac{5}{16}$ " y $\frac{1}{4}$ " Destornillador para tuercas



Nivel

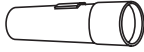

Linterna

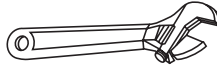

Llave ajustable de 6

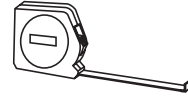

Cinta métrica

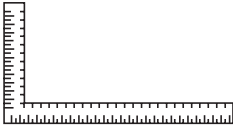

Escuadra de carpintero



Gafas de seguridad



Cubo



Guantes



Destornillador plano

INSTALACIONES NUEVAS (SOLAMENTE)

Piezas necesarias



Válvula de cierre manual



T de desagüe (fontanería de la casa, si procede)

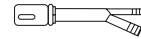

Entrehierro para manguera de desagüe (si procede)



Acoplador (prolongación de la tubería de desagüe, si procede)

Herramientas necesarias

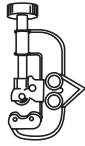

Cortatubos

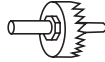

Juego de sierras para agujeros

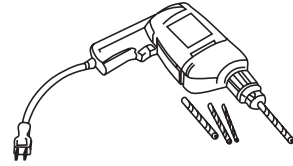

Taladro y brocas

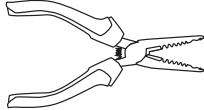

Pelacables

PUNTOS DE CONEXIÓN CLAVE

Frontal

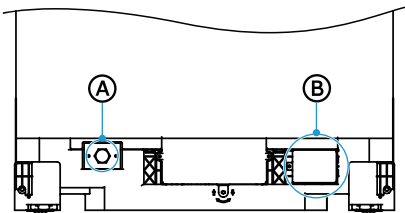

- (A) Conexión de agua
- (B) Caja de conexiones eléctricas

REQUISITOS DE UBICACIÓN

IMPORTANTE:

- No coloque tuberías de desagüe, tuberías de agua o cableado eléctrico donde puedan interferir o entrar en contacto con los motores o las patas del lavavajillas.
- El lugar donde se instalará el lavavajillas debe dejar espacio libre entre los motores y el suelo. Los motores no deben tocar el suelo.
- La abertura debe tener un piso nivelado. (Si el piso de la parte delantera de la abertura no está nivelado con el piso de la parte trasera de la abertura, es posible que se necesiten cuñas para nivelar el lavavajillas).
- No instale el lavavajillas sobre pisos alfombrados.
- El lavavajillas debe estar completamente cerrado en la parte superior, los lados y la parte posterior y no debe apoyarse sobre ninguna parte del lugar donde esté instalado.
- El lavavajillas debe instalarse de manera que la manguera de desagüe no tenga más de 10 pies de longitud para un drenaje adecuado.

DIMENSIONES DE LA ABERTURA

- La abertura del gabinete debe ser de por lo menos 23.8" (60.5 cm) de ancho, 22.8" (58 cm) de profundidad y 34.00" (864 cm) de alto y proporcionar fácil acceso al agua, electricidad y desagüe.
- Cuando se instala en una esquina, se requiere un espacio mínimo de 2" (5.1 cm) entre el lateral del lavavajillas y la pared, gabinete u otro electrodoméstico adyacente.
- Debe haber un espacio libre mínimo de 27" (68.5 cm) delante del lavavajillas para permitir que la puerta se abra completamente.

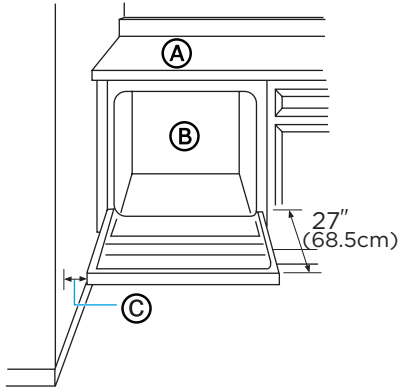

- (A) Encimera
- (B) Lavavajillas
- (C) Espacio libre para apertura de puerta mínimo de 2"

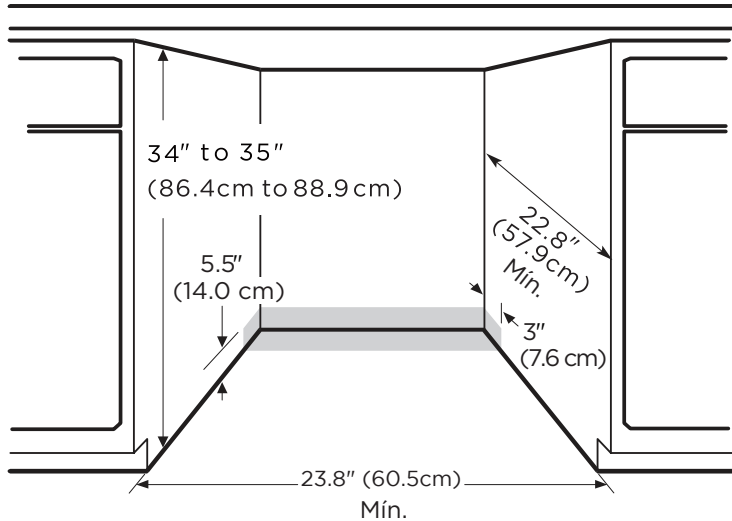

*Asegúrese de que la línea de agua, los cables y la manguera de desagüe estén dentro del área sombreada.

DIMENSIONES DEL PRODUCTO

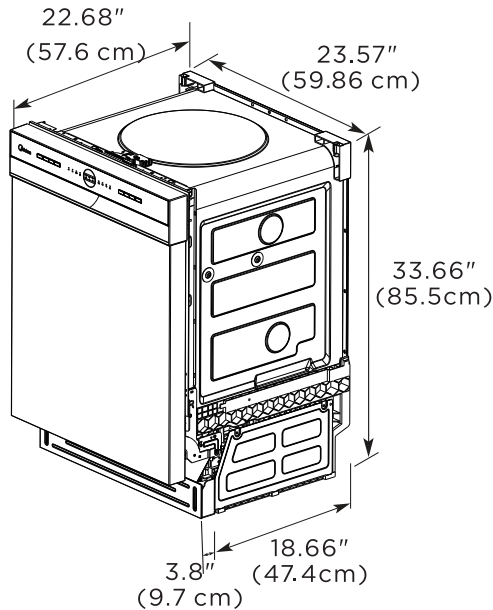

REQUISITOS DEL DESAGÜE

Siga los códigos y ordenanzas locales.

MANGUERA DE DESAGÜE

Si la manguera suministrada no es lo suficientemente larga, utilice una manguera de desagüe nueva con una longitud máxima de 6 pies (3.05 m) que cumpla todas las normas de prueba AHAM/ IAPMO vigentes.

La manguera de desagüe debe:

- Ser resistente al calor y al detergente
- Tener un diámetro interior (D.I.) de $\frac{5}{8}$ " (1.58 cm) o $\frac{3}{4}$ " (1.9 cm) o 1" (2.54 cm)
- Incluye un acoplador para conectar los dos extremos de la manguera (asegure la conexión con dos abrazaderas)

NO conecte mangueras de desagüe de otros electrodomésticos a la manguera de desagüe del lavavajillas.

Recorrido de la manguera de desagüe

La manguera de desagüe puede pasar por el mismo orificio que el cableado y la línea de agua caliente, o puede cortar un orificio adicional de $\frac{1}{2}$ " (3.8 cm) de diámetro en la pared del gabinete para admitir la manguera de desagüe.

NOTA: El orificio debe ser liso y sin bordes afilados.



ALTURA DE CONEXIÓN DEL DESAGÜE

El método de conexión del desagüe depende de la altura de la conexión de la manguera de desagüe.

IMPORTANTE: Si no se conecta la manguera de desagüe a una altura de 18" con espacio de aire (no suministrado) o no se crea un bucle de desagüe con una altura mínima de 32" (81.3 cm), el lavavajillas no se vaciará correctamente.

REQUISITOS DEL SUMINISTRO DE AGUA

- La presión del agua de la línea de suministro de agua caliente debe estar entre 20-120 psi (138-862 kPa).
- Calentador de agua ajustado a una temperatura del agua de 120°F a 150°F (49°C a 65.5°C).
- Una línea de agua de tubería de cobre de $\frac{3}{8}$ " de diámetro mínimo que se extienda al menos 24" (61 cm) desde la pared posterior, y que esté tendida para conectarse al lado frontal izquierdo del lavavajillas.
- Una válvula de cierre manual en un lugar accesible, como debajo del fregadero (opcional, pero muy recomendable).

REQUISITOS ELÉCTRICOS

ADVERTENCIA

Peligro de descarga eléctrica



- La instalación y el mantenimiento deben ser realizados por un instalador o servicio técnico cualificado.
- Desconecte siempre la alimentación eléctrica antes de reparar esta unidad.
- Este aparato debe estar correctamente conectado a tierra.
- De lo contrario, podría provocar la muerte, un incendio o una descarga eléctrica.

IMPORTANTE:

- El lavavajillas debe alimentarse con 120 voltios, 60 Hz y conectarse a un circuito derivado dedicado y debidamente conectado a tierra, protegido por un disyuntor de 15 ó 20 amperios o un fusible de retardo.
- Se permite un máximo de dos conductores de suministro de cableado de campo (12 AWG como máximo) más un conductor de conexión a tierra en la caja de terminales.
- Utilice solo cable de cobre.
- El cableado debe ser de 2 hilos con toma de tierra.
- Utilice un aliviador de tensión metálico aprobado por UL/CSA.
- Asegúrese de que la conexión eléctrica y el tamaño del cable sean adecuados y cumplan con el Código Eléctrico Nacional, ANSI/NFPA No. 70-última edición y todos los códigos y ordenanzas locales.
- Si el suministro eléctrico no cumple los requisitos anteriores, llame a un electricista autorizado y cualificado antes de continuar.





Instrucciones de conexión a tierra:

- El lavavajillas debe estar conectado a un sistema de cableado permanente de metal conectado a tierra, o se debe tender un conductor de puesta a tierra del equipo con los conductores del circuito y conectarse al terminal o cable de puesta a tierra del equipo en el lavavajillas.

Conexiones del cable de alimentación:

- Utilice un cable de alimentación con conexiones que cumplan con el Código Eléctrico Nacional, Sección 422 y/o los códigos y ordenanzas locales.
- La longitud del cable recomendada es de 54" como mínimo y 64" como máximo.
- Puede adquirir un juego de cable de alimentación #BK500 en un distribuidor de piezas autorizado.

Conexiones directas de cables:

- Utilice cable de cobre flexible, blindado o con revestimiento no metálico, con cable de conexión a tierra que cumpla con los requisitos de cableado de sus códigos y ordenanzas locales.

INSTRUCCIONES DE INSTALACIÓN

IMPORTANTE:

- Este electrodoméstico debe ser instalado únicamente por un instalador, plomero o técnico calificado y de acuerdo con las instrucciones de instalación del fabricante, los códigos y ordenanzas nacionales y locales de electricidad y plomería.
- El lavavajillas debe instalarse de manera que pueda retirarse del lugar donde está instalado en el futuro si se requiere servicio.
- Cada lavavajillas se prueba en fábrica y puede contener algo de agua residual en la tina como resultado de la prueba.

Paso 1. DESEMBALE EL LAVAVAJILLAS

IMPORTANTE: Si ha recibido un lavavajillas dañado, debe ponerse en contacto inmediatamente con el Servicio de Atención al Cliente de Midea.

ADVERTENCIA



Peligro de asfixia

- Para evitar el peligro de asfixia, mantenga la bolsa de plástico y demás material de embalaje fuera del alcance de bebés y niños. No utilice esta bolsa en cunas, cochecitos ni corralitos. La bolsa de plástico podría obstruir la nariz y la boca e impedir la respiración. Esta bolsa no es un juguete.
- El incumplimiento de estas instrucciones puede causar la muerte o lesiones cerebrales.





ADVERTENCIA

Peligro de asfixia

- Antes de deshacerse de su viejo electrodoméstico, retire la puerta o la tapa para que los niños no puedan esconderse o quedar atrapados dentro del aparato a descartar.
- El incumplimiento de estas instrucciones puede causar la muerte o lesiones cerebrales.

1. Con la ayuda de dos o más personas, abra la puerta del lavavajillas lentamente mientras una persona presiona la parte superior del lavavajillas. Retire el escurrer platos inferior y todo el material de embalaje.
2. Localice el paquete de literatura, y lea el Manual del Usuario para las instrucciones de operación.
3. Cierre la puerta del lavavajillas hasta que quede enclavada y coloque el lavavajillas en posición vertical.
4. Deseche/recicle adecuadamente todo el material de embalaje.

Paso2. RETIRE LA PLACA DE APOYO (S)

1. Con un destornillador, retire los dos tornillos que sujetan el zócalo al mueble.
2. Retire el zócalo.

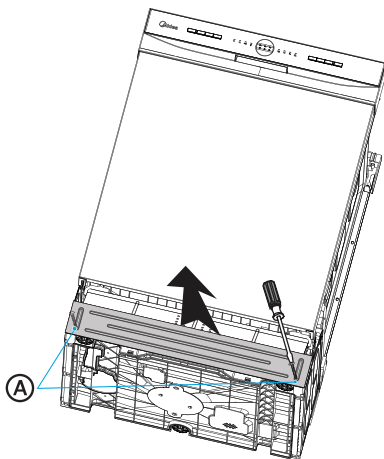

(A) Tornillos del zócalo (2)



Paso3. **COMPRUEBE EL EQUILIBRIO DE LA PUERTA**

Con otra persona sujetando el lavavajillas para evitar que se vuelque, abra la puerta lentamente.

- Si la puerta cae demasiado libremente, aumente la tensión del resorte.
- Si la puerta se cierra con demasiada fuerza, disminuya la tensión del resorte.

Para ajustar la tensión del resorte:

1. Agarrando firmemente el resorte, suba o baje el extremo del gancho hasta la siguiente ranura superior o inferior y, a continuación, introduzca el gancho en la ranura.

NOTA: Ajuste ambos resortes (lado izquierdo y lado derecho) a la misma tensión. Es necesario realizar este paso. De lo contrario, podrían producirse fugas en la puerta.

2. Vuelva a probar la puerta. Continúe subiendo o bajando los ganchos de los resortes hasta que la puerta esté equilibrada.

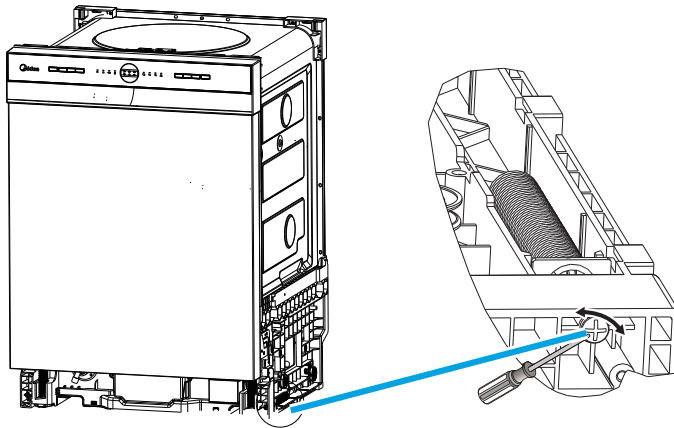

3. Extienda las patas de nivelación desde la base del lavavajillas por la longitud indicada en la siguiente tabla. Tenga en cuenta cualquier suelo construido que pueda ser necesario añadir al ajuste de las patas traseras.

NOTAS:

- Si el suelo se ha construido en la parte delantera del lavavajillas, tenga en cuenta esta diferencia al ajustar las patas de nivelación traseras.
- Los ajustes finales de las patas de nivelación se realizarán después de la instalación en la abertura.

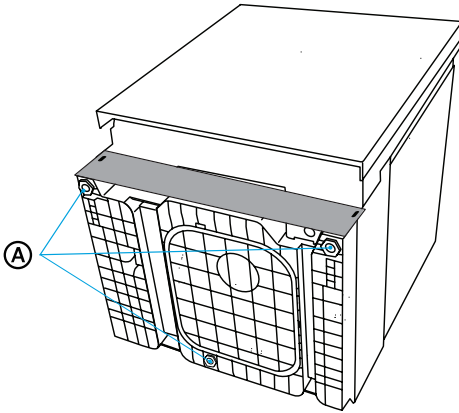

- (A) Ajuste las patas niveladoras a la altura de instalación

Altura de la abertura	Pata niveladora	
	Patatas delanteras	Patatas traseras
33 ³ / ₄ "	0	0
34"	0	¼"
34¼"	¼"	½"
34½"	½"	¾"
34¾"	¾"	1"
35"	1"	1¼"

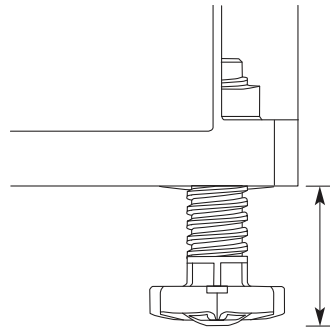

Paso5. **PREPARE LA ABERTURA DE INSTALACIÓN** (si es necesario)

- El cableado y la fontanería pueden entrar en la abertura desde el lado derecho o izquierdo de la pared trasera, los armarios laterales o el suelo dentro de la zona sombreada. Consulte las dimensiones en "Requisitos de ubicación".

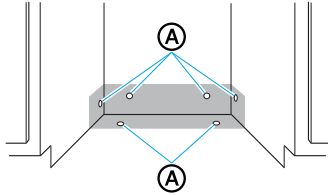

Ⓐ Posibles ubicaciones de los orificios

IMPORTANTE: Cualquier línea eléctrica o de fontanería tendida fuera del área sombreada puede quedar atrapada.

- El cable eléctrico, la manguera de desagüe y la manguera de llenado pueden entrar por el mismo orificio o por orificios separados en el suelo o en el gabinete. Se recomienda un orificio de 1½" (3.8 cm) de diámetro.

NOTA: Asegúrese de cumplir con los códigos locales de plomería.

NOTA: El orificio debe estar libre de bordes afilados. Si la pared del gabinete es metálica, el borde del orificio debe cubrirse con un pasamuros.



Paso 5. VERIFIQUE LAS CONEXIONES DE SERVICIOS EXISTENTES

CONEXIÓN DE AGUA

1. Compruebe que la tubería de agua llegue hasta la parte frontal izquierda de la abertura donde se realizará la conexión de agua, tal y como se muestra en el siguiente diagrama.

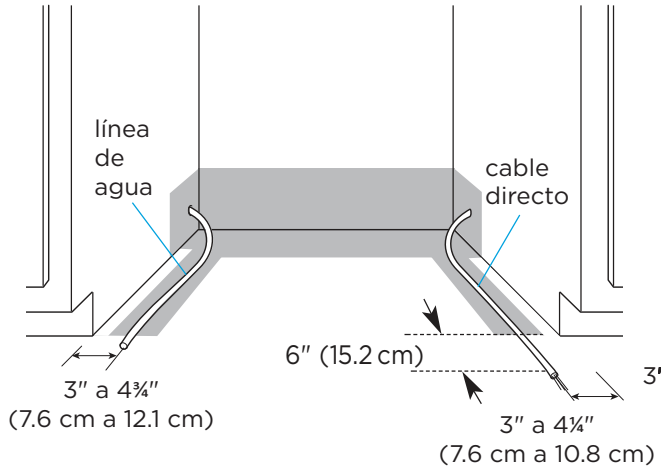

CONEXIÓN ELÉCTRICA

Conexión eléctrica al lavavajillas

1. Compruebe que el cable directo se extienda un mínimo de 6" más allá de la parte frontal derecha de la abertura, y que esté colocado como se muestra.

Si la línea de agua y el cable de alambre directo llegan lo suficientemente lejos como para conectarse fácilmente al lavavajillas, continúe con la siguiente sección "Instalación de los soportes de montaje."

Si la tubería de agua y el cable directo NO llegan lo suficientemente lejos, siga las instrucciones de la sección "Cuando no hay conexiones de servicios públicos existentes."



CUANDO NO HAY CONEXIONES DE SERVICIOS PÚBLICOS EXISTENTES

PREPARACIÓN PARA CONECTAR LA FUENTE DE ALIMENTACIÓN

Conecte la fuente de alimentación utilizando uno de los dos métodos siguientes: Cable Directo (Método 1) o Cable de Alimentación (Método 2). Siga las instrucciones específicas de su instalación.

ADVERTENCIA



Peligro de descarga eléctrica

- Desconecte la energía eléctrica en la caja de fusibles o en la caja de disyuntores antes de instalar el lavavajillas.
- No hacerlo puede causar la muerte o una descarga eléctrica.

Método 1 - Cableado directo

1. Perfore un orificio de $\frac{3}{4}$ " (1.9 cm) en el gabinete derecho, o en el lado derecho de la pared posterior o en el piso de la abertura. Consulte el siguiente gráfico para ver las ubicaciones preferidas y opcionales.
NOTA: El cableado del lavavajillas será más fácil si se introduce en la abertura por el lado derecho.

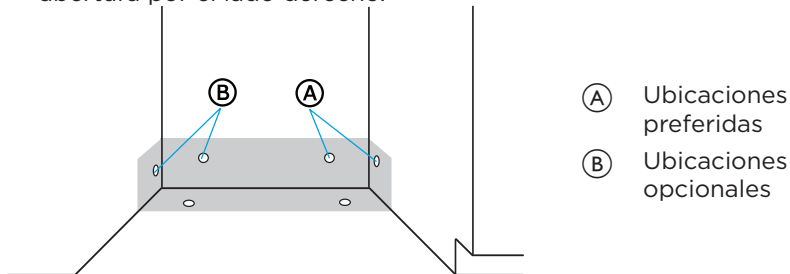

2. Alise o cubra los bordes ásperos del orificio por el que pasará el cableado.
Gabinete de madera - Lije el borde del orificio hasta que quede liso.
Gabinete metálico - Cubra el borde del orificio con una arandela (no suministrada).
3. Pase el cable de la fuente de alimentación a través del orificio (el cable debe extenderse hasta la parte frontal derecha de la abertura). Extienda el cable hasta 6" (15.2 cm) por delante de la unidad y sujete el cable al suelo con cinta adhesiva para evitar que se mueva cuando se introduzca el lavavajillas en la abertura del gabinete.

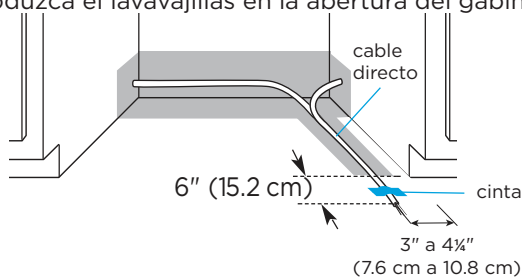

NOTA: Puede pegar el cable al piso para asegurarlo mientras se mueve el lavavajillas a su lugar.



Método 2 - Cable de alimentación

IMPORTANTE:

- El cable de alimentación y las conexiones deben cumplir con el Código Eléctrico Nacional, Sección 422 y/o los códigos y ordenanzas locales. La longitud del cable recomendada es de 54" como mínimo y 64" como máximo.
 - Se requiere un receptáculo de pared de 3 puntas con conexión a tierra en un gabinete junto a la abertura del lavavajillas.
 - Puede adquirir un juego de cable de alimentación, pieza #BK500, en un distribuidor de piezas autorizado.
1. Taladre un orificio de 1½" (3.8 cm) en la parte posterior o lateral del gabinete. Las ubicaciones preferidas y opcionales se muestran en el siguiente gráfico.
 2. Alise los bordes del orificio para el cable de alimentación.
Gabinete de madera - Lije los bordes del orificio hasta que queden lisos.
Gabinete de metal - Cubra los bordes del orificio con una arandela (no suministrada).
 3. Conecte el cable de alimentación al lavavajillas antes de colocarlo en la abertura. Consulte la sección "Conexión del suministro eléctrico" para conocer la técnica de instalación adecuada.

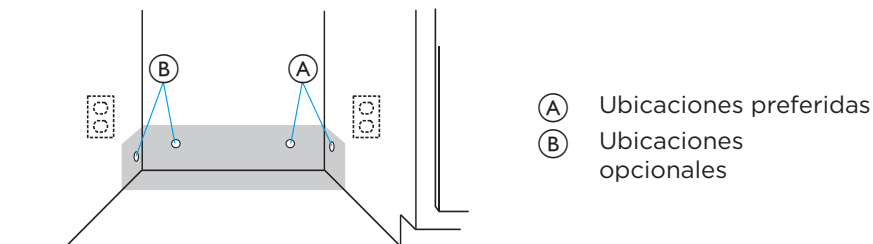

ADVERTENCIA

Peligro de descarga eléctrica



- Enchúfelo a un tomacorriente de 3 clavijas con conexión a tierra.
- No retire la clavija de conexión a tierra del enchufe del cable de alimentación.
- No utilice un adaptador.
- No utilice un cable de extensión.
- De lo contrario, puede provocar la muerte, un incendio o una descarga eléctrica.

PREPARACIÓN PARA CONECTAR LA TUBERÍA DE AGUA

1. Taladre un orificio de ½" (1.3 cm) en el lateral, la parte trasera o el suelo del gabinete. Las ubicaciones preferidas y opcionales se muestran en el siguiente gráfico.



2. Conecte la tubería de cobre a la válvula de cierre manual.

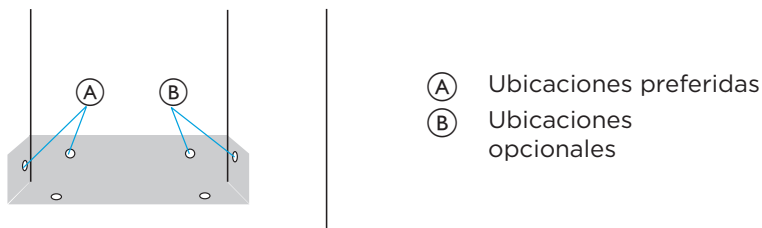

3. Introduzca lentamente la tubería de cobre a través del orificio en la abertura. Siga introduciendo el tubo hasta que tenga una longitud suficiente para conectarlo a la entrada (parte delantera, lado izquierdo del lavavajillas) y, al mismo tiempo, se mantenga dentro de los límites requeridos.

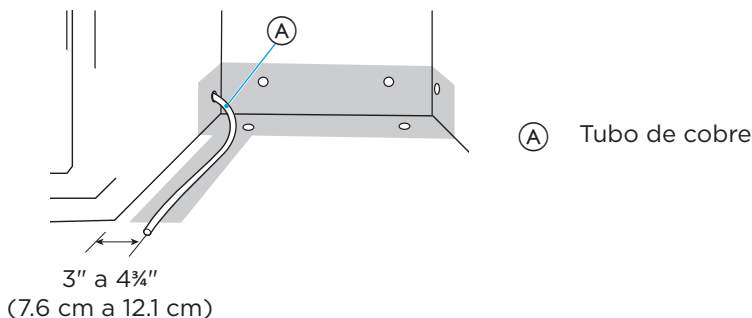

4. Gire lentamente la válvula de cierre del agua a la posición "ENCENDIDO". Eche el agua en un recipiente poco profundo para eliminar las partículas que puedan obstruir la válvula de entrada.
5. Gire la válvula de cierre a la posición "APAGADO".

NOTA: Puede pegar la manguera al piso para asegurarla mientras se mueve el lavavajillas a su lugar.

PREPÁRESE PARA CONECTAR LA MANGUERA DE DESAGÜE

La manguera de desagüe se conectará al sistema de desagüe de la casa después de instalar el lavavajillas en la abertura.

1. Perfore un orificio de 1 1/2" (3.8 cm) en la pared o el piso del gabinete en el lado de la abertura más cercano al fregadero.

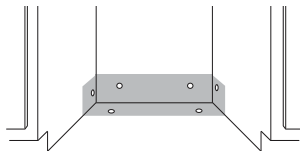



CONECTE LA MANGUERA DE DESAGÜE A LA TUBERÍA DOMÉSTICA

1. Sujete los lados del lavavajillas por los bordes del panel de la puerta y coloque el lavavajillas frente a la abertura.
2. Inserte la manguera de desagüe en el orificio de la pared del gabinete.
3. Conecte la manguera de desagüe a la parte posterior del lavavajillas y fíjela con una abrazadera.

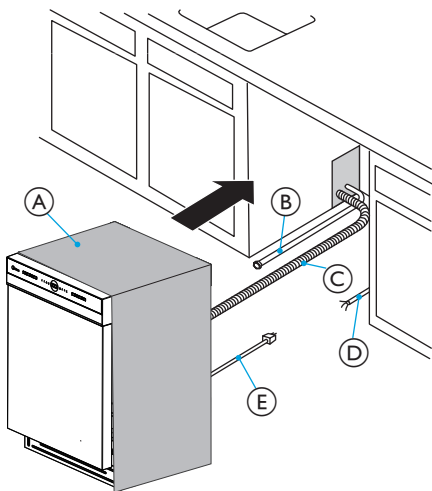

- (A) Manta aislante
- (B) Línea de agua
- (C) Manguera de desagüe (longitud máxima 10 pies [3.0 cm])
- (D) Cableado de la casa
- (E) Cable de alimentación (si se utiliza)

Precauciones de seguridad

Requisitos de instalación

Instrucciones de instalación

DESPLACE EL LAVAVAJILLAS PARCIALMENTE DENTRO DE LA ABERTURA

ADVERTENCIA



Peligro de vuelco

- No utilice el lavavajillas hasta que esté completamente instalado.
- No empuje hacia abajo la puerta abierta.
- Hacerlo puede provocar lesiones graves o cortes.

1. Coloque la fuente de alimentación.
 - Si el lavavajillas tiene un cable de alimentación, inserte el cable de alimentación en el orificio cortado en el gabinete.
 - Si utiliza una conexión directa, compruebe que el cableado está en la parte delantera derecha de la abertura.
2. Asegúrese de que la manguera de desagüe no esté doblada debajo del lavavajillas y que no haya interferencia con la línea de agua y el cableado o cualquier otro componente.
3. Mueva lentamente el lavavajillas en la abertura unos pocos centímetros a la vez. A medida que avanza, tire de la manguera de desagüe, la manguera de suministro de agua y el cable a través de la abertura debajo del fregadero o el gabinete. Deje de empujar cuando el lavavajillas esté unos centímetros por delante del gabinete adyacente.



NOTA: No empuje contra la parte frontal del panel ni sobre la consola, ya que se abollarían.

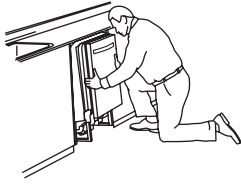

Vuelva a colocar el lavavajillas agarrando ambos lados con las manos.

No empuje contra el panel frontal de la puerta con la rodilla. Se dañará el panel de la puerta.

4. Empuje el lavavajillas completamente dentro de la abertura de modo que las esquinas delanteras de la puerta del lavavajillas estén al ras con las puertas del gabinete.

NOTA: No pasa nada si el lavavajillas queda ajustado en la abertura del gabinete. No retire la manta aislante ya que la manta reduce el nivel sonoro.

NIVELACIÓN DEL LAVAVAJILLAS

IMPORTANTE: El lavavajillas debe estar nivelado para que funcione correctamente el escurrer platos y el lavado.

1. Nivele el lavavajillas de modo que su panel frontal quede alineado con las puertas de los armarios adyacentes.

NOTA: En algunas instalaciones, puede ser más fácil ajustar la pata delantera usando un destornillador de cabeza plana.

- Para bajar - Gire la pata niveladora en sentido contrario a las agujas del reloj.
- Para subir - Gire la pata niveladora en el sentido de las agujas del reloj.

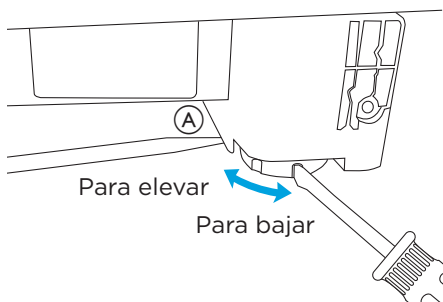

A Levante un lado del lavavajillas

2. Compruebe que las patas niveladoras estén firmemente apoyadas en el suelo.



3. Cierre la puerta y coloque el nivel contra el panel frontal. Compruebe que el lavavajillas esté colocado correctamente. Si es necesario, ajuste la pata niveladora o añada cuñas hasta que el lavavajillas esté colocado correctamente.

NOTA: Las cuñas deben estar firmemente sujetas al suelo para evitar que se muevan cuando el lavavajillas esté en funcionamiento.

4. Repita el procedimiento para el otro lado del lavavajillas.
5. Coloque el nivel en la puerta y en el riel de la rejilla dentro de la tina como se muestra. Compruebe que el lavavajillas está nivelado de lado a lado y de atrás hacia delante. Si el lavavajillas no está nivelado, ajuste las patas delanteras hacia arriba o hacia abajo hasta que el lavavajillas esté nivelado.

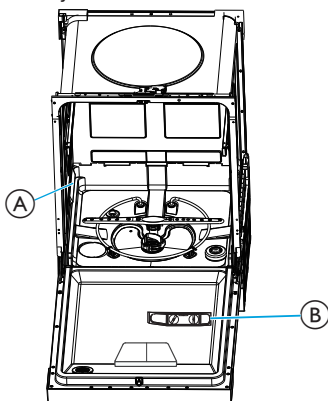

(A) Nivelar de adelante hacia atrás

(B) Nivelar lado a lado

NOTA: Tire de la rejilla inferior hasta la mitad. Si la rejilla rueda hacia delante o hacia atrás dentro del lavavajillas, deberá nivelarlo de nuevo.

CONEXIÓN A LA RED ELÉCTRICA

CABLE DIRECTO

ADVERTENCIA

Peligro de descarga eléctrica



- Conecte a tierra el lavavajillas.
- Conecte el cable de tierra al conector verde de tierra de la caja de terminales.
- No utilice un cable de extensión.
- El incumplimiento de estas instrucciones puede provocar la muerte, un incendio o una descarga eléctrica.



IMPORTANTE: Póngase en contacto con un electricista cualificado. Asegúrese de que la conexión eléctrica y el tamaño del cable sean adecuados y cumplan con el Código Eléctrico Nacional, ANSI/NFPA No. 70-última edición y todos los códigos y ordenanzas locales.

1. Verifique que la fuente de alimentación esté desconectada.
2. Retire la tapa de la caja de terminales. Consérvela para un uso posterior.



3. Instale un aliviador de tensión aprobado por UL/CSA.
4. Tienda el cable directo en el canal del lado derecho de la base del lavavajillas. Asegúrese de que el lavavajillas no esté apoyado sobre el cable ni lo pellizque.
5. Tire del cable directo a través del alivio de tensión en la caja de terminales.

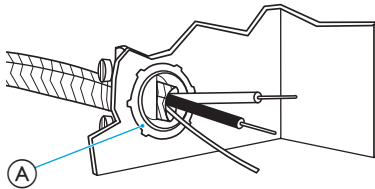

(A) Alivio de tensión

6. Conecte los cables como se indica a continuación utilizando tuercas para cables homologadas por UL del tamaño adecuado para conectar el cable directo al cable de calibre 16 del lavavajillas.

Cable de alimentación:	Cable de la caja de terminales:
blanco	↔ blanco
negro	↔ negro
cable de tierra	↔ conector de tierra

NOTAS

- Utilice tuercas para cables homologadas por UL del tamaño adecuado para conectar su cableado doméstico al cableado de calibre 16 del lavavajillas.
- Inserte los extremos del cable en el conector. No retuerza previamente el cable pelado.
- Enrosque el conector.
- Tire suavemente de los cables para asegurarse de que ambos cables estén asegurados.

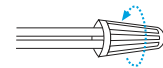
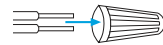

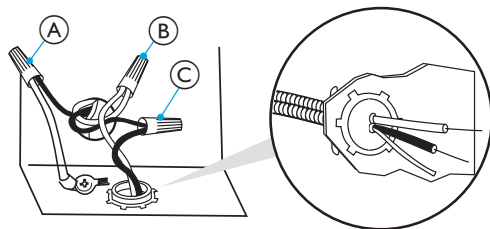

- (A) Suelo
- (B) Blanco
- (C) Negro

7. Apriete los tornillos de alivio de tensión para asegurar el cable.
8. Vuelva a instalar la tapa de la caja de terminales con las tuercas para cables dentro de la caja de terminales.
9. Asegúrese de que los cables no queden aprisionados por la tapa.

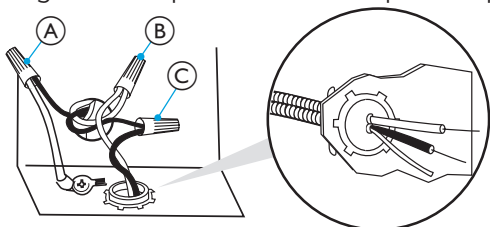

- (A) Suelo
- (B) Blanco
- (C) Negro

CONECTE EL CABLE DE ALIMENTACIÓN

ADVERTENCIA

Peligro de descarga eléctrica



- Enchúfelo a un tomacorriente de 3 clavijas con conexión a tierra.
- No retire la clavija de conexión a tierra del enchufe del cable de alimentación.
- No utilice un adaptador.
- No utilice un cable de extensión.
- De lo contrario, puede provocar la muerte, un incendio o una descarga eléctrica.

IMPORTANTE: El cable de alimentación y las conexiones deben cumplir con el Código Eléctrico Nacional, Sección 422 y/o los códigos y ordenanzas locales. La longitud del cable recomendada es de 54" como mínimo y 64" como máximo.

1. Verifique que la fuente de alimentación esté desconectada.
2. Retire la tapa de la caja de conexiones. Consérvela para un uso posterior.



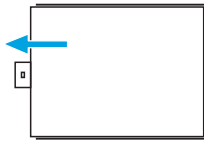

3. Instale un aliviador de tensión aprobado por UL/CSA.
4. Pase el cable de alimentación por el canal situado en el lado derecho de la base del lavavajillas. Asegúrese de que el lavavajillas no esté apoyado sobre el cable ni lo pellizque.
5. Tire del cable de alimentación a través del aliviador de tensión de la caja de conexiones.

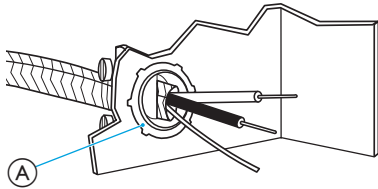

(A) Alivio de tensión

6. Conecte los cables como se indica a continuación utilizando tuercas para cables homologadas por UL del tamaño adecuado para conectar el cable de alimentación al cable de calibre 16 del lavavajillas.

Cable de alimentación:	Cable de la caja de terminales:
blanco	↔ blanco
negro	↔ negro
cable de tierra	↔ conector de tierra

NOTAS

- Utilice tuercas para cables homologadas cUL/UL del tamaño adecuado para conectar el cable de alimentación al cableado de calibre 16 del lavavajillas.
- Inserte los extremos del cable en la tuerca. No retuerza previamente el cable pelado.
- Enrosque la tuerca.
- Tire suavemente de los cables para asegurarse de que ambos cables estén asegurados.

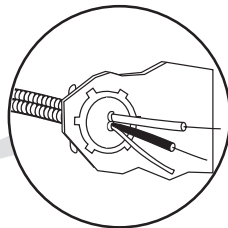
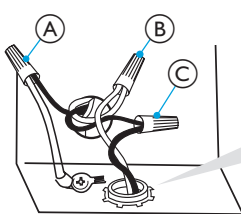
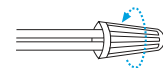
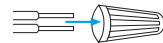

- (A) Suelo
- (B) Blanco
- (C) Negro

7. Apriete los tornillos de alivio de tensión para asegurar el cable de alimentación.
8. Introduzca suavemente las tuercas para cables en la caja de conexiones y, a continuación, vuelva a colocar la tapa de la caja de conexiones asegurándose de no pellizcar los cables.

CONEXIÓN AL SUMINISTRO DE AGUA

IMPORTANTE: Manipule y vuelva a colocar la tubería de cobre con cuidado; se dobla y se retuerce con facilidad.

1. Conecte la tubería de suministro de agua al codo de 90°. No apriete demasiado.

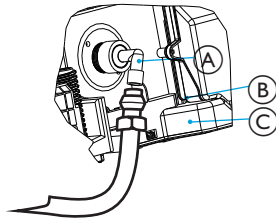

- (A) Codo
- (B) Casquillo
- (C) Tuerca de compresión

2. Coloque la tubería de suministro de agua en el canal del lado izquierdo de la base. Para minimizar el ruido causado por las vibraciones al utilizar el lavavajillas, asegúrese de que la tubería de suministro no toque la base, el bastidor o el motor del lavavajillas. Asegúrese de que el lavavajillas no esté apoyado sobre y/o pellizcando la línea de suministro.
3. Apriete la tuerca de compresión hasta que quede ajustada. No apriete demasiado.
4. Coloque una toalla de papel debajo del codo y abra el suministro de agua para comprobar si hay fugas.

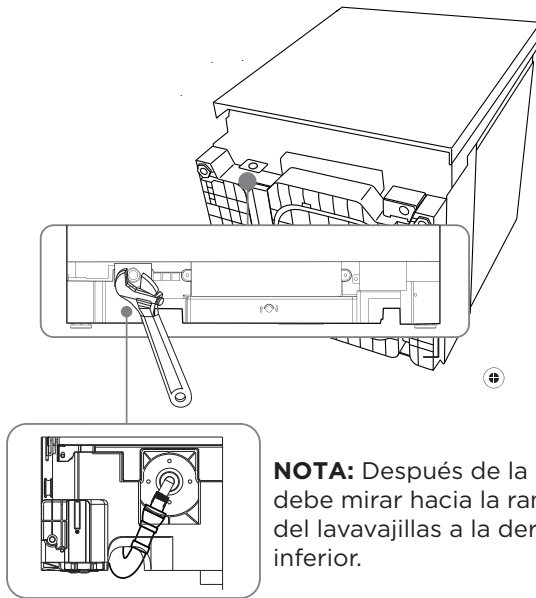

NOTA: Después de la instalación, el codo debe mirar hacia la ranura de la tarjeta del lavavajillas a la derecha en la parte inferior.

CONEXIÓN AL SISTEMA DE DESAGÜE DE LA CASA

1. Conecte la manguera de desagüe a la T de desagüe o al triturador de basura utilizando uno de los siguientes métodos.
 - **Opción 1-** Tritrador de basura - Con espacio de aire
 - **Opción 2-** Sin triturador de basura - Con cámara de aire
 - **Opción 3-** Tritrador de Basura - Sin Cámara de Aire*.
 - **Opción 4-** Sin triturador de basura - Sin cámara de aire*.

* se recomienda un espacio de aire

IMPORTANTE:

- Utilice siempre una manguera de desagüe nueva cuando instale un lavavajillas nuevo.
- La longitud total de la manguera de desagüe no debe superar los 10 pies (3.05 cm), para que el desagüe funcione correctamente.
- Para minimizar el ruido causado por la vibración al usar el lavavajillas, tienda la manguera de desagüe de manera que evite el contacto con el piso y el borde del orificio del gabinete a través del cual pasa la manguera.



2. El extremo moldeado de la manguera de desagüe encajará en las conexiones de $\frac{5}{8}$ " (1.6 cm), $\frac{3}{4}$ " (1.9 cm) o 1" (2.5 cm) de diámetro de un entrehierro, una T de desagüe o un triturador. Corte en la línea marcada según sea necesario para su instalación.

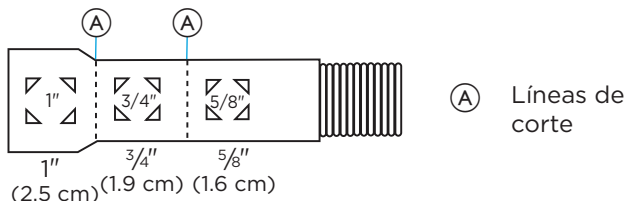

NOTA: Utilice manguera de diámetro interior $\frac{5}{8}$ " o $\frac{7}{8}$ " y un acoplador para conectar los dos extremos de la manguera. Asegure la conexión con abrazaderas de manguera si se requiere una extensión.

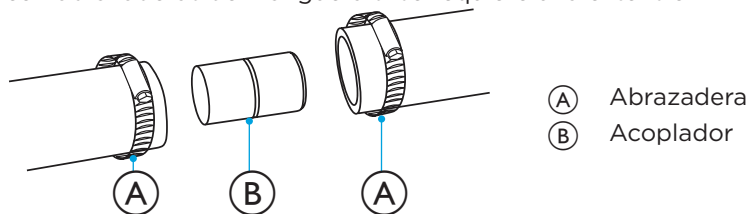

3. Fije la manguera de desagüe al entrehierro, a la T de desagüe o al triturador de basura con abrazaderas.

Opción 1 - (Tritrador de basura - Con entrehierro):

1. Retire el tapón de drenaje de la entrada del triturador. Con un destornillador y un martillo, golpee firmemente el tapón. El tapón se separará y caerá dentro del triturador.



2. Retire el tapón de desagüe del triturador.



IMPORTANTE: Si necesita cortar la manguera de desagüe para ajustarla al diámetro de la conexión, corte solo el extremo de goma de la manguera, como se muestra anteriormente en esta sección (no corte la sección estriada).



3. Con una abrazadera de tornillo*, fije la manguera de desagüe al entrehierro. Corte el extremo de goma de la manguera, según sea necesario.
4. Utilice un conector de manguera de goma* con una abrazadera tipo tornillo* para conectar el entrehierro a la entrada del triturador de basura.

NOTA: Esta conexión debe estar situada antes del sifón de desagüe y al menos a 20" (50.8 cm) por encima del suelo donde se instalará el lavavajillas.

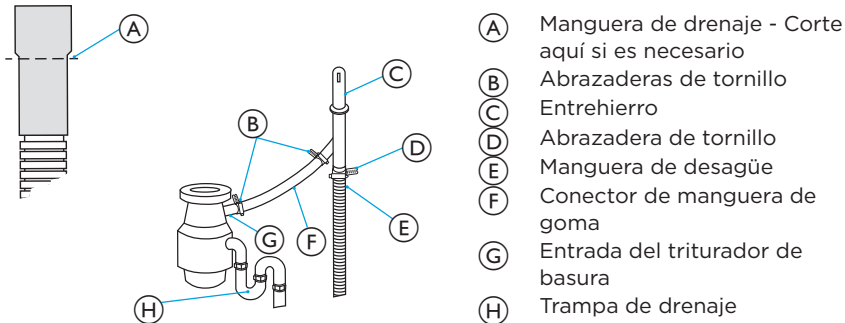

*Piezas disponibles en la tienda local de suministros de fontanería.

Opción 2 - (Sin triturador de basura - Con entrehierro):

IMPORTANTE: Si necesita cortar la manguera de desagüe para ajustarla al diámetro de la conexión, corte solo el extremo de goma de la manguera, como se muestra anteriormente en esta sección (no corte la sección estriada).

1. Sujete la manguera de desagüe al entrehierro con una abrazadera grande tipo tornillo. Corte el extremo de goma de la manguera de desagüe, según sea necesario.
2. Utilice un conector de manguera de goma* con abrazaderas de resorte o de tornillo* para conectar el entrehierro a la entrada del triturador de basura.

NOTA: Esta conexión debe estar situada antes del sifón de desagüe y al menos a 20" (50.8 cm) por encima del suelo donde se instalará el lavavajillas.

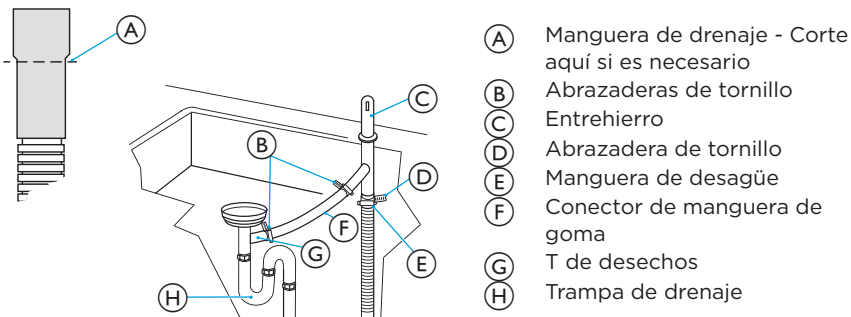

*Piezas disponibles en la tienda local de suministros de fontanería.



Opción 3 - (Triturador de Basura - Sin Cámara de Aire):

1. Retire el tapón de drenaje de la entrada del triturador. Con un destornillador y un martillo, golpee firmemente el tapón. El tapón se separará y caerá dentro del triturador.

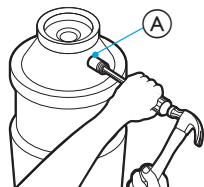

(A) Entrada de eliminación

2. Retire el tapón de desagüe del triturador.

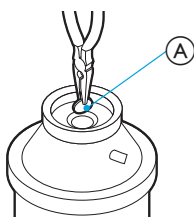

(A) Tapón de drenaje del triturador

IMPORTANTE: Si necesita cortar la manguera de desagüe para ajustarla al diámetro de la conexión, corte solo el extremo de goma de la manguera, como se muestra anteriormente en esta sección (no corte la sección estriada).

3. Utilizando una abrazadera tipo tornillo*, conecte la manguera de desagüe a la entrada del triturador de basura.

NOTAS:

- Esta conexión debe estar situada antes del sifón de desagüe y al menos a 20" (50.8 cm) por encima del suelo donde se instalará el lavavajillas.
- Se recomienda que la manguera de desagüe se enrolle hacia arriba y se fije firmemente a la parte inferior de la encimera a una altura mínima de 32" (81.3 cm).

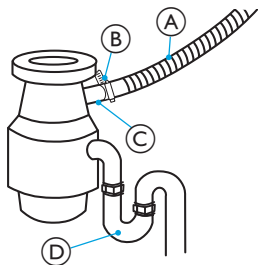

(A) Manguera de desagüe
(B) Abrazadera de tornillo
(C) Entrada del triturador de basura
(D) Trampa de drenaje

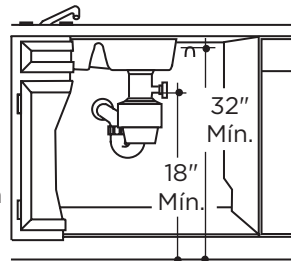

* Piezas disponibles en la tienda local de suministros de fontanería.



Instalación junto a gabinetes adyacentes.

Hay dos opciones para fijar el lavavajilla. Si la encimera es de madera o de un material que se puede perforar sin problemas, elija las opciones 1 o 2 que se describen a continuación. Si la encimera es de granito, mármol o de algún material que no se pueda perforar, elija la opción 2 que se encuentra a continuación.

Opción 1: Fijación del lavavajilla a la encimera

Para poder fijar el lavavajilla a la encimera, coloque dos de los clips de montaje en la parte superior del lavavajilla.

1. Con la ayuda de dos o más personas, coloque el lavavajilla en posición vertical.
2. Inserte los clips en el marco superior. Fíjelos con un tornillo nro. 6 × 1/2 in (provisto), en el orificio del borde del marco superior.
3. Fíjelos con un tornillo nro. 8 × 3/4 in (provisto), en el orificio del borde del madera.

NOTA: Los clips de montaje superior tienen líneas ranuradas que permiten quitar una de las secciones del clip en caso de ser necesario, para ajustarlo según la profundidad del gabinete.

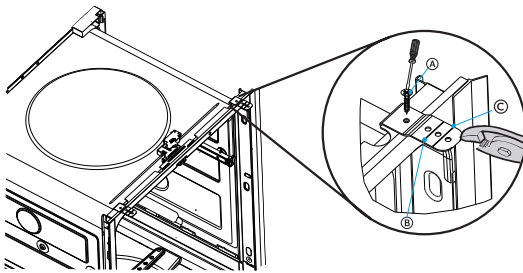

(A) Nro. 6 × 1/2 in

(B) Clip de montaje superior

(C) Líneas ranuradas

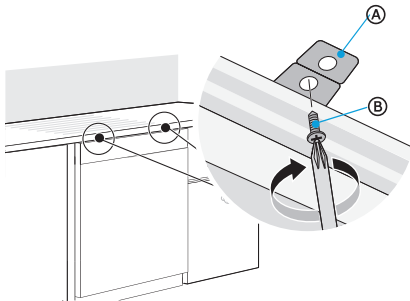

(A) Nro. 8 × 3/4 in

(B) Clip de montaje superior

OPCIÓN 2: Fijación del lavavajilla a los gabinetes adyacentes

1. Quitar las tapitas plásticas del interior de la cámara de lavado del lavavajilla.
2. Atraviese, con el tornillo nro. 8 × 1-1/4 in, el orificio del lado interno del lavavajilla hasta el marco del gabinete. (Repita lo mismo para cada lado).
3. Vuelva a insertar las tapitas plásticas de la cámara de lavado.

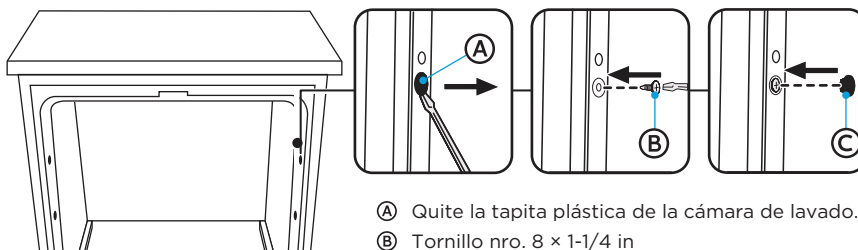

- A) Quite la tapita plástica de la cámara de lavado.
- B) Tornillo nro. 8 × 1-1/4 in
- C) Reinserte la tapita plástica de la cámara de lavado.

! PRECAUCIÓN

No apriete demasiado los tornillos.

4. Cierre la puerta del lavavajilla y verifique que el espacio de separación entre la encimera y la parte superior del lavavajilla sea de al menos 1/4 in (0,64 cm).

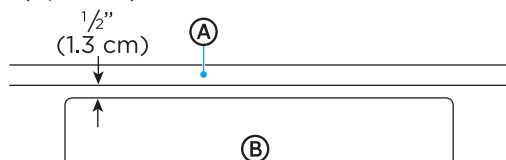

- A) Encimera
- B) Puerta del lavavajilla

5. Quite el paño del lavavajilla.
6. Vuelva a colocar el bastidor inferior para platos.

LISTA DE VERIFICACIÓN PREVIA A LAS PRUEBAS

1. Controle que la corriente esté desconectada.
2. Verifique que la puerta se abra y se cierre. Si la puerta no se abre ni se cierra sin problemas, o si tiende a caerse, controle el estado del resorte. Consulte la sección "Control del equilibrio de la puerta".
3. Verifique que el cableado que se encuentra debajo del lavavajilla esté bien sujeto, que no esté pellizcado ni en contacto con los resortes de la puerta ni con otros componentes. Consulte la sección "Instalación de la toma de agua y de la red eléctrica".
4. Controle que la puerta esté alineada con la cámara de lavado. Si la puerta toca contra la cámara de lavado, nivele el lavavajilla. Consulte la sección "Nivelación del lavavajilla".
5. Extraiga el bastidor inferior, casi hasta la mitad. Controle que el bastidor no retroceda hacia el interior del lavavajilla ni que se vaya hacia adelante en dirección a la puerta. Si el bastidor se mueve, ajuste las patas niveladoras. Consulte la sección "Nivelación del lavavajilla".



6. Controle que la puerta esté alineada con el gabinete. Si la puerta toca contra el gabinete, reubique el lavavajilla o nivélelo. Consulte la sección “Nivelación del lavavajilla”.
7. Controle que las tuberías de suministro de agua y de drenaje no estén retorcidas ni en contacto con otros componentes.
8. Abra el grifo de agua caliente y controle la temperatura del agua. La temperatura del agua que ingresa debe estar entre los 49 °C y los 65 °C (120 °F - 150 °F). Para lograr un lavado óptimo es necesario que la temperatura sea de al menos 49 °C (120 °F).
9. Agregue 1.9 l (2 cuartos de galón) de agua al fondo del lavavajilla para lubricar la junta de la bomba.
10. Abra el suministro de agua. Controle que no haya pérdidas. Apriete las conexiones, en caso de ser necesario.
11. Quite la película protectora (si hay) del panel de control.

Precauciones
de seguridad

Requisitos de
instalación

Instrucciones
de instalación

PRUEBE EL LAVAVAJILLAS

ADVERTENCIA



Peligro de descarga eléctrica

- Conecte a tierra el lavavajillas.
- Conecte el cable de tierra al conector verde de tierra de la caja de terminales.

Si se conecta con un cable de alimentación:

- Enchúfelo a una toma de corriente de 3 clavijas con conexión a tierra.
 - No utilice un adaptador.
 - No retire la clavija de conexión a tierra del enchufe del cable de alimentación.
 - No utilice un cable de extensión.
 - El incumplimiento de estas instrucciones puede provocar la muerte, un incendio o una descarga eléctrica.
-
- Si utiliza un cable directo, conecte la alimentación en la fuente.
 - Si utiliza un cable de alimentación, conéctelo a una toma de 3 clavijas con toma de tierra. Asegúrese de que el cable de alimentación no toque el motor ni la parte inferior de la tina del lavavajillas y, a continuación, conecte la alimentación a la fuente.
1. Conéctelo a la red eléctrica.
 2. En el panel de control, pulse los controles necesarios para iniciar el ciclo más corto. Consulte las instrucciones en el Manual del usuario.
 3. Cierre firmemente la puerta del lavavajillas antes de que transcurran 4 segundos después de presionar INICIAR.
 4. Transcurridos los 2 primeros minutos, abra la puerta. Compruebe que hay agua en el fondo de la tina del lavavajillas. Si no ha entrado agua en el lavavajillas, compruebe que los suministros de agua y electricidad estén abiertos.

5. Compruebe si hay fugas debajo del lavavajillas. Si encuentra una fuga, corte el suministro eléctrico y de agua, y apriete las conexiones. Restablezca el suministro eléctrico una vez corregida la fuga.
6. Compruebe si hay fugas alrededor de la puerta. Una fuga alrededor de la puerta podría deberse a que la puerta roza o golpea contra los gabinetes adyacentes. Cambie la posición del lavavajillas, si es necesario.
7. Cuando el lavavajillas esté desaguando, compruebe los conductos de desagüe. Si se encuentran fugas, desconecte la corriente en el disyuntor y corrija las tuberías según sea necesario. Restablezca el suministro eléctrico una vez realizadas las correcciones.
8. Abra la puerta del lavavajillas y asegúrese de que se ha vaciado la mayor parte del agua. Si no es así, compruebe que se ha retirado el tapón de vaciado y/o que el espacio de aire no está obstruido. Compruebe también que la tubería de desagüe no esté doblada.
9. Haga funcionar el lavavajillas durante otro ciclo de llenado y vaciado. Compruebe si hay fugas y corrijalas si es necesario.

SUSTITUCIÓN DE LA PLACA PROTECTORA

1. Coloque el protector contra las patas del lavavajillas. Las ranuras del protector deben estar alineadas con los orificios de los tornillos del soporte. Deje que el borde inferior del protector toque el suelo.
2. Con los tornillos (suministrados), fije el zócalo al lavavajillas.

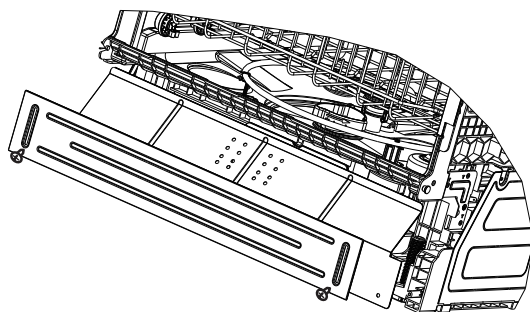



make yourself at home