



# OWNER'S MANUAL

## **Beverage Center**

**Introduction**

Your new Monogram beverage center makes an eloquent statement of style, convenience and kitchen planning flexibility. Whether you chose it for its purity of design or the assiduous attention to detail, you will find that your Monogram beverage center's superior blend of form and function will delight you for years to come.

The information on the following pages will help you operate and maintain your beverage center properly.

If you have any other questions, visit our Website at: **monogram.com**

**Contents**

Model and Serial Numbers.....	2	Problem Solver.....	12
Repair Service.....	3	Warranty.....	15
Safety Instructions.....	4	Consumer Services.....	Back Cover
Controls and Features.....	6		
Care and Cleaning.....	10		

**Before using your beverage center**

Read this manual carefully. It is intended to help you operate and maintain your new beverage center properly.

Keep it handy for answers to your questions.

If you don't understand something or need more help, there is a list of toll-free consumer service numbers included in the back section of this manual.

**OR**

Visit our Website at: **monogram.com**

**Write down the model & serial numbers**

You will find them on a label on the ceiling inside the beverage center.

**Please write these numbers here:**

\_\_\_\_\_  
Model Number

\_\_\_\_\_  
Serial Number

Use these numbers in any correspondence or service calls concerning your beverage center.

**ATTENTION CONSUMER!**

**This unit is designed for storing and cooling beverages. Do not store perishable foods in this unit.**

---

### *If you received a damaged appliance*

The warranty does not cover damage caused after delivery.

Immediately contact the dealer (or builder) that sold you the beverage center.

---

### *Save time & money*

Before you request service, check the Problem Solver in the back of this manual.

It lists causes of minor operating problems that you can correct yourself.

---

### *Remove packaging*

Before using, be sure all packing materials and tape have been removed.

To assure no damage is done to the finish of the product, the safest way to remove the adhesive left from packaging tape on new

appliances is an application of household liquid detergent. Apply with a soft cloth and allow to soak. Wipe dry and then apply an appliance polish to thoroughly clean and protect the surface.

---

### *If you need service*

To obtain service, see the Consumer Services page in the back of this manual.

We are proud of our service and want you to be pleased. If for some reason you are not happy with the service you receive, here are steps to follow for further help.

#### **For customers in the USA:**

FIRST, contact the people who serviced your appliance. Explain why you are not pleased. In most cases, this will solve the problem.

NEXT, if you are still not pleased, write all the details—including your phone number—to:

Manager, Customer Relations  
Monogram  
Appliance Park  
Louisville, KY 40225

#### **For customers in Canada:**

FIRST, contact the people who serviced your appliance. Explain why you are not pleased. In most cases, this will solve the problem.

NEXT, if you are still not pleased, write all the details—including your phone number to:

Manager, Consumer Relations  
Mabe Canada Inc.  
1 Factory Lane, Suite 310  
Moncton, N.B. E1C 9M3

---

### *After installation is completed*

- Promptly inspect your new Monogram beverage center. If it has been damaged, contact the Installer or Dealer immediately.
- This beverage center must be properly leveled to ensure correct door alignment and door closure. Contact the Installer if the unit is not level.
- The unit should be centered in the opening. The front face of the door should be 1" forward of adjacent cabinetry. Contact the installer if clearance is not correct.

- Test the door swing. Carefully open and close the door. The door should not rub or catch on adjacent cabinetry. Notify the installer if the door makes contact with cabinetry.

#### **Please Contact the Installer or Dealer if you experience any of these problems.**

Your beverage center is shipped with a black toekick on the front of the unit. For shipping purposes, an optional stainless steel toekick is secured to the back of the unit. That toekick should have been removed and installed, or given to you. Keep the unused toekick and other unused or removed parts for possible future use.

# IMPORTANT SAFETY INSTRUCTIONS

*Beverage Center*

**⚠ WARNING** To reduce the risk of fire, explosion, electric shock, or injury when using your refrigerator, follow these basic safety precautions:

- Use this appliance only for its intended purpose as described in this Owner's Manual.
- This refrigerator must be properly installed and located in accordance with the Installation Instructions before it is used.
- Unplug the refrigerator before making repairs, replacing a light bulb, or cleaning.  
**NOTE:** Power to the refrigerator cannot be disconnected by any setting on the control panel.  
**NOTE:** Repairs must be performed by a qualified Service Professional.
- Replace all parts and panels before operating.
- Do not use an extension cord.
- Do not store or use gasoline or other flammable vapors and liquids in the vicinity of this or any other appliance.
- Do not store explosive substances such as aerosol cans with a flammable propellant in this appliance.
- To prevent suffocation and entrapment hazards to children, remove the fresh food and freezer doors from any refrigerator before disposing of it or discontinuing its use.
- To avoid serious injury or death, children should not stand on, or play in or with the appliance.
- Children and persons with reduced physical, sensory or mental capabilities or lack of experience and knowledge can use this appliance only if they are supervised or have been given instructions on safe use and understand the hazards involved.
- This appliance is intended to be used in household and similar applications such as: staff kitchen areas in shops, offices and other working environments; farm houses; by clients in hotels, motels, bed & breakfast and other residential environments; catering and similar non-retail applications.
- Do not operate the unit where the temperature will go below 45°F (7.2°C) or above 120°F (49°C) (see Unit ON/OFF).
- Ensure the outdoor/indoor refrigerator is not installed in a location prone to standing water.
- Choose a level location that can withstand 250 lbs.
- Route the power cord so that it does not present a trip hazard.
- Surface can be hot in direct sunlight conditions. Use caution.
- Ensure the chosen location does not present a tip-over situation.
- Make sure dishes cool prior to storing them in the refrigerator. Certain types of glass, ceramic, earthenware or other glazed utensils retain heat. Hot dishes can cause the cold glass shelves to break.
- The use of a GE Appliances Vacuum Break (service part #'s WR49X403 and WR49X10026) is not authorized on the refrigerator.

**⚠ CAUTION** To reduce the risk of injury when using your refrigerator, follow these basic safety precautions.

- Do not clean glass shelves or covers with warm water when they are cold. Glass shelves and covers may break if exposed to sudden temperature changes or impact, such as bumping or dropping. Tempered glass is designed to shatter into many small pieces if it breaks.
- **Keep fingers out of the "pinch point" areas;** clearances between the doors and between the doors and cabinet are necessarily small. Be careful closing doors when children are in the area.
- This unit is designed for storing and cooling beverages. Do not store perishable foods in this unit.

## READ AND SAVE THESE INSTRUCTIONS

# IMPORTANT SAFETY INSTRUCTIONS

Beverage Center

## PROPER DISPOSAL OF YOUR OLD APPLIANCE

### **⚠ WARNING** SUFFOCATION AND ENTRAPMENT HAZARD

Failure to follow these disposal instructions can result in death or serious injury

**IMPORTANT:** Child entrapment and suffocation are not problems of the past. Junked or abandoned refrigerators are still dangerous even if they will sit for “just a few days.” If you are getting rid of your old refrigerator, please follow the instructions below to help prevent accidents.

#### **Before You Throw Away Your Old Appliance**

- Take off the door.
- Leave the shelves in place so that children may not easily climb inside.

#### **Refrigerant and Foam Disposal:**

Dispose of appliance in accordance with Federal and Local Regulations. Flammable insulation material used requires special disposal procedures. Contact your local authorities for the environmentally safe disposal of your appliance.

## CONNECTING ELECTRICITY

### **⚠ WARNING** ELECTRICAL SHOCK HAZARD

Plug into a grounded 3-prong outlet.

Do not remove the ground prong.

Do not use an adapter.

Do not use an extension cord.

Failure to follow these instructions can result in death, fire, or electrical shock.

**Do not, under any circumstances, cut or remove the third (ground) prong from the power cord. For personal safety, this appliance must be properly grounded.**

The power cord of this appliance is equipped with a 3-prong (grounding) plug which mates with a standard 3-prong (grounding) wall outlet to minimize the possibility of electric shock hazard from this appliance.

Have the wall outlet and circuit checked by a qualified electrician to make sure the outlet is properly grounded.

Where a standard 2-prong wall outlet is encountered, it is your personal responsibility and obligation to have it replaced with a properly grounded 3-prong wall outlet.

The appliance should always be plugged into its own individual electrical outlet which has a voltage rating that matches the rating plate. This provides the best performance and also prevents overloading house wiring circuits which could cause a fire hazard from overheated wires.

Never unplug an appliance by pulling on the power cord. Always grip the plug firmly and pull straight out from the outlet.

Immediately discontinue use of a damaged supply cord. If the supply cord is damaged, it must be replaced by a qualified service professional with an authorized service part from the manufacturer.

When moving the appliance, be careful not to roll over or damage the power cord.

# READ AND SAVE THESE INSTRUCTIONS

### Temperature control

The operating temperatures of the beverage center range from 40°F (4.4°C) to 65°F (18.3°C).

Do not install the beverage center where the temperature will go below 55°F (12.8°C) or above 90°F (32.2°C).

The temperature display shows the actual temperature of the beverage center. The actual temperature may vary slightly from the set temperature based on factors such as door openings, amount of beverages and room temperature. After making adjustments, allow 12 to 24 hours for the beverage center to reach the temperature you have set and

before making any further adjustments. The factory setting is 45°F (7.2°C).

**To change the temperature settings,** press the + and – pads until you reach the desired set temperature. After several seconds, the display will return to the actual temperature. The actual temperature will be displayed while the unit moves toward the set temperature.

Allow 12 to 24 hours for the beverage center to reach the temperature you have set and before making any adjustments to the initial setting.

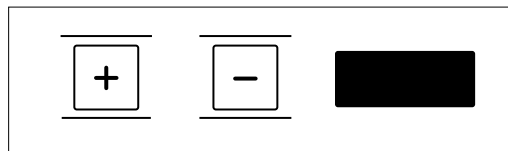

### Child control lockout

This child control lockout feature prevents unwanted changes to your temperature settings.

After the desired temperature is set, the temperature can be locked. To lock, press both the + and – pads at the same time for five seconds. To unlock, press both + and – pads for five seconds.

### Interior light and light pad

The interior light makes it easy to view your beverage labels and enhances the display of your collection.

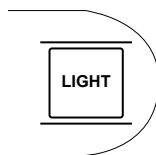

When the pad is depressed and the word ON is displayed, the light will remain on for one hour before automatically turning off. When the pad is depressed and the word OFF is displayed, the light will come on only when the door is opened. For best viewing, do not store a bottle on the top shelf directly under the light. Remember to turn off the light when it is no longer needed.

### Glass shelves

Tempered glass shelves in the beverage center unit are removable for easy cleaning or for storing larger items.

**To remove a shelf**, open the door completely to avoid potential damage to the gasket. Lift up on the back of the shelf slightly. Tilt the shelf to one side at an angle while pulling forward.

**To replace a shelf**, open the door completely to avoid potential damage to the gasket. Tilt the shelf to one side at an angle and slide toward the back wall, placing one side onto the shelf support. Place the other side onto the opposite shelf support. Ensure rear locking tabs are engaged. When installed properly, the shelf will not slide forward when gently pulled.

Appearance may vary

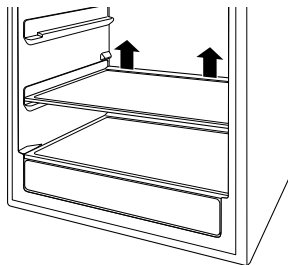

To remove, lift up on the back of the shelf

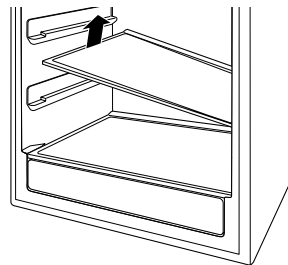

Tilt the shelf at an angle while removing or replacing

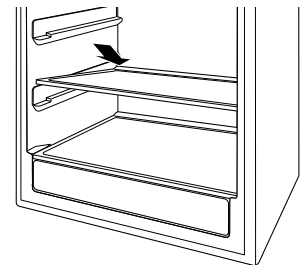

Place in slots when replacing the shelf

### QuickSpace™ shelf

This shelf splits in half and slides under itself for storage of tall items on the shelf below.

Step 1: Lift the back edge of the front half of the shelf.

Step 2: Pull slightly forward.

Step 3: Lower the back edge of the front half of the shelf while sliding it underneath the back half.

The entire Quick Space shelf can be removed and replaced (see Glass Shelves section).

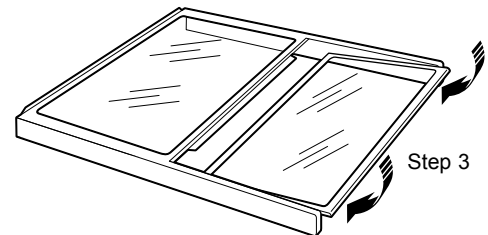
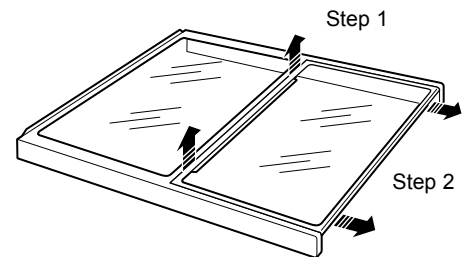

# Controls and Features

## Beverage Center

### Loading tips and suggestions

The bottom two full extension drawers hold five bottles each and are loaded with necks facing the rear. Tall bottles should not be loaded on the bottom drawer because they may prevent the door from closing.

- **Do not block the thermistor**, located on the right-hand side, just above the third shelf of the beverage center. Blocking the thermistor could impair the air circulation and temperature control.

**NOTE:** This unit is for storing beverages only and not intended for the storage of perishable foods.

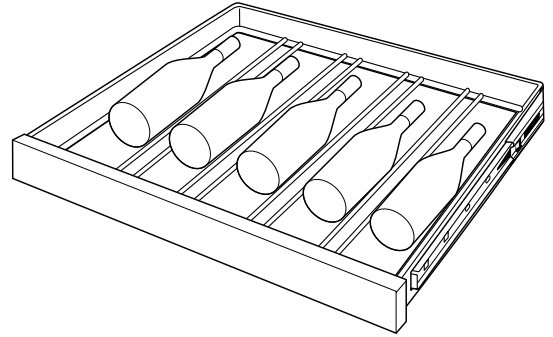

**Bottom drawer arrangement**

### Removing full extension drawers

The bottom full extension drawers pull out so bottles can conveniently be added or removed.

The upper full extension slide can be removed for magnums or larger bottles.

#### To remove:

1. Pull the full extension drawer out to the STOP position.
2. Push the tab on right drawer guide down while pulling the tab on left guide up, and pull the drawer out.

#### To replace:

1. Push the drawer slide arm back into the unit.
2. Pull the small slide sub-assembly completely forward.
3. Insert the sides of the drawer back into the guides.
4. Push until the tabs lock into place.

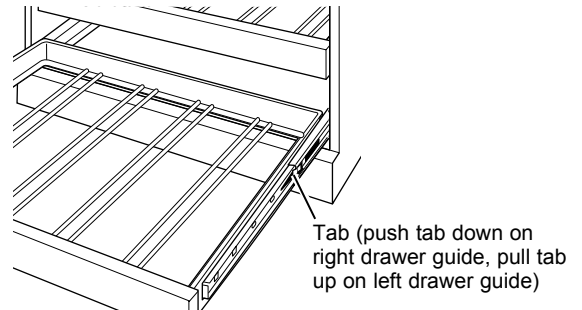

Appearance may vary

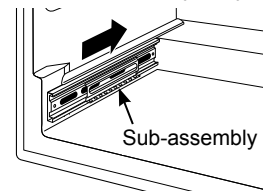

To replace, push drawer slide arm back into unit

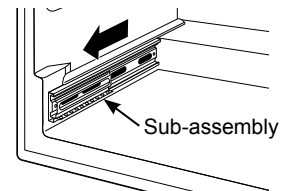

Pull small slide sub-assembly completely forward

**NOTE:** Make sure the tabs on the full extension drawer guides are fully engaged before loading any bottles. Pull the drawers out all the way to the STOP position and push back in several times to make sure locking tabs are properly engaged.

### Wood drawer fronts

The full extension drawer fronts on the beverage center are unfinished cherry wood. During use, oil from hands may accumulate and stain the wood.

- The drawer fronts may be stained and sealed to match adjacent cabinetry. The tinted glass will make the stained wood appear darker. A true color match can be seen only when the door is opened.

• Apply the stain and sealer according to the manufacturer's instructions. To avoid unpleasant odor, keep the door open to ventilate and allow the stain/sealer to dry completely before using the product.

**NOTE:** Natural wood may vary slightly in grain and color.



## Sabbath Mode

*Beverage Center*

---

### *Sabbath Mode*

The Sabbath Mode was designed for use on the Jewish Sabbath and Holidays. The Sabbath Mode feature makes it possible for observant Jews to use the beverage center during the duration of the holiday.

The Sabbath Mode feature can be set to override typical reactions caused by your interaction with the beverage center. While in the Sabbath Mode, your appliance will still operate. However, it will not respond to your actions.

While in the Sabbath Mode, you may notice the fan running when the door is opened, however, this is not a result of your actions. The compressor and fan will operate at predetermined times.

**ON/OFF** - To activate the Sabbath Mode, press and hold down the **+** and **LIGHT** buttons on the control panel for at least 7 seconds. **SAb** will be displayed on the control. **SAb** will remain in the display and all the control settings will be frozen and stay on the last mode before entering Sabbath Mode. Controls

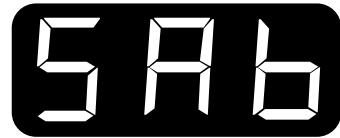

and lights will not work until the **+** and **LIGHT** buttons are held again for 7 seconds. The display will show "out" for 1 second and then resume the last operating mode.

### *For your safety*

**⚠ WARNING**  **Electrical Shock Hazard.**

Unplug the beverage center before cleaning. If the unit is in a built-in location, remove power at the circuit breaker.

---

### *Cleaning the outside*

The exterior surfaces can be washed with mild soap and water. Rinse thoroughly with clear water. Never use abrasive scouring powders.

**Do not use scouring pads, powdered cleaners, bleach or cleaners containing bleach because these products can scratch and damage the finish.**

**Warranty does not cover damage due to improper cleaning methods.**

---

### *Glass door*

Use a glass cleaner or mild soap and water and a soft cloth to clean the glass door. Do not use any abrasive powders.

---

### *Door gasket*

The vinyl gasket may be cleaned with mild soap and water, a baking soda solution or a mild scouring powder. Rinse well.

After cleaning the door gasket, apply a thin layer of paraffin wax or petroleum jelly to the door gasket at the hinge side. This helps keep the gasket from sticking and bending out of shape.

---

### *Light bulb replacement*

**⚠ WARNING**  **Electrical Shock Hazard.**

Unplug the beverage center before replacing the light bulb. If the unit is in a built-in location, remove power at the circuit breaker

To remove the light shield, push in the tab on the left side of the shield and lower it. Replace with a 15 watt appliance bulb or a 4.5 watt UL Listed LED Lamp or call 800.GE.CARES (800.432.2737) during normal business hours to order service part.

## Care and Cleaning

### Beverage Center

---

#### *In the event of a power failure*

If the power fails, open the door as infrequently as possible to maintain the temperature.

---

#### *Preparing to move*

**Secure all loose items** such as shelves and drawers by taping them securely in place to prevent damage.

**Be sure the beverage center stays in an upright position during moving.**

---

#### *Cleaning the inside*

**Unplug the beverage center before cleaning. If the unit is in a built-in location, remove power at the circuit breaker.** Use a slightly damp cloth or sponge when cleaning around switches, lights or controls.

Use warm water and baking soda solution—about a tablespoon (15 ml) of baking soda to a quart (1 liter) of water. This both cleans and neutralizes odors. Thoroughly rinse and wipe dry.

**Other parts of the beverage center unit**—including the door gaskets, full extension drawers and glass shelves—can be cleaned the same way.

**CAUTION** Avoid cleaning cold glass shelves with hot water because the extreme temperature difference may cause them to break. Handle glass shelves carefully. Rough handling of tempered glass can cause it to shatter.

---

#### *Drain hole*

Periodically check the drain hole and channel for any debris. If the drain is blocked, condensation will not drain properly.

**To check and clean the drain hole**, remove the bottom two glass shelves. Sweep a damp cloth along the channel in the back of the beverage center. Use a finger to sweep away any debris from the drain hole.

Appearance may vary

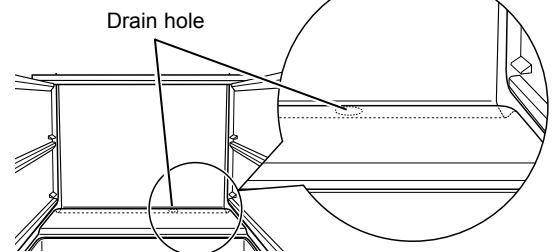

## Normal operating sounds

Newer appliances sound different from older appliances. Modern appliances have more features and use newer technology.

**Do you hear what I hear? These sounds are normal.**

### **HUMMM... WHOOSH...**

- The new high efficiency compressor may run faster and longer than your old appliance and you may hear a high-pitched hum or pulsating sounds while it is operating.
- Sometimes the appliance runs for an extended period, especially when the doors are opened frequently.
- You may hear a whooshing sound when the doors close. This is due to pressure equalizing within the appliance.



- You may hear the fans spinning at high speeds. This happens when the appliance is first plugged in, when the door is opened frequently or when large amounts of beverages are added to the appliance. The fans help maintain desired temperatures.
- If the door is open for over 3 minutes, you may hear a fan come on in order to cool the appliance.
- The fans change speeds in order to provide optimal cooling and energy savings.

### **CLICKS, POPS, CRACKS and CHIRPS**

- You may hear cracking or popping sounds when the appliance is first plugged in. This happens as the appliance cools to the correct temperature.
- Expansion and contraction of cooling coils during and after defrost can cause cracking or popping sounds.
- The electronic control board may cause a clicking sound when relays activate to control appliance components.

### **WATER SOUNDS**



- The flow of refrigerant through the appliance cooling coils may make a gurgling noise like boiling water.
- A water dripping noise may occur as water from the evaporator flows into the drain pan.
- Closing the door may cause a gurgling sound due to pressure equalization.

# The Problem Solver

*Beverage Center*

*Questions?  
Use this  
problem  
solver!*

<b>PROBLEM</b>	<b>POSSIBLE CAUSE</b>
<b>APPLIANCE DOES NOT OPERATE</b>	<ul style="list-style-type: none"> <li>• Appliance is so quiet that most of the time you will hear low or no operating noise.</li> <li>• Appliance may be in defrost cycle when compressor motor does not operate for up to 2 hours.</li> <li>• If interior light is not on, appliance may not be plugged in at wall outlet. Push the plug completely into the wall outlet.</li> <li>• The fuse is blown/circuit breaker is tripped. Replace fuse or reset the breaker.</li> </ul>
<b>VIBRATION OR RATTLING (Slight vibration is normal.)</b>	<ul style="list-style-type: none"> <li>• Adjust the leveling legs as shown in the Installation Instructions.</li> </ul>
<b>COMPRESSOR MOTOR OPERATES FOR LONG PERIODS OR CYCLES ON AND OFF FREQUENTLY</b>	<ul style="list-style-type: none"> <li>• Normal when appliance is first plugged in. Wait 24 hours for the appliance to completely cool down.</li> <li>• Often occurs when large amounts of beverages are placed in appliance. This is normal.</li> <li>• Door left open or package holding door open.</li> <li>• Hot weather or frequent door openings. This is normal.</li> <li>• Temperature control set at the coldest setting. See Temperature Control. Allow 24 hours for temperature to change.</li> </ul>
<b>COMPARTMENT TOO WARM</b>	<ul style="list-style-type: none"> <li>• Temperature control not set cold enough. See Temperature Control. Allow 24 hours for temperature to change.</li> <li>• Warm weather or frequent door openings.</li> <li>• Door left open for long time.</li> <li>• Package may be holding door open.</li> <li>• Thermistor may be blocked, which can affect the overall temperature. The thermistor is located on the right-hand side, just above the third shelf.</li> </ul>
<b>APPLIANCE HAS ODOR</b>	<ul style="list-style-type: none"> <li>• Interior needs cleaning. See Care and Cleaning.</li> <li>• Keep open box of baking soda in appliance; replace every 3 months.</li> </ul>
<b>DOOR NOT CLOSING PROPERLY</b>	<ul style="list-style-type: none"> <li>• Door gasket is sticking or folding over. Apply petroleum jelly or paraffin wax to the face of the gasket.</li> <li>• The door is hitting an internal component inside the appliance. Adjust interior components to prevent interference.</li> </ul>
<b>MOISTURE FORMS ON OUTSIDE OF APPLIANCE</b>	<ul style="list-style-type: none"> <li>• Not unusual during periods of high humidity. If bothersome, wipe surface dry; otherwise, moisture will evaporate in time.</li> <li>• Door left open or package holding door open.</li> </ul>
<b>FROST OR MOISTURE COLLECTS INSIDE</b>	<ul style="list-style-type: none"> <li>• Too frequent or too long door openings.</li> <li>• In humid weather, air carries moisture into appliance when door is opened. Unit will dissipate moisture in time. If bothersome, wipe surface dry.</li> <li>• Temperature control set at coldest setting.</li> <li>• Thermistor may be blocked, which can affect the overall temperature. The thermistor is located on the right-hand side, just above the third shelf.</li> </ul>

# The Problem Solver

*Beverage Center*

*Questions?  
Use this  
problem  
solver!*

<b>PROBLEM</b>	<b>POSSIBLE CAUSE</b>
<b>INTERIOR LIGHT DOES NOT WORK</b>	<ul style="list-style-type: none"><li>• No power at outlet.</li><li>• Light bulb needs replacing. See Care and Cleaning.</li><li>• Controls are set to OFF. Press ON/OFF pad on control panel.</li><li>• The Sabbath Mode may be operating. Turn off Sabbath Mode.</li></ul>
<b>HOT AIR FROM BOTTOM OF APPLIANCE</b>	<ul style="list-style-type: none"><li>• Normal air flow cools the motor. In the refrigeration process, it is normal that heat be expelled in the area under the appliance. Some floor coverings are sensitive and will even discolor at these safe and normal temperatures.</li></ul>
<b>APPLIANCE NEVER SHUTS OFF BUT TEMPERATURES ARE OK</b>	<ul style="list-style-type: none"><li>• Adaptive defrost keeps compressor running during door openings. This is normal. The appliance will cycle off after the door remains closed for two hours.</li><li>• Normal operation in extreme temperatures.</li></ul>
<b>TEMPERATURE WILL NOT ADJUST</b>	<ul style="list-style-type: none"><li>• Temperature may be in lockout mode. Press both + and – pads for 5 seconds to unlock the temperature.</li><li>• Thermistor may be blocked, which can affect the overall temperature. The thermistor is located on the right-hand side, just above the third shelf.</li></ul>

## **YOUR MONOGRAM BEVERAGE CENTER WARRANTY**

**Staple sales slip or canceled check here. Proof of original purchase date is needed to obtain service under warranty.**

### **WHAT IS COVERED**

*From the Date of the Original Purchase*

#### **LIMITED TWO-YEAR WARRANTY**

For two years from date of original purchase, we will provide, free of charge, parts and service labor in your home to repair or replace *any part of the unit* that fails because of a manufacturing defect.

#### **LIMITED THIRD THROUGH FIFTH-YEAR WARRANTY**

For the third through fifth years from date of original purchase, we will provide, free of charge, parts and service labor in your home to repair or replace *any part of the sealed refrigerating system* (the compressor, condenser, evaporator and all connecting tubing) that fails because of a manufacturing defect.

This warranty is extended to the original purchaser and any succeeding owner for products purchased in Canada for ordinary home use in Canada. In-home warranty service will be provided in areas where it is available and deemed reasonable by Monogram to provide.

Proof of original purchase date is needed to obtain service under the warranty.

All warranty service will be provided by our Factory Service Centers or by our authorized Customer Care® servicers during normal working hours.

Should your appliance need service, during warranty period or beyond, call Monogram Preferred at 888-880-3030. Please have serial number and model number available when calling for service.

### **WHAT IS NOT COVERED**

- Service trips to your home to teach you how to use the product.
- Replacement of house fuses or resetting of circuit breakers.
- Damage to the product caused by accident, fire, floods or acts of God.
- Failure of the product if it is used for other than its intended purpose or used commercially.
- Damage caused after delivery.
- Improper installation, delivery or maintenance.
- Replacement of the light bulbs, if included.
- Loss of food due to spoilage (in the USA only).
- Incidental or consequential damage caused by possible defects with this appliance.
- Product not accessible to provide required service.
- Damage to finish, such as surface rust, tarnish, or small blemishes not reported within 48 hours of delivery.

If you have an installation problem, contact your dealer or installer. You are responsible for providing adequate electrical, plumbing and other connecting facilities.

**EXCLUSION OF IMPLIED WARRANTIES—Your sole and exclusive remedy is product repair as provided in this Limited Warranty. Any implied warranties, including the implied warranties of merchantability or fitness for a particular purpose, are limited to one year or the shortest period allowed by law.**

Some provinces do not allow the exclusion or limitation of incidental or consequential damages, so the above limitation or exclusion may not apply to you. This warranty gives you specific legal rights, and you may also have other rights which vary from province to province. To know what your legal rights are in your province, consult your local or provincial consumer affairs office.

**Warrantor: MC Commercial, Burlington, ON, L7R 5B6**

---

***With the purchase of your new Monogram appliance, receive the assurance that if you ever need information or assistance from Monogram, we will be there. All you have to do is call!***

---

***Register Your Appliance***

Register your new appliance on-line at your convenience! Timely product registration will allow for enhanced communication and prompt service under the terms of your warranty, should the need arise. You may also mail in the pre-printed registration card included in the packing material.  
In the US: **Monogram.com**  
In Canada: **[https://service.geappliances.ca/servicio/en\\_CA/](https://service.geappliances.ca/servicio/en_CA/)**

---

***Schedule Service***

Expert Monogram repair service is only one step away from your door. Get on-line and schedule your service at your convenience any day of the year.  
In the US: **Monogram.com** or call 800.444.1845 during normal business hours.  
In Canada: **[https://service.geappliances.ca/servicio/en\\_CA/](https://service.geappliances.ca/servicio/en_CA/)** or call 888.880.3030

---

***Extended Warranties***

Purchase a Monogram extended warranty and learn about special discounts that are available while your warranty is still in effect.  
In the US: **Monogram.com** or call 800.444.1845 during normal business hours.  
In Canada: **Monogram.ca** or call 888.880.3030.

---

***Remote Connectivity***

For assistance with wireless network connectivity (for models with remote enable), visit our website at **Monogram.com** or call 800.444.1845 in the US only.

---

***Parts and Accessories***

Individuals qualified to service their own appliances can have parts or accessories sent directly to their homes (VISA, MasterCard and Discover cards are accepted). Order on-line today 24 hours every day.  
In the US: **Monogram.com** or by phone at 800.444.1845 during normal business hours.  
**Instructions contained in this manual cover procedures to be performed by any user. Other servicing generally should be referred to qualified service personnel. Caution must be exercised, since improper servicing may cause unsafe operation.**  
Customers in Canada should consult the nearest MC COMMERCIAL INC. service center, visit our website at **Monogram.ca** or call 888-880-3030.





# MANUEL DE L'UTILISATEUR

**Centre de boissons**

## Introduction

Votre nouveau centre de boissons Monogram incarne de façon éloquent le style, la commodité et la polyvalence de votre cuisine. Que vous l'ayez choisi pour sa simplicité de conception ou pour son grand souci du détail, vous constaterez que votre centre de boissons Monogram allie un look magnifique et des fonctions qui feront votre bonheur pour des années à venir.

L'information contenue dans les pages suivantes vous aidera à utiliser et à entretenir votre centre de boissons de façon appropriée.

Pour toute question, visitez notre site Web à : [monogram.com](http://monogram.com).

## Table des matières

Numéro de modèle et de série.....	2	Résolution de problèmes.....	12
Service de réparation .....	3	Garantie.....	15
Consignes de sécurité.....	4	Service à la clientèle .....	Couverture arrière
Commandes et caractéristiques.....	6		
Entretien et nettoyage .....	10		

## Avant d'utiliser votre centre de boissons

Lisez attentivement ce manuel. Il a pour but de vous aider à utiliser votre nouveau centre de boissons et à effectuer son entretien de façon appropriée.

Gardez-le à portée de la main pour trouver les réponses à vos questions.

Si vous ne comprenez pas certaines choses ou s'il vous faut de l'aide supplémentaire, vous trouverez à la fin de ce manuel une liste de numéros de téléphone sans frais permettant de joindre notre service à la clientèle.

**OU**

Consultez notre site Web à : [monogram.com](http://monogram.com).

## Inscrivez le numéro de modèle et le numéro de série de l'appareil

Vous trouverez ces numéros sur une étiquette située à l'intérieur du centre de boissons.

**Veillez écrire ces numéros :**

\_\_\_\_\_  
Numéro de modèle

\_\_\_\_\_  
Numéro de série

Servez-vous de ces numéros dans toute correspondance ou durant tout appel concernant votre centre de boissons.

## **AVERTISSEMENT DESTINÉ AU CONSOMMATEUR!**

**Cet appareil est conçu pour ranger et refroidir des boissons.  
N'y entreposez pas d'aliments périssables.**

## Si vous avez reçu un appareil endommagé

La garantie ne couvre pas les dommages causés après la livraison.

Communiquez immédiatement avec le détaillant (ou le fabricant) qui vous a vendu le centre de boissons.

## Économisez temps et argent

Avant de faire une demande de service, consultez le tableau de résolution des problèmes qui se trouve au dos de ce manuel.

Ce tableau répertorie les causes de problèmes de fonctionnement mineurs que vous pouvez corriger vous-même.

## Retirez l'emballage

Avant d'utiliser l'appareil, assurez-vous que tous les matériaux d'emballage et le ruban ont été retirés.  
Pour vous assurer de ne pas endommager le fini de votre appareil, le moyen le plus sûr de retirer l'adhésif restant du ruban d'emballage sur les

nouveaux appareils est d'utiliser du détergent liquide domestique. Appliquez le produit choisi avec un chiffon doux et laissez-le pénétrer. Essuyez-le, puis appliquez un produit à polir pour électroménagers afin de nettoyer en profondeur et de protéger la surface.

## Si vous avez besoin du service de réparation

Pour obtenir le service de réparation, reportez-vous à la page du service à la clientèle qui se trouve au dos de ce manuel.

Nous sommes fiers de notre service et voulons que vous soyez satisfaits. Si, pour une quelconque raison, vous n'êtes pas satisfait du service que vous recevez, voici quelques-unes des étapes à suivre pour obtenir de l'aide supplémentaire.

### **Pour les clients aux États-Unis :**

PREMIÈREMENT, communiquez avec les gens qui ont réparé votre appareil. Expliquez les raisons pour lesquelles vous n'êtes pas satisfait du travail accompli. Dans la plupart des cas, cela résoudra le problème.

ENSUITE, si vous n'êtes toujours pas satisfait, écrivez une lettre décrivant le problème en donnant tous les détails (y compris votre numéro de téléphone) à :

Manager, Customer Relations  
Monogram  
Appliance Park  
Louisville, KY 40225, USA

### **Pour les clients au Canada :**

PREMIÈREMENT, communiquez avec les gens qui ont réparé votre appareil. Expliquez les raisons pour lesquelles vous n'êtes pas satisfait du travail accompli. Dans la plupart des cas, cela résoudra le problème.

ENSUITE, si vous n'êtes toujours pas satisfait, écrivez une lettre décrivant le problème en donnant tous les détails (y compris votre numéro de téléphone) à :

Directeur, relations avec les consommateurs  
Mabe Canada Inc.,  
1, Factory Lane, bureau 310  
Moncton NB E1C 9M3

## Une fois l'installation terminée

- Inspectez sans tarder votre nouveau centre de boissons Monogram. S'il est endommagé, communiquez immédiatement avec l'installateur ou le détaillant.
- Ce centre de boissons doit être correctement mis à niveau afin d'assurer un alignement adéquat et une fermeture appropriée de la porte. Contactez l'installateur si l'appareil n'est pas de niveau.
- L'appareil doit être centré dans l'ouverture. La face avant de la porte doit être à 1 po (2,5 cm) à l'avant des armoires adjacentes. Contactez l'installateur si le dégagement n'est pas suffisant.
- Vérifiez l'ouverture de la porte. Ouvrez et fermez soigneusement la porte. La porte ne

doit pas frotter ou être bloquée par les armoires adjacentes. Avertissez l'installateur si la porte entre en contact avec les armoires.

### **Veillez contacter l'installateur ou le détaillant si vous rencontrez l'un de ces problèmes.**

Votre centre de boissons est expédié avec un panneau inférieur noir à l'avant de l'appareil. À des fins d'expédition, un panneau en acier inoxydable optionnel est fixé à l'arrière de l'appareil. Ce panneau a peut-être été retiré et installé, ou vous a été donné. Conservez le panneau et les autres pièces non utilisés ou retirés pour une éventuelle utilisation.

# CONSIGNES DE SÉCURITÉ IMPORTANTES

Centre de boissons

## ⚠ AVERTISSEMENT

Pour réduire les risques d'incendie, d'explosion, de choc électrique ou de blessures lorsque vous utilisez le réfrigérateur, suivez les mesures de sécurité de base suivantes :

- Cet appareil ne doit être utilisé qu'aux fins prévues et décrites dans ce manuel.
- Ce réfrigérateur doit être installé et placé conformément aux instructions d'installation avant d'être utilisé.
- Débranchez le réfrigérateur avant d'effectuer des réparations, de remplacer une ampoule ou de le nettoyer.  
**REMARQUE** : L'alimentation électrique du réfrigérateur ne peut pas être coupée à partir du panneau de commande.  
**REMARQUE** : Les réparations doivent être effectuées par un professionnel qualifié.
- Remplacez toutes les pièces et tous les panneaux avant d'utiliser l'appareil.
- N'utilisez pas de cordon prolongateur.
- Ne rangez pas et n'utilisez pas d'essence ou d'autres vapeurs et liquides inflammables à proximité de cet appareil ou de tout autre appareil électroménager.
- Ne rangez pas de substances explosives telles que des aérosols contenant un agent inflammable dans cet appareil.
- Pour éviter que des enfants ne s'asphyxient et ne s'enferment, démontez les portes des compartiments de réfrigération et de congélation avant de mettre l'appareil au rebut ou d'interrompre son utilisation.
- Pour éviter les risques de blessures graves ou la mort, les enfants ne doivent pas se tenir debout ou jouer dans ou avec l'appareil.
- Les enfants et les personnes ayant des capacités physiques, sensorielles ou mentales réduites ou un manque d'expérience et de connaissances peuvent utiliser cet appareil uniquement s'ils sont supervisés ou s'ils ont reçu des instructions pour une utilisation sûre et qu'ils comprennent les risques encourus.
- Cet appareil est destiné à être utilisé dans des applications domestiques et similaires telles que : les cuisines du personnel dans les magasins, les bureaux et autres environnements de travail; les maisons de ferme; par les clients dans les hôtels, les motels, les gîtes touristiques et autres environnements résidentiels; pour la restauration et des utilisations non commerciales similaires.
- Ne faites pas fonctionner l'appareil à un endroit où la température pourrait descendre au-dessous de 45 °F (7,2 °C) ou monter au-dessus de 120 °F (49 °C) (voir MARCHE/ARRÊT de l'appareil).
- Assurez-vous que le réfrigérateur extérieur/intérieur n'est pas installé dans un endroit où de l'eau stagnante peut s'accumuler.
- Choisissez un emplacement de niveau pouvant supporter 250 lb (113 kg).
- Acheminez le cordon d'alimentation de manière à ce qu'il ne présente aucun risque de trébuchement.
- La surface peut être chaude dans des conditions de lumière directe du soleil. Faites preuve de prudence.
- Assurez-vous que l'emplacement choisi ne présente pas de risque de basculement.
- Assurez-vous que les plats sont refroidis avant de les placer dans le réfrigérateur. Certains types d'ustensiles en verre, en céramique, en faïence ou autres matières émaillées retiennent la chaleur. Les plats chauds peuvent casser les clayettes en verre froides.
- L'utilisation d'un brise-vide GE Appliances (pièces de service numéro WR49X403 et numéro WR49X10026) n'est pas autorisée dans ce réfrigérateur.

## ⚠ ATTENTION

Pour réduire les risques de blessures lorsque vous utilisez votre réfrigérateur, suivez les mesures de sécurité de base suivantes.

- Ne nettoyez pas les clayettes ou les couvercles en verre avec de l'eau tiède lorsqu'ils sont froids. Les clayettes et les couvercles en verre peuvent se briser s'ils sont exposés à des changements soudains de température ou si vous les cognez ou les faites tomber. Le verre trempé est conçu pour se briser en plusieurs petits morceaux s'il se casse.
- **Gardez les doigts hors des zones de « point de pincement »**; les espaces entre les portes et entre les portes et les armoires sont toujours étroits. Soyez prudent lorsque vous fermez les portes du réfrigérateur en présence d'enfants.
- Cet appareil est conçu pour ranger et refroidir des boissons. N'y entreposez pas d'aliments périssables.

## LISEZ ET CONSERVEZ CES INSTRUCTIONS

# CONSIGNES DE SÉCURITÉ IMPORTANTES

Centre de boissons

## MISE AU REBUT APPROPRIÉE DE VOTRE ANCIEN APPAREIL

### **AVERTISSEMENT** RISQUE D'ASPHYXIE ET D'ENFERMEMENT

Le non-respect de ces consignes d'élimination peut entraîner la mort ou des blessures graves.

**IMPORTANT** : Les enfants pris au piège ou morts d'asphyxie sont un problème courant. Les réfrigérateurs abandonnés ou mis au rebut sont toujours dangereux même si ce n'est que pour « quelques jours ». Si vous vous débarrassez de votre vieux réfrigérateur, veuillez suivre les instructions ci-dessous pour éviter tout accident.

#### **Avant de mettre votre vieux réfrigérateur au rebut :**

- Enlevez la porte.
- Laissez les clayettes en place afin d'empêcher les enfants de grimper facilement à l'intérieur.

#### **Élimination du réfrigérant et de la mousse :**

Jetez l'appareil conformément aux règlements fédéraux et locaux. Le matériau d'isolation inflammable contenu dans l'appareil nécessite des procédures d'élimination spéciales. Contactez les autorités locales pour une élimination écologique de votre appareil.

## RACCORDEMENT ÉLECTRIQUE

### **AVERTISSEMENT** **RISQUE D'ÉLECTROCUTION**

Branchez l'appareil sur une prise à 3 alvéoles mise à la terre.

Ne retirez pas la broche de mise à la terre de la fiche.

N'utilisez pas de fiche d'adaptation.

N'utilisez pas de cordon prolongateur.

Le non-respect de ces consignes peut entraîner un choc électrique, un incendie ou même la mort.

**Ne coupez et ne retirez en aucun cas la troisième broche (mise à la terre) de la fiche du cordon d'alimentation. Pour votre sécurité, cet appareil doit être correctement mis à la terre.**

Pour diminuer les risques de choc électrique, le cordon d'alimentation de cet appareil est muni d'une fiche à 3 broches (mise à la terre) qui correspond à une prise murale à 3 alvéoles (prise mise à la terre).

Faites vérifier la prise murale et le circuit par un électricien qualifié pour vous assurer que la prise est correctement mise à la terre.

Si la prise murale comporte 2 alvéoles, c'est à l'utilisateur qu'incombe la responsabilité et l'obligation de la faire remplacer par une prise à 3 alvéoles correctement mise à la terre.

Cet appareil doit toujours être le seul appareil branché sur une prise de courant dont la tension nominale correspond à celle indiquée sur la plaque signalétique. Cela assure de meilleures performances et évite toute surcharge, et donc surchauffe, des circuits du domicile qui pourrait être à l'origine d'un incendie.

Ne débranchez jamais un appareil en tirant sur le cordon d'alimentation. Saisissez fermement la fiche et sortez-la de la prise en tirant bien droit.

N'utilisez jamais un cordon d'alimentation endommagé. Si le cordon d'alimentation est endommagé, il doit être remplacé par un professionnel qualifié disposant d'une pièce de rechange autorisée du fabricant.

Lorsque vous déplacez l'appareil, prenez soin de ne pas le faire rouler sur le cordon d'alimentation ou endommager ce dernier d'une autre façon.

## LISEZ ET CONSERVEZ CES INSTRUCTIONS

# Commandes et caractéristiques

Centre de boissons

## Commande de la température

Les températures de fonctionnement du centre de boissons vont de 40 °F (4,4 °C) à 65 °F (18,3 °C).

N'installez pas le centre de boissons à un endroit où la température pourrait descendre au-dessous de 55 °F (12,8 °C) ou monter au-dessus de 90 °F (32,2 °C).

L'affichage de la température indique la température réelle du centre de boissons. Cette température peut légèrement différer de la température réglée en fonction de facteurs tels que les ouvertures de la porte, la quantité de boissons contenues dans l'appareil et la température ambiante. Après avoir fait le réglage de la température, attendez entre 12 et 24 heures pour que le centre de boissons atteigne la température que vous avez réglée et avant de faire d'autres ajustements. Le réglage d'usine est de 45 °F (7,2 °C).

**Pour modifier le réglage de la température,** appuyez sur les touches + et – jusqu'à ce que vous atteigniez le réglage de température souhaitée. Après quelques secondes, l'afficheur revient à la température réelle. La température réelle s'affichera pendant que l'appareil se rapproche de la température programmée.

Attendez entre 12 et 24 heures pour que le centre de boissons atteigne la température que vous avez réglée et avant de procéder à des ajustements au réglage initial.

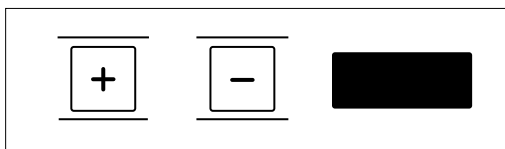

## Verrouillage des commandes pour enfants

Cette fonction de verrouillage des commandes empêche les modifications non voulues de vos paramètres de température.

Une fois la température désirée réglée, la commande du réglage de la température peut être verrouillée. Pour verrouiller les commandes, appuyez simultanément sur les touches + et – pendant cinq secondes. Pour déverrouiller les commandes, appuyez simultanément sur les touches + et – pendant cinq secondes.

## Éclairage intérieur avec touche de la lumière

L'éclairage intérieur permet de bien voir les étiquettes de vos boissons et améliore la présentation de votre collection.

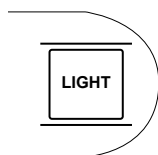

Lorsque la touche LIGHT (lumière) est enfoncée et que le mot ON (marche) est affiché, la lumière restera allumée pendant une heure avant de s'éteindre automatiquement. Lorsque la touche LIGHT (lumière) est enfoncée et que le mot OFF (arrêt) est affiché, la lumière ne s'allumera que lorsque la porte sera ouverte. Pour une visualisation optimale, ne rangez pas de bouteille sur l'étagère située directement sous l'éclairage. N'oubliez pas d'éteindre l'éclairage lorsque vous n'en avez plus besoin.

## Clayettes en verre

Les clayettes en verre trempé du centre de boissons sont amovibles pour faciliter le nettoyage ou pour ranger des articles plus volumineux.

**Pour retirer une clayette,** ouvrez complètement la porte afin de ne pas endommager le joint. Soulevez légèrement l'arrière de la clayette. Faites basculer la clayette sur le côté tout en la tirant vers vous.

L'aspect peut varier.

**Pour remettre une clayette en place,** ouvrez complètement la porte afin de ne pas endommager le joint. Faites basculer la clayette sur le côté et poussez-la en faisant reposer un de ses côtés sur le support de la clayette. Placez l'autre côté de la clayette sur le support du côté opposé. Veillez à ce que les languettes de blocage arrière soient bien en place. Lorsque la clayette est bien installée, elle ne glisse pas si vous essayez de la tirer doucement vers vous.

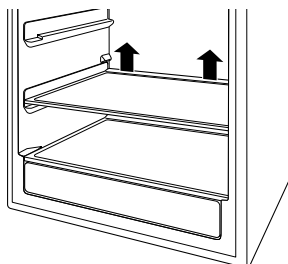

Pour retirer la clayette, soulevez l'arrière de celle-ci.

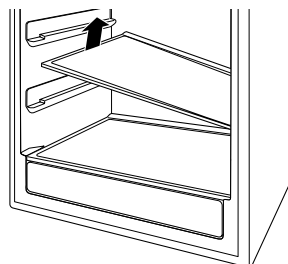

Faites basculer la clayette sur le côté pour la retirer ou la remettre en place.

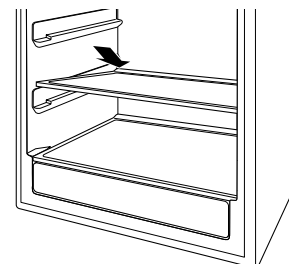

Placez les languettes dans les fentes lors de la remise en place de la clayette.

## Clayette QuickSpace<sup>MC</sup>

Cette clayette se divise en deux et se glisse sous elle-même pour le rangement d'articles hauts sur la clayette du dessous.

Étape 1 : Soulevez le bord arrière de la moitié avant de la clayette.

Étape 2 : Tirez-la légèrement vers l'avant.

Étape 3 : Abaissez le bord arrière de la moitié avant de la clayette tout en la faisant glisser sous la moitié arrière.

La clayette QuickSpace peut être entièrement retirée et replacée (voir la section Clayettes en verre).

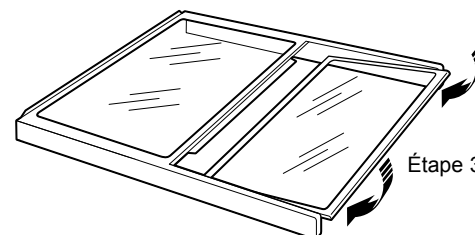
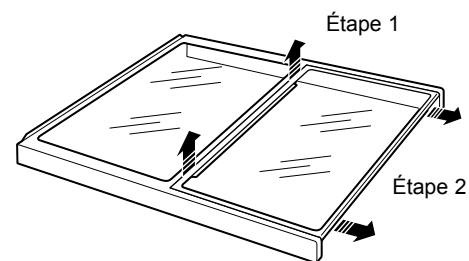

### Conseils de chargement et suggestions

Les deux tiroirs à extension complète inférieurs peuvent contenir chacun cinq bouteilles rangées avec les goulots orientés vers la paroi arrière. Les bouteilles plus hautes ne doivent pas être entreposées dans les tiroirs inférieurs : elles empêcheraient la porte de fermer.

- **Ne bloquez pas la thermistance** située sur le côté droit, juste au-dessus de la troisième clayette du centre de boissons. Bloquer la thermistance peut nuire à la circulation de l'air et au contrôle de la température.

**REMARQUE :** Cet appareil est uniquement destiné à entreposer des boissons et ne doit pas servir au stockage d'aliments périssables.

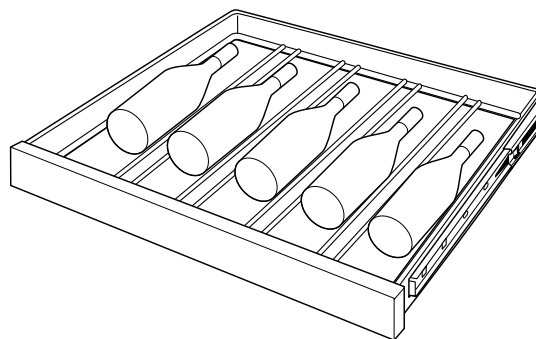

Disposition dans le tiroir inférieur

### Retrait des tiroirs à extension complète

Les tiroirs à extension complète inférieurs se retirent pour que les bouteilles puissent être facilement ajoutées ou retirées.

La glissière supérieure à extension complète peut être retirée pour les magnums ou les bouteilles de plus grandes dimensions.

#### Pour retirer un tiroir :

1. Tirez le tiroir complètement jusqu'à la position STOP (arrêt).
2. Poussez la languette du guide du côté droit du tiroir vers le bas tout en tirant la languette du guide du côté gauche vers le haut, puis sortez le tiroir.

#### Pour replacer un tiroir :

1. Repoussez la glissière principale à l'intérieur du tiroir de l'appareil.
2. Tirez la petite glissière secondaire complètement vers l'avant.
3. Insérez les côtés du tiroir dans les guides.
4. Poussez jusqu'à ce que les languettes s'enclenchent.

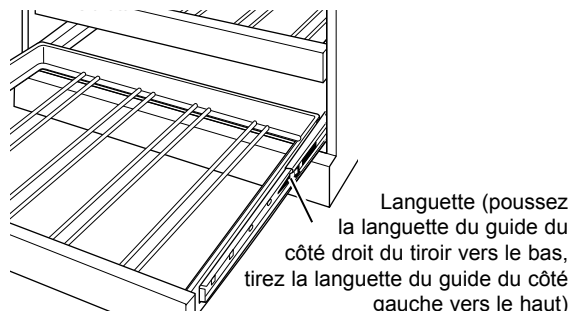

Languette (poussez la languette du guide du côté droit du tiroir vers le bas, tirez la languette du guide du côté gauche vers le haut)

L'aspect peut varier.

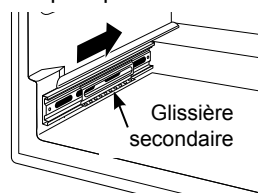

Glissière secondaire

Pour replacer le tiroir, repoussez la glissière principale du tiroir dans l'appareil.

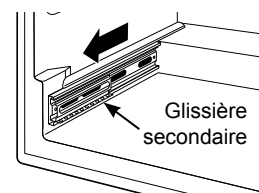

Glissière secondaire

Tirez complètement la petite glissière secondaire vers vous.

**REMARQUE :** Assurez-vous que les languettes des guides des tiroirs à extension complète soient bien en place avant de charger des bouteilles. Tirez les tiroirs à fond, jusqu'à leur position d'ARRÊT, et repoussez-les plusieurs fois pour être sûr que les languettes de blocage sont bien enclenchées.

### Façades des tiroirs en bois

La façade des tiroirs à extension complète du centre de boissons est en bois de cerisier non fini. Lors de l'utilisation de l'appareil, vos mains peuvent laisser des traces huileuses et tacher le bois.

- Les façades des tiroirs peuvent être teintées et vernies pour s'harmoniser avec les armoires adjacentes. Le verre teinté donne une apparence plus foncée au bois teint. L'harmonie des couleurs ne se voit qu'une fois la porte ouverte.

- Appliquez la teinture et le vernis selon les instructions du fabricant. Pour éviter toute odeur désagréable, laissez la porte ouverte pour aérer et laissez la teinture/le vernis sécher complètement avant d'utiliser l'appareil.

**REMARQUE :** Le grain et la couleur du bois naturel peuvent varier légèrement.



## Mode sabbat

Le mode sabbat a été conçu pour être utilisé pendant le sabbat et les jours fériés juifs. La fonction du mode sabbat permet aux juifs pratiquants d'utiliser le centre de boissons pendant les fêtes juives.

La fonction du mode sabbat peut être réglée pour remplacer les fonctions normales du centre de boissons lorsque vous interagissez avec lui. En mode sabbat, votre appareil continuera de fonctionner. Cependant, il ne répondra pas à vos actions.

En mode sabbat, vous remarquerez peut-être que le ventilateur tourne lorsque la porte est ouverte, mais ce n'est pas le résultat de vos actions. Le compresseur et le ventilateur fonctionneront à des heures prédéterminées.

**ACTIVATION/DÉSACTIVATION** – Pour activer le mode sabbat, maintenez enfoncée les touches **+** et **LIGHT** (lumière) du panneau de commande pendant au moins 7 secondes. **SAb** apparaîtra sur l'afficheur. **SAb** restera affiché et tous les paramètres de contrôle seront bloqués et resteront dans le dernier mode utilisé avant d'entrer en mode sabbat.

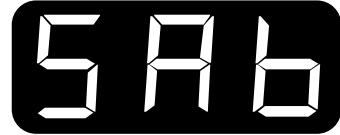

Les commandes et les lumières ne fonctionneront pas tant que les touches **+** et **LIGHT** (lumière) ne seront pas de nouveau maintenues enfoncées pendant 7 secondes. L'écran affichera « out » (sortie) pendant 1 seconde, puis reprendra le dernier mode de fonctionnement.

## *Pour votre sécurité*



**AVERTISSEMENT**

### **Risque d'électrocution.**

Débranchez le centre de boissons avant de le nettoyer. Si l'appareil est encastré, coupez l'alimentation au disjoncteur.

## *Nettoyage de l'extérieur*

Les surfaces extérieures peuvent être nettoyées avec du savon doux et de l'eau. Rincez bien avec de l'eau propre. N'utilisez jamais de poudre à récurer abrasive.

**N'utilisez pas de tampon à récurer, de poudre nettoyante, d'agent de blanchiment (ou de produit qui en contient) car ils peuvent rayer ou endommager le fini.**

**La garantie ne couvre pas les dommages dus à des méthodes de nettoyage inappropriées.**

## *Porte en verre*

Utilisez un nettoyant pour verre ou de l'eau légèrement savonneuse ainsi qu'un chiffon doux pour nettoyer la porte en verre. N'utilisez pas de poudres abrasives.

## *Joint de la porte*

Le joint en vinyle peut être nettoyé avec du savon doux et de l'eau, une solution de bicarbonate de soude ou une poudre à récurer douce. Rincez bien.

Une fois le joint de porte nettoyé, appliquez une fine couche de pétrolatum sur celui-ci, au niveau des charnières. Cela évite au joint de coller et de se tordre.

## *Remplacement de l'ampoule*



**AVERTISSEMENT**

### **Risque d'électrocution.**

Débranchez le centre de boissons avant de remplacer l'ampoule. Si l'appareil est encastré, coupez l'alimentation au disjoncteur.

Pour retirer le couvre-ampoule, poussez la languette située sur le côté gauche du couvre-ampoule et abaissez-le. Remplacez l'ampoule par une ampoule d'appareil électroménager de 15 watts ou une lampe à DEL de 4,5 watts homologuée UL ou appelez au 800-GE-CARES (800-432-2737) pendant les heures normales de bureau pour commander une ampoule de rechange.

## En cas de coupure de courant

En cas de coupure de courant, ouvrez le moins possible la porte pour maintenir la température à l'intérieur.

## Avant un déménagement

**Immobilisez toutes les pièces mobiles** telles que les clayettes et les tiroirs au moyen de ruban adhésif afin d'éviter de les endommager.

**Assurez-vous que le centre de boissons reste en position verticale durant le déménagement.**

## Nettoyage de l'intérieur

**Débranchez le centre de boissons avant de le nettoyer. Si l'appareil est encastré, coupez l'alimentation au disjoncteur.** Utilisez un chiffon ou une éponge légèrement humide pour nettoyer autour des interrupteurs, lampes ou commandes.

Utilisez une solution composée d'une pinte (1 litre) d'eau tiède et d'environ une cuillerée à soupe (15 ml) de bicarbonate de soude. Cette solution vous permettra de nettoyer l'intérieur de l'appareil tout en neutralisant les odeurs. Rincez et essuyez soigneusement.

**Les autres parties du centre de boissons,** y compris les joints de la porte, les tiroirs à extension complète et les clayettes en verre, peuvent être nettoyées de la même façon.

**⚠ ATTENTION** Évitez de nettoyer les clayettes en verre avec de l'eau chaude quand elles sont froides. Elles pourraient se briser à cause de la grande différence de température. Manipulez les clayettes en verre avec précaution. Des mouvements brusques pourraient casser le verre trempé.

## Orifice d'évacuation

Vérifiez régulièrement que l'orifice et la rigole d'évacuation ne sont pas obstrués. Si le drain est bloqué, l'eau de condensation ne s'écoulera pas correctement.

**Pour vérifier et nettoyer l'orifice d'évacuation,** retirez les deux clayettes en verre du bas. Passez un chiffon humide le long de la rigole, à l'arrière du centre de boissons. Avec votre doigt, enlevez ce qui pourrait obstruer l'orifice d'évacuation.

L'aspect peut varier.

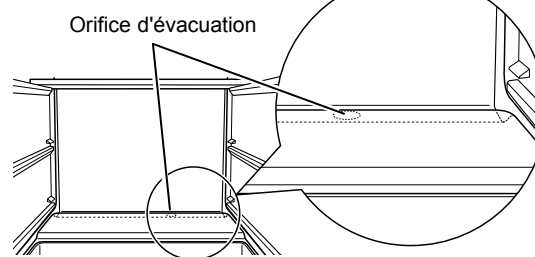

## Bruits de fonctionnement normaux

Les nouveaux électroménagers produisent des bruits différents de ceux des anciens appareils. Les appareils modernes disposent de plus de fonctions et utilisent une technologie plus récente.

**Entendez-vous ce que j'entends? Ces bruits sont tout à fait normaux.**

### **BOURDONNEMENTS... APPELS D'AIR...**

- Le nouveau compresseur à haut rendement peut fonctionner plus vite et plus longtemps que celui de votre ancien appareil et vous pouvez entendre un bourdonnement aigu ou des pulsations pendant qu'il fonctionne.
- Parfois, l'appareil fonctionne pendant une durée prolongée, particulièrement lorsque la porte est souvent ouverte.
- Il se peut que vous entendiez un bruit d'appel d'air lorsque vous fermez la porte. Cela est dû à la stabilisation de la pression à l'intérieur de l'appareil.

### **RONRONNEMENT!**



- Il se peut que vous entendiez les ventilateurs tourner très rapidement. Cela se produit lorsque l'appareil est branché pour la première fois, que la porte est fréquemment ouverte ou qu'une grande quantité de boissons est ajoutée dans l'appareil. Le ventilateur aide au maintien de la température désirée.
- Si la porte reste ouverte plus de 3 minutes, il se peut que vous entendiez les ventilateurs se mettre en marche pour refroidir l'appareil.
- Les ventilateurs changent de vitesse afin de fournir un refroidissement optimal et des économies d'énergie.

### **CLIQETIS, CLAQUEMENTS, CRAQUEMENTS et GRINCEMENTS**

- Il se peut que vous entendiez des craquements ou des claquements lorsque vous branchez l'appareil pour la première fois. Cela se produit lorsque le système de refroidissement de l'appareil s'active pour atteindre la température adéquate.
- L'expansion et la contraction des serpentins de refroidissement pendant et après le dégivrage peuvent provoquer des bruits de craquement ou de claquement.
- La carte de commande électronique peut provoquer un bruit de cliquetis lorsque les relais s'activent pour contrôler les composants de l'appareil.

### **BRUITS D'EAU**



- Le débit du frigorigène à travers les serpentins de refroidissement peut causer un bruit de glouglouement qui ressemble à de l'eau qui bout.
- Il se peut que vous entendiez un bruit de goutte à goutte lorsque l'eau de l'évaporateur s'écoule dans le plateau de dégivrage.
- La fermeture de la porte peut provoquer un bruit de gargouillis dû à l'égalisation de la pression.

# Résolution de problèmes

Centre de boissons

*Des questions?  
Servez-vous de  
ce tableau de  
résolution de  
problème!*

<b>PROBLÈME</b>	<b>CAUSE POSSIBLE</b>
<b>L'APPAREIL NE FONCTIONNE PAS</b>	<ul style="list-style-type: none"> <li>• L'appareil est si silencieux que la plupart du temps, vous entendrez un bruit de fonctionnement faible ou nul.</li> <li>• L'appareil peut être en cycle de dégivrage lorsque le moteur du compresseur ne fonctionne pas pendant environ 2 heures.</li> <li>• Si l'éclairage intérieur n'est pas allumé, l'appareil peut ne pas être branché à une prise murale. Insérez complètement la fiche dans la prise.</li> <li>• Le fusible est grillé/le disjoncteur s'est déclenché. Remplacez le fusible ou réenclenchez le disjoncteur.</li> </ul>
<b>VIBRATION OU BRUIT DE CLIQUETIS (une légère vibration est normale)</b>	<ul style="list-style-type: none"> <li>• Réglez les pieds de mise à niveau comme illustré dans les instructions d'installation.</li> </ul>
<b>LE MOTEUR DU COMPRESSEUR FONCTIONNE PENDANT DES PÉRIODES PROLONGÉES OU S'ARRÊTE ET DÉMARRE FRÉQUEMMENT</b>	<ul style="list-style-type: none"> <li>• Cela est normal lors du branchement initial de l'appareil. Attendez 24 heures pour que l'appareil refroidisse complètement.</li> <li>• Cela se produit souvent lorsque de grandes quantités de boissons sont placées dans l'appareil. Cela est normal.</li> <li>• Porte laissée ouverte ou un objet maintient la porte ouverte.</li> <li>• Température ambiante élevée ou ouvertures fréquentes de la porte. Cela est normal.</li> <li>• La commande de température est placée au réglage le plus froid. Voir la section Commande de la température. Attendez 24 heures pour que la température change.</li> </ul>
<b>COMPARTIMENT TROP CHAUD</b>	<ul style="list-style-type: none"> <li>• La commande de température n'a pas été placée à un réglage suffisamment froid. Voir la section Commande de la température. Attendez 24 heures pour que la température change.</li> <li>• Température ambiante élevée ou ouvertures fréquentes de la porte.</li> <li>• La porte est restée ouverte pendant longtemps.</li> <li>• Un objet maintient peut-être la porte ouverte.</li> <li>• La thermistance peut être bloquée, ce qui peut affecter la température dans l'appareil. La thermistance est située sur le côté droit, juste au-dessus de la troisième clayette.</li> </ul>
<b>L'APPAREIL DÉGAGE UNE MAUVAISE ODEUR</b>	<ul style="list-style-type: none"> <li>• L'intérieur doit être nettoyé. Voir la section Entretien et nettoyage.</li> <li>• Laissez une boîte de bicarbonate de soude ouverte dans l'appareil. Remplacez-la tous les 3 mois.</li> </ul>
<b>LA PORTE NE SE FERME PAS CORRECTEMENT</b>	<ul style="list-style-type: none"> <li>• Le joint de porte est collé ou replié. Appliquez de la gelée de pétrole ou de la paraffine sur le joint.</li> <li>• La porte heurte un composant interne à l'intérieur de l'appareil. Arrangez les articles placés dans l'appareil pour empêcher toute interférence avec la porte.</li> </ul>
<b>DE L'HUMIDITÉ SE FORME SUR LA SURFACE EXTERNE DE L'APPAREIL</b>	<ul style="list-style-type: none"> <li>• Cela n'est pas anormal lors des périodes de grande humidité. Si cela vous dérange, essuyez la surface; sinon, l'humidité s'évaporera avec le temps.</li> <li>• Porte laissée ouverte ou un objet maintient la porte ouverte.</li> </ul>
<b>DU FRIMAS OU DE L'HUMIDITÉ S'ACCUMULE À L'INTÉRIEUR DE L'APPAREIL</b>	<ul style="list-style-type: none"> <li>• Ouvertures de porte trop fréquentes ou trop longues.</li> <li>• Par temps humide, l'air transporte l'humidité dans l'appareil lorsque la porte est ouverte. L'appareil éliminera l'humidité avec le temps. Si cela vous gêne, essuyez la surface.</li> <li>• La commande de température est placée au réglage le plus froid.</li> <li>• La thermistance peut être bloquée, ce qui peut affecter la température dans l'appareil. La thermistance est située sur le côté droit, juste au-dessus de la troisième clayette.</li> </ul>

*Des questions?  
Servez-vous de  
ce tableau de  
résolution de  
problème!*

<b>PROBLÈME</b>	<b>CAUSE POSSIBLE</b>
<b>LA LAMPE INTÉRIEURE NE FONCTIONNE PAS</b>	<ul style="list-style-type: none"> <li>• Pas de courant à la prise.</li> <li>• L'ampoule doit être changée. Voir la section Entretien et nettoyage.</li> <li>• Les commandes sont désactivées. Appuyez sur la touche ON/OFF (marche/arrêt) du panneau de commande.</li> <li>• Le mode sabbat a peut-être été activé. Désactivez le mode sabbat.</li> </ul>
<b>DE L'AIR CHAUD PROVIENT DU BAS DE L'APPAREIL</b>	<ul style="list-style-type: none"> <li>• Ce débit d'air est normal et sert à refroidir le moteur. Dans le processus de réfrigération, il est normal que de la chaleur soit expulsée dans la zone située sous l'appareil. Certains revêtements de sol sont sensibles à la chaleur et peuvent même se décolorer à ces températures normales et sécuritaires.</li> </ul>
<b>L'APPAREIL NE S'ARRÊTE JAMAIS, MAIS LES TEMPÉRATURES SONT CORRECTES</b>	<ul style="list-style-type: none"> <li>• Le dégivrage adaptatif fait fonctionner le compresseur pendant les ouvertures de porte. Cela est normal. L'appareil s'éteindra une fois que la porte sera restée fermée pendant deux heures.</li> <li>• Fonctionnement normal à des températures extrêmes.</li> </ul>
<b>LA TEMPÉRATURE NE SE RÈGLE PAS</b>	<ul style="list-style-type: none"> <li>• La commande de température peut être en mode verrouillage. Pour déverrouiller la commande de la température, appuyez simultanément sur les touches + et – pendant 5 secondes.</li> <li>• La thermistance peut être bloquée, ce qui peut affecter la température dans l'appareil. La thermistance est située sur le côté droit, juste au-dessus de la troisième clayette.</li> </ul>

## **GARANTIE DE VOTRE CENTRE DE BOISSONS MONOGRAM**

**Agrafez le bon de caisse ou le chèque annulé ici. La preuve de la date d'achat originale est requise pour toute réparation couverte par la garantie.**

### **CE QUI EST COUVERT**

*À compter de  
la date d'achat  
d'origine*

#### **GARANTIE LIMITÉE DE DEUX ANS**

Pendant deux ans à compter de la date d'achat d'origine, nous fournirons gratuitement les pièces et la main-d'œuvre pour la réparation ou le remplacement à votre domicile de *toute pièce de l'appareil* défectueuse en raison d'un défaut de fabrication.

#### **GARANTIE LIMITÉE DE LA TROISIÈME À LA CINQUIÈME ANNÉE**

Pour la troisième à la cinquième année à compter de la date d'achat d'origine, nous fournirons gratuitement les pièces et la main-d'œuvre pour la réparation ou le remplacement à votre domicile de *toute partie du système de réfrigération scellé* (le compresseur, le condenseur, l'évaporateur et tous les tubes de connexion) défectueuse en raison d'un défaut de fabrication.

Cette garantie est offerte à l'acheteur initial, ainsi qu'à tout propriétaire subséquent d'un produit acheté au Canada en vue d'une utilisation domestique normale au Canada. Le service à domicile couvert par la garantie sera fourni dans les régions où il est disponible et où Monogram estime raisonnable de l'offrir. Une preuve de la date d'achat d'origine est requise pour obtenir le service sous garantie.

Toutes les réparations sous garantie sont effectuées par nos Centres de réparation ou par nos réparateurs agréés Customer Care® durant les heures normales de travail.

Si votre électroménager a besoin d'être réparé durant ou après la période de garantie, appelez le service préférentiel Monogram au 888-880-3030. Veuillez avoir les numéros de série et de modèle de votre appareil à portée de main lorsque vous appelez pour obtenir un service.

### **CE QUI N'EST PAS COUVERT**

- Toute visite à votre domicile pour vous expliquer le fonctionnement de l'appareil.
- Le remplacement des fusibles ou le réenclenchement des disjoncteurs du panneau de distribution de votre résidence.
- Tout dommage au produit attribuable à un accident, à un incendie, à une inondation ou à une catastrophe naturelle.
- Toute défectuosité du produit lorsqu'il a été utilisé à toute autre fin que celle pour laquelle il a été conçu, ou utilisé à des fins commerciales.
- Tout dommage causé après la livraison.
- L'installation, la livraison ou l'entretien inappropriés de l'appareil.
- Pour tout problème d'installation, communiquez avec votre détaillant ou votre installateur. Vous êtes responsable de fournir des installations électriques, de plomberie et autres installations de raccordement adéquates.
- Le remplacement des ampoules, le cas échéant.
- La perte de nourriture causée par leur détérioration (aux États-Unis uniquement).
- Tout dommage accessoire ou indirect, causé par des défaillances possibles de l'appareil.
- Tout produit auquel il n'est pas possible d'accéder pour effectuer les réparations nécessaires.
- Tout dommage au revêtement, comme de la rouille sur la surface, le ternissement et les petits défauts non signalés au cours des 48 heures suivant la livraison de l'appareil.

**EXCLUSION DES GARANTIES IMPLICITES – Votre seul et unique recours est de faire réparer le produit dans le cadre de cette garantie limitée. Toute garantie implicite, incluant la garantie de qualité marchande ou d'aptitude du produit à un usage particulier, est limitée à un an ou à la période la plus courte autorisée par la loi.**

Dans certaines provinces, il est interdit d'exclure ou de limiter les dommages indirects ou accessoires. Il est alors possible que les limitations ou exclusions ci-dessus ne s'appliquent pas dans votre cas. La présente garantie vous confère des droits juridiques spécifiques. Vous pouvez bénéficier d'autres droits, qui varient d'une province à l'autre. Pour connaître les droits dont vous bénéficiez dans votre province, contactez le bureau des Relations avec les consommateurs de votre région ou de votre province.

**Garant : MC Commercial, Burlington, ON, L7R 5B6**

---

***Avec l'achat de votre nouvel appareil Monogram, vous pouvez avoir la certitude que si jamais vous avez besoin d'informations ou d'assistance de Monogram, nous serons là pour vous. Tout ce que vous avez à faire est de nous appeler!***

---

***Enregistrez  
votre appareil***

Enregistrez votre nouvel appareil en ligne au moment qui vous convient le mieux! L'enregistrement de votre produit dans les délais prescrits permet une meilleure communication et un service rapide, selon les modalités de votre garantie, si besoin est. Vous pouvez également envoyer par courrier la carte d'enregistrement préimprimée qui se trouve dans l'emballage de votre appareil.  
Aux États-Unis : **Monogram.com**  
Au Canada : **[https://service.geappliances.ca/servicio/fr\\_CA/](https://service.geappliances.ca/servicio/fr_CA/)**

---

***Demande  
de service***

Le service de réparation par un expert de Monogram n'est qu'à un pas de votre porte. Vous pouvez demander une réparation en ligne à toute heure du jour, au moment qui vous convient le mieux.  
Aux États-Unis : **Monogram.com** ou appelez au 800-444-1845 pendant les heures normales de bureau.  
Au Canada : **[https://service.geappliances.ca/servicio/fr\\_CA/](https://service.geappliances.ca/servicio/fr_CA/)** ou appelez le 888-880-3030.

---

***Garanties  
prolongées***

Procurez-vous une garantie prolongée Monogram et informez-vous au sujet des rabais spéciaux offerts tout au long de la durée de votre garantie.  
Aux États-Unis : **Monogram.com** ou appelez au 800-444-1845 pendant les heures normales de bureau.  
Au Canada : **Monogram.ca** ou appelez le 888-880-3030.

---

***Connectivité  
à distance***

Pour de l'assistance concernant la connectivité réseau sans fil (pour les modèles avec activation à distance), visitez notre site Web à **Monogram.com** ou appelez au 800-444-1845 aux États-Unis seulement.

---

***Pièces et  
accessoires***

Les personnes ayant les compétences requises pour réparer elles-mêmes leurs appareils peuvent recevoir directement à la maison des pièces ou accessoires (les cartes VISA, MasterCard et Discover sont acceptées). Commandez en ligne dès aujourd'hui, 24 heures sur 24.  
Aux États-Unis : **Monogram.com** ou par téléphone au 800-444-1845 pendant les heures normales de bureau.

**Les directives fournies dans le présent manuel comportent des procédures que n'importe quel utilisateur peut effectuer. Les autres types de réparation doivent généralement être confiés à un technicien qualifié. Faites preuve de prudence : une réparation ou un entretien mal effectué peut rendre l'utilisation de l'appareil dangereuse.**

Les clients au Canada doivent consulter le centre de service MC COMMERCIAL INC. le plus proche, visiter notre site Web à **Monogram.ca** ou appeler au 888-880-3030.