

NQ70CB700D12

SAMSUNG

Ensemble de four mural et de four à micro-ondes Bespoke combinés de 30 po



Couleurs offertes

- Acier inoxydable
NQ70CG700DSR
- Noir mat
NQ70CG700DMT
- Verre blanc
NQ70CB700D12

Conception

- Appuyer pour ouvrir
- Porte entièrement vitrée
- Porte s'ouvrant vers le bas
- Conception moderne

Caractéristiques

- Caméra AI Pro Cooking™ :
 - Surveillance des aliments
 - Reconnaissance des ingrédients
 - Enregistrement de vidéos à intervalles
- Flex Duo™ (Four)
- Air sous vide (Four)
- Friteuse à air, plateau inclus (Four)
- Cuisson à la vapeur Plus (Four)
- Légumes à convection (Four)
- Cuisson à la vapeur (Four)
- Écran ACL de 7 pouces
- Commandes tactiles numériques
- Connectivité Wi-Fi
- Convection double
- Cuisson guidée
- Nettoyage à la vapeur et autonettoyage (Four)
- Lumières à DEL
- Deux grilles robustes
- Grille coulissante
- Gril
- Six positions de grille (four)

Commodité

- Mode Sabbat (four)
- Mise en marche différée (four)
- Verrouillage parental
- Mode réchauffage
- Minuterie de cuisine

Caractéristiques techniques

Capacité du micro-ondes : 1,9 pi³

- Cuisson avec capteur
- Convection puissante rapide : 100 °F à 450 °F
- Gril rapide
- Cuisson automatique à la friteuse à air

Capacité du four : 5,1 pi³

- Élément de cuisson dissimulé
- Cuisson à convection : 175 °F à 550 °F
- Rôtissage par convection : 175 °F à 550 °F
- Légumes à convection : 350 °F à 450 °F
- Cuisson à la vapeur Plus : 230 °F à 550 °F
- Rôtissage à la vapeur : 230 °F à 550 °F
- Cuisson à la vapeur : 230 °F à 550 °F
- Cuisson : 175 °F à 550 °F
- Gril : Faible-élevé
- Air sous vide : 100 °F à 205 °F
- Friteuse à air : 350 °F à 500 °F
- Résistance à la vapeur
- Déshydrater

Dimensions

Dimensions et poids du produit (L x H x P)

Dimensions extérieures (max.) du four mural :

29³/₄ po x 43¹/₄ po x 24³/₈ po

Dimensions en coupe pour le four mural :

28⁵/₈ po x 42¹/₄ po x 23¹/₂ po

Poids : 126,5 kg (278,9 lb)

Dimensions et poids à l'expédition (L x H x P)

Dimensions :

33³/₄ po x 48¹/₄ po x 29⁷/₁₆ po

Poids : 140 kg (308,6 lb)

Garantie

Un (1) an sur les pièces et la main-d'œuvre*

* En vigueur pour les achats effectués entre le 1/10/22 et le 30/9/23; preuve d'achat requise.

CUP

Ensemble de four mural et de four à micro-ondes combinés	N° de modèle	CUP
Acier inoxydable	NQ70CG700DSR	887276757629
Noir mat	NQ70CG700DMT	887276757612
Verre blanc	NQ70CB700D12	887276757582

NQ70CB700D12

SAMSUNG

Ensemble de four mural et de four à micro-ondes Bespoke combinés de 30 po

Dimensions du produit

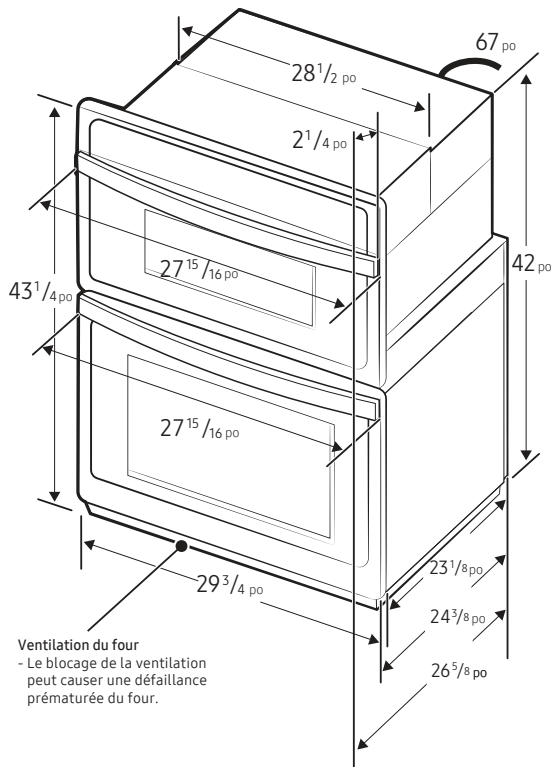

Exigences électriques

PUISSANCE NOMINALE EN KW	
240 V	9,5 kW
208 V	7,2 kW
TAILLE DU DISJONCTEUR	
240 V	40 A
208 V	30 A

Dimensions de l'armoire

Four combiné installé dans une armoire

* Boîte de raccordement.

** Conservez un espace libre d'un minimum de 22 po par rapport aux coins, tiroirs, murs, etc. situés à proximité pour permettre l'ouverture de la porte.

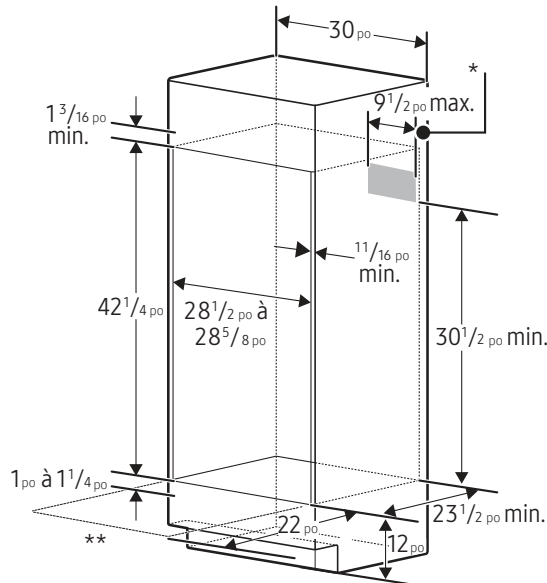

Four combiné installé dans une armoire (encastré)

