

WH46DBH550EV

SAMSUNG

Bespoke AI Laundry Hub™ Laveuse unique à grande capacité de 5,3 pi³ avec système de distribution automatique Flex et Sécheuse électrique de 7,6 pi³ en acier inoxydable noir brossé



Caractéristiques distinctives

Connectivité Wi-Fi avec SmartThings

L'appareil électroménager est connecté au Wi-Fi pour que vous puissiez commencer ou arrêter le cycle à distance, planifier votre lessive au moment qui vous convient le mieux, recevoir des notifications à la fin du cycle et en faire plus encore à partir de votre téléphone intelligent¹.

¹ L'application Samsung Smart Washer/Dryer est disponible dans la boutique d'applications. Veuillez vérifier si l'application est compatible avec votre téléphone intelligent avant de la télécharger.

Assainissement à la vapeur

Le cycle d'assainissement à la vapeur élimine 99,9 % des germes et des bactéries, plus de 95 % du pollen et tue 100 % des acariens. La technologie Multi-Steam lisse les plis et élimine les odeurs et la statique.

Séchage à capteur

Optimise automatiquement le temps et la température de votre cycle de séchage pour protéger vos vêtements contre les dommages causés par la chaleur tout en évitant une consommation excessive d'énergie.

Technologie SuperSpeed

Utilise des technologies de nettoyage avancées pour laver une brassée complète de lessive en seulement 28 minutes, sans sacrifier la performance de nettoyage².

² Basé sur l'utilisation de la technologie SuperSpeed pour un cycle normal avec une brassée de 8 lb.

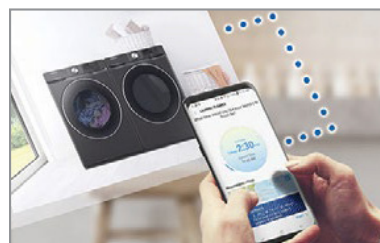

SmartThings activée

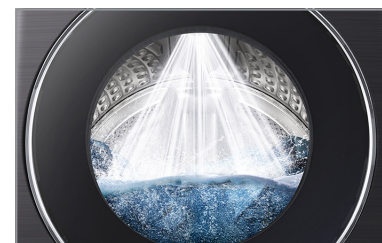

Lavage super rapide (Super Speed Wash)

Couleur offerte



Acier inoxydable noir brossé

Caractéristiques

Laveuse

- Laundry Hub™ avec commandes faciles à atteindre
- AI OptiWash™
- Système de distribution automatique Flex
- Lavage super rapide
- Grande capacité de 5,3 pi³
- Connectivité Wi-Fi avec SmartThings*
- Lavage à la vapeur
- Garantie de 20 ans sur le moteur**
- Homologation Energy Star®
- Cadran intelligent avec IA
- Autonettoyage+
- Vitesse de rotation maximale de 1 200 t/min
- Moteur DIT

Sécheuse

- Séchage optimal avec IA
- Séchage super rapide
- Assainissement à la vapeur + Séchage
- Séchage à capteur
- Lumière dans le tambour
- Alerte de filtre à peluches
- Connectivité Wi-Fi avec SmartThings*
- Système d'aération à 3 voies (arrière, gauche, droite)
- Homologation Energy Star®

Commodité

- Verrouillage parental
- Indicateur de vérification du filtre
- Distributeurs : Lavage principal, Javellisant, Détergent auto, Assouplisseur auto



Homologation ENERGY STAR® :

Laveuse :
94 kWh/an
Sécheuse :
608 kWh/an

* Disponible sur les appareils Android et iOS. Une connexion Wi-Fi et un compte Samsung sont requis.

** Garantie de 20 ans limitée au moteur à variateur numérique acheté le 1er juillet 2022 ou après. Reçu d'achat indiquant la date d'achat requise pour une réclamation. Des restrictions et des limitations supplémentaires s'appliquent. Voir la garantie pour plus de détails.

WH46DBH550EV

SAMSUNG

Bespoke AI Laundry Hub™ Laveuse unique à grande capacité de 5,3 pi³ avec système de distribution automatique Flex et Sécheuse électrique de 7,6 pi³ en acier inoxydable noir brossé

Dimensions

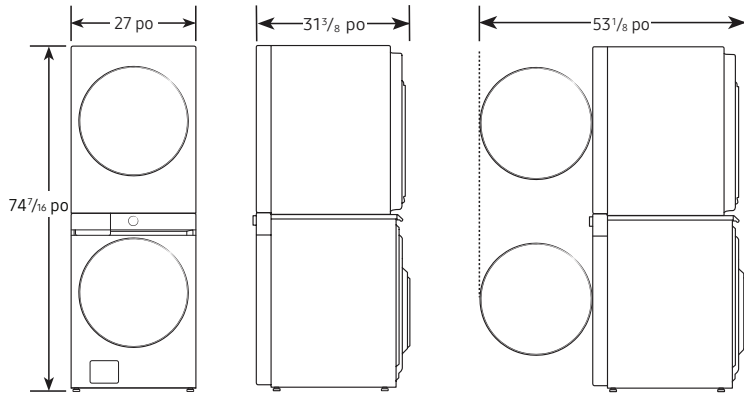

Installation dans une alcôve ou un placard

L'avant de l'alcôve ou du placard doit être doté de deux prises d'air non obstruées d'une surface totale combinée d'au moins 72 po.

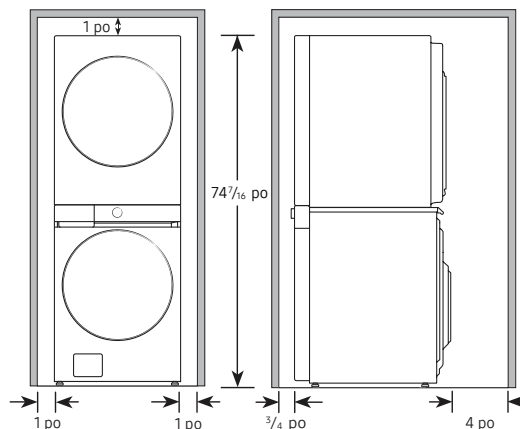

Dimensions du raccordement*

Vues arrière et latérales

* Les mesures sont des approximations pour le cadre seulement.

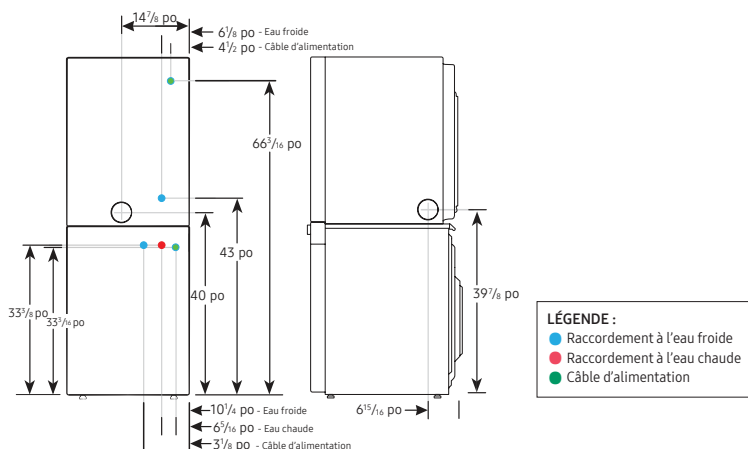

Cycles/paramètres de la laveuse

24 cycles de lavage au total :

Normal, AI OptiWash, Intensif, Literie, Pressage permanent, Délicats, Vêtements de sport, Laine, Serviettes, Éco froid, Rinçage et essorage, Autonettoyage+, Petite brassée, Couleurs, Essorage seulement, Jeans, Super rapide, Assainissement à la vapeur, Allergènes à la vapeur, Normal à la vapeur, Puissance à la vapeur, Blancs à la vapeur, Volumineux à la vapeur, Rinçage à pression

18 options de lavage :

Prétrempeage, Rinçage supplémentaire, Mes cycles, Fin différée, Commande intelligente, Super rapide, Lumière dans le tambour, Verrouillage parental, Distributeur1, Distributeur2, Nettoyage de la pompe, Modèle IA, Calibration, Autodiagnostic, Volume, Langue, Wi-Fi, Réinitialisation aux paramètres d'usine

5 niveaux de température :

Très chaud, Chaud, Tiède, Frais, Froid (robinet)

5 vitesses d'essorage :

Très élevé, Élevé, Moyen, Faible, Très faible

5 niveaux de saleté :

Très élevé, Élevé, Normal, Léger, Très léger

Cycles/paramètres de la sécheuse

20 cycles de séchage préréglés :

Séchage optimal avec IA, Super rapide, Éco normal, Normal, Intensif, Serviettes, Pressage permanent, Vêtements de sport, Literie, Tissus délicats, Laine, Assainissement, Chemises, Jeans, Séchage minuté, Sans chaleur, Petite brassée, Séchage sur support, Rafraîchissement à la vapeur, Défroissage

14 options :

Alerte humidité, Anti-froissement, Mes cycles, Commande intelligente, Séchage éco, Lumière dans le tambour, Verrouillage parental, Volume, Modèle IA, Wi-Fi, Langue, Test de blocage du conduit d'évacuation, Réinitialisation aux paramètres d'usine, Antistatique

5 réglages de température :

Élevée, Moyenne, Moyenne/basse, Basse, Très basse

5 niveaux de séchage :

Très sec, Plus sec, Normalement sec, Moins sec, Humide

Garantie

Laveuse : Un (1) an sur les pièces et la main-d'œuvre
Vingt (20) ans, Lavage DIT (Moteur à inverseur numérique) Pièce du moteur (pièce seulement)

Sécheuse : Un (1) an sur les pièces et la main-d'œuvre

Dimensions et poids du produit (L x H x P)

Dimensions : 27 po x 74 7/16 po x 31 3/8 po

Poids net : 319,7 lb (145 kg)

Dimensions et poids à l'expédition (L x H x P)

Dimensions : 29 3/8 po x 81 15/16 po x 34 1/8 po

Poids d'expédition : 330,7 lb (150 kg)

Laveuse/sécheuse

Acier inoxydable noir brossé avec sécheuse électrique

Trousse de ventilation optionnelle

Nº de modèle

WH46DBH500EV

DV-2A

Code CUP

887276814551

887276146416

Homologations		Exigences électriques	
Laveuse	Sécheuse	Laveuse	Sécheuse
Niveau 3 du classement établi par le CEE	608 kWh/an	120 V/60 Hz	240 V/60 Hz
Facteur énergétique modifié intégré = 3,10		15 A	30 A
IWF = 2,9			
95 kWh/an			