



Silhouette® Renoir

Wine Display

Use and Care Guide1 - 10

- Welcome
- Important Safety Information
- Installation Instructions
- Features
- Operation Instructions
- Care and Maintenance
- Troubleshooting
- Warranty

Afficheur de vin

Guide d'utilisation et d'entretien.....11 - 20

- Bienvenue
- Consignes de sécurité importantes
- Caractéristiques
- Consignes d'installation
- Consignes d'utilisation
- Soins et entretien
- Dépannage
- Garantie

Visualización del vino

Guía de utilización y cuidado.....21 - 30

- Bienvenido
- Información importante sobre seguridad
- Características
- Instrucciones de instalación
- Instrucciones de funcionamiento
- Cuidado y mantenimiento
- Solución sugerida
- Garantía

We know you're excited. We are too! However, the more familiar you are with your new appliance, the better experience you will have. We therefore strongly suggest that you **read this Owner's Manual before plugging in your new appliance**. It contains important operational information that will help you make full use of the technical features available in your appliance. The manual also contains information designed to enhance operating reliability and safety, as well as tips to maintaining your new appliance so that it brings you happiness for years to come.

This appliance comes with a comprehensive 3 year warranty, one of the best in the industry. Please take a moment to review the full warranty statement. In addition, we encourage our consumers to register their product with us. This can be accomplished in one of three ways:

- Mail in the provided registration card.
- Register online at <https://www.silhouetteappliances.com/warranty-registration/product-registration/>
- Call the Silhouette consumer care department at 1-844-455-6097.

Please visit www.silhouetteappliances.com to access self-service tools, FAQs and more. Should you need additional assistance, please call 1-844-455-6097.

**Note: You will need the below information to obtain service under warranty.
To receive service, you must provide the original receipt.**

Model Number:	_____
Serial Number:	_____
Date of Purchase:	_____

NEED HELP?

Before you call for service, here are a few things you can do to help us serve you better:

Read this Owner's Manual:

It contains instructions to help you use and maintain your appliance properly.

If you received a damaged appliance:

Our product is rigorously tested and inspected prior to leaving the factory. Please inspect the product prior to installation and inform the installer of any damage to the appliance.

Troubleshooting:

The installer will demonstrate how to use the features of this appliance. If, however, you have further questions, please consult the troubleshooting section of this manual to find answers to common questions or concerns you may have.

If you do need service, you can relax, knowing help is only a phone call away.





Important Safety Information

READ AND FOLLOW ALL SAFETY INSTRUCTIONS

WARNING

To reduce the risk of fire, burns, electric shock, or injury to persons when using your appliance, follow basic precautions, including the following sections.

GENERAL PRECAUTIONS

- **CAUTION:** Read all instructions and safety information before using the appliance.
- Use this appliance only for its intended use as described by this manual.
- Store wine in sealed bottles only.
- This unit is not designed for outside installation, including anywhere that is not temperature controlled (garages, porches, carports, etc.).
- This appliance must be grounded. In the event of an electrical short circuit, grounding reduces the risk of electric shock by providing an escape wire for the electric current.
- This appliance is equipped with a power cord that has a grounding wire with a grounding plug. The plug must be plugged into an outlet that is properly installed and grounded.
- Consult a qualified electrician or service technician if the grounding instructions are not completely understood, or if doubt exists as to whether the appliance is properly grounded.
- If the outlet is a standard 2-prong wall outlet, it is your personal responsibility and obligation to have it replaced with a properly grounded 3-prong wall outlet.
- Use an exclusive wall outlet. Do not connect your appliance together with any other appliance in the same wall outlet.
- Unplug from electrical outlet when the appliance is not in use.
- Do not under any circumstances cut or remove the third (ground) prong from the power cord.
- Do not use an ungrounded (two prong) adapter plug with this appliance.
- Do not use an extension cord with this appliance. If the power cord is too short, have a qualified electrician or service technician install an outlet near the appliance.
- Do not splice the power cord.
- Do not operate this appliance if it has a damaged power cord or plug, if it is not working properly, or if the appliance has been damaged or dropped.
- Do not immerse cord, plug or the appliance itself in water.
- Do not use accessories that were not included for use with this appliance.
- **WARNING:** Keep ventilation openings clear of obstruction.
- **WARNING:** Do not damage the refrigerant circuit.
- **WARNING:** Do not use electrical appliances inside the food storage compartments of the appliance, unless they are of the type recommended by the manufacturer.

SAVE THESE INSTRUCTIONS!

INSTALLATION INSTRUCTIONS

CAUTION

We strongly recommend having a professional complete the installation of this unit. To avoid personal injury to yourself and/or property, have someone assist you during the installation process. Gloves and safety goggles should be worn.

Tools you will need:

- Philips screwdriver
- Drill and drill bit
- Level
- Measuring tape
- Pencil
- Tape or push pin
- Stud finder

INSTALLATION INSTRUCTIONS

1. Open packaging.

- Cut carton straps.
- Lift off top of carton box.
- Remove paper template.

2. Choose a location.

- Use the paper template to visualize and mark where the unit will be installed.
- The purpose of the paper template is to help choose a location for the unit, to create guidelines to show where to mount the securing bracket and to help determine if it will be necessary to have a certified electrician install a power outlet for the unit.
- Do not install the unit into a corner or directly beside a wall as this will impede the door opening.
- The unit can accommodate baseboard moldings with a maximum height of 22 cm (8.5 in) and a maximum depth of 4 cm (1.5 in).

3. Unpack the unit.

- With the help of an extra person, take the foam pieces that are on top of the unit and lay them on the floor.
- Cut two corners out of the side of the carton and fold the long side down.
- Slide the unit out of the folded side and onto the foam pieces on the floor to protect the back of the unit from damage.

Electrical Requirements:

The appliance must be connected to an individual, properly grounded electrical outlet, protected by a 15 or 20 ampere circuit breaker or time delay fuse.

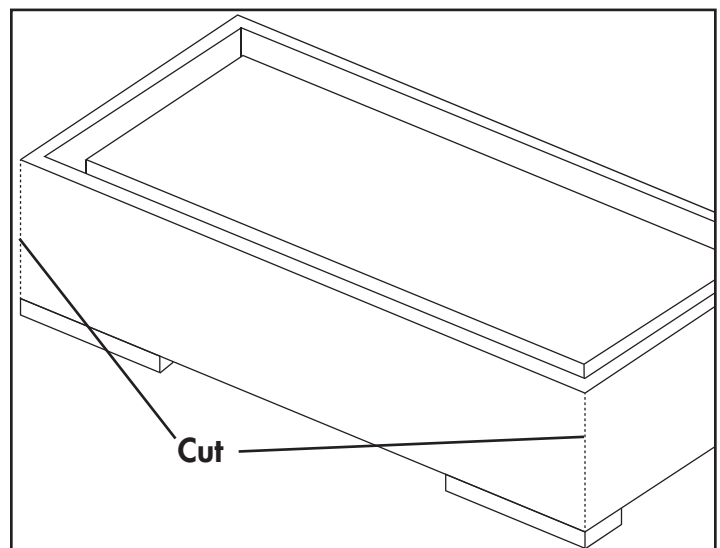

INSTALLATION INSTRUCTIONS

⚠ WARNING



**Tip over hazard.
Must use supplied bracket
attached to wall studs.**

4. Install the mounting bracket.

- Using the guidelines on the paper template and three screws, install the mounting bracket.
- The mounting bracket should be secured with two separate screws each entering a stud.
- It is recommended to secure the bracket into two separate wall studs.
- Use the included drywall anchors for added stability.

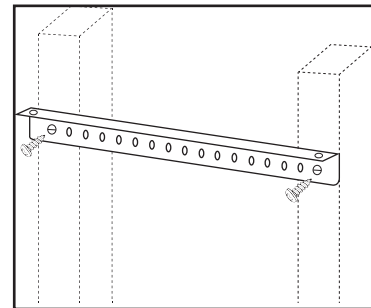

5. Level the unit.

- Remove the pedestal cover from the front of the unit by removing the two screws on either side.
- With the help of another person, place the unit against the wall and plug it in.

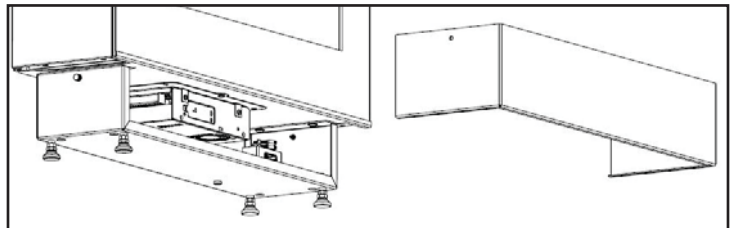

6. Attach the unit to the mounting bracket.

- Firmly secure the unit to the mounting bracket using two screws.
- If necessary, adjust the levelling legs to the appropriate height.
- Replace the pedestal cover.
- Ensure the main power switch, located on the lower right side beneath the door, is turned to the "ON" position.

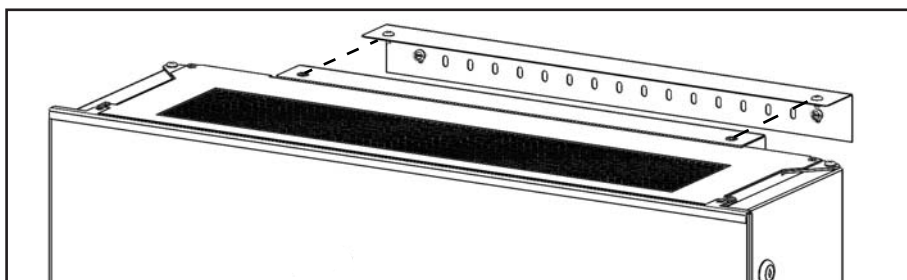

INSTALLATION INSTRUCTIONS

FEATURES

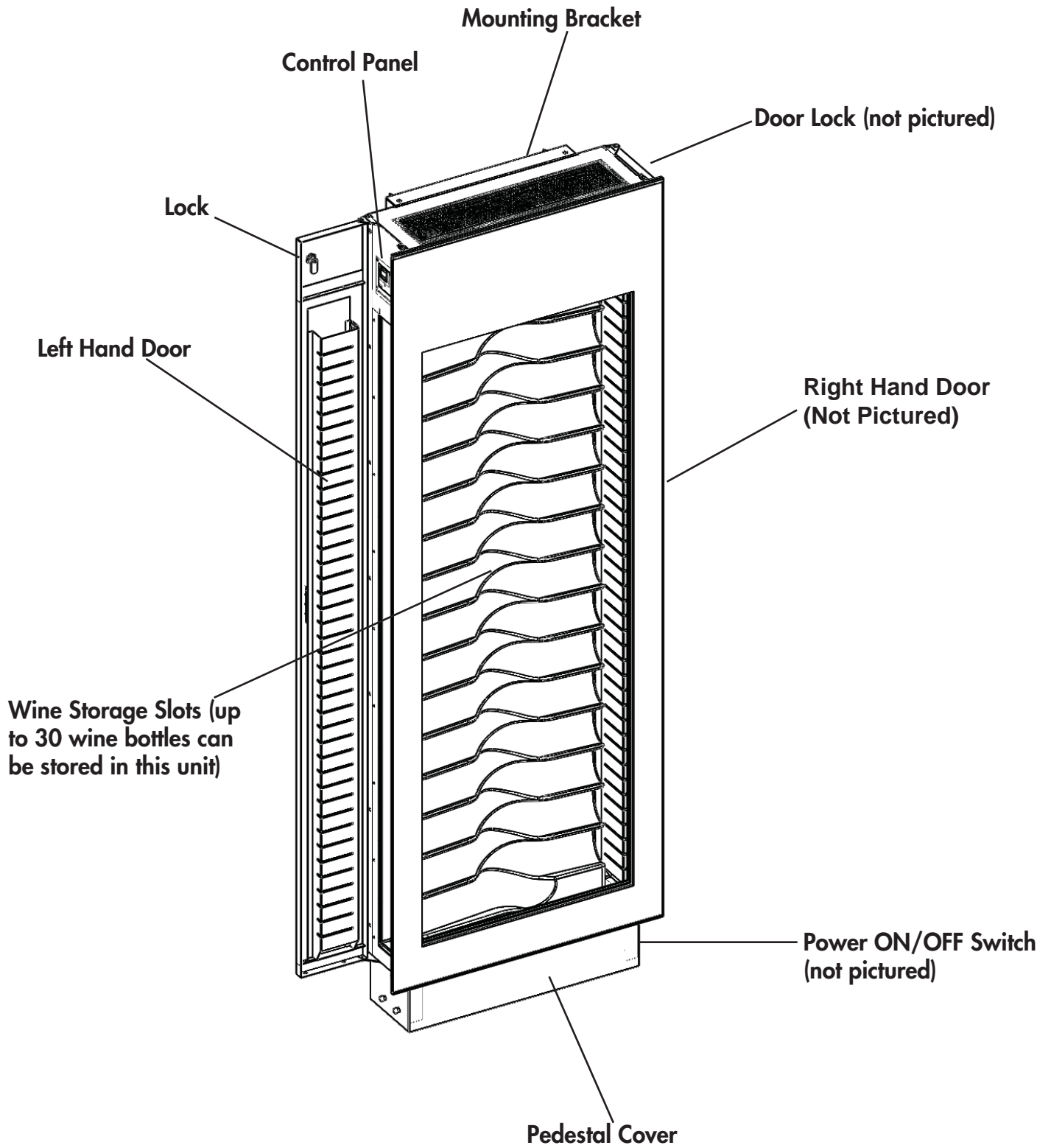

OPERATING INSTRUCTIONS

CONTROL PANEL

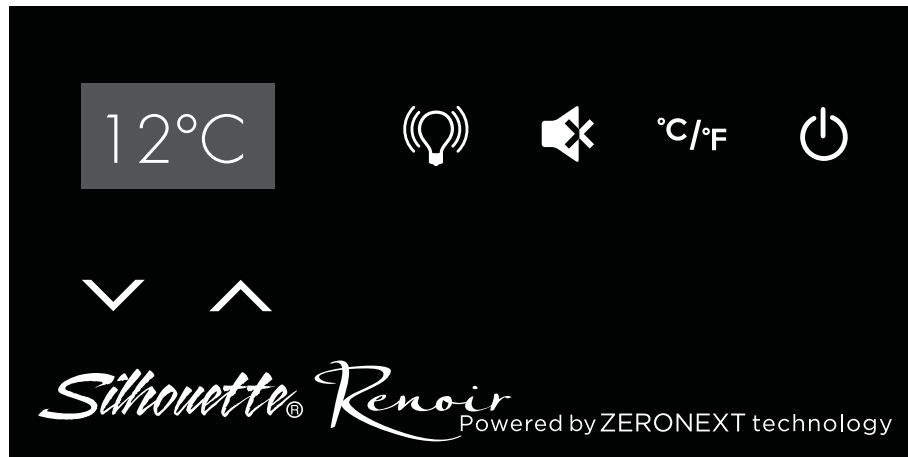

Power Button: Press once to start the cooling function. Cooling temperature will default to 12°C (54°F). While the unit is cooling, press this button to stop the cooling function.

Note: In order for the power button to function properly the unit must be plugged into a grounded outlet and the power switch must be turned on.



Up and Down Arrows: The temperature range of the unit is 12°C (54°F) to 17°C (63°F). Use the up and down arrows to increase or decrease the set temperature in 1° increments.



°C/°F Button: The default setting is °C. Press this button to switch between °C and °F.

LED Interior Light: The interior light can be set to 'on', 'off' or 'motion activated'. The default setting is 'motion activated'. The light will illuminate if there is motion within 1.5 m (5 feet) of the appliance and will remain on for 3 minutes.



- Press the LED button once for continuous illumination. Continuous illumination mode will display a lightbulb on the display panel. The light will be on continuously at 50% power and 100% power when there is motion detected.



- Press the LED button a second time to turn the light off. Light off mode will display a lightbulb with an X on the display panel.



- Press the LED button a third time to return to motion activated illumination. Motion activated mode will display a lightbulb with lines around it on the display panel.

OPERATING INSTRUCTIONS

CONTROL PANEL



Volume Button: The appliance will provide audible alerts during certain actions. The unit will default to sound being on.

Door Ajar Alarm: If one of the doors remains open for more than 3 minutes, an alarm will sound.



- Press the volume button once to mute the door ajar alarm for 3 minutes. The display icon of a speaker with an X will flash while sound is muted. After three minutes, sound will resume.



- Press the volume button twice in quick succession to completely silence the unit. When the unit is silenced, there will be no noise if the door is left ajar or a button is pressed. The display icon of a speaker with an X will remain solid while sound is turned off.



- When silenced, press the volume button once to resume sound function. The display icon of a speaker will remain solid while sound is turned on.

Temperature Alarm: An audible alarm will sound if the interior temperature of the unit is more than 4 degrees above or below the set temperature.

- If the interior temperature is 4 degrees higher than the set temperature, the display panel will show the error code "INTERIOR TOO WARM".

INTERIOR TOO WARM

- If the interior temperature is 4 degrees lower than the set temperature, the display panel will show the error code "INTERIOR TOO COLD".

INTERIOR TOO COLD

CARE & MAINTENANCE

CLEANING YOUR WINE DISPLAY

Cleaning the Inside:

- Water deposits and dust can be removed with a dry paper towel, others may require a damp cloth.

Cleaning the Outside:

- It is important to keep the area clean where the door seals against the cabinet. Clean with a damp cloth and let dry.
- **Control Panel and Door** - Wipe with a damp cloth and dry thoroughly. Do not use cleaning sprays, large amounts of soap and water, abrasive or sharp objects on the panel, they can damage it. Some paper towels may also scratch the control panel and glass on the door.
- **Door Surface** - Use only mild, non-abrasive detergents applied with a clean sponge or soft cloth. Rinse well with damp cloth.

Note: Do not use cleaners containing ammonia or alcohol on the wine display. Ammonia or alcohol can damage the appearance of the appliance.

Note: Never use any commercial / abrasive cleaners or sharp objects on any part of the wine display.

POWER FAILURE

Most power failures are corrected within a few hours and should not affect the temperature of your appliance if you minimize the number of times the door is opened. If the power is going to be off for a longer period of time, you need to take the proper steps to protect your contents. When power resumes, the unit will default to the last setting.

ENERGY SAVING TIP

The unit should be located in the coolest area of the room, away from heat producing appliances, and out of direct sunlight.

INTERIOR LIGHT

Your wine display is equipped with a long life LED light. If your light burns out, please call Silhouette Consumer Care at **1-844-455-6097** for the number of an authorized technician to replace the light.

TROUBLESHOOTING

Silhouette Consumer Care: 1-844-455-6097

Hours of operation:

Monday to Thursday 8:30 am - 6:00 pm Eastern Standard Time

Friday 8:30 am - 4:00 pm Eastern Standard Time

Information in this manual is subject to change without notice.

PROBLEM	POSSIBLE CAUSE	SOLUTIONS
No power	<ul style="list-style-type: none"> • A fuse in your home may be blown or the circuit breaker tripped • Power surge • Plug not fully inserted into wall outlet • Power is not turned on 	<ul style="list-style-type: none"> • Replace fuse or reset circuit breaker • Unplug the wine cooler, wait a few seconds and then plug it back in • Make sure the 3-prong plug is fully inserted into the outlet • Ensure the ON/OFF switch is turned to ON
Cabinet temperature is too warm	<ul style="list-style-type: none"> • Temperature is set too high (warm) • Door is not shut properly or opened excessively • Exhaust vent is obstructed • Recently added a large quantity of warm beverages to the cabinet 	<ul style="list-style-type: none"> • Verify the temperature control setting, adjust if necessary • Ensure that the door is fully closed and that the gasket is sealing against the cabinet. Open the doors only as needed and for short periods of time • Verify there is nothing blocking the front mounted exhausting vent • Limit the quantity of warm beverages being introduced to the cabinet at the same time. Attempt to stagger the load introduction if possible

LIMITED IN-HOME APPLIANCE WARRANTY

This quality product is warranted to be free from manufacturer's defects in material and workmanship, provided that the unit is used under the normal operating conditions intended by the manufacturer.

This warranty is available only to the person to whom the unit was originally sold by Danby Products Limited (Canada) or Danby Products Inc. (U.S.A.) (hereafter "Danby") or by an authorized distributor of Danby, and is non-transferable.

TERMS OF WARRANTY

Plastic parts, are warranted for thirty (30) days only from purchase date, with no extensions provided.

First 36 months During the first thirty six (36) months, any functional parts of this product found to be defective, will be repaired or replaced, at warrantor's option, at no charge to the ORIGINAL purchaser.

To obtain service Danby reserves the right to limit the boundaries of "In Home Service" to the proximity of an Authorized Service Depot. Any appliance requiring service outside the limited boundaries of "In Home Service", it will be the consumer's responsibility to transport the appliance (at their own expense) to the original retailer (point of purchase) or a service depot for repair. See "Boundaries of In Home Service" below. Contact your dealer from whom your unit was purchased, or contact your nearest authorized Danby service depot, where service must be performed by a qualified service technician. If service is performed on the units by anyone other than an authorized service depot, or the unit is used for commercial application, all obligations of Danby under this warranty shall be void.

Boundaries of in-home service If the appliance is installed in a location that is 100 kilometers (62 miles) or more from the nearest service center your unit must be delivered to the nearest authorized Danby Service Depot, as service must only be performed by a technician qualified and certified for warranty service by Danby. Transportation charges to and from the service location are not protected by this warranty and are the responsibility of the purchaser.

Nothing within this warranty shall imply that Danby will be responsible or liable for any spoilage or damage to food or other contents of this appliance, whether due to any defect of the appliance, or its use, whether proper or improper.

EXCLUSIONS

Save as herein provided, by Danby, there are no other warranties, conditions, representations or guarantees, express or implied, made or intended by Danby or its authorized distributors and all other warranties, conditions, representations or guarantees, including any warranties, conditions, representations or guarantees under any Sale of Goods Act or like legislation or statute is hereby expressly excluded. Save as herein provided, Danby shall not be responsible for any damages to persons or property, including the unit itself, howsoever caused or any consequential damages arising from the malfunction of the unit and by the purchase of the unit, the purchaser does hereby agree to indemnify and hold harmless Danby from any claim for damages to persons or property caused by the unit.

GENERAL PROVISIONS

No warranty or insurance herein contained or set out shall apply when damage or repair is caused by any of the following:

- 1) Power failure.
- 2) Damage in transit or when moving the appliance.
- 3) Improper power supply such as low voltage, defective house wiring or inadequate fuses.
- 4) Accident, alteration, abuse or misuse of the appliance such as inadequate air circulation in the room or abnormal operating conditions (extremely high or low room temperature).
- 5) Use for commercial or industrial purposes (ie. If the appliance is not installed in a domestic residence).
- 6) Fire, water damage, theft, war, riot, hostility, acts of God such as hurricanes, floods etc.
- 7) Service calls resulting in customer education.
- 8) Improper Installation (ie. Building-in of a free standing appliance or using an appliance outdoors that is not approved for outdoor application). Proof of purchase date will be required for warranty claims; so, please retain bills of sale. In the event warranty service is required, present this document to our AUTHORIZED SERVICE DEPOT.

Warranty Service
In-home

Danby Products Limited
PO Box 1778, Guelph, Ontario, Canada N1H 6Z9
Telephone: (519) 837-0920 FAX: (519) 837-0449

1-844-455-6097
01/17

Danby Products Inc.
PO Box 669, Findlay, Ohio, U.S.A. 45840
Telephone: (419) 425-8627 FAX: (419) 425-8629

Silhouette® Renoir **Merci d'avoir choisi Silhouette**

Nous savons que vous êtes excité. Nous sommes aussi! Cependant, le plus que vous vous familiarisez avec votre nouvel appareil, le mieux va être votre expérience. Nous suggérons donc de **lire ces instructions avant connecter votre nouvel appareil**. Ce manuel contient des informations opérationnel important qui vous aidera à faire un usage pleine de les caractéristiques techniques disponibles dans votre appareil. Le manuel contient également des informations conçu pour améliorer la fiabilité et la sécurité de votre appareil ainsi que des conseils pour le maintien, pour vous assurez des années de bonheur.

Cet appareil est livré avec une garantie complète de 3 ans, l'un des meilleurs de l'industrie. Veuillez prendre un moment pour examiner la déclaration de garantie complète. En outre, nous encourageons nos consommateurs à enregistrer leur produit avec nous. Cela peut se faire de trois façons:

- Courrier dans la carte d'enregistrement fournie
- Inscrivez-vous en ligne à l'adresse <https://www.silhouetteappliances.com/warranty-registration/product-registration/>
- Appelez le service de soins aux consommateurs de Silhouette au 1-844-455-6097

Se il vous plaît visitez www.silhouetteappliance.com pour accéder les outils libre-service, FAQ et plus encore. Si jamais vous avez besoin d'aide supplémentaire, s'il vous plaît appelez 1-844-455-6097. S'il vous plaît ayez votre facture d'achat, le numéro de modèle, et le numéro de série près durant l'appel.

Remarque : Ces renseignements seront nécessaires si votre appareil a besoin d'entretien ou pour les demandes de renseignements généraux. Pour bénéficier d'une opération de maintenance ou de dépannage, le reçu original sera exigé.

Numéro de modèle : _____

Numéro de serie : _____

Date d'achat : _____

BESOIN D'ASSISTANCE ?

Veillez trouver quelques conseils avant de faire appel à nos services, cela nous aidera à mieux vous servir :

Lisez ce guide :

Il comprend des instructions pour l'utilisation et l'entretien adapté de votre appareil.

Si votre nouvel appareil est endommagé :

Notre produit est rigoureusement testé et inspecté avant de quitter l'usine. Veuillez inspecter le produit avant l'installation et informer l'installateur de tout dommage à l'appareil.

Gagnez du temps et de l'argent :

Avant de faire appel à nos services, consultez à nouveau la section « Dépannage ». Cette section vous aidera à résoudre des problèmes courants.

Si une réparation est nécessaire, ne vous inquiétez pas, la solution est au bout du fil.



1-844-455-6097



Consignes de sécurité importantes

LIRE ET SUIVRE TOUTES LES INSTRUCTIONS DE SÉCURITÉ

ATTENTION

Pour réduire le risque d'incendies, de brûlures, de choc électrique ou de blessures lors de l'utilisation de l'appareil, suivez les consignes de sécurité fondamentales, dont les suivantes.

PRÉCAUTIONS GÉNÉRALES

- **PRÉCAUTION:** Lisez toutes les instructions et les consignes de sécurité avant d'utiliser l'appareil.
- N'utilisez cet appareil que pour l'usage prévu tel que décrit dans ce manuel.
- Entreposez les vin dans des bouteilles scellées seulement.
- Cet appareil n'a pas été conçu pour une installation extérieur, inclant l'installation dans un endroit qui n'a pas une température contrôlée (y compris les garages, les vérandas, les abris de voitures, etc.).
- Cet appareil doit être mis à la terre. Dans l'éventualité d'un court-circuit, la mise à la terre procure un chemin direct de contournement du courant pour prévenir l'électrocution des manipulateurs de l'appareil.
- Cet appareil est muni d'un cordon comprenant une fiche et fil de mise à la terre. La fiche doit être branchée dans une prise correctement installée et mise à la terre.
- Si les directives de mise à la terre ne sont pas tout à fait comprises ou en cas de tout doute relatif à la mise à la terre appropriée de l'appareil, faites appel à un électricien ou à un technicien qualifié.
- Si la prise murale est une prise à deux branches, c'est votre obligation, et la responsabilité vous en incombe, de la faire remplacer par une prise à trois branches adéquatement mise à la terre.
- Utilisez une prise murale exclusive. Ne branchez pas l'appareil dans une rallonge ou dans la même prise murale qu'un autre appareil.
- Débranchez l'appareil de la prise électrique lorsque vous ne l'utilisez pas.
- Sous aucun prétexte il est permis de couper ou d'enlever la troisième branche (mise à la terre) de la fiche du cordon électrique.
- N'utilisez pas d'adaptateur de fiche avec cet appareil.
- N'utilisez pas de cordon de rallonge avec cet appareil. Si le cordon électrique de l'appareil ne rejoint pas la prise murale, faites installer une prise plus rapprochée par un électricien ou un technicien qualifié.
- N'épissez pas le cordon d'alimentation.
- N'utilisez pas cet appareil si son cordon d'alimentation ou sa prise est endommagé, s'il ne fonctionne pas bien ou s'il a été endommagé ou échappé.
- N'immergez ni le cordon d'alimentation, ni la fiche, ni l'appareil même dans l'eau.
- N'utilisez aucun autre accessoire que ceux qui sont inclus pour l'utilisation avec cet appareil.
- **AVERTISSEMENT:** Ne pas obstruer les ouvertures de ventilation.
- **AVERTISSEMENT:** Ne pas endommager le circuit frigorigène.
- **AVERTISSEMENT:** N'utilisez pas d'appareils électriques à l'intérieur des compartiments de l'appareil, sauf s'ils sont du type recommandé par le fabricant.

GARDER CES INSTRUCTIONS!

INSTRUCTIONS D'INSTALLATION

PRÉCAUTION

Nous recommandons fortement à un professionnel de terminer l'installation de cet appareil. Pour éviter tout dommage corporel à vous-même et / ou à la propriété, demandez à quelqu'un de vous aider pendant le processus d'installation. Des gants et des lunettes de sécurité doivent être portés.

Outils nécessaires:

- Tournevis philippes
- Perceuse et jeu de scie cylindrique
- Niveau
- Ruban à mesurer
- Crayon
- Ruban adhésif ou punaise
- Détecteur de montants

CONSIGNES D'INSTALLATION

1. Emballage ouvert.

- Couper les sangles de carton.
- Soulever le haut du carton.
- Retirez le gabarit en papier.

2. Choisissez un emplacement.

- Utilisez le modèle papier pour visualiser et marquer l'endroit où l'unité sera installée.
- Le but du modèle papier est de vous aider à choisir un emplacement pour l'unité, de créer des directives pour montrer où installer le support de fixation et pour aider à déterminer s'il sera nécessaire d'avoir un électricien certifié installer une prise de courant pour l'unité.
- N'installez pas l'appareil dans un coin ou directement à côté d'un mur car cela empêchera l'ouverture de la porte.
- L'appareil peut accueillir des moulures de plinthe avec une hauteur maximale de 22 cm (8,5 in) et une profondeur maximale de 4 cm (1,5 po).

3. Déballiez l'appareil.

- Avec l'aide d'une personne supplémentaire, prendre les morceaux de mousse qui sont sur le dessus de l'unité et les poser sur le sol.
- Couper deux coins sur le côté du carton et plier le long côté vers le bas.
- Faites glisser l'unité hors du côté plié et sur les morceaux de mousse sur le sol pour protéger l'arrière de l'unité contre les dommages.

Exigences électriques:

L'appareil doit être branché dans une prise de courant individuelle, correctement mise à la terre, protégée par un disjoncteur de 15 ou 20 ampères, ou par un dispositif de surcharge.

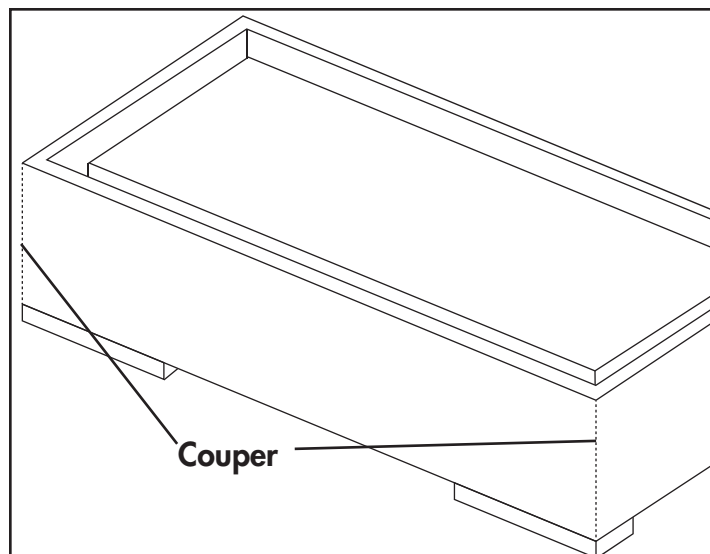

INSTRUCTIONS D'INSTALLATION



4. Installez le support de montage.

- En utilisant les directives sur le gabarit de papier et les trois vis, installez le support de montage au mur.
- Nous vous recommandons de fixer le support de montage avec deux vis séparées entrant chacune dans un goujon.
- Il est recommandé de fixer le support en deux montants de mur séparés.
- Utilisez les ancres de cloisons sèches fournies pour plus de stabilité.

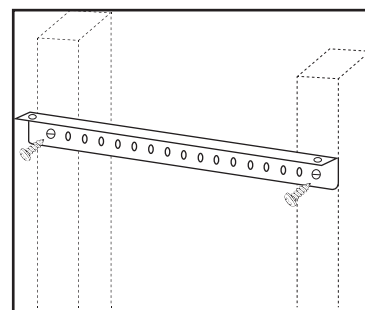

5. Nivelez l'unité.

- Retirez le couvercle du socle de l'avant de l'appareil en retirant les deux vis de chaque côté.
- Avec l'assistance d'une autre personne, amenez l'appareil au mur et branchez l'appareil et pressez-le au mur.

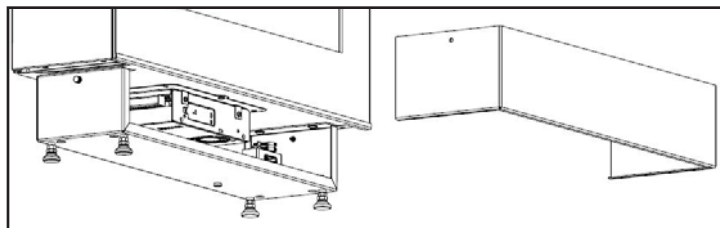

6. Fixez l'appareil au support de montage.

- Securez l'appareil au support de montage avec les deux (2) vis inclus.
- Si nécessaire, ajustez les pieds de nivellement en les tournant.
- Remplacez le couvercle du piedestal.
- Assurez-vous que l'interrupteur d'alimentation, situé en bas à droite sous la porte, est tourné vers la position "ON".

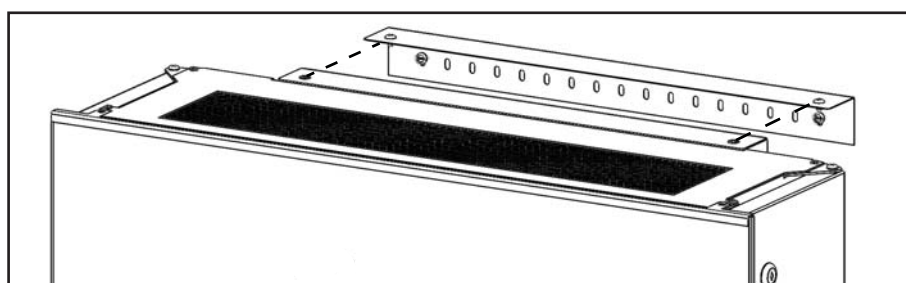

INSTRUCTIONS D'INSTALLATION

CARACTÉRISTIQUES

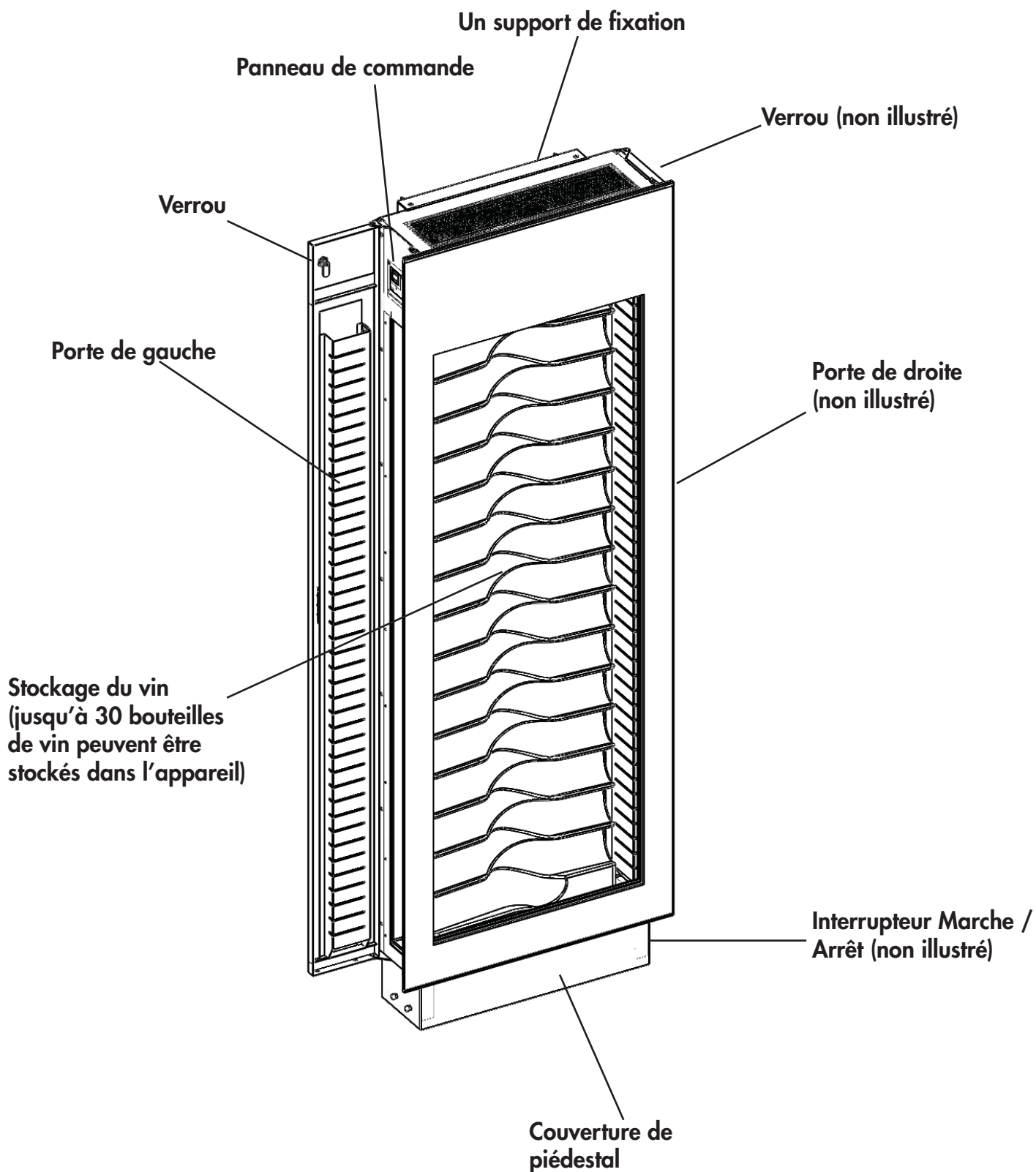

CONSIGNES D'UTILISATION

PANNEAU DE COMMANDE



L'interrupteur marche/arrêt: appuyez sur ce bouton une fois pour mettre la fonction de refroidissement de l'unité en marche. Appuyez une deuxième fois pour arrêter le refroidissement.

Remarque: Pour que le bouton d'alimentation fonctionne correctement, l'appareil doit être branché sur une prise mise à la terre et l'interrupteur doit être allumé.



Flèches haut et bas: La plage de température de l'appareil est de 12 °C (54 °F) à 17 °C (63 °F). Utilisez les flèches haut et bas pour augmenter ou diminuer la température réglée par incréments de 1°.



°C / °F Bouton: Le réglage par défaut est °C. Appuyez sur cette touche pour basculer entre °C et °F.

Éclairage intérieur à LED: L'éclairage intérieur peut être réglé sur «on», «off» ou «motion activated». Le réglage par défaut est 'motion activated'. Le voyant s'allumera s'il y a un mouvement à moins de 1,5 m (5 pieds) de l'appareil et reste allumé pendant 3 minutes.



- Appuyer une fois sur la touche LED pour un éclairage continu. Le mode d'éclairage continu affiche une ampoule sur le panneau d'affichage. La lumière sera allumée continuellement à une puissance de 50% et à une puissance de 100% lorsqu'un mouvement est détecté.



- Appuyez une deuxième fois sur la touche LED pour éteindre l'éclairage. Le voyant éteint affiche une ampoule avec un X sur le panneau d'affichage.



- Appuyez une troisième fois sur la touche LED pour revenir à l'éclairage activé par mouvement. Le mode Motion activé affiche une ampoule avec des lignes autour de lui sur le panneau d'affichage.

CONSIGNES D'UTILISATION

PANNEAU DE COMMANDE



Bouton Volume: L'appareil fournit des alertes sonores pendant certaines actions. Par défaut, l'appareil est activé.

Alarme de porte: Si l'une des portes reste ouverte pendant plus de 3 minutes, une alarme retentit.



- Appuyez une fois sur le bouton de volume pour couper l'alarme pendant 3 minutes. L'icône d'affichage d'un haut-parleur avec un X clignotera pendant que le son est coupé. Après trois minutes, le son reprendra.



- Appuyez deux fois de suite sur le bouton de volume pour arrêter complètement l'appareil. Lorsque l'appareil est éteint, il n'y a pas de bruit si la porte est laissée entrebâillée ou une touche est enfoncée. L'icône d'affichage d'un haut-parleur avec un X restera solide pendant que le son est éteint.



- Quand vous le faites taire, appuyez une fois sur le bouton de volume pour reprendre la fonction sonore. L'icône d'affichage d'un haut-parleur reste solide pendant que le son est activé.

Alarme de température: Une alarme sonore retentira si la température intérieure de l'appareil est supérieure à 4 degrés au-dessus ou au-dessous de la température réglée.

- Si la température intérieure est 4 degrés supérieure à la température réglée, le panneau d'affichage affichera le code d'erreur "INTERIOR TOO WARM".

INTERIOR TOO WARM

- Si la température intérieure est inférieure de 4 degrés à la température réglée, le panneau d'affichage affichera le code d'erreur "INTERIOR TOO COLD".

INTERIOR TOO COLD

NETTOYAGE DE VOTRE AFFICHEUR DE VIN

Nettoyer l'intérieur:

- Les dépôts d'eau et la poussière peuvent être enlevés avec une serviette en papier sèche, d'autres peuvent nécessiter un chiffon humide.

Nettoyage de l'extérieur:

- Il est important de garder la zone propre où la porte scelle contre le cabinet. Nettoyer avec un chiffon humide et laisser sécher.
- **Tableau de commande et porte** - Essuyez avec un chiffon humide et séchez complètement. Ne pas utiliser des nettoyants en aérosol, des grandes quantités d'eau et de savon, ou des objets abrasifs ou coupants sur le panneau, puisqu'ils peuvent l'endommager. Certains types d'essuie-tout peuvent également égratigner le tableau de commande et le verre de la porte.
- **Surface de la porte** - Utilisez seulement des détergents doux non abrasifs à l'aide d'une éponge ou d'un chiffon doux propres. Rincez bien avec un chiffon humide.

Remarque: Ne pas utiliser des nettoyants contenant d'ammoniac ou d'alcool sur l'afficheur de vin. L'ammoniac et l'alcool peuvent endommager l'apparence de l'appareil.

Remarque: Ne jamais utiliser aucun nettoyant commercial/abrasif, ni des objets coupants sur aucune partie de l'afficheur de vin.

PANNE DE COURANT

La plupart des pannes de courant sont corrigées en quelques heures et ne devraient pas affecter la température de votre appareil si vous réduisez le nombre de fois que la porte est ouverte. Si la puissance va être hors service pendant une longue période de temps, vous devez prendre les mesures appropriées pour protéger vos contenus. Lorsque l'alimentation est rétablie, l'unité par défaut le dernier réglage.

CONSEIL RELATIF AUX ÉCONOMIES D'ÉNERGIE

Cette unité doit être située dans la partie la plus froide de la pièce, éloignée des appareils qui produisent de la chaleur et à l'abri de la lumière directe du soleil.

LUMIÈRE INTÉRIEURE

Votre afficheur de vin est équipé d'une lumière à DEL de longue durée. Si votre lampe est grillée, veuillez téléphoner au service à la clientèle Silhouette à **1-844-455-6097** pour se renseigner sur le numéro d'un technicien de maintenance agréé, qui pourrait remplacer la lampe.

DÉPANNAGE

Silhouette Soins du Consommateur: 1-844-455-6097

Heures d'ouverture:

Lundi à Jeudi 8 h 30 à 18 h, heure normale de l'Est
Vendredi de 8 h 30 à 16 h, heure normale de l'Est

Les informations contenues dans ce manuel sont sujettes à modification sans préavis.

PROBLÈME	CAUSE POSSIBLE	SOLUTION
L'appareil n'est pas alimenté	<ul style="list-style-type: none">• Un fusible de votre panneau de distribution peut être grillé ou le disjoncteur déclenché• Surtension• La fiche n'est pas complètement insérée dans prise murale• L'alimentation n'est pas activée	<ul style="list-style-type: none">• Remplacez le fusible ou réarmez le disjoncteur• Débranchez la refroidisseur de vin et attendez quelques secondes, et puis rebranchez• Assurez-vous que la fiches à 3 branch es de refroidisseur de vin est complètement insérée dans la prise• Assurez-vous que l'interrupteur ON / OFF est sur ON
La température dans le cabinet est trop haute	<ul style="list-style-type: none">• Réglage du température• Le porte n'est pas fermées correctement ou ouverte trop souvent• L'échappement est obstrué• Stocké une grande quantité de bouteilles ou canettes dans le cabinet	<ul style="list-style-type: none">• Vérifiez que la commande est réglée à la bonne arrangement• Assurez-vous que la porte est fermées et que le joint étanche est contre le coffret. Ouvrez la porte seulement quand nécessaire• Vérifiez qu'il n'y a rien qui bloque l'échappement sur le devant• Limitez la quantité de bouteilles ou canettes qui son stockées dans le cabinet en même temps

GARANTIE LIMITÉE SUR APPAREIL ÉLECTROMÉNAGER À DOMICILE

Cet appareil de qualité est garanti exempt de tout vice de matière première et de fabrication, s'il est utilisé dans les conditions normales recommandées par le fabricant.

Cette garantie n'est offerte qu'à l'acheteur initial de l'appareil vendu par Danby Products Limited (Canada) ou Danby Products Inc. (E.- U. d'A) (ci-après "Danby") ou par l'un des ses distributeurs agréés et elle ne peut être transférée.

CONDITIONS

Les pièces en plastique sont garanties pour trente (30) jours seulement à partir de la date de l'achat, sans aucune prolongation prévue.

<i>Première 36 mois</i>	Pendant les trente-six (36) mois, toutes pièces fonctionnelles de ce produit s'avèrent défectueuses, seront réparées ou remplacées, selon le choix du garant, sans frais à l'acheteur INITIAL.
<i>Pour bénéficiaire du Service</i>	Le client sera responsable pour le transport et tous les frais d'expédition de tout appareil exigeant le service au dépôt de service autorisé le plus proche. S'adresser au détaillant qui a vendu l'appareil, ou à la station technique agréée de service la plus proche, où les réparations doivent être effectuées par un technicien qualifié. Si les réparations sont effectuées par quiconque autre que la station de service agréée ou à des fins commerciales, toutes les obligations de Danby en vertu de cette garantie seront annulées.
<i>Limites de l'entretien à domicile</i>	Si l'appareil est installé à plus de 100 kilomètres (62 milles) du centre de service le plus proche, il doit être livré à l'atelier de réparation autorisé par Danby le plus proche, car l'entretien doit uniquement être réalisé par un technicien qualifié et certifié pour effectuer un entretien couvert par la garantie de Danby. Les frais de transport entre votre domicile et le lieu de l'entretien ne sont pas couverts par la présente garantie et doivent être acquittés par l'acheteur.

Cette garantie indique en aucun temps la responsabilité de Danby de l'avarie ou dommage de la vin ou autre contenu, soit par les vices de l'appareil, ou soit par l'utilisation convenable ou inexacte.

EXCLUSIONS

En vertu de la présente, il n'existe aucune autre garantie, condition ou représentation, qu'elle soit exprimée ou tacite, de façon manifeste ou intentionnelle, par Danby ou ses distributeurs agréés. De même, sont exclues toutes les autres garanties, conditions ou représentations, y compris les garanties, conditions ou représentations en vertu de toute loi régissant la vente de produits ou de toute autre législation ou règlement semblables. En vertu de la présente, Danby ne peut être tenue responsable en cas de blessures corporelles ou des dégâts matériels, y compris à l'appareil, quelle qu'en soit les causes. Danby ne peut pas être tenue responsable des dommages indirects dus au fonctionnement défectueux de l'appareil. En achetant l'appareil, l'acheteur accepte de mettre à couvert et de dégager Danby de toute responsabilité en cas de réclamation pour toute blessure corporelle ou tout dégât matériel causé par cet appareil.

CONDITIONS GÉNÉRALES

La garantie ou assurance ci-dessus ne s'applique pas si les dégâts ou réparations sont dus aux cas suivants:

- 1) Panne de courant.
- 2) Dommage subis pendant le transport ou le déplacement de l'appareil.
- 3) Alimentation électrique incorrecte (tension faible, câblage défectueux, fusibles incorrects).
- 4) Accident, modification, emploi abusif ou incorrect de l'appareil tel qu'une circulation d'air inadéquate dans la pièce ou des conditions de fonctionnement anormales (température extrêmement élevée ou basse).
- 5) Utilisation dans un but commercial ou industriel (à savoir, si l'appareil n'est pas installé dans un domicile résidentiel).
- 6) Incendie, dommage causés par l'eau, vol, guerre, émeute, hostilités, cas de force majeure (ouragan, inondation, etc.).
- 7) Visites d'un technicien pour expliquer le fonctionnement de l'appareil au propriétaire.
- 8) Installation inappropriée (par exemple, encastrement d'un appareil autoportant, ou utilisation extérieure d'un appareil non conçu à cet effet). Une preuve d'achat doit être présentée pour toute demande de réparation sous garantie. Prière de garder le reçu. Pour faire honorer la garantie, présenter ce document à la station technique agréée ou s'adresser à:

Service sous-garantie
Service au domicile

Danby Products Limited
PO Box 1778, Guelph, Ontario, Canada N1H 6Z9
Telephone: (519) 837-0920 FAX: (519) 837-0449

1-800-263-2629
07/13

Danby Products Inc.
PO Box 669, Findlay, Ohio, U.S.A. 45840
Telephone: (419) 425-8627 FAX: (419) 425-8629

Sabemos que está emocionado. Nosotros lo estamos también! Sin embargo, cuanto más se familiarice con su nuevo aparato, mejor será su experiencia. Por lo tanto le sugerimos de manera especial que lea **este manual de instrucciones antes de conectar su nuevo aparato**. Este manual contiene importante información operacional que le ayudará a hacer un uso completo de las características técnicas disponibles en su aparato. El manual también contiene información diseñada para mejorar la fiabilidad y seguridad operacional de su aparato, así como consejos para el mantenimiento del mismo, lo que le traerá felicidad en los años venideros.

Este aparato viene con una garantía completa de 3 años, uno de los mejores de la industria. Por favor, tómese un momento para revisar la declaración de garantía completa. Además, animamos a nuestros consumidores a registrar su producto con nosotros. Esto se puede lograr en una de tres maneras:

- Envíe por correo la tarjeta de registro proporcionada.
- Regístrese en línea en <https://www.silhouetteappliances.com/warranty-registration/product-registration/>
- Llame al departamento de atención al consumidor de Silhouette al 1-844-455-6097.

Por favor, visite www.silhouetteappliances.com para acceder a herramientas de autoservicio, preguntas frecuentes y más. En caso de necesitar asistencia adicional, por favor llame al 1-844-455-6097. Por favor tenga disponible su recibo de compra y número de modelo cuando llame.

Nota: Esta información será necesaria si su unidad requiere servicio o para hacer consultas generales. Para recibir servicio técnico debe sonstrar el recibo original.

Número de modelo: _____

Número de serie: _____

Fecha de la compra: _____

NECESITA AYUDA

Antes de solicitar servicio, hay algunas cosas que puede hacer para ayudarnos a servirle mejor:

Lea este manual:

Contiene instrucciones que lo ayudarán a mantener correctamente su unidad.

Si usted recibe un artefacto dañado:

Nuestro producto es rigurosamente probado e inspeccionado antes de salir de la fábrica. Por favor inspeccione el producto antes de la instalación e informe al instalador de cualquier daño al aparato.

Ahorre tiempo y dinero:

Lea la sección de Diagnóstico de problemas antes de llamar. Esta sección le ayudará a resolver problemas comunes que pudieran ocurrir.

Si necesita asistencia, no se preocupe y llámenos.



1-844-455-6097



Importantes Instrucciones de Seguridad

LEA Y SIGA TODAS LAS INSTRUCCIONES DE SEGURIDAD

ADVERTENCIA

Para reducir el riesgo de incendio, quemaduras, descargas eléctricas o lesiones a las personas cuando utilizan este aparato/electrodoméstico, siga las precauciones básicas, incluyendo las siguientes secciones.

PRECAUCIONES GENERALES

- **PRECAUCIÓN:** Lea todas las instrucciones y advertencias de seguridad antes de usar.
- Use este aparato únicamente de acuerdo al uso previsto y según lo prescrito por este manual.
- Almacenar vino, solamente en botellas selladas.
- Esta unidad no está diseñada para su instalación en el exterior, incluyendo cualquier parte que no está a temperatura controlada (ejemplo: garajes, porches, cocheras, etc.).
- Este aparato/electrodoméstico debe estar conectado a tierra. En el caso de un cortocircuito eléctrico, la conexión a tierra reduce el riesgo de descarga eléctrica proporcionando un cable de escape para la corriente eléctrica.
- Este aparato está equipado con un cable de alimentación eléctrica que tiene una línea/clavija de conexión a tierra. El enchufe debe estar conectado a un tomacorriente que esté debidamente instalado y conectado a tierra.
- Consulte a un técnico electricista o técnico de servicio calificado, si las instrucciones de conexión a tierra no se entienden completamente, o si existen dudas referente a la correcta conexión a tierra del aparato.
- Si la salida eléctrica (enchufe) es una tomacorriente estándar de 2 puntas/terminales, es su responsabilidad y obligación reemplazarlo por un tomacorriente de pared de 3 terminales debidamente conectado a tierra.
- Utilice una tomacorriente exclusivo. No conecte el aparato con un cable de extensión o junto con cualquier otro aparato en la misma tomacorriente.
- Desenchufe del tomacorriente cuando el aparato no este en uso.
- Bajo ninguna circunstancia corte o retire la tercera línea/clavija (tierra) del cable de alimentación.
- No use un enchufe adaptador con este aparato/electrodoméstico.
- No use un cable de extensión con este aparato/electrodoméstico. Si el cable de alimentación es demasiado corto, solicite que un electricista o técnico de servicio calificado instale un tomacorriente cerca del aparato/electrodoméstico.
- No empalme el cable de alimentación.
- No utilice el aparato; si tiene el cable de alimentación eléctrico dañado; si no funciona correctamente, o si el aparato ha sido dañado o se ha caído.
- No sumerja el cable, el enchufe o el mismo aparato en agua.
- No utilice accesorios que no hayan sido incluidos para su uso con este aparato.
- **ADVERTENCIA** - No cubra ni bloquee ninguna de las aperturas de este aparato.
- **ADVERTENCIA** - No dañe el circuito refrigerante.
- **ADVERTENCIA** - No utilice aparatos eléctricos dentro de los compartimentos de almacenamiento de alimentos del aparato, a menos que sean del tipo recomendado por el fabricante.

¡GUARDE ESTAS INSTRUCCIONES!

INSTRUCCIONES DE INSTALACIÓN

PRECAUCIÓN

Recomendamos encarecidamente que un profesional complete la instalación de esta unidad. Para evitar lesiones personales a usted y / o a la propiedad, solicite a alguien que le ayude durante el proceso de instalación. Se deben usar guantes y gafas de seguridad.

Herramientas que necesitará:

- Destornillador Phillips (punta de cruz)
- Taladro (broca)
- Nivel
- Cinta métrica
- Lápiz
- Cinta o alfiler
- Localizador de montantes – en paredes revestidas.

Requisitos eléctricos:

El aparato debe estar conectado a un tomacorriente individual, con adecuada conexión a tierra, protegido por un fusible de retardo o disyuntor (pastilla) de 15 ó 20 amperios.

INSTRUCCIONES DE INSTALACIÓN

1. Embalaje abierto.

- Corta las correas del cartón.
- Levante la parte superior de la caja del cartón.
- Retire la plantilla de papel.

2. Elija una ubicación.

- Utilice la plantilla de papel para visualizar y marcar dónde se instalará la unidad.
- El propósito de la plantilla de papel es ayudar a elegir una ubicación para la unidad, crear directrices para mostrar dónde montar el soporte de seguridad y ayudar a determinar si será necesario que un electricista certificado instale una toma de corriente para la unidad.
- No instale la unidad en una esquina o directamente al lado de una pared ya que esto impedirá la apertura de la puerta.
- El aparato puede acomodar molduras de base con una altura máxima de 22 cm (8,5 pulgadas) y una profundidad máxima de 4 cm (1,5 pulgadas).

3. Desembale la unidad.

- Con la ayuda de una persona extra, tomar las piezas de espuma que están en la parte superior de la unidad y ponerlos en el suelo.
- Corte dos esquinas por el lado del cartón y doble el lado largo hacia abajo.
- Deslice la unidad hacia fuera del lado plegado y sobre las piezas de espuma en el piso para proteger la parte posterior de la unidad de daños.

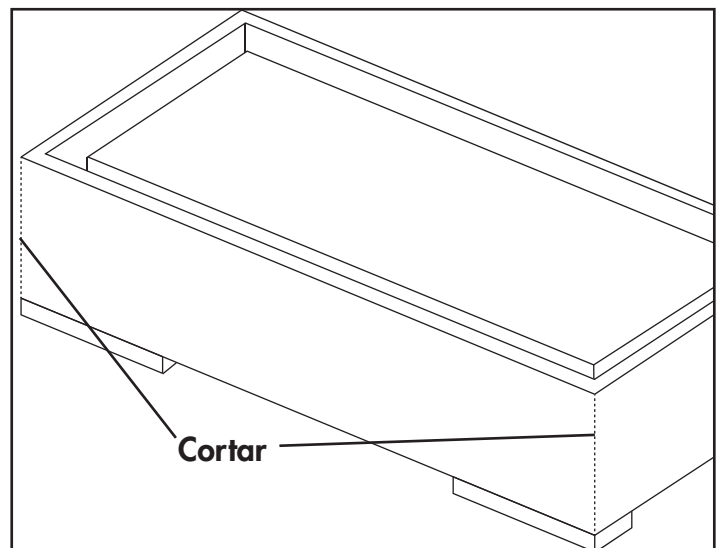

INSTRUCCIONES DE INSTALACIÓN

⚠ ADVERTENCIA



**Peligro de vuelco.
Debe utilizar el soporte
incluido adjunto a los
montantes de pared.**

4. Instale el soporte de montaje.

- Utilizando las directrices de la plantilla de papel y los tres tornillos, instale el soporte de montaje en la pared.
- Recomendamos sujetar el soporte de montaje con dos tornillos diferentes cada uno entrando en un perno.
- Se recomienda para asegurar el soporte en dos montantes de la pared separadas.
- Utilice los anclajes de pared de yeso incluidos para mayor estabilidad.

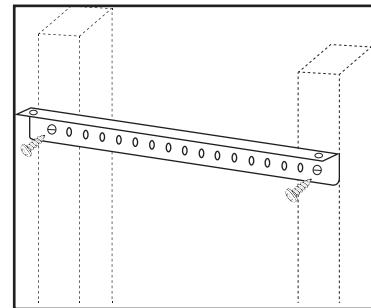

5. Nivele la unidad.

- Retire la cubierta del pedestal de la parte frontal de la unidad quitando los dos tornillos de cada lado.
- Con la ayuda de otra persona, coloque la unidad contra la pared y enchúfela.

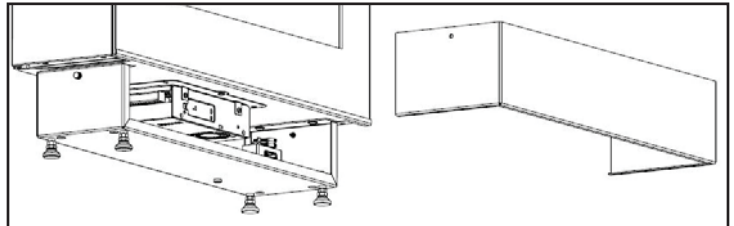

6. Fije la unidad al soporte de montaje.

- Asegure firmemente la unidad al soporte de montaje usando dos tornillos.
- Si es necesario, ajuste las patas niveladoras a la altura adecuada.
- Vuelva a colocar la cubierta del pedestal.
- Asegúrese de que el interruptor de encendido, situado en la parte inferior derecha debajo de la puerta, se encuentre en la posición "ON".

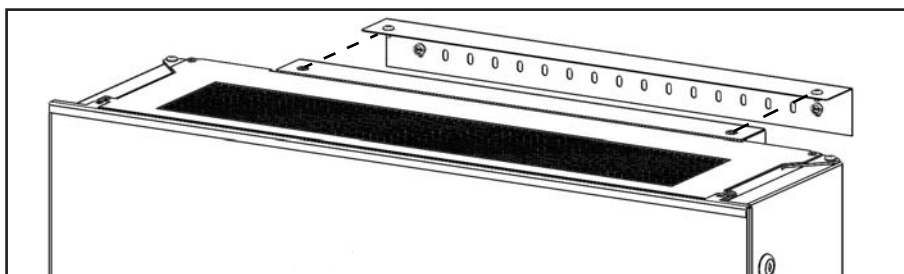

INSTRUCCIONES DE INSTALACIÓN

CARACTERÍSTICAS

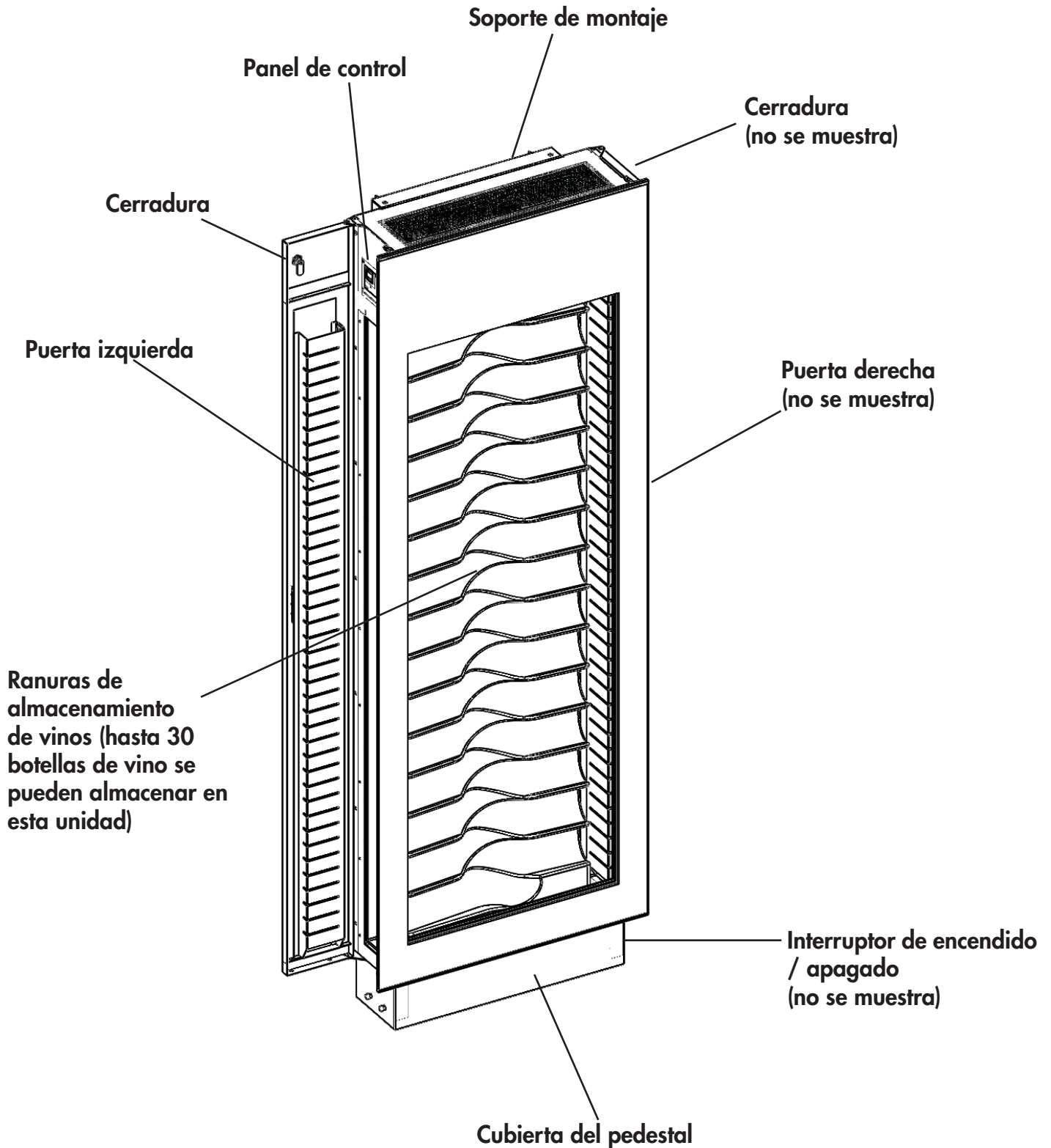

INSTRUCCIONES OPERADORAS

PANEL DE CONTROL

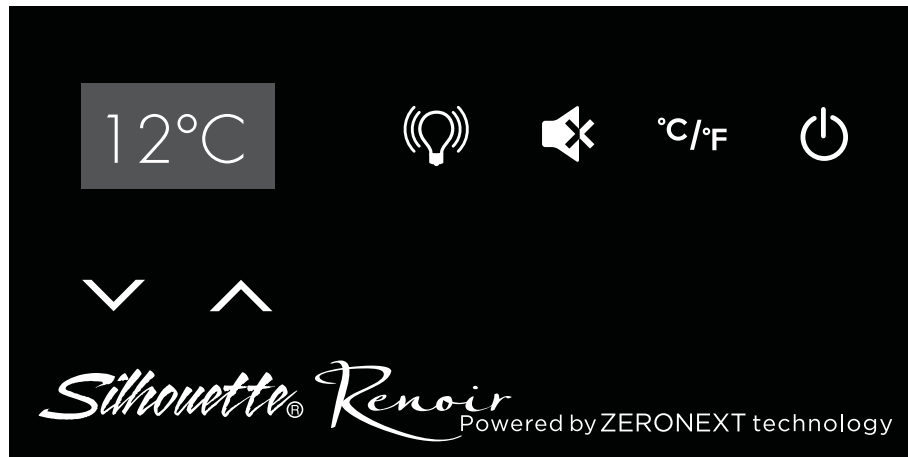

Botón de encendido: Pulse una vez para iniciar la función de enfriamiento. La temperatura de enfriamiento será por defecto a 12 °C (54 °F). Mientras la unidad está enfriando, presione este botón para detener la función de enfriamiento.

Nota: Para que el botón de encendido funcione correctamente, la unidad debe estar enchufada a una toma de tierra y el interruptor de alimentación debe estar encendido.



Flechas Arriba y Abajo: El rango de temperatura de la unidad es de 12 °C (54 °F) a 17 °C (63 °F). Utilice las flechas arriba y abajo para aumentar o disminuir la temperatura ajustada en incrementos de 1 °.



Botón °C / °F: El ajuste predeterminado es °C. Pulse este botón para cambiar entre °C y °F.

Luz interior LED: La luz interior puede ajustarse a 'encendido', 'apagado' o 'activado por movimiento'. El ajuste predeterminado es 'motion activated'. La luz se iluminará si hay movimiento a 1,5 m (5 pies) del aparato y permanecerá encendida durante 3 minutos.



- Presione el botón LED una vez para iluminación continua. El modo de iluminación continua mostrará una bombilla en el panel de visualización. La luz estará encendida continuamente al 50% de potencia y al 100% de potencia cuando se detecte movimiento.



- Presione el botón LED una segunda vez para apagar la luz. El modo apagado mostrará una bombilla con una X en el panel de visualización.



- Pulse el botón LED una tercera vez para volver a la iluminación activada por movimiento. El modo activado por movimiento mostrará una bombilla con líneas a su alrededor en el panel de visualización.

INSTRUCCIONES OPERADORAS

PANEL DE CONTROL



Botón Volumen: El aparato proporcionará alertas audibles durante ciertas acciones. Por defecto, la unidad seguirá sonando.



Alarma de puerta ajustable: Si una de las puertas permanece abierta durante más de 3 minutos, sonará una alarma.

- Presione el botón de volumen una vez para silenciar la alarma entreabierta de la puerta durante 3 minutos. El icono de la pantalla de un altavoz con una X parpadeará mientras el sonido esté silenciado. Después de tres minutos, el sonido se reanudará.



- Presione el botón de volumen dos veces en una sucesión rápida para silenciar completamente la unidad. Cuando la unidad se silencia, no habrá ruido si la puerta se deja entreabierta o se presiona un botón. El icono de visualización de un altavoz con una X permanecerá sólido mientras el sonido esté apagado.



- Cuando se silencie, presione el botón de volumen una vez para reanudar la función de sonido. El icono de visualización de un altavoz permanecerá sólido mientras el sonido esté activado.

Alarma de temperatura: Una alarma sonora sonará si la temperatura interior de la unidad es más de 4 grados por encima o por debajo de la temperatura establecida.

- Si la temperatura interior es 4 grados más alta que la temperatura ajustada, el panel de la exhibición mostrará el código de error "INTERIOR TOO WARM".

INTERIOR TOO WARM

- Si la temperatura interior es 4 grados inferior a la temperatura ajustada, el panel de visualización mostrará el código de error "INTERIOR TOO COLD".

INTERIOR TOO COLD

CUIDADO Y MANTENIMIENTO

LIMPIANDO LA PANTALLA DEL VINO

Limpeza Interior:

- Algunos residuos de agua y polvo pueden eliminarse con una toalla de papel seca, otros pueden requerir un paño húmedo.

Limpeza del exterior:

- Es importante mantener limpia el área donde la puerta se sella y hace contacto con el gabinete. Limpiar con un paño húmedo y dejar secar.
- **Panel de control y puerta** - Limpiar con un paño húmedo y secar completamente. No utilice aerosoles de limpieza, grandes cantidades de agua y jabón, objetos abrasivos o cortantes sobre el panel, ya que lo pueden dañar. Algunas toallas de papel también pueden rayar el panel de control y el cristal de la puerta.
- **Superficie de la puerta** – Use únicamente detergentes suaves, no abrasivos aplicados con una esponja o paño limpio y suave. Enjuague bien con un paño húmedo.

Nota: No use limpiadores que contengan amoníaco o alcohol en la pantalla. El amoníaco o alcohol pueden dañar el aspecto del aparato.

Nota: Nunca utilice limpiadores comerciales / abrasivos u objetos afilados en cualquier parte de la pantalla.

FALLAS POR FALTA DE ENERGÍA

La mayoría de las fallas por falta de energía eléctrica se corrigen dentro de unas pocas horas y no deben afectar a la temperatura de su aparato/electrodoméstico si se minimiza el número de veces que se abre la puerta. Si la falla de energía eléctrica se prolonga durante un período de tiempo más largo, es necesario tomar las medidas adecuadas para proteger sus contenidos. Cuando se reanude la energía eléctrica, la unidad mantendrá los valores por defecto en el último ajuste/programación.

TIP DE AHORRO DE ENERGÍA

La unidad debería de estar ubicada en la área más fría de la habitación, lejos de aparatos productores de calor y de la luz directa del sol.

LUZ INTERIOR

La pantalla está equipado con luz LED de larga duración. Si su luz se funde, por favor llame al número de servicios al consumidor Silhouette al **1-844-455-6097** donde se le proporcionara información de contacto de un técnico autorizado (local) para sustituir la luz.

SOLUCIÓN SUGERIDA

Silhouette Cuidado del Consumidor: 1-844-455-6097

Horas de operación:

Lunes a Jueves 8:30 am - 6:00 pm Hora estándar del este

Viernes 8:30 am - 4:00 pm Hora estándar del este

La información de este manual está sujeta a cambios sin previo aviso.

PROBLEMA	CAUSA POSIBLE	SOLUCIONES
Falta de energía eléctrica	<ul style="list-style-type: none">• Un fusible en su el tablero de su casa puede estar fundido o el disyuntor activado.• Sobrecarga de energía• El enchufe no está completamente insertado en el tomacorriente• La alimentación no está encendida	<ul style="list-style-type: none">• Cambie el fusible o reinicie el disyuntor• Desconecte el enfriador de vino, espere unos segundos y luego vuelva a conectar.• Asegúrese de que el enchufe de 3 clavijas está completamente insertado en el tomacorriente.• Asegúrese de que el interruptor ON / OFF esté en ON
La temperatura del gabinete esta demasiado	<ul style="list-style-type: none">• La temperatura esta ajustada a muy alto (caliente)• La puerta no está bien cerrada o abierta en exceso.• Recientemente añadió una gran cantidad de bebidas calientes en el gabinete.• Verificar el ajuste de control de temperatura, ajustar en caso de ser necesario.	<ul style="list-style-type: none">• Verificar el ajuste de control de temperatura, ajustar en caso de ser necesario.• Asegúrese de que la puerta esté completamente cerrada y que la junta está bien sellada y tiene buen contacto con el gabinete. Abrir las puertas solamente cuando sea necesario y por cortos períodos de tiempo.• Verificar que no hay nada bloqueando las ranuras ventilación.• Limitar la cantidad de bebidas calientes que se introducen en el gabinete al mismo tiempo. Tratar de escalonar la introducción de las mismas, si es posible.

GARANTÍA LIMITADA PARA ELECTRODOMÉSTICO

Este producto de calidad está garantizado contra defectos de fabricación, incluyendo partes y mano de obra, siempre y cuando la unidad se utilice bajo las condiciones normales de funcionamiento para las que fue diseñado.

Esta garantía está solamente disponible para la persona que haya comprado originalmente esta unidad directamente de Danby Products Limited (Canada) o Danby Products Inc. (U.S.A.) (en adelante "Danby") o uno de sus distribuidores autorizados, y no es transferible.

CONDICIONES DE LA GARANTÍA

Las piezas plásticas, se autorizan por treinta (30) días solamente a partir de la fecha de la compra, sin las extensiones proporcionadas.

Primeros 36 Meses Durante los primer treinta y seis (36) meses, cualquier parte en buen estado de este producto que resulte defectuosa, incluyendo cualquier sistema sellado, será reparado o reemplazado, a opción del fabricante, sin cargo para el comprador ORIGINAL.

Para obtener Servicio Danby se reserva el derecho de limitar la cobertura de "Servicio en Domicilio" sujeto a la proximidad de un Taller de Servicio Autorizado. Para todo artefacto que requiera servicio fuera del área limitada de "Servicio en Domicilio", el cliente será responsable por transportar dicho artefacto hasta el Taller de Servicio Autorizado más cercano. Consulte "Límites del servicio técnico a domicilio", a continuación. Comuníquese con el distribuidor donde haya comprado la unidad, o llame al Taller de Servicio Autorizado más cercano, donde debe ser reparada por un técnico calificado. Si esta unidad es reparada en otro lugar que no sea un Taller de Servicio Autorizado, o si la unidad se utiliza para aplicaciones comerciales, Danby no se hará responsable de ninguna forma y la garantía será anulada.

Límites del servicio técnico a domicilio Si el electrodoméstico está instalado en un lugar que se encuentra a 100 kilómetros (62 millas) o más del centro de servicios más cercano, se debe llevar la unidad al Centro de servicios Danby autorizado más cercano, ya que dicho servicio sólo puede realizarlo un técnico calificado y certificado por Danby para prestar servicios de garantía. Los cargos por transporte desde y hacia el lugar en que se efectúe el servicio técnico no están cubiertos por esta garantía y son de responsabilidad del comprador.

Nada dentro de esta garantía implica que Danby será responsable por cualquier daño que hayan sufrido los alimentos u otros contenidos de este aparato, ya sea debido a un defecto del aparato, o su uso, adecuado o inadecuado.

EXCLUSIONES

Salvo lo aquí indicado por Danby, no existen otras garantías, condiciones o representaciones, explícitas o implícitas, concretas o intencionales por parte de Danby o sus distribuidores autorizados y todas las demás garantías, condiciones o representaciones, incluyendo cualquier garantía, condiciones o representaciones bajo cualquier Acta de Venta de Productos o legislación o estatuto similar, quedan de esta forma expresamente excluidas. Salvo lo aquí indicado, Danby no serán responsables por ningún daño a personas o bienes, incluyendo la propia unidad, sin importar su causa, o de ningún daño indirecto causado por el desperfecto de la unidad, y al comprar esta unidad, el comprador acepta por la presente, indemnizar y proteger a Danby contra cualquier reclamo por daños a personas o bienes causados por la unidad.

CONDICIONES GENERALES

No se considerará ninguna de estas garantías o seguros cuando el daño o la necesidad de reparación sea el producto de los siguientes casos:

- 1) Falla del suministro eléctrico.
- 2) Daños en tránsito o durante el transporte de la unidad.
- 3) Alimentación incorrecta, como bajo voltaje, instalación eléctrica defectuosa o fusibles inadecuados.
- 4) Accidente, modificación, abuso o uso incorrecto del artefacto, tal como insuficiente ventilación del ambiente o condiciones de operación anormales (temperatura ambiente extremadamente alta o baja).
- 5) Utilización comercial o industrial (v.g., si el electrodoméstico no está instalado en una vivienda particular).
- 6) Incendio, daños por agua, robo, guerra, disturbios, hostilidades, actos de fuerza mayor como huracanes, inundaciones, etc.
- 7) Pedidos de servicio debido a desinformación del usuario.
- 8) Instalación inadecuada (v.g., instalación empotrada de un electrodoméstico diseñado como unidad independiente o uso de un electrodoméstico al aire libre que no esté aprobado para dicho fin).

Para acceder a la garantía se solicitará un comprobante de compra; por lo tanto, guarde su recibo. En caso de necesitar servicio de garantía, presente ese documento al TALLER DE SERVICIO AUTORIZADO.

Servicio de Garantía
Servicio en Domicilio

Danby Products Limited
PO Box 1778, Guelph, Ontario, Canada N1H 6Z9
Telephone: (519) 837-0920 FAX: (519) 837-0449

1-800-263-2629
07/13

Danby Products Inc.
PO Box 669, Findlay, Ohio, U.S.A. 45840
Telephone: (419) 425-8627 FAX: (419) 425-8629

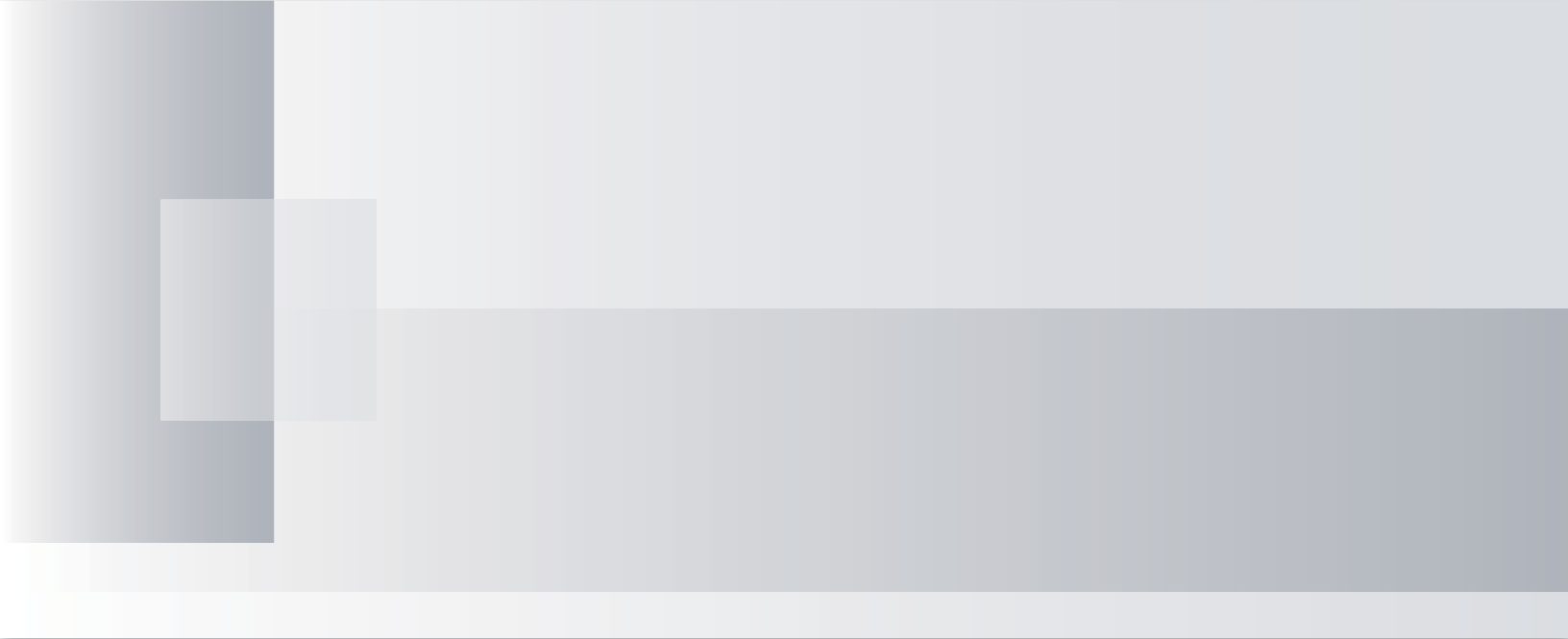

DANBY PRODUCTS LIMITED, ONTARIO, CANADA N1H 6Z9
DANBY PRODUCTS INC., FINDLAY, OHIO, USA 45840

Printed in Canada
Imprimé au Canada
Impreso en Canadá