

SPÉCIFICATIONS ET PARAMÈTRES

12 pi³ Réfrigérant de congélateur inférieur

- Contrôle numérique de la température
- Sans givre
- Classe énergétique E étoile
- Éclairage intérieur
- 3 étagères en verre amovibles
- Poignée de porte encastrée, porte réversible
- Bacs à légumes transparents
- 3 Bacs de porte de réfrigérateur
- 3 tiroirs de congélation

Capacité

Réfrigérateur /pi.cu.	8.51
Freezer /cu.ft.	3.46
Congélateur /pi.cu.	12.0

Énergie

Consommation d'énergie (kWh/an)	400
Certifié ENERGY STAR®	Oui

Système d'eau et de glace

Distributeur de glaçons et d'eau	Non
Système de glace	Non

Système de refroidissement

Refroidissement du compresseur	Oui
Quantité de réfrigérant	R600a/2.1oz
Capteurs de température	Oui

Commodité

Contrôle de la température	Numérique
Type d'affichage	LED
Sécurité enfant	Non

Réfrigérateur

Non. d'étagères	3
Matériau des étagères	Verre
Tiroir à légumes	1
Nombre de bacs de porte	3
Matériau des bacs de porte	Plastique
Poignée de porte de réfrigérateur	Poignée encastrée

Congélateur

Non. de tiroirs de congélateur	3
Matériau des tiroirs	Plastique
Non. des bacs de porte	Non
Poignée de porte de congélateur	Poignée encastrée

Matériau et finition

Surface	Lisse
Extérieur résistant aux empreintes digitales et aux taches	Non
Charnières cachées	Oui

Spécification technique

Alimentation électrique requise	120V, 60 Hz, 1.5A
Niveau de la voix/dB(A)	≤42
Classe climatique	SN/N/ST

Dimensions/Dégagements/Poids

B Largeur du produit /pouce	23.4
A Profondeur du produit /pouce	26.2
C Hauteur du produit /pouce	72.2
D Hauteur jusqu'au sommet de la charnière/pouce	73.4
F Profondeur sans porte/pouce	25.8
E Profondeur (totale avec porte ouverte)/pouce	45.1
Dégagement d'installation/pouce	sides 2",top 2" ,back 2"
Poids net approximatif/lb	133.8
Poids brut approximatif/lb	151.0
Dimension de l'emballage WDH/inch	25.8*28.9*76.3

Dimensions/dégagements

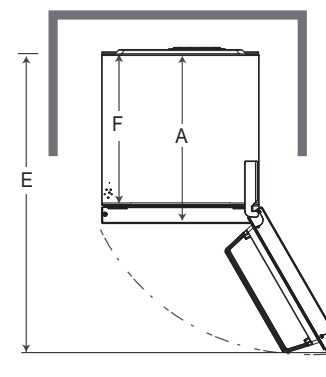
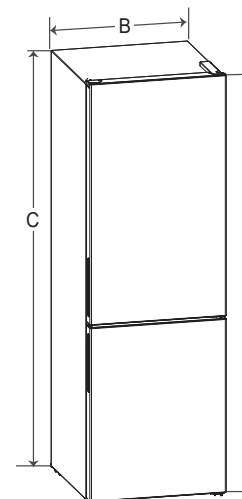

Notes d'installation :

1. L'emplacement d'installation choisi pour le réfrigérateur doit laisser de l'espace derrière l'appareil pour les connexions et la circulation de l'air, ainsi que de l'espace à l'avant pour ouvrir les portes et les tiroirs.
2. Une distance trop petite par rapport aux articles adjacents peut entraîner une diminution de la capacité de congélation et une augmentation des frais de consommation d'électricité. Laissez au moins 2 pouces (50 mm) entre l'arrière du réfrigérateur et le mur.